

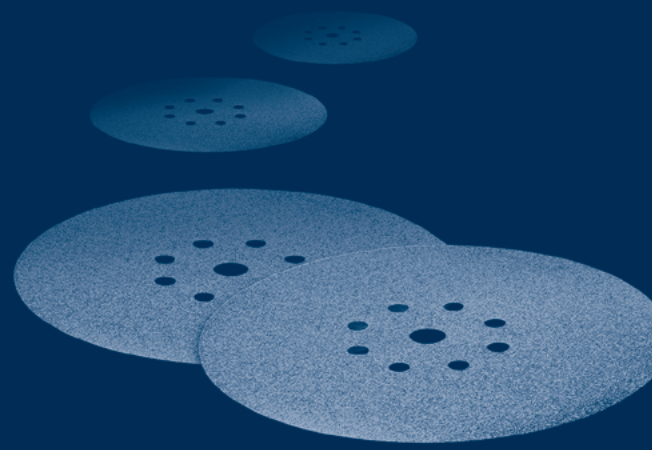

V 160x2.2x20 Z43 W
n max 9500
491952



Каталог

2015

FESTOOL

Профессиональный инструмент
для самых высоких требований

Система Festool 18 Вольт.

Созданы для большей автономности
и превосходных результатов работы.



Дополнительная информация



Пиление 6

Лобзики, погружные пилы, полустационарные пилы, многофункциональный инструмент

Обработка поверхности 48

Шлифование, шлифование пневмоинструментом, полирование, пропитка маслом, структурирование

Фрезерование 134

Строгание 188

Сверление и завинчивание 198

Система Festool 18 Volt 226

Система соединений DOMINO 238

Кромкование 250

Пылеудаление 262

Перемешивание 298

Ремонтно-восстановительные работы и сухая отделка 312

Фрезерование, шлифование, удаление ковровых покрытий и обоев

Плотницкие работы 332

Организация рабочего места 346

Перемещение, фиксация и стационарное размещение инструмента, оборудование рабочего места

Алфавитный указатель 384

01

02

03

04

05

06

07

08

09

10

11

12

13

90
years



FESTOOL



Уважаемые клиенты Festool!

С самого начала мы стремимся создать для Вас все необходимые условия для быстрого достижения превосходного результата. Мы делаем это с помощью решений, которые помогают оптимизировать Ваш труд, повышают гибкость Вашей повседневной работы и, разумеется, открывают всё новые и новые возможности применения.

В этом основном каталоге Festool на 2015 г. я рада вновь представить Вашему вниманию целый ряд инновационных изделий. Практичные и оптимально подходящие для Вас электроинструменты, основанные на тех знаниях и опыте, которые мы получаем в нашей главной «кузнице идей» — Вашей мастерской.

Прежде всего, стоит сказать о нашей идеальной системе для облицовки кромок — CONTURO KA 65. И об инновационной, компактной и сделанной как будто «по руке» эксцентриковой шлифмашинке ETS EC 150. И о линейке аккумуляторных инструментов Festool 18 Вольт для точного пиления, завинчивания и сверления. Об универсальной, энергоэффективной серии аккумуляторных инструментов, которые обеспечивают эргономичность и высокую надёжность при выполнении работ благодаря компактному и лёгкому исполнению. И об изделиях, которые открывают новые перспективы в области ремонтно-восстановительных работ и плотницком деле.

Для каждого нашего инструмента действует общее правило: вот уже 90 лет мы гарантируем исключительную надёжность нашей фирменной продукции. И это не дело случая, а результат новаторских разработок и опыта наших инженеров.

Выбрав наш инструмент, Вы сами убедитесь в том, что мы вновь и вновь прилагаем максимум усилий, чтобы отвечать Вашим высоким требованиям.

Желаю успехов в Ваших проектах!

Барбара Ауштель
акционер

НАДЁЖНАЯ ИНВЕСТИЦИЯ ГАРАНТИРОВАННАЯ ВЫГОДА

Теперь по-новому и для каждого инструмента Festool отдельно.

Чтобы получить пакет услуг SERVICE all-inclusive, просто зарегистрируйте каждый инструмент онлайн в течение 30 дней со дня его покупки на сайте www.festool.ru/service. Вам охотно помогут продавцы-консультанты специализированных магазинов.*



* Пакет услуг SERVICE all-inclusive предоставляется на территории РФ с 02.04.2013 для всех инструментов Festool, зарегистрированных в течение 30 дней с момента покупки. Ознакомиться с условиями сервисного обслуживания подробнее можно на сайте www.festool.ru/service

SERVICE
all-inclusive



1+2 Гарантия

Зарегистрировав машинку, Вы получаете расширенный пакет услуг и продлеваете гарантию на свой инструмент до 3 лет.

36 месяцев защита от кражи

Проще любой страховки: в случае кражи инструмента в течение 36 месяцев после его покупки, заплатив франшизу 100 евро, Вы получите новый инструмент. В том числе при краже инструмента из автомобиля или на стройплощадке.*

Покупка без риска

Если Вы будете недовольны приобретённым инструментом, в течение 15 дней после покупки Вы можете вернуть его дилеру, а мы вернем Вам потраченные деньги.*

10 лет гарантия наличия запчастей

Все запчасти для Вашего инструмента мы будем хранить на складе как минимум 10 лет. А если нужной детали всё же не окажется — Вы бесплатно получите новый инструмент в качестве возмещения.*



Информация о полном спектре сервисных услуг от Festool см. на www.festool.ru/service

* Гарантия недействительна в следующих случаях: при неправильном использовании, повреждении вследствие использования неоригинальной оснастки или запчастей, самостоятельной разборке инструментов и их непрерывной эксплуатации в условиях, способствующих повышенному износу.



PS 420 EQ 550
220-240V-50/60
R 1500-1800 mm
Werkstr. 20 1073
Festool Group GmbH
3012 CE

Обзор инструмента и областей применения	8, 26
---	-------

Лобзики

Лобзики TRION PS 300, PSB 300	12
Лобзики CARVEX PS 420, PSB 420	13
Аккумуляторные лобзики CARVEX PSC 420, PSBC 420	14
Компактная модульная система CMS CMS PS 300	15

Погружные пилы

Погружная пила TS 55 R	16
Аккумуляторная погружная пила TSC 55	17
Погружная пила TS 75	18

Полустационарные пилы

Монтажная пила CMS-TS	19
Торцовочные пилы с протяжкой KAPEX KS 88, KS 120	20
Торцовочно-усовочная пила SYMMETRIC SYM 70	22
Монтажные дисковые пилы PRECISIO CS 50, CS 70	24

Многофункциональный инструмент

VECTURO OS 400	27
-----------------------	----

Обзор системы и оснастки

Система Festool	28
-----------------	----

Пиление

Обзор инструмента и областей применения

Мощные. Точные. Надёжные. Лобзики Festool просты в управлении и очень производительны. Предлагаются модели с ручкой-скобой или грибовидной рукояткой — в любом исполнении инструмент гарантирует безупречный результат.

Страница 12 — 12 — 13 — 13

PS 300

PSB 300

PS 420

PSB 420



Назначение

Лобзики TRION

Сетевые лобзики CARVEX

Пиление: лобзики

Автономная работа в помещениях без источников электроэнергии

Вырезы под раковину или кухонную плиту

Пригоночные работы при производстве мебели, кухонь и внутренней отделке

Выпиливание окружностей и закруглений



Выпиливание пазов в соединительных планках

Поперечная распиловка

Выпиливание углублений в балках

Пропил снизу

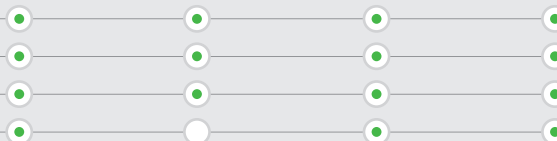

Пиление: полустационарные монтажные пилы

Выпиливание форм точно по линии разметки

Точный распил при выполнении пригоночных работ

Криволинейное выпиливание перед фрезерованием

Технические характеристики

	PS 300	PSB 300	PS 420	PSB 420
Потребляемая мощность [Вт]	720	720	550	550
Напряжение аккумулятора [В]				
Ёмкость литий-ионного аккумулят. [А/ч]				
Число рабочих ходов [мин ⁻¹]	1000-2900	1000-2900	1500-3800	1500-3800
Ступени регул. маятн. хода	4	4	4	4
Регулировка наклона [°]	0-45	0-45		
Глубина реза по дереву [мм]	120	120	120	120
Глуб. реза по цветному металлу [мм]	20	20	20	20
Глубина реза по стали (мягк.) [мм]	10	10	10	10
Масса [кг]	2,4	2,4	1,9	1,9

14 ————— 14 ————— 15

PSC 420 Li 18

PSBC 420 Li 18

CMS PS 300



Аккумуляторные лобзики
CARVEX 18 В

Компактная
модульная
система CMS



очень хорошо
подходит

подходит

			720
	18	18	
	5,2	5,2	
	1500-3800	1000-3800	1000-2900
	4	4	4
			0-45
	120	120	120
	20	20	20
	10	10	10
	2,4	2,4	2,4/5,7

Пиление

Обзор инструмента и областей применения

По одной линии. Точность до миллиметра и без сколов. Нужная мощность для каждого материала, при этом лёгкие и простые в управлении. Это пилы Festool.

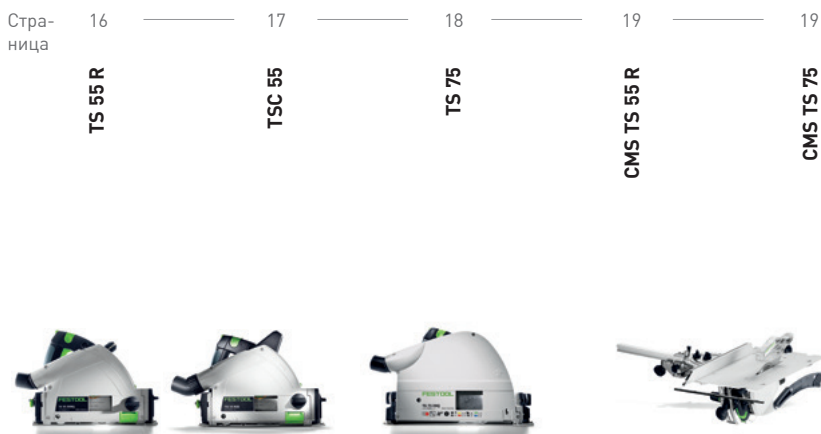

Назначение

Погружные пилы Аккумуляторные погружные пилы Погружные пилы Компактная модульная система CMS TS

Пиление: ручные дисковые пилы

Вырезы в кухонных столешницах	<input checked="" type="checkbox"/>	<input checked="" type="checkbox"/>	<input checked="" type="checkbox"/>
Торцовка дверей	<input checked="" type="checkbox"/>	<input checked="" type="checkbox"/>	<input checked="" type="checkbox"/>
Резание древесно-стружечных плит	<input checked="" type="checkbox"/>	<input checked="" type="checkbox"/>	<input checked="" type="checkbox"/>
Распиловка наружных дверей до 75 мм	<input type="checkbox"/>	<input type="checkbox"/>	<input checked="" type="checkbox"/>

Пиление: полустационарные монтажные пилы

Пиление паркетных досок и ламината	<input type="checkbox"/>	<input checked="" type="checkbox"/>	<input type="checkbox"/>
Продольный распил досок и плит	<input type="checkbox"/>	<input type="checkbox"/>	<input checked="" type="checkbox"/>
Отпиливание кабельных коробов из пластмассы и стали	<input type="checkbox"/>	<input type="checkbox"/>	<input checked="" type="checkbox"/>
Выпиливание пазов определённой глубины	<input type="checkbox"/>	<input type="checkbox"/>	<input type="checkbox"/>
Торцевание профилей из алюминия и других металлов	<input type="checkbox"/>	<input checked="" type="checkbox"/>	<input checked="" type="checkbox"/>
Подгонка напольных и потолочных плинтусов до 120 мм	<input type="checkbox"/>	<input type="checkbox"/>	<input type="checkbox"/>
Отрезание плинтусов под углом 45°	<input type="checkbox"/>	<input type="checkbox"/>	<input type="checkbox"/>
Точная торцовка планок	<input type="checkbox"/>	<input type="checkbox"/>	<input type="checkbox"/>
Глубина реза при продольном распиле до 51 мм	<input type="checkbox"/>	<input checked="" type="checkbox"/>	<input type="checkbox"/>
Пиление под углом 0–180°	<input type="checkbox"/>	<input checked="" type="checkbox"/>	<input checked="" type="checkbox"/>
Глубина реза при продольном распиле до 70 мм	<input type="checkbox"/>	<input type="checkbox"/>	<input checked="" type="checkbox"/>
Несквозные пропилы и выпиливание пазов	<input type="checkbox"/>	<input type="checkbox"/>	<input type="checkbox"/>

Технические характеристики

	1200	1600	1200	1600
Потребляемая мощность [Вт]	1200	1600	1200	1600
Частота вращения холостого хода (мин ⁻¹)	2000-5200	2650-3800/5200	2000-5200	1350-3550
Напряжение аккумулятора [В]		1 x 18/2 x 18 (36)		
Ёмкость литий-ионного аккумулят. [А/ч]		5,2		
Ø диска [мм]	160	160	160	210
Глубина реза 90°/90° [мм]				
Глубина реза 45°/90° [мм]				
Глубина реза [мм]	0-55	0-55		0-75
Глубина реза 45° [мм]	0-43	0-43		0-55
Глубина реза 90°/45° [мм]			0-51/0-38	0-70/0-48
Масса [кг]	4,5	4,6/5,3	4,5/7,8	6,2/9,5

20 ————— 21 ————— 22 ————— 24 ————— 25

KS 88 **KS 120** **SYM 70** **CS 50**
CS 50 Set **CS 70**
CS 70 Set

Пиление
для плотницких работ
С. 337



Торцовочные пилы с протяжкой KAPEX

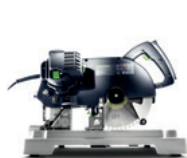

Торцовочно-усовочная пила SYMMETRIC



Монтажные дисковые пилы PRECISIO

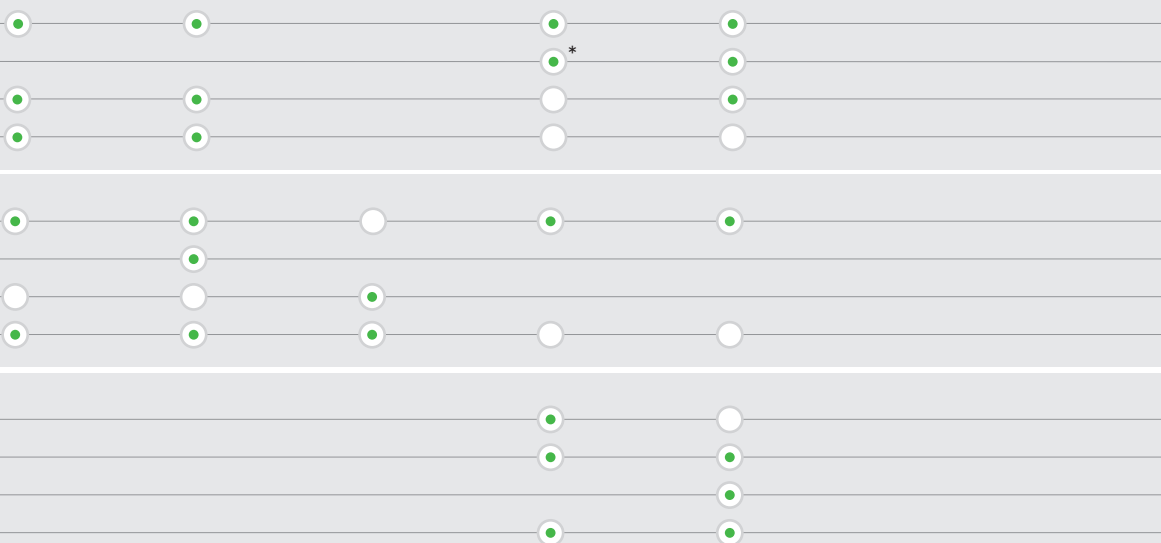

* Комплект

● **очень хорошо подходит**

○ **подходит**

	1600	1600	1150	1200	2200
	1400-3400	1400-3400	2700-5200	1600-4200	2000-4200
	260	260	216	190	225
	305 x 88	305 x 88			
	215 x 88	215 x 88			
					48
				0-52/0-37	0-70/0-48
	20,7	21,5	9,5	17,4/41,3	34,5/66

Пиление

Маятниковые лобзики TRION PS 300 и PSB 300



Design
Award
Winner
2000



TRION PS / PSB 300



Мощность и точность — неизменно.

TRION PS 300 выгодно отличается высокой производительностью и точностью. Запатентованная система тройного направления пилки с регулируемыми параллельными упорами позволяет выполнять пропилы под углом.

Проверенный инструмент для универсального применения.

- ▶ Точный рез под заданным углом благодаря запатентованной системе тройного направления пилки
- ▶ Простая и быстрая смена пилки благодаря системе FastFix
- ▶ Совместимость с другими элементами системной оснастки — в комбинации с системой CMS лобзик превращается в полустационарный инструмент

Технические характеристики

Потребляемая мощность (Вт)	720
Число рабочих ходов (мин ⁻¹)	1000-2900
Ступени регул. маятн. хода	4
Регулировка наклона (°)	0-45
Глубина реза по дереву (мм)	120
Глуб. реза по цветному металлу (мм)	20
Глубина реза по стали (мягк.) (мм)	10
Масса (кг)	2,4



■ = MMC-электроника

Комплект поставки	БРЦ €* № для заказа
2 пильных полотна, защита от сколов, в системнере SYS 1 T-LOC	
PS 300 EQ-Plus	279,66 330,00 561445
PSB 300 EQ-Plus	279,66 330,00 561453

* Базовая рекомендованная цена изготовителя для розничной торговли. Цены дилера могут отличаться.
Курс пересчета базовых рекомендованных розничных цен в рубли уточняйте на сайте www.festool.ru.
Цена без НДС
Цена с НДС 18%.

Системная оснастка на с. 30



Пилки для лобзика на с. 38





Бесщёточный двигатель EC-TEC для долгого срока службы и высокого КПД



product design award 2010

CARVEX PS / PSB 420

Лёгкий. Удобный. Идеален для криволинейных пропилов.

- ▶ Благодаря системе тройного направления пильного полотна при выполнении криволинейных пропилов отсутствует увод пилки
- ▶ Простое управление благодаря рукоятке с мягкой накладкой эргономичной формы
- ▶ Двусторонний выключатель позволяет включать/выключать инструмент как правой, так и левой рукой
- ▶ Быстрая замена опорных плит, подошв и пилкок

Технические характеристики	PS 420	PSB 420
Потребляемая мощность (Вт)	550	550
Число рабочих ходов (мин ⁻¹)	1500-3800	1000-3800
Ступени регул. маятн. хода	4	4
Глубина реза по дереву (мм)	120	120
Глуб. реза по цветному металлу (мм)	20	20
Глубина реза по стали (мягк.) (мм)	10	10
Масса (кг)	1,9	1,9



■ = MMC-электроника

Комплект поставки	БРЦ €*	№ для заказа
2 пильных полотна, защита от сколов, в системнере SYS 1 T-LOC		
PS 420 EBQ-Plus	347,46 410,00	561587
PSB 420 EBQ-Plus	347,46 410,00	561602
PS 420 EBQ-Set	532,20	561588
систейнер с оснасткой	628,00	
PSB 420 EBQ-Set	532,20	561603
систейнер с оснасткой	628,00	

* Базовая рекомендованная цена изготовителя для розничной торговли. Цены дилера могут отличаться. Курс пересчета базовых рекомендованных розничных цен в рубли уточняйте на сайте www.festool.ru. Цена без НДС. Цена с НДС 18%.

Системная оснастка на с. 30

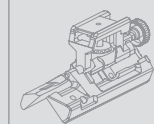

Пилки для лобзика на с. 38



Следует только одной линии. Заданной Вами.

Тяговое усилие позволяет почувствовать мощь инструмента. Революционная технология, с которой пропилены малых радиусов выполняются так же легко, как и прямые. Совокупность исключительных свойств превращает новый CARVEX PS 420 в уникальный лобзик.

Пиление

Аккумуляторные лобзики CARVEX PSC 420 и PSBC 420



product
design
award
2010 gold

Бесщёточный двигатель
EC-TEC для долгого срока
службы и высокого КПД



CARVEX PSC / PSBC 420



Идеальный союз силы и инновации.

Что получится если совместить мощное тяговое усилие и безупречное выполнение криволинейных резов? Настоящее чудо. Которое мы называем — CARVEX. Его инновационный аккумулятор расширяет возможности применения. Производительность столь же высока, как и у инструментов, работающих от сети, и заметно превосходит другие аккумуляторные лобзики.

Аккумуляторная версия CARVEX — мощность как у сетевого инструмента.

- ▶ Максимальная производительность с литий-ионным аккумулятором
- ▶ Может работать с аккумуляторами для дрелей-шуруповёртов серий С и Т
- ▶ Благодаря системе тройного направления пильного полотна при выполнении криволинейных пропилов отсутствует увод пилки
- ▶ Простое управление благодаря рукоятке с мягкой накладкой эргономичной формы

Технические характеристики	PSC 420 Li 18	PSBC 420 Li 18
Напряжение аккумулятора [В]	18	18
Число рабочих ходов (мин ⁻¹)	1500-3800	1000-3800
Ступени регул. маятн. хода	4	4
Глубина реза по дереву (мм)	120	120
Глуб. реза по цветному металлу (мм)	20	20
Глубина реза по стали (мягк.) (мм)	10	10
Ёмкость литий-ионного аккумул. [А/ч]	5,2	5,2
Масса (кг)	2,4	2,4



■ = MMC-электроника

Комплект поставки	БРЦ €* / № для заказа	№ для заказа
2 пильных полотна, защита от сколов, в системнере SYS 2 T-LOC		
PSC 420 EB Li-Basic без аккумулятора, без зарядного устройства, обрезающая рамка для аккумуляторов	319,49 / 377,00	561738
PSBC 420 EB Li-Basic без аккумулятора, без зарядного устройства, обрезающая рамка для аккумуляторов	319,49 / 377,00	561739
PSC 420 EB Li 18-Plus зарядное устройство TCL 3, аккумулятор BPC 18 Li 5,2 А/ч	453,39 / 535,00	561746
PSBC 420 EB Li 18-Plus зарядное устройство TCL 3, аккумулятор BPC 18 Li 5,2 А/ч	453,39 / 535,00	561750
PSC 420 EB Li 18-Set систейнер с оснасткой, зарядное устройство TCL 3, аккумулятор BPC 18 Li 5,2 А/ч	636,44 / 751,00	561740
PSBC 420 EB Li 18-Set систейнер с оснасткой, зарядное устройство TCL 3, аккумулятор BPC 18 Li 5,2 А/ч	636,44 / 751,00	561743

* Базовая рекомендованная цена изготовителя для розничной торговли. Цены дилера могут отличаться.
Курс пересчета базовых рекомендованных розничных цен в рубли уточняйте на сайте www.festool.ru.
Цена без НДС
Цена с НДС 18%.

Системная оснастка на с. 30

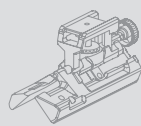

Пилки для лобзика на с. 38



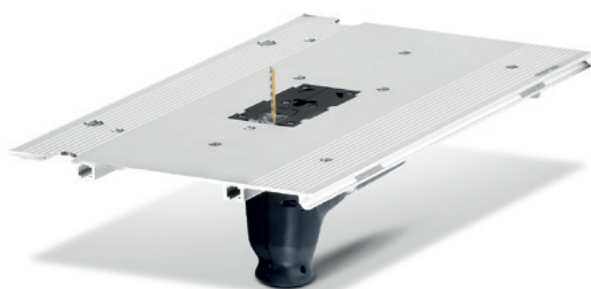

CMS-PS



Лобзик для системы CMS.

- ▶ Модульный кронштейн для установки лобзиков в виде лобикового модуля
- ▶ Также предлагается в комплекте с лобзиком PS 300
- ▶ Лобзик можно использовать как в сочетании с модулем, так и независимо от него
- ▶ Возможности дооснащения для ещё большего удобства в работе

Технические характеристики

Потребляемая мощность (Вт)	720
Число рабочих ходов (мин ⁻¹)	1000-2900
Ступени регул. маятн. хода	4
Глубина реза по дереву (мм)	120
Глуб. реза по цветному металлу (мм)	20
Регулировка наклона (°)	0-45
Глубина реза по стали (мягк.) (мм)	10
Ø разъема пылеудаления (мм)	27
Размеры модульного кронштейна (мм)	578 x 320
Масса модульного кронштейна (кг)	3,3
Масса (кг)	2,4



■ = ММС-электроника

Комплект поставки	БРЦ €*	№ для заказа
модульный кронштейн, крепежные захваты, вспомогательный инструмент		
CMS-PS	175,42	561262
в картонной упаковке	207,00	
CMS-MOD-PS 300 EQ-Plus	442,37	561263
маятниковый лобзик TRION PS 300 EQ-Plus, 2 пильных полотна, защита от сколов	522,00	

От ручного к стационарному инструменту одним движением руки.

При помощи этого кронштейна электролобзика переоборудуются в стационарный инструмент. Для точного выпиливания фигурных деталей и скруглений, а также простой выборки четверти при подгонке.

* Базовая рекомендованная цена изготовителя для розничной торговли. Цены дилера могут отличаться.
Курс пересчета базовых рекомендованных розничных цен в рубли уточняйте на сайте www.festool.ru.
Цена без НДС
Цена с НДС 18%.

Обзор системы CMS
на с. 348



Пилки для лобзика
на с. 38



Пиление

Погружная пила TS 55 R

TS 55 R



Точность. Плоский дизайн.

Многое из того, что сегодня является общепринятым стандартом у дисковых пил, берёт своё начало с TS 55. История успеха продолжается с внедрением множества инноваций. Ультраплоский кожух обеспечивает максимальное удобство в применении. Инновационный направляющий клин гарантирует повышенную безопасность и точность. Действительно лучшая погружная пила из всех, что мы когда-либо делали.



Лучшая из всех, что мы когда-либо делали.

- ▶ Максимальная универсальность благодаря плоскому корпусу
- ▶ Ещё точнее благодаря установке угла с точками фиксации (от -1° до 47°)
- ▶ Направляющий клин для безопасной работы и простой установки в имеющемся пропиле
- ▶ Оптимальный обзор линии разметки и диска благодаря прозрачному смотровому окошку

Технические характеристики	TS 55 REBQ	TS 55 RQ
Потребляемая мощность (Вт)	1200	
Потребляемая мощность (Вт)		1050
Число оборотов холостого хода (мин ⁻¹)	2000-5200	
Число оборотов холостого хода (мин ⁻¹)		6500
Диаметр пильного диска (мм)	160	160
Диапазон угла (°)	-1-47	-1-47
Глубина реза (мм)	0-55	0-55
Глубина реза при 45° (мм)	0-43	0-43
Ø разъема пылеудаления (мм)	27/36	27/36
Масса (кг)	4,5	4,4



□ = MMC-электроника

Комплект поставки	БРЦ €* № для заказа	№ для заказа
защита от сколов, смотровое окошко, вспомогательный инструмент, в систейнере SYS 4 T-LOC		
TS 55 RQ-Plus диск пильный универсальный HM W28	382,20 451,00	561579
TS 55 REBQ-Plus пильный диск HW с мелким зубом W48	479,66 566,00	561551
TS 55 REBQ-Plus-FS пильный диск HW с мелким зубом W48, шина-направляющая FS 1400/2	533,05 629,00	561580

* Базовая рекомендованная цена изготовителя для розничной торговли. Цены дилера могут отличаться.
Курс пересчета базовых рекомендованных розничных цен в рубли уточняйте на сайте www.festool.ru.
Цена без НДС
Цена с НДС 18%.

Системная оснастка на с. 31



Пильные диски на с. 42





Бесщёточный двигатель EC-TEC для долгого срока службы и высокого КПД

TSC 55



Превосходная пила, которую ничто не остановит — даже отсутствие электророзетки.

Новая аккумуляторная погружная пила TSC 55 разработана на основе TS 55 R. Полученный результат устанавливает новый стандарт производительности, тягового усилия и точности. И с инновационной концепцией, которая позволяет комбинировать два аккумулятора друг с другом (18 В/18 В, 18 В/15 В, 15 В/15 В) или работать только с одним аккумулятором — в зависимости от того, что Вам необходимо: полная мощность или минимальный вес инструмента.

Наша лучшая погружная пила теперь в аккумуляторном исполнении.

- ▶ Бесщёточный э/двигатель EC-TEC и аккумуляторы Li-Ion для максимальной производительности реза
- ▶ Универсальная концепция «2 аккумулятора»: работа с 2 аккумуляторами 18 В (36 В) для максимальной мощности или с одним аккумулятором 18 В для снижения веса
- ▶ Электродвигатель EC-TEC для оптимального качества реза и высокой производительности
- ▶ Мешок-пылесборник для чистой работы

Технические характеристики

Напряжение аккумулятора (В)	18/36
Число оборотов холостого хода (мин ⁻¹)	2650-3800/5200
Диаметр пильного диска (мм)	160
Диапазон угла (°)	-1-47
Глубина реза (мм)	0-55
Глубина реза при 45° (мм)	0-43
Ø разъема пылеудаления (мм)	27/36
Ёмкость литий-ионного аккумулят. (А/ч)	5,2
Масса 1x18 В/2x18 В (кг)	4,6/5,3



■ = MMC-электроника

Комплект поставки	БРЦ €*	№ для заказа
пильный диск HW с мелким зубом W48, мешок-пылесборник, защита от сколов, смотровое окошко, вспомогательный инструмент, в кейсе SYS 5 T-LOC		
TSC 55 REB Li-Basic без аккумулятора, без зарядного устройства	470,34 555,00	561737
TSC 55 REB-Plus Li 2-й аккумулятор Li-Ion 5,2 А/ч, зарядное устройство TCL 3	693,22 818,00	561712
TSC 55 REB-Plus/XL Li 2-й аккумулятор Li-Ion 5,2 А/ч, 2-е зарядное устройство TCL 3	744,07 878,00	561716
TSC 55 REB-Plus-FS Li 2-й аккумулятор Li-Ion 5,2 А/ч, зарядное устройство TCL 3, шина-направляющая FS 1400/2	744,07 878,00	561720
TSC 55 REB-Plus/XL-FS Li 2-й аккумулятор Li-Ion 5,2 А/ч, 2-е зарядное устройство TCL 3, шина-направляющая FS 1400/2	791,53 934,01	561724

* Базовая рекомендованная цена изготовителя для розничной торговли. Цены дилера могут отличаться. Курс пересчета базовых рекомендованных розничных цен в рубли уточняйте на сайте www.festool.ru. Цена без НДС. Цена с НДС 18%.

Системная оснастка на с. 31



Пильные диски на с. 42



Пиление

Погружная пила TS 75



product
design
award

2005

TS 75



Глубина реза до 75 мм вне конкуренции.

Глубина пропила 75 мм и известный погружной принцип работы позволяют распилить даже толстые заготовки за один проход. Заготовку не надо переворачивать, а это экономит силы и время.



Уникальна не только глубиной реза.

- ▶ Глубина реза 75 мм для ещё большей универсальности в использовании
- ▶ FastFix для простой и быстрой смены пильного диска и работы с учётом особенностей материала
- ▶ Комфорт и надёжность — защита от перегрузки и ограничитель отдачи
- ▶ Подпружиненный разжимной клин для беспрепятственных врезных пропилов и безопасной работы

Технические характеристики

Потребляемая мощность (Вт)	1600
Число оборотов холостого хода (мин ⁻¹)	1350-3550
Диаметр пильного диска (мм)	210
Диапазон угла (°)	0-47
Глубина реза (мм)	0-75
Глубина реза при 45° (мм)	0-55
Ø разъёма пылеудаления (мм)	27/36
Масса (кг)	6,2



■ = MMC-электроника

Комплект поставки	БРЦ €*	№ для заказа
универсальный пильный диск HW W36, ограничитель отдачи, вспомогательный инструмент		
TS 75 EBQ в картонной упаковке	619,49 731,00	561184
TS 75 EBQ-Plus защита от сколов, в системнере SYS 5 T-LOC	655,08 772,99	561436
TS 75 EBQ-FS шина-направляющая FS 1400/2, в картонной упаковке	688,98 813,00	561185
TS 75 EBQ-Plus-FS шина-направляющая FS 1400/2, защита от сколов, в системнере SYS 5 T-LOC	712,71 841,00	561512

* Базовая рекомендованная цена изготовителя для розничной торговли. Цены дилера могут отличаться.
Курс пересчета базовых рекомендованных розничных цен в рубли уточняйте на сайте www.festool.ru.
Цена без НДС
Цена с НДС 18%.

Системная оснастка на с. 31



Пильные диски на с. 42





CMS-TS



Погружная пила для системы CMS.

- ▶ Модульный кронштейн для установки погружных пил в виде модуля
- ▶ Также предлагается в комплекте с погружной пилой
- ▶ Погружную пилу можно использовать не только в составе системы, но и отдельно
- ▶ Возможности дооснащения для ещё большего удобства в работе

Технические характеристики	CMS TS 55	CMS TS 75	CMS TS 55 R Set
Потребляемая мощность (Вт)	1200	1600	1200
Число оборотов холостого хода (мин ⁻¹)	2000-5200	1350-3550	2000-5200
Диаметр пильного диска (мм)	160	210	160
Глубина пропила, угол 90°/45° (мм)	0-51/0-38	0-70/0-48	0-51/0-38
Ø разъема пылеудаления (мм)	27/36	27/36	27/36
Размеры модульного кронштейна (мм)	578 x 320	578 x 320	578 x 320
Масса модульного кронштейна (кг)	3,3	3,3	
Масса (кг)	7,8	9,5	
Максимальная ширина пропила при торцевании (мм)			830
Макс. ширина пропила при продольной распиловке (мм)			243 [576]
Размеры стола (мм)			585 x 400



■ = MMC-электроника

Комплект поставки	БРЦ €* № для заказа	№ для заказа
модульный кронштейн, защитный кожух с кронштейном, крепежные захваты, угловой упор WA, шкала, толкатель, приспособление для регулировки глубины пропила		
CMS-TS 55 R	325,42	570281
стопор выключателя, в картонной упаковке	384,00	
CMS-TS 75	337,29	493360
держатели переключателя и разжимного клина, в картонной упаковке	398,00	
CMS-MOD-TS 55 R	784,75	570282
погружная пила TS 55 REBQ-Plus, стопор выключателя, пильный диск HW с мелким зубом W48, вспомогательный инструмент	926,01	
CMS-MOD-TS 75	947,46	561520
погружная пила TS 75 EBQ-Plus, держатели переключателя и разжимного клина, универсальный пильный диск HW W36, ограничитель отдачи, вспомогательный инструмент	1.118,00	
CMS-TS 55 R Set	1.213,56	561566
погружная пила TS 55 REBQ-Plus, основание со складными ножками, подвижный стол, защита от сколов, стопор выключателя, пильный диск HW с мелким зубом W48, вспомогательный инструмент	1.432,00	

* Базовая рекомендованная цена изготовителя для розничной торговли. Цены дилера могут отличаться. Курс пересчета базовых рекомендованных розничных цен в рубли уточняйте на сайте www.festool.ru. Цена без НДС. Цена с НДС 18%.

Обзор системы CMS на с. 348



Пильные диски на с. 42



Мастерская необязательно должна быть большой.

При установке на CMS погружные пилы превращаются в универсальные стационарные монтажные пилы. Вы можете легко и быстро выполнить торцевание, поперечный или косой пропил, а также изменить регулировку с поперечных на продольные пропилов. Защитный кожух не заслоняет заготовку и зону реза.

Пиление

Торцовочная пила с протяжкой KAPEX KS 88



KAPEX KS 88



Компактная, лёгкая, непревзойдённо универсальная.

KS 88 выгодно отличается высокой производительностью пиления при ширине 88 мм и исключительно компактной, лёгкой конструкцией. Для точного выполнения работ в мастерской или на монтажной площадке.

Снижена масса, но не мощность.

- ▶ Система протяжки диска по двум направляющим на шарикоподшипниках
- ▶ Компактная и легкая тележка-трансформер для удобства транспортировки
- ▶ Продуманные элементы управления, например, удобный рычаг настройки угла поворота и быстродействующий зажим для фиксации угла наклона
- ▶ FastFix для простой и быстрой смены пильного диска и работы с учётом особенностей материала

Технические характеристики

Потребляемая мощность (Вт)	1600
Число оборотов холостого хода (мин ⁻¹)	1400-3400
Диаметр пильного диска (мм)	260
Глубина пропила 90°/90° (мм)	305 x 88
Глубина пропила 45°/90° (мм)	215 x 88
Глуб. пропила 45°/45° (справа) (мм)	215 x 35
Диагональный пропил при 45°/90° (мм)	168
Глуб. пропила 60°/90°(справа) (мм)	152 x 88
Глуб. пропила 45°/45° (слева) (мм)	215 x 55
Угол скоса (°)	50/60
Высота стола (на MFT) (мм)	790



■ = MMC-электроника

Комплект поставки	BRP €*	№ для заказа
универсальный пильный диск HW W60, зажим заготовки, вспомогательный инструмент, в картонной упаковке		
KS 88 E	927,97 1.095,00	561396
KS 88 UG-Set	1.547,46	561411
KS 88 E, упор-удлинитель, упорная пластина, телескопич. вставка со шкалой, откидная ножка	1.826,00	

* Базовая рекомендованная цена изготовителя для розничной торговли. Цены дилера могут отличаться.
Курс пересчета базовых рекомендованных розничных цен в рубли уточняйте на сайте www.festool.ru.
Цена без НДС
Цена с НДС 18%.

Системная оснастка на с. 32



Пильные диски на с. 42





KAPEX KS 120



Качество премиум вплоть до мелочей.

- ▶ Система протяжки диска по двум направляющим на шарикоподшипниках
- ▶ Двухлинейный лазер для точной разметки линии распила
- ▶ Прецизионная регулировка для настройки угла наклона пильного диска с точностью до миллиметра
- ▶ Функция установки в специальное положение для торцевания — для глубины пропила до 120 мм

Технические характеристики

Потребляемая мощность [Вт]	1600
Число оборотов холостого хода (мин ⁻¹)	1400-3400
Диаметр пильного диска [мм]	260
Глубина пропила 90°/90° [мм]	305 x 88
Глубина пропила 45°/90° [мм]	215 x 88
Спец. глубина пропила 90°/90° [мм]	60 x 120
Глуб. пропила 60°/90° (справа) [мм]	152 x 88
Глуб. пропила 45°/45° (справа) [мм]	215 x 35
Диагональный пропил при 90°/90° [мм]	168
Угол скоса [°]	50/60
Высота стола (на MFT) [мм]	790



■ = MMC-электроника

Комплект поставки	БРЦ €*	№ для заказа
универсальный пильный диск HW W60, малка, зажим заготовки, вспомогательный инструмент, в картонной упаковке		
KS 120 EB	1.227,12 1.448,00	561283
KS 120 UG-Set	1.826,27 2.155,00	561415
KS 120 EB, упор-удлинитель, упорная пластина, телескопич. вставка со шкалой, откидная ножка		
KS 120 EB-Set	2.011,86 2.373,99	561289
многофункциональный стол MFT KAPEX, зажимной комплект, 2 торцовочных упора, 2 угловых упора		

* Базовая рекомендованная цена изготовителя для розничной торговли. Цены дилера могут отличаться.
Курс пересчета базовых рекомендованных розничных цен в рубли уточняйте на сайте www.festool.ru.
Цена без НДС
Цена с НДС 18%.

Системная оснастка на с. 32



Пильные диски на с. 42



Для качественного пиления без сколов.

KS 120 выгодно отличается превосходной производительностью пиления и малым весом. Благодаря специальному положению для торцевания возможен распил планок высотой 120 мм и карнизных профилей шириной до 168 мм в том положении, в котором они будут располагаться на стене. Такие продуманные детали как двухлинейный лазер и малка-угломер гарантируют точные результаты.

Пиление

Торцовочно-усовочная пила SYMMETRIC SYM 70

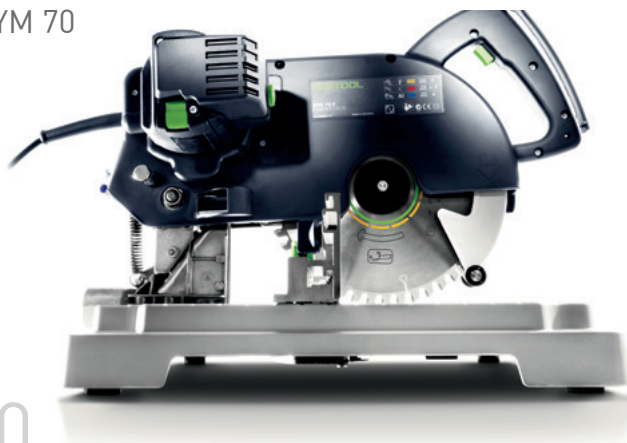

SYMMETRIC SYM 70



От планки до планки всё легче.

Самый простой способ получения точных результатов: измерить угол, перенести, отпилить и готово. SYMMETRIC SYM 70 позволяет значительно ускорить работу благодаря запатентованной системе симметрично передвигающихся упоров.

Торцовочно-усовочная пила.

- ▶ Запатентованная система симметрично передвигающихся упоров
- ▶ Простой перенос угла с помощью малки, рез под любым углом без расчетов
- ▶ Простая фиксация упоров без инструмента
- ▶ Работа с различными материалами благодаря ММС-электронике

Технические характеристики

Потребляемая мощность (Вт)	1150
Число оборотов холостого хода (мин ⁻¹)	2700-5200
Диаметр пильного диска (мм)	216
Внутренний угол (°)	0-68
Внешний угол (°)	0-60
Макс. высота заготовки (мм)	70
Макс. ширина заготовки (мм)	80
Ø разъема пылеудаления (мм)	27/36
Масса (кг)	9,5



■ = ММС-электроника

Комплект поставки

пильный диск HW с мелким зубом W48, малка, вспомогательный инструмент, в картонной упаковке

	БРЦ €*	№ для заказа
SYM 70 E	755,08 890,99	561160

* Базовая рекомендованная цена изготовителя для розничной торговли. Цены дилера могут отличаться.
Курс пересчета базовых рекомендованных розничных цен в рубли уточняйте на сайте www.festool.ru.
Цена без НДС
Цена с НДС 18%.

Системная оснастка на с. 33



Пильные диски на с. 42





Мы устанавливаем новые стандарты. Для профессионалов наша марка уже давно стала легендой.

Шина-направляющая, направляющий клин, погружная пила, система тройного направления пилки для маятниковых лобзиков, система протяжки диска по двум направляющим на шарикоподшипниках для торцовочных пил КАРЕХ ... Того, кто постоянно занимается пилением, обязательно заинтересуют инновации Festool. Движущей силой в реализации любых новых решений являются наши инженеры. И, конечно, наши покупатели. Именно так появились электропилы, которые выгодно отличаются своей эргономичностью, малым весом, высокой производительностью и простым управлением.

Повышение точности. Понижение затрат.

Обработка материалов с учётом их особенностей имеет много плюсов. Повышается точность обработки и значительно увеличивается срок службы пильных дисков и полотен. Поэтому инструменты Festool рассчитаны на быструю переналадку благодаря смене пильного полотна одной рукой, как например на лобзиках CARVEX, или на моделях КАРЕХ и погружных пилах, с помощью системы FastFix.

Минимизация доводочных операций.

Безупречные пропилы без сколов уменьшают объем трудоёмких доводочных операций. Поэтому Festool использует систему протяжки диска по двум направляющим на шарикоподшипниках на пиле КАРЕХ, на лобзиках устанавливает третью направляющую пилки и выпускает шину-направляющую с противоскольной лентой — для беспрепятственного ведения инструмента и безупречной точности.

Мощность именно там, где она необходима.

Концепция привода ЕС-ТЕС, разработанная Festool — это исключительно высокая мощность при минимальном энергопотреблении во всём диапазоне частоты вращения: 80% потребляемой мощности направляются на пильное полотно. Кроме того, ЕС-ТЕС практически не изнашивается — он работает без угольных щёток и поэтому не требует их замены и исключительно надёжен.



Пиление

Монтажная дисковая пила PRECISIO CS 50



design award
winner
2003

PRECISIO CS 50



Универсальность — это просто.

При отделке помещений, изготовлении мебели и строительстве выставочного стенда PRECISIO CS 50 — отличное решение для торцевого и продольного пиления. Благодаря малой массе и большому числу современных функций, она доказывает свои преимущества при постоянной смене видов работ, например при выполнении монтажа.

Все функции под рукой.

- ▶ Смена пильных дисков без инструмента благодаря системе FastFix
- ▶ Многофункциональная рукоятка: удобное управление одной рукой
- ▶ Быстрая переналадка с торцевания на продольное пиление с помощью углового упора
- ▶ Рез без сколов с обеих сторон благодаря противоскольному вкладышу

Технические характеристики	CS 50 EB	CS 50 EB-Set
Потребляемая мощность [Вт]	1200	1200
Число оборотов холостого хода [мин ⁻¹]	1600-4200	1600-4200
Диаметр пильного диска [мм]	190	190
Глубина пропила, угол 90°/45° [мм]	0-52/0-37	0-52/0-37
Регулировка наклона [°]	0 [-2]° - 45 [+47]	0 [-2]° - 45 [+47]
Длина протяжки [мм]	304	304
Размеры стола [мм]	585 x 400	1010 x 810
Высота стола без ножек [мм]	316	316
Высота стола на ножках [мм]	900	900
Ø разъема пылеудаления [мм]	27/36	27/36
Масса [кг]	17,4	41,3



■ = MMC-электроника

Комплект поставки	БРЦ €*	№ для заказа
универсальный пильный диск HW W32, угловой упор, 3 противоскольных вкладыша, толкатель, вспомогательный инструмент, в картонной упаковке		
CS 50 EB-Floor	1.005,08 1.185,99	561206
CS 50 EB	1.181,36 1.394,00	561180
складные ножки, комплект шлангов для удаления пыли		
CS 50 EB-Set	1.950,00 2.301,00	561199
продольный упор, подвижный стол, удлинитель стола, расширитель стола, складные ножки, комплект шлангов для удаления пыли		

* Базовая рекомендованная цена изготовителя для розничной торговли. Цены дилера могут отличаться.
Курс пересчета базовых рекомендованных розничных цен в рубли уточняйте на сайте www.festool.ru.
Цена без НДС
Цена с НДС 18%.

Системная оснастка на с. 34

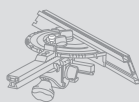

Пильные диски на с. 42





PRECISIO CS 70



Большая, сильная, бескомпромиссная.

- ▶ Мощный электродвигатель для высокой режущей способности, в т. ч. при обработке твёрдых материалов
- ▶ Глубина реза 70 мм для ещё большего удобства в использовании
- ▶ Быстрая переналадка с торцевания на продольное пиление с помощью углового упора
- ▶ Рез без сколов с обеих сторон благодаря противоскольному вкладышу

Технические характеристики	CS 70 EB	CS 70 EB-Set
Потребляемая мощность [Вт]	2200	2200
Число оборотов холостого хода [мин ⁻¹]	2000-4200	2000-4200
Диаметр пильного диска [мм]	225	225
Глубина пропила, угол 90°/45° [мм]	0-70/0-48	0-70/0-48
Регулировка наклона [°]	0 [-2]° – 45 [+47]	0 [-2]° – 45 [+47]
Длина протяжки [мм]	320	320
Размеры стола [мм]	690 x 500	1260 x 910
Высота стола без ножек [мм]	375	375
Высота стола на ножках [мм]	900	900
Ø разъема пылеудаления [мм]	27/36	27/36
Масса [кг]	34,5	66



■ = MMC-электроника

Комплект поставки	БРЦ €*	№ для заказа
универсальный пильный диск HW W32, угловой упор, толкатель, вспомогательный инструмент, в картонной упаковке		
CS 70 E	1.398,31 1.650,01	561138
CS 70 EB	1.655,93	561136
3 противоскольных вкладыша, комплект шлангов для удаления пыли	1.954,00	
CS 70 EB-Set	2.550,85	561146
подвижный стол, расширитель CS 70 VB, удлинитель CS 70 VL, продольный упор, 3 противоскольных вкладыша, комплект шлангов для удаления пыли	3.010,00	

* Базовая рекомендованная цена изготовителя для розничной торговли. Цены дилера могут отличаться.
Курс пересчета базовых рекомендованных розничных цен в рубли уточняйте на сайте www.festool.ru.
Цена без НДС
Цена с НДС 18%.

На полных парах сквозь древесину.

Благодаря своей мощности и достаточной глубине реза CS 70 идеально подходит для обработки заготовок толщиной до 70 мм. И в мастерской, и при монтажных работах. Разнообразная системная оснастка превращает CS 70 в универсальную установку для пиления.

Системная оснастка на с. 35



Пильные диски на с. 42



Пиление

Обзор инструмента и областей применения

Системный подход — высокая производительность, эргономичность, универсальность и оптимальное применение. С VECTURO OS 400 любые резы выполняются лучше. Он гарантирует точные вырезы по разметке, чистые пропилы благодаря регулируемому без инструмента ограничителю глубины или пропилов заподлицо вплотную к стене. Но прежде всего он гарантирует Вам исключительно важную характеристику — точность.

Страница 27 — 27

VECTURO OS 400

VECTURO OS 400 Set



Назначение

Многофункциональный инструмент

Пиление

- Выборка четвертей и пазов в щитовом материале
- Поперечный распил щитового материала
- Поперечный распил планок и реек
- Резка заподлицо труб из цветных металлов и пластика



- Подгонка ламината/паркета
- Выборка четвертей или поперечная распиловка плинтусов/накладных реек и пристенных панелей
- Торцевание дверного косяка
- Обработка компенсационных швов

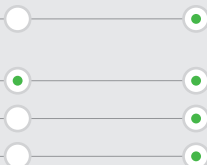

- Снятие стёкол, установленных на замазке
- Выборка пазов в балках, брусках или щитовом материале
- Пиление по разметке
- Выпиливание пазов определённой глубины



Шабрение

- Снятие старых покрытий, например защиты под полом, остатков клея

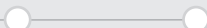

очень хорошо подходит

подходит

Технические характеристики

Мощность (Вт)	400
Полезная мощность (Вт)	220
Частота колебаний (об/мин)	11.000 – 18.500
Амплитуда [°]	2
Длина кабеля (м)	4
Масса [кг]	1,55



VECTURO OS 400

Плюс решающее преимущество: точность.

- ▶ Мощный двигатель 400 Вт с электронной регулировкой частоты вращения для неизменно высокой производительности
- ▶ Эргономичность: компактный корпус с обрешиненной рукояткой для оптимального хвата, удобное расположение переключателей
- ▶ Повышение точности с помощью ограничителя глубины: простая регулировка без инструмента. Точное пиление по разметке: с помощью вспомогательного установочного приспособления. Оптимально подходит для вырезов в материалах с чувствительной поверхностью
- ▶ Универсальное использование, быстрая переналадка: благодаря кабелю plug-it VECTURO сразу готов к работе. Нож и оснастка заменяются без инструмента

Технические характеристики

Потребляемая мощность (Вт)	400
Полезная мощность (Вт)	220
Вибрация (об/мин)	11.000-18.500
Амплитуда (°)	2
Длина кабеля (м)	4
Масса (кг)	1,55



■ = с электроникой

Комплект поставки

Комплект поставки	БРЦ €*	№ для заказа
пильное полотно USB 78/32/Вi		
OS 400 EQ-Plus в системнере SYS 2 T-LOC	417,80 493,00	563000
OS 400 EQ-Set пильное полотно HSB 50/35/J, пильное полотно HSB 100/HSC, Установочное приспособление OS-AH/TA Set, в системнере SYS 2 T-LOC DF	575,42 679,00	563001



Высокая точность в любом положении.

Точные вырезы по линии разметки с помощью вспомогательного установочного приспособления, пропили на заданную глубину с регулируемым без инструмента ограничителем глубины или пропили вплотную к стене с помощью монтируемого также без инструмента башмака: инновационная оснастка дополняет VECTURO исключительно важной характеристикой — точностью

* Базовая рекомендованная цена изготовителя для розничной торговли. Цены дилера могут отличаться.
Курс пересчета базовых рекомендованных розничных цен в рубли уточняйте на сайте www.festool.ru.
Цена без НДС
Цена с НДС 18%.

Системная оснастка на с. 46

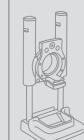

Пильные полотна на с. 47



Система Festool.

Ведь когда всё подходит, работать намного легче: пилы Festool, включая оснастку, идеально вписываются в систему. Шины-направляющие подходят как к маятниковым лобзикам, так и к погружным пилам. Малки-угломеры выполняют множество различных функций. А благодаря компактной модульной системе (CMS) ручную пилу можно использовать в полустационарном режиме.



Пиление

Обзор системы и оснастки

Лобзики

Системная оснастка	30
Пилки для лобзика	38

Погружные пилы

Системная оснастка	31
Пильные диски	42

Полустационарные пилы

Системная оснастка	32
Пильные диски	42

Многофункциональный инструмент

Системная оснастка	46
Пильные полотна	47



Пиление

Системная оснастка

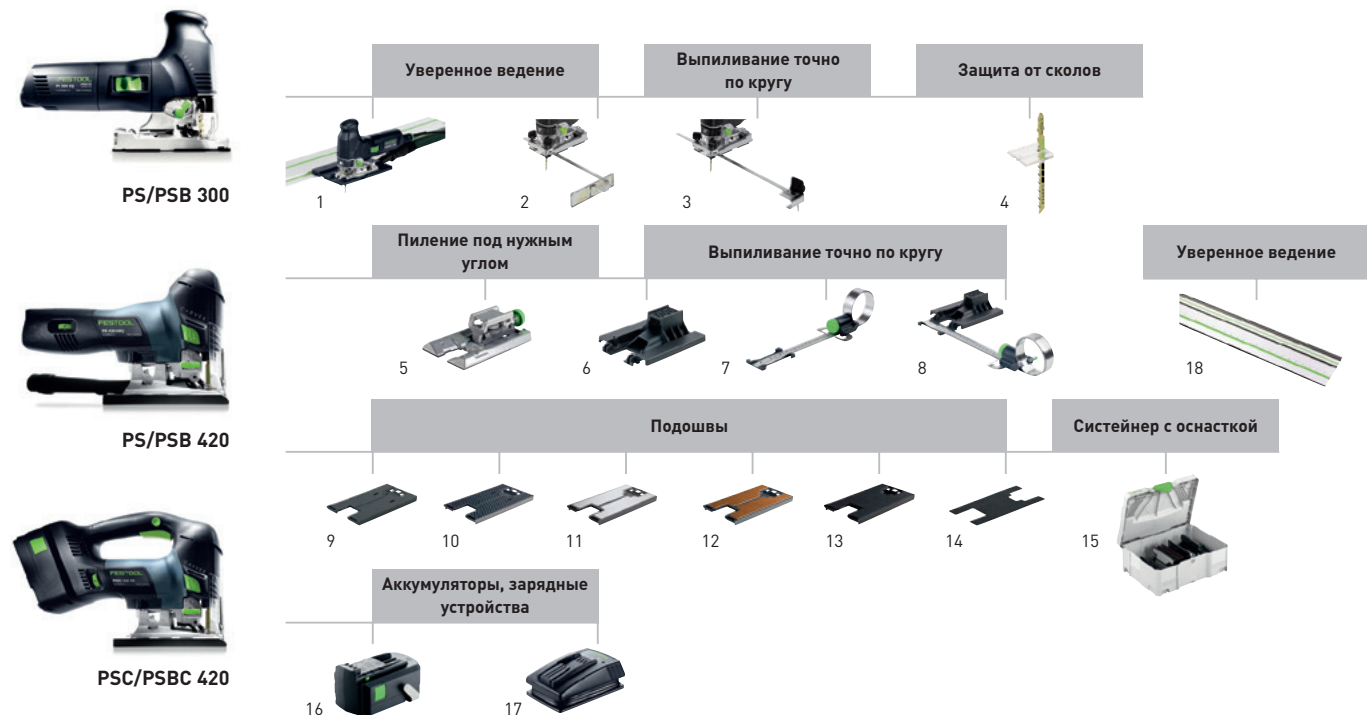

Оснастка для маятниковых лобзиков PS/PSB 300, PS/PSB 420, PSC/PSBC 420

Наименование	Описание	БРЦ €*	№ для заказа
1 Направляющий упор FS-PS/PSB 300	для PS 200, PS 300, PSB 300, PS 2, для применения лобзиков с системой шин-направляющих FS и FS/2, в упаковке для торговых стендов	13,92 16,43	490031
2 Параллельный упор PA-PS/PSB 300	для PS 300, PSB 300, PS 200, PS 2, макс. ширина заготовки 200 мм, в упаковке для торговых стендов	25,21 29,75	490119
3 Циркуль KS-PS/PSB 300	для PS 300, PSB 300, PS 200, PS 2, Ø диска 130 – 720 мм, в упаковке для торговых стендов	25,21 29,75	490118
4 Защита от сколов SP-PS/PSB 300/5	для PS 300, PSB 300, PS(C) 400/420, PSB(C) 400/420, предотвращает образование сколов, в упаковке 5 шт., в упаковке для торговых стендов	6,08 7,17	490120
Защита от сколов SP-PS/PSB 300/20	для PS 300, PSB 300, PS(C) 400/420, PSB(C) 400/420, предотвращает образование сколов, в упаковке 20 шт., в упаковке для торговых стендов	11,31 13,35	490121
5 Опорная плита для пиления под углом WT-PS 420	для PS 400/420, для пиления под углом от +45° до -45°, бесступенчатая установка угла, в упаковке для торговых стендов	111,30 131,33	496134
6 Плита-адаптер ADT-PS 420	для PS 400/420, для использования PS на шине-направляющей, для установки в компактную модульную систему CMS, с циркулем KS-PS 400, в упаковке для торговых стендов	13,92 16,43	497303
7 Циркуль KS-PS 420	для PS 400/420, Ø круга от 120 мм до 3 м, включая плиту-адаптер ADT-PS 400, в упаковке для торговых стендов	46,08 54,37	497304
8 Циркуль KS-PS 420 Set	для PS 400/420, Ø круга от 120 мм до 3 м, включая плиту-адаптер ADT-PS 420, в упаковке для торговых стендов	58,25 68,74	497443
9 Подошва LAS-PS 420	для PS(C) 400/420, PSB(C) 400/420, полимерная подошва для древесины и аналогичных материалов, в упаковке для торговых стендов	9,57 11,29	497297
10 Подошва LAS-Soft-PS 420	для PS(C) 400/420, PSB(C) 400/420, оптимально скользящая подошва с утолщением для древесины и аналогичных материалов, в упаковке для торговых стендов	9,57 11,29	497298
11 Подошва LAS-HGW-PS 420	для PS(C) 400/420, PSB(C) 400/420, долговечная текстолитовая подошва для древесины и аналогичных материалов, в упаковке для торговых стендов	14,78 17,44	497299
12 Подошва LAS-St-PS 420	для PS(C) 400/420, PSB(C) 400/420, для всех металлических материалов, в упаковке для торговых стендов	14,78 17,44	497300
13 Подошва LAS-STF-PS 420	для PS(C) 400/420, PSB(C) 400/420, для деликатных поверхностей, в упаковке для торговых стендов	14,78 17,44	497301
14 Фетр защитной подошвы EF-LAS-STF-PS 420	для PS(C) 400/420, PSB(C) 400/420, сменный фетр для подошвы StickFix LAS-STF-PS 420, в упаковке для торговых стендов	8,69 10,25	497444
15 Систейнер с оснасткой ZH-SYS-PS 420	для PS 400/420, 5 противоскольных вкладышей, 3 подошвы, опорная плита для пиления под углом, плита-адаптер, циркуль, фетр StickFix, в системнере SYS 2 T-LOC	223,46 263,68	497709
16 Аккумулятор BPC 15 5.2 Ah-Li Ion	сменный аккумулятор Li-Ion для дрелей-шуруповёртов T 15+3, C 15 Li, T1 15 IMPACT и PSC/PSBC 420, емкость 5,2 А/ч, масса 0,580 кг, напряжение 14,4 В, в упаковке для торговых стендов	84,00 99,12	500434
Аккумулятор BPC 18 5.2 Ah-Li Ion	сменный аккумулятор Li-Ion для дрелей-шуруповёртов T 18+3, DRC 18/4, PDC 18/4, BHC 18, DWC 18 и PSC/PSBC 420, TSC 55, емкость 5,2 А/ч, масса 0,680 кг, напряжение 18 В, в упаковке для торговых стендов	94,50 111,51	500435
17 Зарядное устройство TCL 3 230-240 V	запасное заряд. устр. для аккумуляторов дрелей-шуруповёртов C 12, TDK 12, T 12+3, C 15, TDK 15,6, T 15+3, T1 15, T 18+3, BHC 18, PS(B)C 400/420, TSC 55, DRC 18/4, PDC 18/4, DWC 18-2500 и DWC 18-4500, зарядное устройство для аккумуляторов NiCd, NiMH и Li-Ion, зарядный ток 3.0 А, входное напряжение 220-240 В, в картонной упаковке	52,50 61,95	499335
18 Шина-направляющая	см. раздел «Организация рабочего места» на с. 352		

* Базовая рекомендованная цена изготовителя для розничной торговли. Цены дилера могут отличаться. Курс пересчета базовых рекомендованных розничных цен в рубль уточняйте на сайте www.festool.ru. Цена без НДС Цена с НДС 18%.

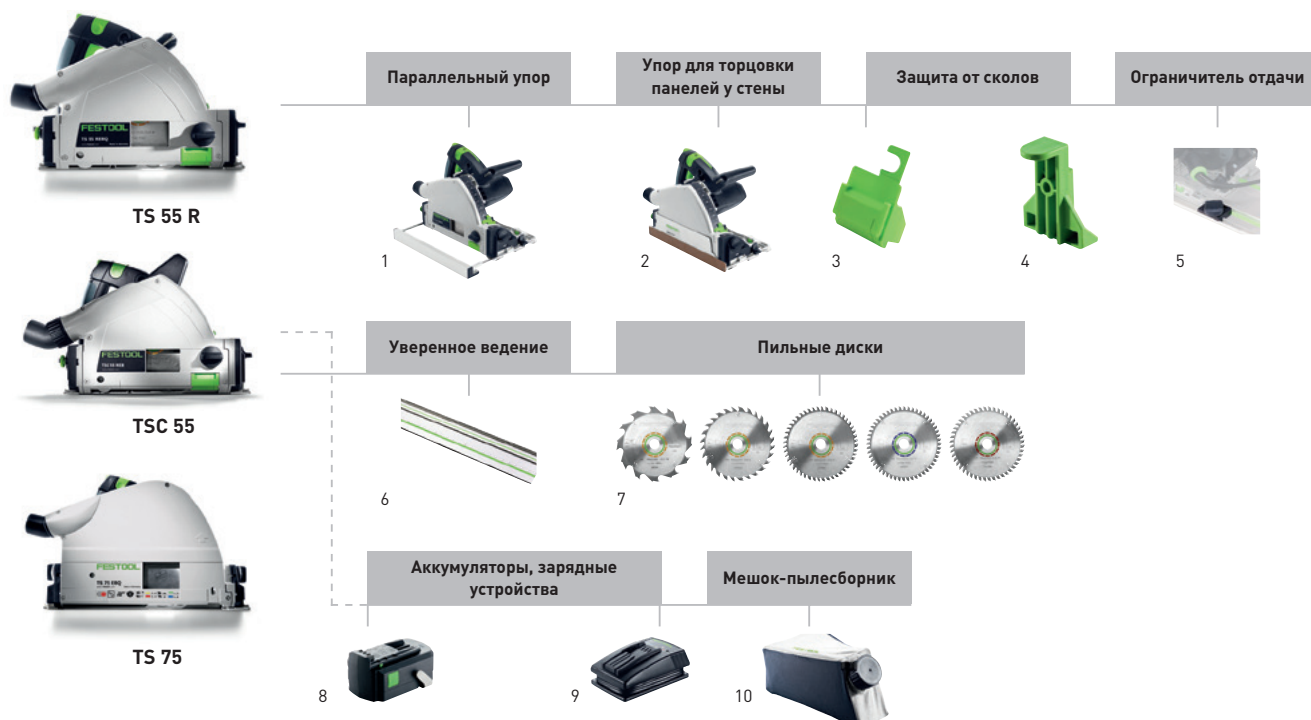

Оснастка для погружных пил TS 55 R, TS 75

Наименование	Описание	БРЦ €*	№ для заказа
1 Параллельный упор PA-TS 55	для TS 55, TS 55 R, TSC 55, двусторонний параллельный упор, также может использоваться в качестве расширителя стола, макс. ширина заготовки 100 мм, в картонной упаковке	43,47 51,29	491469
Параллельный упор PA-TS 75	для TS 75, двусторонний параллельный упор, также может использоваться в качестве расширителя стола, макс. ширина заготовки 100 мм, в картонной упаковке	49,56 58,48	492243
2 Кожух ABSA-TS 55	для TS 55, TS 55 R, TSC 55, кожух для лучшего удаления пыли, также может использоваться в качестве упора для обработки торцов потолочных конструкций близко к стене, ширина теневого стыка TS 55 15-46 мм, в картонной упаковке	42,60 50,27	491750
3 Защита от сколов SP-TS 55 R/5	для TS 55 R, TSC 55, для пропила без сколов справа от пильного диска, может использоваться как совместно с шиной-направляющей так и без нее, в упаковке 5 шт., в упаковке для торговых стэндов	13,04 15,39	499011
4 Защита от сколов SP-TS 55/5	для TS 55, TS 75, для пропила без сколов справа от пильного диска, может использоваться как совместно с шиной-направляющей так и без нее, в упаковке 5 шт., в упаковке для торговых стэндов	13,04 15,39	491473
5 Ограничитель отдачи FS-RSP	для TS 55, TS 55 R, TSC 55, TS 75, ATF 55, AP 55, AT 65, AP 65, AP 85, служит в качестве заднего и переднего упора на шине-направляющей FS/2, может также использоваться в качестве ограничителя, в упаковке для торговых стэндов	14,78 17,44	491582
6 Шины-направляющие	см. раздел «Организация рабочего места» на с. 352		
7 Пильные диски	на с. 42		
8 Аккумулятор BPC 15 5.2 Ah-Li Ion	сменный аккумулятор Li-Ion для дрелей-шуруповёртов T 15+3, C 15 Li, TI 15 IMPACT и PSC/PSBC 420, емкость 5,2 А/ч, масса 0,580 кг, напряжение 14,4 В, в упаковке для торговых стэндов	84,00 99,12	500434
Аккумулятор BPC 18 5.2 Ah-Li Ion	сменный аккумулятор Li-Ion для дрелей-шуруповёртов T 18+3, DRC 18/4, PDC 18/4, BHC 18, DWC 18 и PSC/PSBC 420, TSC 55, емкость 5,2 А/ч, масса 0,680 кг, напряжение 18 В, в упаковке для торговых стэндов	94,50 111,51	500435
9 Зарядное устройство TCL 3 230-240 V	запасное заряд. устр. для аккумуляторов дрелей-шуруповёртов C 12, TDK 12, T 12+3, C 15, TDK 15,6, T 15+3, TI 15, T 18+3, BHC 18, PS(B)C 400/420, TSC 55, DRC 18/4, PDC 18/4, DWC 18-2500 и DWC 18-4500, зарядное устройство для аккумуляторов NiCd, NiMH и Li-Ion, зарядный ток 3.0 А, входное напряжение 220-240 В, в картонной упаковке	52,50 61,95	499335
10 Мешок-пылесборник SB-TSC	для TSC 55, складывается для компактного размещения при транспортировке, с затвором, для любых древесных материалов, в упаковке для торговых стэндов	31,31 36,95	500393

* Базовая рекомендованная цена изготовителя для розничной торговли. Цены дилера могут отличаться.
Курс пересчета базовых рекомендованных розничных цен в рубли уточняйте на сайте www.festool.ru.
Цена без НДС Цена с НДС 18%.

Пиление

Системная оснастка

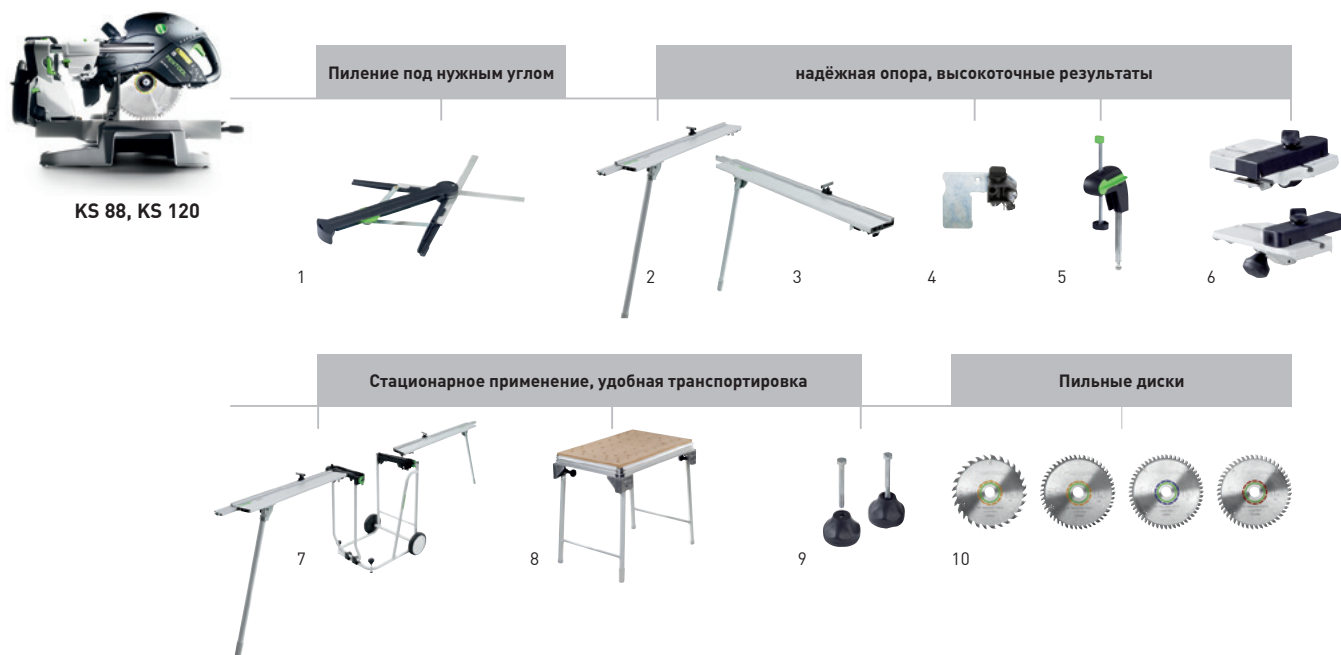

Оснастка для торцовочных пил КАРЕХ KS 88, KS 120

Наименование	Описание	БРЦ €*	№ для заказа
1 Малка SM-KS 120	для KS 120, малка для переноса угла на торцовочную пилу, для внутренних и внешних углов, биссектриса рассчитывается автоматически, не требуются расчеты, в упаковке для торговых стэндов	102,60 121,07	494370
2 Упор-удлинитель KA-UG-L	для KS 120, KS 88, измерительная шкала, упорная пластина, телескопич. вставка со шкалой, откидная ножка, длина рычага (без телеск.) 1480 мм, макс. мерная длина 2400 мм, масса 4,6 кг, в картонной упаковке	213,03 251,38	497353
Упор-удлинитель KA-KS-L	для KS 120, KS 88, простое вытягивание измерительной рулетки благодаря телескопическому механизму, совместимость только с угловым упором АВ-KS, упорная пластина, упор, измерительная шкала, ножка, опора, общая длина 1280 – 2070 мм, длина пропила 380 – 2300 ммв картонной упаковке	303,45 358,07	495969
3 Упор-удлинитель KA-UG-R	для KS 120, KS 88, измерительная шкала, упорная пластина, телескопич. вставка со шкалой, откидная ножка, длина рычага (без телеск.) 1480 мм, макс. мерная длина 2400 мм, масса 4,6 кг, в картонной упаковке	213,03 251,38	497352
Упор-удлинитель KA-KS-R	для KS 120, KS 88, простое вытягивание измерительной рулетки благодаря телескопическому механизму, совместимость только с угловым упором АВ-KS, упорная пластина, упор, измерительная шкала, ножка, опора, общая длина 1280 – 2070 мм, длина пропила 380 – 2300 мм, в картонной упаковке	303,45 358,07	495968
4 Ограничитель упора KA-AR	для CS 50, CS 70, для фиксации заготовок на торцовочном упоре CS 70 KA, Basis KA 100/200 и KA-KS L/R, в упаковке для торговых стэндов	31,31 36,95	488560
5 Зажим KL-KS	для KS 120, KS 88, зажим для фиксации заготовки, устанавливается слева или справа, входит в комплект поставки KS 120, макс. высота заготовки 120 мм, в упаковке для торговых стэндов	46,08 54,37	494391
6 Угловой упор АВ-KS	для KS 120, KS 88, упор для установки мебельных карнизов в наклонном положении, совместимость только с КА-KS, также используется для крепления торцовочного упора КА-KS, угловой упор с расширителем стола, в упаковке для торговых стэндов	63,47 74,89	494369
7 Стол-трансформер UG-KA-Set	для KS 120, KS 88, просто складывается для транспортировки, (торцовочный упор КА-UG-R и КА-UG-L входят в комплект поставки), транспортировочные ролики, измерительная шкала, упорная пластина, телескопич. вставка со шкалой, откидная ножка, рабочая высота 900 мм, масса 21 кг, в картонной упаковке	638,20 753,08	497354
Стол-трансформер UG-KAPEX	для KS 120, KS 88, просто складывается для транспортировки, транспортировочные ролики, рабочая высота 900 мм, масса 10,1 кг, в картонной упаковке	348,67 411,43	497351
Упор-удлинитель KA-UG-L	для KS 120, KS 88, измерительная шкала, упорная пластина, телескопич. вставка со шкалой, откидная ножка, длина рычага (без телеск.) 1480 мм, макс. мерная длина 2400 мм, масса 4,6 кг, в картонной упаковке	213,03 251,38	497353
Упор-удлинитель KA-UG-R	для KS 120, KS 88, измерительная шкала, упорная пластина, телескопич. вставка со шкалой, откидная ножка, длина рычага (без телеск.) 1480 мм, макс. мерная длина 2400 мм, масса 4,6 кг, в картонной упаковке	213,03 251,38	497352
8 Многофункциональный стол MFT KAPEX	для использования в качестве подставки под КАРЕХ, требуется зажимной комплект SZ-KS для фиксации, стол с перфорированной плитой и складными ножками, размеры стола 869 x 581 мм, раб. высота/с откидн. ножками 180 мм, рабочая высота стола 790 мм, допустимая нагрузка 120 кг, масса 19 кг, в картонной упаковке	355,93 420,00	495465
9 Зажимной комплект SZ-KS	для KS 120, KS 88, для закрепления KS 88/120 на многофункциональном столе, в упаковке для торговых стэндов	13,04 15,39	494693
10 Пильные диски	на с. 42		

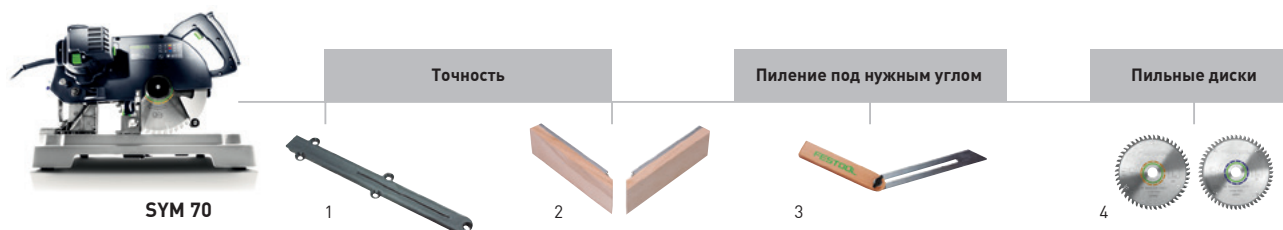

Оснастка для торцовочно-усовочной пилы SYMMETRIC SYM 70

Наименование	Описание	БРЦ €*	№ для заказа
1 Вставка стола-основания TE-SYM 70	вставка стола-основания для замены изношенной детали, для SYMMETRIC 70 E, в упаковке 3 шт., в упаковке для торговых стендов	13,04 15,39	491054
2 Упор дополнительный ZA-SYM 70 E	для SYMMETRIC 70 E, для пиления заготовок с чистой задней кромкой, в упаковке 2 шт., в картонной упаковке	37,39 44,12	491886
3 Малка SM-SYM 70	для SYMMETRIC 70 E, углы можно переносить прямо со стены/заготовки на шину-направляющую, отпадает необходимость в проведении измерений дополнительным угломером. в упаковке для торговых стендов	27,82 32,83	491053
4 Пильные диски	на с. 42		

* Базовая рекомендованная цена изготовителя для розничной торговли. Цены дилера могут отличаться.
Курс пересчета базовых рекомендованных розничных цен в рубли уточняйте на сайте www.festool.ru.
Цена без НДС Цена с НДС 18%.

Пиление

Системная оснастка

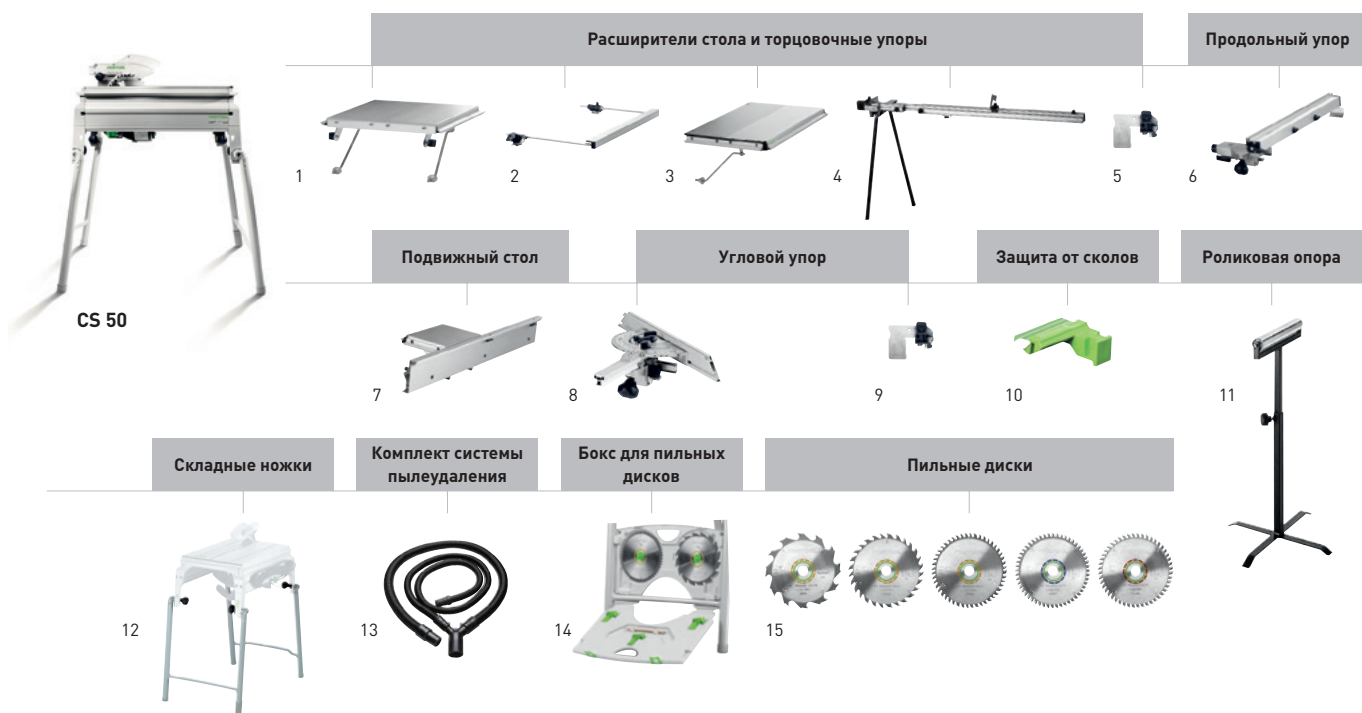

Оснастка для монтажной дисковой пилы CS 50

Наименование	Описание	БРЦ €*	№ для заказа
1 Удлинитель стола VL	для CS 50, CMS-GE, простой монтаж, складной, опорная поверхность 400мм, для поддержки длинных заготовок при пилении по ширине, размеры длина x ширина 375 x 454 мм, в картонной упаковке	201,72 238,03	492092
2 Рамка опорная AF	для CS 50, CMS-GE, опора для установки с любой стороны, поддерживает заготовки при торцевании, увеличивает опорную поверхность на 300 мм, размеры длина x ширина 662 x 390 мм, в картонной упаковке	86,08 101,57	492242
3 Расширитель стола VB	для CS 50, с юстируемой шкалой, увеличивает опорную поверхность на 410 мм, макс. ширина пропила при продольной распиловке 610 мм, размеры длина x ширина 664 x 438 мм, в картонной упаковке	259,11 305,75	492090
4 Упор-удлинитель CS 70 KA	для CS 70, CS 50, съемный, с подставкой, рулеткой и ограничителем, простое вытягивание измерительной рулетки благодаря телескопическому механизму, длина 1200 – 2050 мм, в картонной упаковке	299,97 353,96	488063
5 Ограничитель упора KA-AR	для CS 50, CS 70, для фиксации заготовок на торцовочном упоре CS 70 KA, Basis KA 100/200 и KA-KS L/R, в упаковке для торговых стендов	31,31 36,95	488560
6 Продольный упор LA-CS 50/CMS	для CS 50, CMS-GE, с точной настройкой и зажимами с двух сторон, регулируется спереди, с поворотным упорным профилем для точного и безопасного продольного реза, в картонной упаковке	208,68 246,24	492095
7 Подвижный стол ST	для CS 50, CMS-GE, максимальная ширина пропила при торцевании 830 мм, в картонной упаковке	287,81 339,62	492100
8 Угловой упор WA	для CS 70, CS 50, CMS-GE, для работы с двумя упорами, в картонной упаковке	139,99 165,19	488451
9 Ограничитель упора WA-AR	для CS 50, CS 70, для упора заготовки в угловой упор CS 70 WA и Basis WRA 500, в упаковке для торговых стендов	31,31 36,95	491712
10 Защита от сколов CS 50 SP/10	для CS 50, для пиления без сколов с обеих сторон, в упаковке 10 шт., в упаковке для торговых стендов	16,52 19,49	492241
11 Роликовая опора RB	для любых полустан. инструм. [CS/KS/CMS], для поддержки длинных заготовок при продольном и поперечном распиле, фрезеровании и шлифовании, может использоваться вместе с CS 70 EB, CB 120, системой Basis Plus, CMS-GE, многофункциональным столом MFT 800, MFT 1080, регулируемая высота 630 – 1000 мм, в картонной упаковке	153,90 181,60	488711
12 Складные ножки CS 50 KB	для CS 50, два положения регулировки по высоте, откидные ножки для расширения CS 50, в картонной упаковке	173,03 204,18	492245
13 Комплект шлангов для пылеудаления CS 70 AB	для CT/CTL/CTM, применяется с Basis, CS 70, CS 50 и CMS, состоит из: всасывающего шланга D27x2,0 м, всасывающего шланга D36x1,0 м, Y-образного соединителя, (не подходит для CTL MINI/MIDI), диаметр 27/36 мм, в картонной упаковке	87,82 103,63	488292
14 Бокс для пильных дисков SGA	для CS 50, CMS-GE, безопасного и удобного хранения до 4-х пильных дисков (макс. диаметр 190 мм) и 3-х противоскольных вкладышей (не входят в комплект поставки), в картонной упаковке	41,74 49,25	492228
15 Пильные диски	на с. 42		

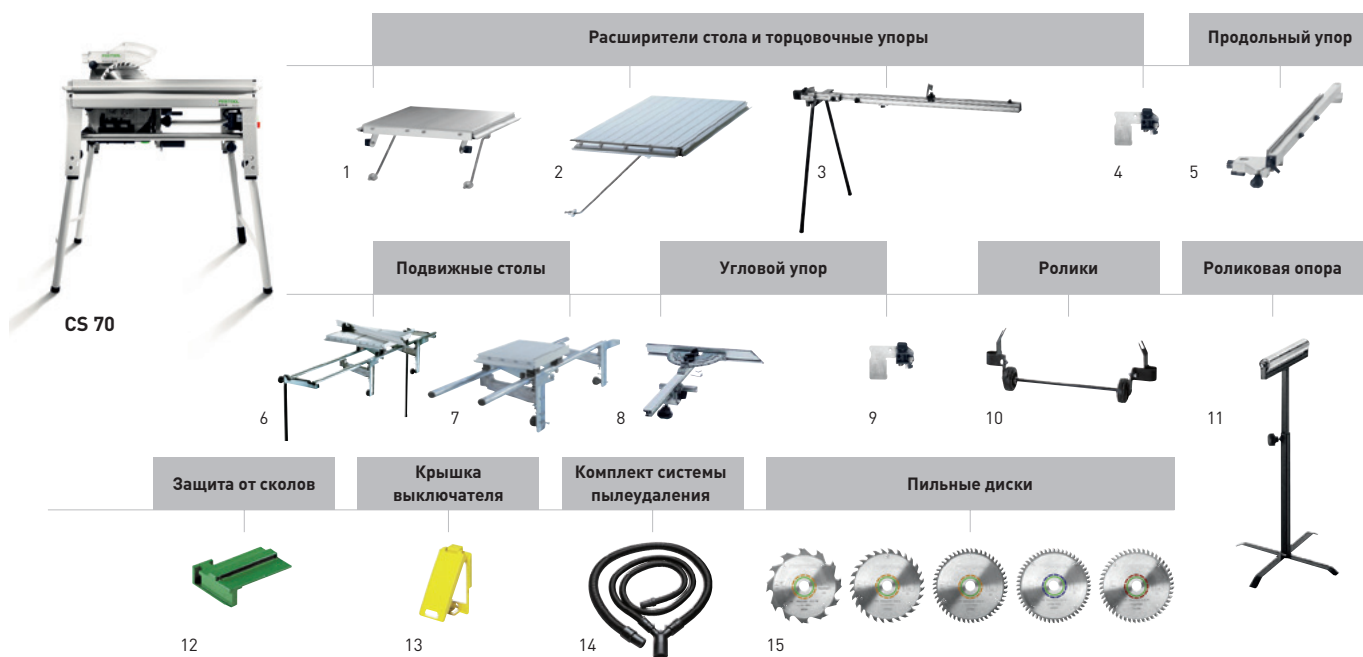

Оснастка для монтажной дисковой пилы CS 70

Наименование	Описание	БРЦ €*	№ для заказа
1 Удлиннитель стола CS 70 VL	для CS 70, простой монтаж, складной, для поддержки длинных заготовок при пилении по ширине, увеличивает опорную поверхность на 580 мм, размеры длина x ширина 525 x 522 мм, в картонной упаковке	246,93 291,38	488061
2 Расширитель стола CS 70 VB	для CS 70, с юстируемой шкалой, простой и быстрый монтаж и демонтаж, для безопасного и точного пиления по ширине, увеличивает опорную поверхность на 411 мм, макс. ширина пропила при продольной распиловке 680 мм, размеры длина x ширина 773 x 435 мм, в картонной упаковке	346,92 409,37	488060
3 Упор-удлиннитель CS 70 KA	для CS 70, CS 50, съемный, с подставкой, рулеткой и ограничителем, простое вытягивание измерительной рулетки благодаря телескопическому механизму, длина 1200 – 2050 мм, в картонной упаковке	299,97 353,96	488063
4 Ограничитель упора KA-AR	для CS 50, CS 70, для фиксации заготовок на торцовочном упоре CS 70 KA, Basis KA 100/200 и KA-KS L/R, в упаковке для торговых стендов	31,31 36,95	488560
5 Продольный упор CS 70 LA	для CS 70, MFT/3-VL, с точной настройкой и зажимами с двух сторон, регулируется спереди, с поворотным упорным профилем для точного и безопасного продольного реза, в картонной упаковке	243,46 287,28	488062
6 Подвижный стол CS 70 ST	для CS 70, для разделки листов, простой и быстрый монтаж и демонтаж, 2 опорные ножки, линейка упора с дополнительным зажимом, максимальная ширина пропила при торцевании 920 мм, в картонной упаковке	809,50 955,21	488059
7 Подвижный стол CS 70 ST 650	для CS 70, простой и быстрый монтаж и демонтаж, максимальная ширина пропила при торцевании 650 мм, в картонной упаковке	427,79 504,79	490312
8 Угловой упор WA	для CS 70, CS 50, CMS-GE, для работы с двумя упорами, в картонной упаковке	139,99 165,19	488451
9 Ограничитель упора WA-AR	для CS 50, CS 70, для упора заготовки в угловой упор CS 70 WA и Basis WRA 500, в упаковке для торговых стендов	31,31 36,95	491712
10 Транспортировочные ролики CS 70 TR	для CS 70, устанавливаются на складные ножки, для удобной и простой транспортировки, в картонной упаковке	87,82 103,63	488064
11 Роликовая опора RB	для любых полустан. инструм. (CS/KS/CMS), для поддержки длинных заготовок при продольном и поперечном распиле, фрезеровании и шлифовании, может использоваться вместе с CS 70 EB, CB 120, системой Basis Plus, CMS-GE, многофункциональным столом MFT 800, MFT 1080, регулируемая высота 630 – 1000 мм, в картонной упаковке	153,90 181,60	488711
12 Защита от сколов CS 70 SP /10	для CS 70, для пиления без сколов с обеих сторон, в упаковке 10 шт., в упаковке для торговых стендов	16,52 19,49	490340
13 Крышка выключателя SAB	для PRECISIO CS 70 и основания Basis, для дополнительного монтажа на портал, вместе с нависным замком служит в качестве блокировки включения, в упаковке	13,63 16,08	488065
14 Комплект шлангов для пылеудаления CS 70 AB	для CT/CTL/CTM, применяется с Basis, CS 70, CS 50 и CMS, состоит из: всасывающего шланга D27x2,0 м, всасывающего шланга D36x1,0 м, Y-образного соединителя, (не подходит для CTL MINI/MIDI), диаметр 27/36 мм, в картонной упаковке	87,82 103,63	488292
15 Пильные диски	на с. 42		

* Базовая рекомендованная цена изготовителя для розничной торговли. Цены дилера могут отличаться.
Курс пересчета базовых рекомендованных розничных цен в рубли уточняйте на сайте www.festool.ru.
Цена без НДС Цена с НДС 18%.

Пиление

Пильные полотна

Высокое качество для идеального реза.

Пилки и пильные диски Festool.

Износостойкость и точность в самых жёстких условиях эксплуатации. Большой выбор в зависимости от вида работ и обрабатываемого материала. Термостойкие и износостойкие биметаллические (HS) пилки для лобзика. Пильные диски из стали, обработанной с помощью лазерной техники, с зубьями из мелкозернистого твёрдого сплава. Вы добьётесь идеальных результатов, только если качество пильного полотна соответствует качеству инструмента.



Цветовая маркировка



По древесине/мягкому пластику

Для твёрдой и мягкой древесины, массива древесины и строительных панелей предлагаются специальные диски и пилки.



По пластику/минеральным материалам

Мелкозернистый твёрдый сплав пильных дисков обеспечивает высокое качество реза ламинированных плит и минеральных материалов. Биметаллические пилки подходят для пластика, акрила и композитных материалов.



По алюминию

Для алюминиевых профилей и панелей подходят диски и пилки с маркировкой синего цвета.



Сталь/сэндвич-панели

Прямой зуб дисков подходит для пиления кабель-каналов, листового металла и стального профиля.



По строительным материалам

Материал и зубья пильных дисков и полотен специально подобраны для обработки абразивных материалов.

Соответствие материалу

Для получения идеального качества реза и долгого срока службы диски и пильные полотна изготавливаются из высококачественного металла. Угол реза и заточка соответствуют обрабатываемому материалу и инструменту.

Исключительная точность

Долгий срок службы и идеальное качество реза гарантированы благодаря заточке зубьев дисковых пил алмазными шлифовальными кругами на низких скоростях. Превосходные результаты удаётся получать без серьёзных доводочных операций.

Простота выбора

Цветовая маркировка поможет быстро выбрать нужный диск или пилку для конкретной работы.

Снижение теплообразования

Медленное нагревание пильных дисков благодаря лазерной обработке и идеальным термическим свойствам основы диска.

Оптимальная производительность пиления

Ровный и уверенный рез пильными дисками из высококачественной стали с компенсационными прорезями.

Надёжное качество

Оптимальное соотношение цены и качества благодаря долгому сроку службы и возможности многократной заточки зубьев дисковых пил.

Заточка**Пильный диск с разведенными зубьями**

Зубья этого диска скошены попеременно влево и вправо и режут по очереди. Пильный диск с разведенными зубьями — универсальный для всех типов древесных материалов.

**Пильный диск с трапециевидными и прямоугольными зубьями**

Трапециевидные и плоские зубья чередуются. Этот диск применяется для резания алюминия, твёрдого пластика и материалов с твёрдым покрытием.

**Пильный диск с мелким зубом**

Края зубьев прямые, без скоса. Каждый режет одинаково. Этот пильный диск применяется для резания стали.

W/PW

TF

F

Пиление

Пилки для лобзика

Шаг, заточка зуба и материал



Разведённые зубья для быстрого пропила



Конически заточенные зубья для чистого пропила



Инструментальная сталь HCS: стандартное качество для всех видов древесины



Биметалл HS: стойкость к высоким температурам и долгий срок службы

Особенности пилок



Твёрдый сплав: стойкость к высоким температурам и долгий срок службы



Тонкая напайка из твердого сплава НМ



Пилки с мелким и крупным зубом. Железное правило: минимум три зуба должны сцепляться с материалом











Волнообразная режущая кромка, зубья фрезерованы













Пильный диск универсальный

	Рабочая длина	Шаг зуба	Макс. толщина заготовки	в упаковке	БРЦ €*	№ для заказа		
	S 75/4/5	75 мм	4 мм		55 мм	5 шт.	4,35 5,13	486546
	S 75/4/25	75 мм	4 мм		55 мм	25 шт.	19,31 22,79	486962
	S 75/4/100	75 мм	4 мм		55 мм	100 шт.	65,03 76,74	493522
	S 105/4/5	105 мм	4 мм		85 мм	5 шт.	7,22 8,52	486547

Пильное полотно для тонкого реза

	Рабочая длина	Шаг зуба	Макс. толщина заготовки	в упаковке	БРЦ €*	№ для заказа		
	S 75/2,5/5	75 мм	2,5 мм		55 мм	5 шт.	6,26 7,39	486548
	S 75/2,5/25	75 мм	2,5 мм		55 мм	25 шт.	27,47 32,41	486963
	S 75/2,5/100	75 мм	2,5 мм		55 мм	100 шт.	88,86 104,85	493521
	HS 75/2,5 BI/5	75 мм	2,5 мм		55 мм	5 шт.	11,22 13,24	490178
	HS 75/2,5 BI R/5	75 мм	2,5 мм		55 мм	5 шт.	11,04 13,03	493570

Специальное пильное полотно для дерева

	Рабочая длина	Шаг зуба	Макс. толщина заготовки	в упаковке	БРЦ €*	№ для заказа		
	S 75/4 FS/5	75 мм	4 мм		55 мм	5 шт.	8,43 9,95	486549
	S 75/4 FS/20	75 мм	4 мм		55 мм	20 шт.	30,00 35,40	490256
	S 75/4 FS/100	75 мм	4 мм		55 мм	100 шт.	113,99 134,51	493523
	S 75/4 FSG 5X	75 мм	4 мм		55 мм	5 шт.	10,17 12,00	499476
	S 75/4 FSG 20X	75 мм	4 мм		55 мм	20 шт.	35,47 41,85	499441
	S 105/4 FSG 5X	105 мм	4 мм		85 мм	5 шт.	13,39 15,80	499477
	S 105/4 FSG 20X	105 мм	4 мм		85 мм	20 шт.	45,65 53,87	499475
	S 145/4 FSG 5X	145 мм	4 мм		120 мм	5 шт.	15,74 18,57	499478



Древесина мягких
и твёрдых пород



ДСП



Ламинированные ДСП,
столлярные фанерован-
ные плиты



Пластмассы мягкие



Акриловое стекло

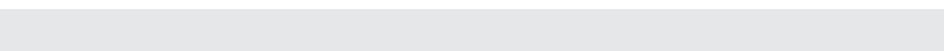

	<input checked="" type="checkbox"/>	<input checked="" type="checkbox"/>	<input checked="" type="checkbox"/>		
	<input checked="" type="checkbox"/>	<input checked="" type="checkbox"/>	<input checked="" type="checkbox"/>		
	<input checked="" type="checkbox"/>	<input checked="" type="checkbox"/>	<input checked="" type="checkbox"/>		
	<input checked="" type="checkbox"/>	<input checked="" type="checkbox"/>	<input checked="" type="checkbox"/>		

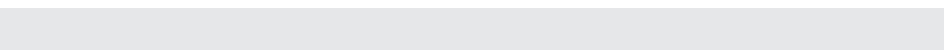

	<input checked="" type="checkbox"/>		<input checked="" type="checkbox"/>	<input checked="" type="checkbox"/>	<input checked="" type="checkbox"/>
	<input checked="" type="checkbox"/>		<input checked="" type="checkbox"/>	<input checked="" type="checkbox"/>	<input checked="" type="checkbox"/>
	<input checked="" type="checkbox"/>		<input checked="" type="checkbox"/>	<input checked="" type="checkbox"/>	<input checked="" type="checkbox"/>
	<input checked="" type="checkbox"/>		<input checked="" type="checkbox"/>	<input checked="" type="checkbox"/>	<input checked="" type="checkbox"/>
	<input checked="" type="checkbox"/>		<input checked="" type="checkbox"/>	<input checked="" type="checkbox"/>	<input checked="" type="checkbox"/>

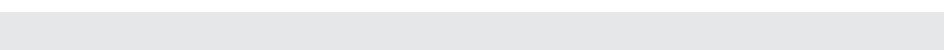

	<input checked="" type="checkbox"/>	<input checked="" type="checkbox"/>	<input checked="" type="checkbox"/>		
	<input checked="" type="checkbox"/>	<input checked="" type="checkbox"/>	<input checked="" type="checkbox"/>		
	<input checked="" type="checkbox"/>	<input checked="" type="checkbox"/>	<input checked="" type="checkbox"/>		
	<input checked="" type="checkbox"/>	<input checked="" type="checkbox"/>	<input checked="" type="checkbox"/>		
	<input checked="" type="checkbox"/>	<input checked="" type="checkbox"/>	<input checked="" type="checkbox"/>		
	<input checked="" type="checkbox"/>	<input checked="" type="checkbox"/>	<input checked="" type="checkbox"/>		
	<input checked="" type="checkbox"/>	<input checked="" type="checkbox"/>	<input checked="" type="checkbox"/>		
	<input checked="" type="checkbox"/>	<input checked="" type="checkbox"/>	<input checked="" type="checkbox"/>		

Пиление

Пилки для лобзика

Шаг, заточка зуба и материал



Разведённые зубья для быстрого пропила



Конически заточенные зубья для чистого пропила



Инструментальная сталь HCS: стандартное качество для всех видов древесины



Биметалл HSS: стойкость к высоким температурам и долгий срок службы

Особенности пилкок



Твёрдый сплав: стойкость к высоким температурам и долгий срок службы



Тонкая напайка из твердого сплава НМ



Пилки с мелким и крупным зубом. Железное правило: минимум три зуба должны сцепляться с материалом



Волнообразная режущая кромка, зубья фрезерованы

Пильное полотно для фигурных пропилов

		Рабочая длина	Шаг зуба		Макс. толщина заготовки	в упаковке	БРЦ €*	№ для заказа
	S 75/4 K/5	75 мм	4 мм		55 мм	5 шт.	5,39 6,36	486563
	S 75/4 K/25	75 мм	4 мм		55 мм	25 шт.	23,47 27,69	486965
	HS 75/3 BI-FC/5	75 мм	3 мм		30 мм	5 шт.	11,22 13,24	496395
	S 50/1,4 K/5	50 мм	1,4 мм		30 мм	5 шт.	4,53 5,35	486564
	HS 75/4 BI/5	75 мм	4 мм		55 мм	5 шт.	11,22 13,24	486553

Пильное полотно для пластмассы

		Рабочая длина	Шаг зуба		Макс. толщина заготовки	в упаковке	БРЦ €*	№ для заказа
	HS 75/3 BI/5	75 мм	3 мм		55 мм	5 шт.	11,22 13,24	486554

Пильное полотно для металла















		Рабочая длина	Шаг зуба		Макс. толщина заготовки	в упаковке	БРЦ €*	№ для заказа
	HS 60/1,2 BI/5	60 мм	1,2 мм		30 мм	5 шт.	8,00 9,44	486556
	HS 60/1,2 BI/25	60 мм	1,2 мм		30 мм	25 шт.	35,91 42,37	488016
	HS 60/1,4 BI VA/5	60 мм	1,4 мм		10 мм	5 шт.	8,26 9,75	490181
	HS 105/2 BI/5	105 мм	1,2 мм		85 мм	5 шт.	11,31 13,35	486558
	HS 155/2 BI/5	155 мм	1,2 мм		130 мм	5 шт.	14,78 17,44	490180
	HS 60/2 BI/5	60 мм	2 мм		30 мм	5 шт.	8,00 9,44	486557
	HS 105/2 BI/5	105 мм	2 мм		85 мм	5 шт.	11,31 13,35	486559

Специальное пильное полотно

		Рабочая длина	Шаг зуба		Макс. толщина заготовки	в упаковке	БРЦ €*	№ для заказа
	HM 75/4,5	75 мм	4,5 мм		50 мм	1 шт.	10,26 12,11	486561
	HM 105/4,5	105 мм	4,5 мм		80 мм	1 шт.	12,26 14,47	486560
	R 54 G Riff	54 мм	- мм		30 мм	1 шт.	4,43 5,23	486562

Пильное полотно для изоляционных материалов

		Рабочая длина		Макс. толщина заготовки	в упаковке	БРЦ €*	№ для заказа
	S 155/W/3	155 мм		130 мм	3 шт.	8,00 9,44	493656

														
Древесина мягких и твердых пород	ДСП	Ламинированные ДСП, столлярные фанерованные плиты	Плиты с покрытием из пластика	Армированные/стеклопластики	Пластмассы мягкие	Акриловое стекло	Композиты	Легированные сплавы, цветные металлы	Алюминиевые и стальные листы и профили	Многослойные материалы, панели	Нержавеющая сталь	Железо, сталь	Стекло, кирпич, керамика	Полистирол, картон, изоляционные материалы

	<input checked="" type="checkbox"/>	<input checked="" type="checkbox"/>	<input checked="" type="checkbox"/>											
	<input checked="" type="checkbox"/>	<input checked="" type="checkbox"/>	<input checked="" type="checkbox"/>											
	<input checked="" type="checkbox"/>		<input checked="" type="checkbox"/>											
	<input checked="" type="checkbox"/>	<input checked="" type="checkbox"/>	<input checked="" type="checkbox"/>	<input checked="" type="checkbox"/>										
	<input checked="" type="checkbox"/>	<input checked="" type="checkbox"/>	<input checked="" type="checkbox"/>											

					<input checked="" type="checkbox"/>	<input checked="" type="checkbox"/>	<input checked="" type="checkbox"/>							
--	--	--	--	--	-------------------------------------	-------------------------------------	-------------------------------------	--	--	--	--	--	--	--

								<input checked="" type="checkbox"/>	<input checked="" type="checkbox"/>					
								<input checked="" type="checkbox"/>	<input checked="" type="checkbox"/>					
								<input checked="" type="checkbox"/>	<input checked="" type="checkbox"/>					
										<input checked="" type="checkbox"/>				
								<input checked="" type="checkbox"/>	<input checked="" type="checkbox"/>	<input checked="" type="checkbox"/>				
								<input checked="" type="checkbox"/>	<input checked="" type="checkbox"/>		<input checked="" type="checkbox"/>			
										<input checked="" type="checkbox"/>	<input checked="" type="checkbox"/>			

		<input checked="" type="checkbox"/>		<input checked="" type="checkbox"/>	<input checked="" type="checkbox"/>			<input checked="" type="checkbox"/>					<input checked="" type="checkbox"/>	
		<input checked="" type="checkbox"/>		<input checked="" type="checkbox"/>	<input checked="" type="checkbox"/>			<input checked="" type="checkbox"/>					<input checked="" type="checkbox"/>	
				<input checked="" type="checkbox"/>	<input checked="" type="checkbox"/>			<input checked="" type="checkbox"/>				<input checked="" type="checkbox"/>	<input checked="" type="checkbox"/>	

														<input checked="" type="checkbox"/>
--	--	--	--	--	--	--	--	--	--	--	--	--	--	-------------------------------------

Пиление

Пильные диски

Цветовая маркировка	Материал	Скорость вращения
		3-6
		3-5
		1-6
		2-4
		3-6

Пильный диск Standard

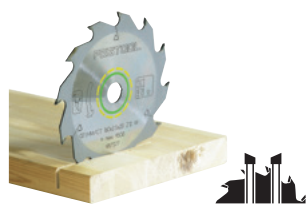

	Диаметр	Ширина пропила	Ø отверстия	Количество зубьев	Передний угол	Форма зуба	БРЦ €* 34,05	№ для заказа
160x2,2x20 W18	160 мм	2,2 мм	20 мм	18	25 °	W	28,86	768129
190x2,8x30 W16	190 мм	2,8 мм	30 мм	16	20 °	W	39,13 46,17	486296
210x2,6x30 W18	210 мм	2,6 мм	30 мм	18	20 °	W	44,08 52,01	493197
240x2,8x30 W22	240 мм	2,8 мм	30 мм	22	20 °	W	50,08 59,09	437042
350x3,5x30 W24	350 мм	3,5 мм	30 мм	24	10 °	W	65,82 77,67	769667

Пильный диск Panther



	Диаметр	Ширина пропила	Ø отверстия	Количество зубьев	Передний угол	Форма зуба	БРЦ €* 46,17	№ для заказа
160x2,2x20 PW12	160 мм	2,2 мм	20 мм	12	20 °	PW	39,13	496301
190x2,6 FF PW16	190 мм	2,6 мм	FF **	16	28 °	PW	50,25 59,30	492049
190x2,8x30 PW14	190 мм	2,8 мм	30 мм	14	37 °	PW	50,35 59,41	486298
210x2,6x30 PW16	210 мм	2,6 мм	30 мм	16	28 °	PW	55,82 65,87	493196
225x2,6x30 PW18	225 мм	2,6 мм	30 мм	18	28 °	PW	56,08 66,17	496303

Пильный диск универсальный

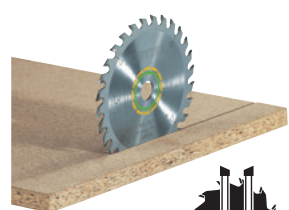

	Диаметр	Ширина пропила	Ø отверстия	Количество зубьев	Передний угол	Форма зуба	БРЦ €* 52,84	№ для заказа
160x2,2x20 W28	160 мм	2,2 мм	20 мм	28	15 °	W	44,78	496302
190x2,6 FF W32	190 мм	2,6 мм	FF **	32	10 °	W	55,91 65,97	492048
190x2,8x30 W32	190 мм	2,8 мм	30 мм	32	15 °	W	56,08 66,17	490517
210x2,4x30 W36	210 мм	2,4 мм	30 мм	36	15 °	W	57,64 68,02	493198
225x2,6x30 W32	225 мм	2,6 мм	30 мм	32	20 °	W	56,08 66,17	488288
260x2,5x30 W60	260 мм	2,5 мм	30 мм	60	-5 °	W	107,12 126,40	494604

Пильный диск с мелким зубом



	Диаметр	Ширина пропила	Ø отверстия	Количество зубьев	Передний угол	Форма зуба	БРЦ €* 65,77	№ для заказа
160x2,2x20 W48	160 мм	2,2 мм	20 мм	48	5 °	W	55,74	491952
190x2,4 FF W48	190 мм	2,4 мм	FF **	48	8 °	W	67,21 79,31	492050
190x2,8x30 W48	190 мм	2,8 мм	30 мм	48	8 °	W	67,03 79,10	486297
210x2,4x30 W52	210 мм	2,4 мм	30 мм	52	5 °	W	78,25 92,34	493199
216x2,3x30 W48	216 мм	2,3 мм	30 мм	48	-5 °	W	81,38 96,03	491050
225x2,6x30 W48	225 мм	2,6 мм	30 мм	48	10 °	W	78,60 92,75	488289
240x2,8x30 W48	240 мм	2,8 мм	30 мм	48	10 °	W	89,47 105,57	435187
260x2,5x30 W80	260 мм	2,5 мм	30 мм	80	-5 °	W	128,51 151,64	494605

Скорость вращения

Ламинированные плиты; панели ламината	Шпонированные панели; паркет	Пластмасса мягкая; ПВХ мягкий	Пластмасса твёрдая; ПВХ твёрдый	Массив древесины, попереч- ный рез; столярные плиты	Массив древесины, продольный рез	Гипсовые и гипсоволокнистые плиты; цементные плиты	Фанера; мультиплекс/ слоистая древесина	Акриловое стекло	Волокнистые плиты MDF средней плотности	Твердо-волокнистые плиты HDF	ДСП	Минераловатные плиты	Элементы бесшовных полов
--	---------------------------------	----------------------------------	------------------------------------	--	-------------------------------------	---	--	------------------	--	---------------------------------	-----	----------------------	--------------------------

Материал для обработки

			<input checked="" type="radio"/>		<input type="radio"/>	<input type="radio"/>	<input type="radio"/>		<input type="radio"/>	<input checked="" type="radio"/>	<input type="radio"/>		
			<input checked="" type="radio"/>		<input type="radio"/>	<input type="radio"/>	<input type="radio"/>		<input type="radio"/>	<input checked="" type="radio"/>	<input type="radio"/>		
			<input checked="" type="radio"/>		<input type="radio"/>	<input type="radio"/>	<input type="radio"/>		<input type="radio"/>	<input checked="" type="radio"/>	<input type="radio"/>		
			<input checked="" type="radio"/>		<input type="radio"/>	<input type="radio"/>	<input type="radio"/>		<input type="radio"/>	<input checked="" type="radio"/>	<input type="radio"/>		
			<input checked="" type="radio"/>	<input type="radio"/>	<input type="radio"/>	<input type="radio"/>	<input type="radio"/>		<input type="radio"/>	<input checked="" type="radio"/>	<input type="radio"/>		

				<input type="radio"/>	<input checked="" type="radio"/>								
				<input type="radio"/>	<input checked="" type="radio"/>								
				<input type="radio"/>	<input checked="" type="radio"/>								
				<input type="radio"/>	<input checked="" type="radio"/>								
				<input type="radio"/>	<input checked="" type="radio"/>								

<input type="radio"/>	<input type="radio"/>	<input type="radio"/>	<input type="radio"/>	<input checked="" type="radio"/>	<input type="radio"/>	<input checked="" type="radio"/>	<input checked="" type="radio"/>		<input checked="" type="radio"/>	<input checked="" type="radio"/>	<input checked="" type="radio"/>	<input type="radio"/>	<input type="radio"/>
<input type="radio"/>	<input type="radio"/>	<input type="radio"/>	<input type="radio"/>	<input checked="" type="radio"/>	<input type="radio"/>	<input checked="" type="radio"/>	<input checked="" type="radio"/>		<input checked="" type="radio"/>	<input checked="" type="radio"/>	<input checked="" type="radio"/>	<input type="radio"/>	<input type="radio"/>
<input type="radio"/>	<input type="radio"/>	<input type="radio"/>	<input type="radio"/>	<input checked="" type="radio"/>	<input type="radio"/>	<input checked="" type="radio"/>	<input checked="" type="radio"/>		<input checked="" type="radio"/>	<input checked="" type="radio"/>	<input checked="" type="radio"/>	<input type="radio"/>	<input type="radio"/>
<input type="radio"/>	<input type="radio"/>	<input type="radio"/>	<input type="radio"/>	<input checked="" type="radio"/>	<input type="radio"/>	<input checked="" type="radio"/>	<input checked="" type="radio"/>		<input checked="" type="radio"/>	<input checked="" type="radio"/>	<input checked="" type="radio"/>	<input type="radio"/>	<input type="radio"/>
<input type="radio"/>	<input type="radio"/>	<input type="radio"/>	<input type="radio"/>	<input checked="" type="radio"/>	<input type="radio"/>	<input checked="" type="radio"/>	<input checked="" type="radio"/>		<input checked="" type="radio"/>	<input checked="" type="radio"/>	<input checked="" type="radio"/>	<input type="radio"/>	<input type="radio"/>

<input checked="" type="radio"/>	<input checked="" type="radio"/>	<input type="radio"/>	<input checked="" type="radio"/>	<input checked="" type="radio"/>	<input type="radio"/>		<input checked="" type="radio"/>	<input checked="" type="radio"/>	<input checked="" type="radio"/>	<input type="radio"/>	<input type="radio"/>		
<input checked="" type="radio"/>	<input checked="" type="radio"/>	<input type="radio"/>	<input checked="" type="radio"/>	<input checked="" type="radio"/>	<input type="radio"/>		<input checked="" type="radio"/>	<input checked="" type="radio"/>	<input checked="" type="radio"/>	<input type="radio"/>	<input type="radio"/>		
<input checked="" type="radio"/>	<input checked="" type="radio"/>	<input type="radio"/>	<input checked="" type="radio"/>	<input checked="" type="radio"/>	<input type="radio"/>		<input checked="" type="radio"/>	<input checked="" type="radio"/>	<input checked="" type="radio"/>	<input type="radio"/>	<input type="radio"/>		
<input checked="" type="radio"/>	<input checked="" type="radio"/>	<input type="radio"/>	<input checked="" type="radio"/>	<input checked="" type="radio"/>	<input type="radio"/>		<input checked="" type="radio"/>	<input checked="" type="radio"/>	<input checked="" type="radio"/>	<input type="radio"/>	<input type="radio"/>		
<input checked="" type="radio"/>	<input checked="" type="radio"/>	<input type="radio"/>	<input checked="" type="radio"/>	<input checked="" type="radio"/>	<input type="radio"/>		<input checked="" type="radio"/>	<input checked="" type="radio"/>	<input checked="" type="radio"/>	<input type="radio"/>	<input type="radio"/>		
<input checked="" type="radio"/>	<input checked="" type="radio"/>	<input type="radio"/>	<input checked="" type="radio"/>	<input checked="" type="radio"/>	<input type="radio"/>		<input checked="" type="radio"/>	<input checked="" type="radio"/>	<input checked="" type="radio"/>	<input type="radio"/>	<input type="radio"/>		
<input checked="" type="radio"/>	<input checked="" type="radio"/>	<input type="radio"/>	<input checked="" type="radio"/>	<input checked="" type="radio"/>	<input type="radio"/>		<input checked="" type="radio"/>	<input checked="" type="radio"/>	<input checked="" type="radio"/>	<input type="radio"/>	<input type="radio"/>		
<input checked="" type="radio"/>	<input checked="" type="radio"/>	<input type="radio"/>	<input checked="" type="radio"/>	<input checked="" type="radio"/>	<input type="radio"/>		<input checked="" type="radio"/>	<input checked="" type="radio"/>	<input checked="" type="radio"/>	<input type="radio"/>	<input type="radio"/>		
<input checked="" type="radio"/>	<input checked="" type="radio"/>	<input type="radio"/>	<input checked="" type="radio"/>	<input checked="" type="radio"/>	<input type="radio"/>		<input checked="" type="radio"/>	<input checked="" type="radio"/>	<input checked="" type="radio"/>	<input type="radio"/>	<input type="radio"/>		
<input checked="" type="radio"/>	<input checked="" type="radio"/>	<input type="radio"/>	<input checked="" type="radio"/>	<input checked="" type="radio"/>	<input type="radio"/>		<input checked="" type="radio"/>	<input checked="" type="radio"/>	<input checked="" type="radio"/>	<input type="radio"/>	<input type="radio"/>		
<input checked="" type="radio"/>	<input checked="" type="radio"/>	<input type="radio"/>	<input checked="" type="radio"/>	<input checked="" type="radio"/>	<input type="radio"/>		<input checked="" type="radio"/>	<input checked="" type="radio"/>	<input checked="" type="radio"/>	<input type="radio"/>	<input type="radio"/>		

Подходит для инструмента

X													
		X											
	X												
				X									X

X													
										X			
		X											
X													

X													
										X			
	X												
									X				
												X	

X													
										X			
	X											X	
									X				
													X

6 6 3-6 4-6 6 6 1-3 6 4-6 6 3-6 6 3-6 1-3

подходит

очень хорошо подходит

Пиление

Пильные диски

Цветовая маркировка	Материал	Скорость вращения
		3-6
		3-5
		1-6
		2-4
		3-6

Специальное пильное полотно

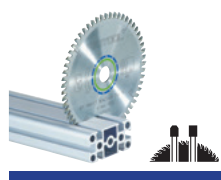

	Диаметр	Ширина пропила	Ø отверстия	Количество зубьев	Передний угол	Форма зуба	БРЦ €* 99,42	№ для заказа
160x2,2x20 TF52	160 мм	2,2 мм	20 мм	52	-5 °	TF	84,25	496306
190x2,6 FF TF58	190 мм	2,6 мм	FF **	58	-5 °	TF	106,69 125,89	492051
190x2,8x30 TF68	190 мм	2,8 мм	30 мм	68	-5 °	TF	106,77 125,99	486299
210x2,4x30 TF72	210 мм	2,4 мм	30 мм	72	-5 °	TF	125,99 148,67	493201
216x2,3x30 W60	216 мм	2,3 мм	30 мм	60	-5 °	TF	133,90 158,00	491051
225x2,6x30 TF68	225 мм	2,6 мм	30 мм	68	-5 °	TF	123,64 145,90	488291
240x2,8x30 TF80	240 мм	2,8 мм	30 мм	80	-5 °	TF	134,34 158,52	438638
260x2,4x30 TF68	260 мм	2,4 мм	30 мм	68	-5 °	TF	125,73 148,36	494607

Специальное пильное полотно

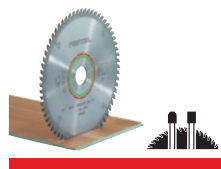

	Диаметр	Ширина пропила	Ø отверстия	Количество зубьев	Передний угол	Форма зуба	БРЦ €* 99,42	№ для заказа
160x2,2x20 TF48	160 мм	2,2 мм	20 мм	48	4 °	TF	84,25	496308
190x2,6 FF TF54	190 мм	2,6 мм	FF **	54	4 °	TF	106,69 125,89	492052
190x2,6x30 TF54	190 мм	2,6 мм	30 мм	54	4 °	TF	106,77 125,99	489458
210x2,4x30 TF60	210 мм	2,4 мм	30 мм	60	4 °	TF	125,99 148,67	493200
225x2,6x30 TF64	225 мм	2,6 мм	30 мм	64	4 °	TF	123,64 145,90	489459
260x2,5x30 WZ/FA64	260 мм	2,5 мм	30 мм	64	-5 °	WZ/FA	125,73 148,36	494606

Пильный диск с мелким зубом

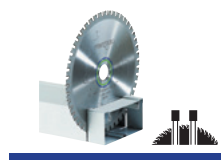

	Диаметр	Ширина пропила	Ø отверстия	Количество зубьев	Передний угол	Форма зуба	БРЦ €* 103,83	№ для заказа
210x2,2x30 F36	210 мм	2,2 мм	30 мм	36	1 °	F	87,99	493351
240x2,6x30 F48	240 мм	2,6 мм	30 мм	48	1 °	F	96,08 113,37	487271
350x2,9x30 TF60	350 мм	2,9 мм	30 мм	60	0 °	TF	177,81 209,82	769668

Специальное пильное полотно

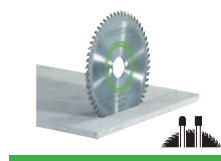

	Диаметр	Ширина пропила	Ø отверстия	Количество зубьев	Передний угол	Форма зуба	БРЦ €* 139,43	№ для заказа
170x2,0x30 TF56	170 мм	2,0 мм	30 мм	56	-4 °	TF	118,16	435450

Скорость вращения

**FF = крепление FastFix

* Базовая рекомендованная цена изготовителя для розничной торговли. Цены дилера могут отличаться. Курс пересчета базовых рекомендованных розничных цен в рубли уточняйте на сайте www.festool.ru.
Цена без НДС Цена с НДС 18%.

Пиление

Системная оснастка

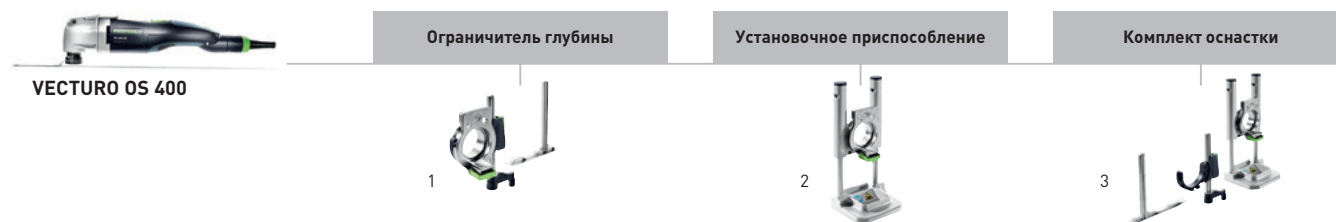

Оснастка для многофункциональной машинки VECTURO OS 400

Наименование	Описание	БРЦ €*	№ для заказа
1 Ограничитель глубины OS-TA Set	для OS 400, для погружных пропилов на определенную глубину, переходник для установки АН и ТА без инструмента, макс. глубина погружения с ограничителем глубины 56 мм, макс. глуб. погруж. с башмаком 20 мм, фиксаторы регулировки глубины 1,5 мм, масса 0,1 кг, в упаковке для торговых стендов	53,04 62,59	500160
2 Комплект установочного приспособления OS-AH Set	для OS 400, обеспечивает точную установку и пиление по разметке, переходник для установки АН и ТА без инструмента, макс.глуб.погр.вспом.приспос. 60 мм, масса 0,3 кг, в упаковке для торговых стендов	106,95 126,20	500161
3 Комплект оснастки OS-TA/AH Set	для OS 400, обеспечивает точную установку и пиление по разметке, а также врезное пиление на определенную глубину, Установочное приспособление, ограничитель глубины, переходник для установки АН и ТА без инструмента, макс. глубина погружения с ограничителем глубины 56 мм, макс. глуб. погруж. с башмаком 20 мм, макс.глуб.погр.вспом.приспос. 60 мм, фиксаторы регулировки глубины 1,5 мм, масса 0,47 кг в упаковке для торговых стендов	127,81 150,82	500251



Наименование	Длина (мм)	Ширина (мм)	Тип	Ед.уп. — № для заказа	Массив древесины	Древесина с гвоздями	ДСП необр./ламинир.	Пластмассы	Замазка	Клей	Силикон	FE-AL
Пильное полотно по древесине												
Оригинальное 2-рядное расположение зубьев — «японский зуб» — для высокоточных резов с чистыми кромками. Внимание: выполнение погружных пропилов с этим инструментом невозможно.		50	35	HSB 50/35/J	1x 500128 5x 500142 25x 500152	●	●					
		50	45	HSB 50/45/J	1x 500132 5x 500146 25x 500156	●	●					
		50	55	HSB 50/55/J	1x 500134 5x 500148 25x 500158	●	●					
		50	65	HSB 50/65/J	1x 500131 5x 500145 25x 500155	●	●					
Пильный диск по древесине (HCS) — оптимален в комбинации с ограничителем глубины.												
Для длинных и прямых резов, а также вырезов в уложенном паркете или ламинате.		-	-	HSB 100/HCS	1x 500139	●	●					
Универсальное биметаллическое пильное полотно для погружных пропилов												
Оснастка для внутренней отделки. Для твёрдой/мягкой древесины и любых других древесных материалов. Также подходит для полимерных материалов и гипсокартона. Высокая скорость резания. Исключительная долговечность и надёжность.		78	32	USB 78/32/Bi	1x 500129 5x 500143 25x 500153		●	●	●			
		78	42	USB 78/42/Bi	1x 500133 5x 500147 25x 500157		●	●	●			
		50	35	USB 50/35/Bi	1x 500130 5x 500144 25x 500154		●	●	●			
		50	65	USB 50/65/Bi	1x 500135 5x 500149 25x 500159		●	●	●			
Биметаллическое пильное полотно по металлу												
Оптимально подходит для обработки алюминия и цветных металлов. С волнообразной режущей кромкой.		50	35	MSB 50/35/Bi	1x 500126 5x 500140 25x 500150							●
Пильный диск HSS сегм. (HCS). Сегментирован специально для обработки углов.												
Утопленный стяжной винт для работ заподлицо.		-	-	SSB 100/HCS	1x 500136		●	●	●	●		●
Резак специальный												
Например для снятия стёкол, установленных на замазке.		-	-	SSB 32	1x 500137				●	●		
Шпатлёвка												
Для удаления покрытий и отложений, напр. остатков клея или силикона.		-	-	SSP 56,5/1	1x 500138					●	●	

■ Пильные полотна по древесине
 ■ Универсальные пильные полотна
 ■ Пильное полотно по металлу
 ■ Специальные пильные полотна для изготовителей окон и укладчиков полов
 ● подходит



Обработка поверхности

Обзор инструмента и областей применения	50
---	----

Шлифование

Эксцентрикковые шлифовальные машинки с редуктором ROTEX RO 90 DX, RO 125, RO 150	58
--	----

Эксцентрикковые шлифовальные машинки ETS 125, ETS EC 150, ETS 150, WTS 150	61
--	----

RUTSCHER RS 100, RS 200, RS 300, RTS 400	66
--	----

Дельтовидная шлифовальная машинка DTS 400	70
---	----

Шлифовальные машинки с треугольной подошвой DELTEX DX 93	71
--	----

Линейная шлифовальная машинка DUPLEX LS 130	72
---	----

Ротационные шлифовальные машинки RAS 115, RAS 180	73
---	----

Ленточная шлифовальная машинка BS 75, BS 105, CMS-BS	75
--	----

Шлифование пневмоинструментами

Пневматическая эксцентрикковая шлифовальная машинка LEX 2, LEX 3	78
--	----

Пневматические шлифовальные машинки RUTSCHER LRS 93, LRS 400	82
--	----

Полирование и пропитка маслом

Ротационная полировальная машинка RAP 80, SHINEX RAP 150, POLLUX 180	85
--	----

Диспенсер SURFIX OS	88
---------------------	----

Фактурирование

Щёточная шлифовальная машинка RUSTOFIX BMS 180	89
--	----

Обзор системы и оснастки	90
--------------------------	----

Система Festool

Обработка поверхности

Обзор инструмента и областей применения

Высокий уровень съёма материала или особо тонкий рисунок шлифования на обработанной поверхности? Работа ставит перед Вами задачи, шлифовальные инструменты Festool — обеспечивают их решение. Просто выберите подходящий инструмент для тех работ, которые приходится выполнять наиболее часто.

Страница 58 ————— 59 ————— 60

RO 90 DX

RO 125

RO 150



Назначение

Эксцентрикые шлифовальные машинки с редуктором ROTEX

Ровные поверхности

Грубое шлифование	<input type="radio"/>	<input checked="" type="radio"/>	<input checked="" type="radio"/>
Предварительное шлифование	<input type="radio"/>	<input checked="" type="radio"/>	<input checked="" type="radio"/>
Тонкое шлифование	<input type="radio"/>	<input checked="" type="radio"/>	<input checked="" type="radio"/>
Финишное шлифование	<input type="radio"/>	<input type="radio"/>	<input type="radio"/>

Скругленные поверхности

Грубое шлифование	<input type="radio"/>	<input checked="" type="radio"/>	<input checked="" type="radio"/>
Предварительное шлифование	<input checked="" type="radio"/>	<input checked="" type="radio"/>	<input checked="" type="radio"/>
Тонкое шлифование	<input checked="" type="radio"/>	<input checked="" type="radio"/>	<input checked="" type="radio"/>
Финишное шлифование	<input type="radio"/>	<input type="radio"/>	<input type="radio"/>

Углы

Грубое шлифование	<input checked="" type="radio"/>	<input type="radio"/>	<input type="radio"/>
Предварительное шлифование	<input checked="" type="radio"/>	<input type="radio"/>	<input type="radio"/>
Тонкое шлифование	<input checked="" type="radio"/>	<input type="radio"/>	<input type="radio"/>
Финишное шлифование	<input type="radio"/>	<input type="radio"/>	<input type="radio"/>

Полирование

Небольшие поверхности	<input checked="" type="radio"/>	<input checked="" type="radio"/>	<input type="radio"/>
Большие поверхности	<input type="radio"/>	<input type="radio"/>	<input checked="" type="radio"/>

Технические характеристики

Потребляемая мощность [Вт]	400	500	720
Частота вращения при движении ROTEX (мин ⁻¹)	260-520	300-600	320-660
Частота вращения при эксцентриковом движении (мин ⁻¹)	3500-7000	3000-6000	3300-6800
Ход эксцентрика [мм]	3	3,6	5
Диам. шлифтарелки [мм]	90	125	150
Масса [кг]	1,5	1,9	2,3

61 — 62 — 62 — 63 — 63 — 64

ETS 125

ETS 150/3

ETS 150/5

ETS EC 150/3

ETS EC 150/5

WTS 150/7



Эксцентриковая шлифовальная машинка

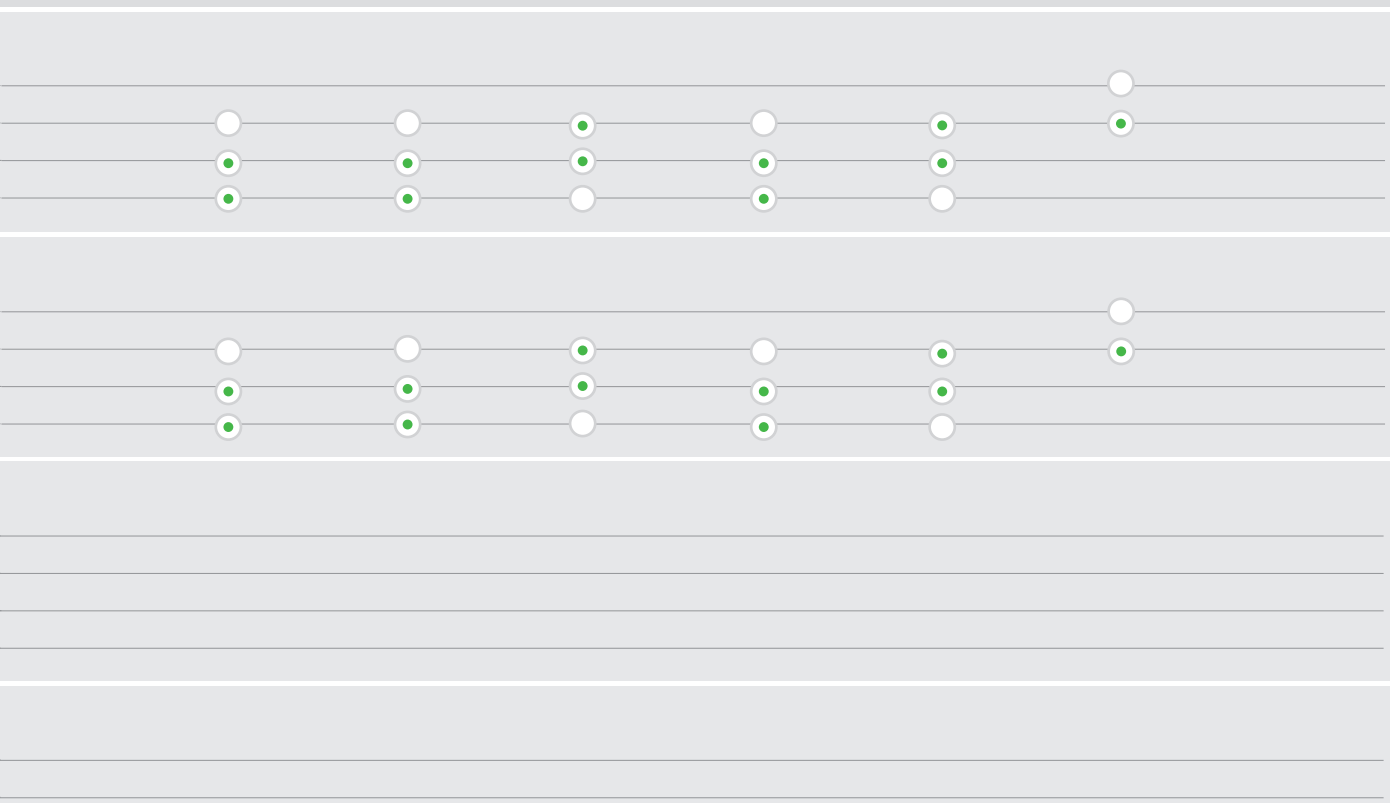

● очень хорошо подходит ○ подходит

	200	310	310	400	400	400
	6000-14000	4000-10000	4000-10000	6000-10000	6000-10000	2600-6000
	2	3	5	3	5	7
	125	150	150	150	150	150
	1,1	1,8	1,8	1,2	1,2	1,9

Обработка поверхности

Обзор инструмента и областей применения

Страница	66	66	67	68	69
	RS 100	RS 100 C	RS 200	RS 300	RTS 400



Назначение

Шлифовальная машинка
RUTSCHER с редуктором

RUTSCHER с прямым приводом

Ровные поверхности

Грубое шлифование	●	●			
Предварительное шлифование	●	●	○	○	○
Тонкое шлифование	○	○	●	●	●
Финишное шлифование			○	○	○

Скругленные поверхности

Грубое шлифование					
Предварительное шлифование					
Тонкое шлифование					
Финишное шлифование					

Углы

Грубое шлифование					
Предварительное шлифование				○	○
Тонкое шлифование				●	○
Финишное шлифование				○	

Профили

Грубое шлифование					
Предварительное шлифование					
Тонкое шлифование					
Финишное шлифование					

Технические характеристики

Потребляемая мощность [Вт]	620	620	330	280	200
Частота вращения холостого хода [мин ⁻¹]	6000	6300	4000-10000	4000-10000	6000-14000
Ход эксцентрика [мм]	5	5	2,4	2,4	2
Шлифовальная подошва [мм]	115 x 225	115 x 225	115 x 225	93 x 175	80 x 130
Масса [кг]	3,3	3	2,5	2,3	1,1

70 ————— 71 ————— 72

DTS 400 **DX 93** **LS 130**



Дельтавидные шлифовальные машинки и машинки с треугольной подошвой

Линейная шлифовальная машинка DUPLEX

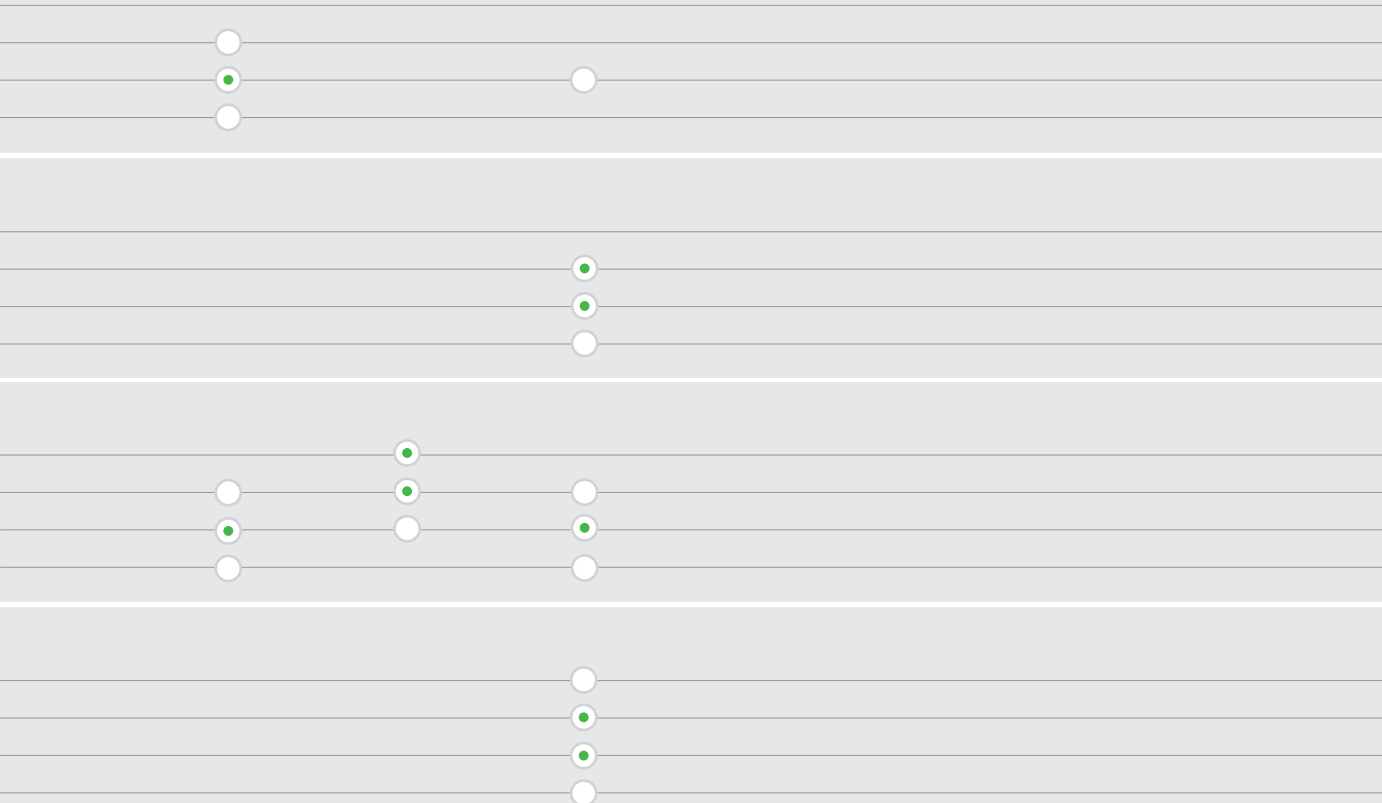

● **очень хорошо подходит** ○ **подходит**

	200	150	260
	6000-14000	5000-9500	4000-6000
	2	2,5	4
	100 x 150		133 x 80
	1,1	1,5	1,7

Обработка поверхности

Обзор инструмента и областей применения

Страница 73 — 74

RAS 115

RAS 180



Назначение

Ротационная шлифовальная машинка

Ровные поверхности

Грубое шлифование



Предварительное шлифование



Тонкое шлифование

Финишное шлифование

Скругленные поверхности

Грубое шлифование



Предварительное шлифование



Тонкое шлифование

Финишное шлифование

Углы

Грубое шлифование

Предварительное шлифование

Тонкое шлифование

Финишное шлифование

Профили

Грубое шлифование

Предварительное шлифование

Тонкое шлифование

Финишное шлифование

Придание фактуры поверхностям

Технические характеристики

Потребляемая мощность [Вт]	500	1500	
Частота вращения холостого хода [мин ⁻¹]	1350-3800	800-4000	
Диам. шлифтарелки [мм]	115	180	
Длина ленты x ширина ленты [мм]			
Поверхность шлифования [мм]			
Ø инструмента [мм]			
Масса [кг]	2,3	4,2	

Обработка поверхности

Обзор инструмента и областей применения

75 — 75 — 76 — 89

BS 75 **BS 105** **CMS-BS** **BMS 180**

➔ Специальные шлифовальные инструменты для сухой отделки
С. 321

02



Ленточная шлифмашинка

Компактная модульная система CMS

Щёточная машинка RUSTOFIX

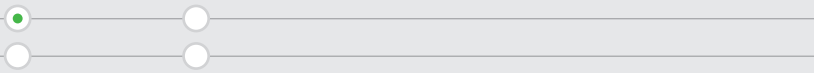

очень хорошо подходит подходит

	1010	1400	550	1500
			2800	800-4000
	533 x 75	620 x 105	820 x 120	
	135 x 75	160 x 105	185 x 115	
				150
	3,8	6,5		7,5

Обработка поверхности

Обзор инструмента и областей применения

Страница	78	79	79	80	80
	LEX 3 77	LEX 3 125/3	LEX 3 125/5	LEX 3 150/3	LEX 3 150/5



Назначение

Пневматическая эксцентриковая шлифмашинка LEX

Ровные поверхности

Грубое шлифование		●	●		●
Предварительное шлифование		●	●	●	●
Тонкое шлифование	●	●	●	●	●
Финишное шлифование	●	●		●	

Скругленные поверхности

Грубое шлифование			●		●
Предварительное шлифование		●	●	●	●
Тонкое шлифование	●	●	●	●	●
Финишное шлифование	●	●		●	

Углы

Грубое шлифование					
Предварительное шлифование					
Тонкое шлифование					
Финишное шлифование					

Полирование

Небольшие поверхности					
Большие поверхности					

Технические характеристики

Рабочее давление (напор) (бар)	6	6	6	6	6
Потребляемая мощность (Вт)					
Частота вращения холостого хода (мин ⁻¹)					
Частота вращения при эксцентриковом движении (мин ⁻¹)	10500	9500	9500	10000	10000
Число рабочих ходов (мин ⁻¹)	21000	19000	19000	20000	20000
Ход эксцентрика (мм)	2,5	3	5	3	5
Диам. тарелки (мм)	77	125	125	150	150
Шлифовальная подошва StickFix (мм)					
Расход воздуха при номинальной нагрузке (л/мин)	270	290	290	290	290
Масса [кг]	0,7	0,9	0,95	1,0	1,0

Обработка поверхности

Обзор инструмента и областей применения

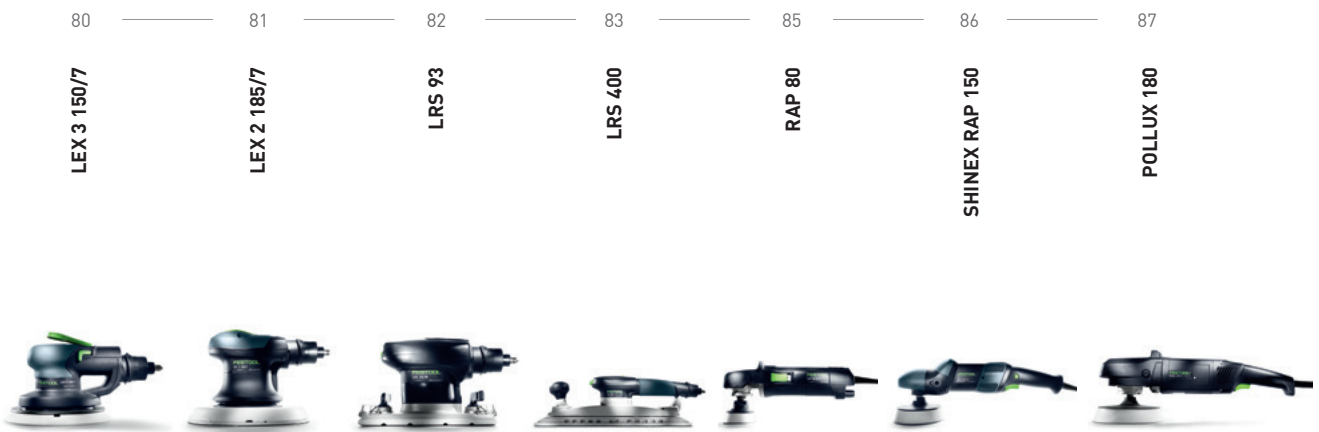

Пневматическая эксцентриковая шлифмашинка LEX

Пневматическая шлифовальная машинка RUTSCHER

Ротационная полировальная машинка

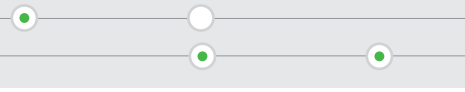
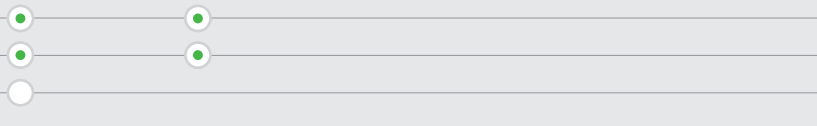
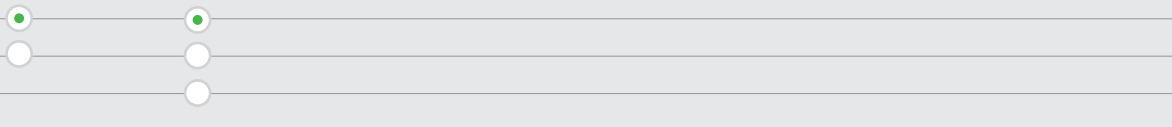

● очень хорошо подходит ○ подходит

	6	6	6	6	500	1200	1500
					750-2300	400-2100	800-2400
	10000	8000					
	20000	16000	14000	14000			
	7	7	4	4			
	150	185			80	150	180
			93 x 175	80 x 400			
	310	390	310	390			
	1,0	1,4	1,2	2,3	1,6	2,1	3,6

Обработка поверхности

ROTEX RO 90 DX



product
design
award

2011



ROTEX RO 90 DX



Круг, который может шлифовать в углах.

- ▶ Четыре инструмента в одном: высокая производительность съёма при грубом шлифовании с эксцентрико-вращательным движением ROTEX, супертонкий рисунок при промежуточном и тонком шлифовании, высококачественная обработка углов с помощью треугольной шлифподшвы и блестящие результаты при полировании
- ▶ Долгий срок службы благодаря надёжному подшипниковому узлу эксцентрикового вала, редуктору с двойной изоляцией и пылезащищённому выключателю
- ▶ Эксцентрико-вращательное движение ROTEX для комфортного полирования — низкая скорость вращения обеспечивает относительно небольшой уровень температуры, что помогает избежать сильного нагрева обрабатываемой поверхности и связанных с этим возможных дефектов.
- ▶ Смена шлифовальных тарелок при помощи крепления FastFix, без вспомогательного инструмента

Технические характеристики

Потребляемая мощность (Вт)	400
Скорость при движении ROTEX (мин ⁻¹)	260-520
Скорость при эксцентр. движении (мин ⁻¹)	3500-7000
Ход шлифования (мм)	3
Шлифовальная тарелка FastFix Ø (мм)	90
Ø разъёма пылеудаления (мм)	27
Масса (кг)	1,5



■ = MMC-электроника

Комплект поставки

шлифовальная тарелка FastFix Ø 90 мм (мягкая, НТ), шлифовальная подшва StickFix V93, защитный кожух Festool PROTECTOR, в системе SYS 2 T-LOC

БРЦ €* № для заказа

RO 90 DX FEQ-Plus

465,25
549,00

571819

Четыре инструмента в одном.

Устройства для грубого шлифования, тонкого шлифования и полирования, а также дельтавидная шлифовальная машинка объединены в одном инструменте. Экономия, максимальная универсальность использования, широкий спектр применения. Повышает производительность. Бережёт время и деньги.

* Базовая рекомендованная цена изготовителя для розничной торговли. Цены дилера могут отличаться. Курс пересчета базовых рекомендованных розничных цен в рубли уточняйте на сайте www.festool.ru.
Цена без НДС
Цена с НДС 18%.

Системная оснастка на с. 92



Шлифовальные материалы на с. 107

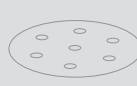



ROTEX RO 125



Компактный и универсальный.

- ▶ Производительность съёма в три раза больше, чем у обычной эксцентриковой шлифмашинки благодаря мощному двигателю и комбинации эксцентрикового и вращательного движений
- ▶ Три в одном: высокая производительность съёма, идеальный рисунок тонкого шлифования, зеркальный блеск поверхности при полировании
- ▶ Безопасная для здоровья работа благодаря пылеудалению по принципу Jetstream
- ▶ Смена шлифовальных тарелок при помощи крепления FastFix, без вспомогательного инструмента

Технические характеристики

Потребляемая мощность (Вт)	500
Скорость при движении ROTEX (мин ⁻¹)	300-600
Скорость при эксцентр. движении (мин ⁻¹)	3000-6000
Ход шлифования (мм)	3,6
Шлифовальная тарелка FastFix Ø (мм)	125
Ø разъема пылеудаления (мм)	27
Масса (кг)	1,9



■ = MMC-электроника

Комплект поставки

шлифовальная тарелка FastFix Ø 125 мм (мягкая, НТ),
защитный кожух Festool PROTECTOR, в системе SYS 2 T-LOC

	БРЦ €*	№ для заказа
RO 125 FEQ-Plus	483,05	571779
	570,00	

* Базовая рекомендованная цена изготовителя для розничной торговли. Цены дилера могут отличаться.
Курс пересчета базовых рекомендованных розничных цен в рубли уточняйте на сайте www.festool.ru.
Цена без НДС
Цена с НДС 18%.

Системная оснастка на с. 93



Шлифовальные материалы на с. 107



Исключительная долговечность.

Качественный, надёжный редуктор.
Особый способ установки выключателей,
обеспечивающий надёжную защиту от
пыли и двойное уплотнение редуктора.

Обработка поверхности

ROTEX RO 150



product
design
award

2006

ROTEX RO 150



Уникальный принцип «три в одном» с продуманной концепцией инструмента

- ▶ Три в одном: высокая производительность съёма, идеальный рисунок тонкого шлифования, зеркальный блеск поверхности при полировании
- ▶ Эксцентрико-вращательное движение ROTEX для комфортного полирования (пониженная частота вращения поддерживает температуру на низком уровне даже у мощной RO 150)
- ▶ Смена шлифовальных тарелок при помощи крепления FastFix, без вспомогательного инструмента
- ▶ Технология MULTI-JETSTREAM для максимальной мощности пылеудаления наряду с максимальной производительностью шлифования

Технические характеристики

Потребляемая мощность (Вт)	720
Скорость при движении ROTEX (мин ⁻¹)	320-660
Скорость при эксцентр. движении (мин ⁻¹)	3300-6800
Ход шлифования (мм)	5
Шлифовальная тарелка FastFix Ø (мм)	150
Ø разъема пылеудаления (мм)	27
Масса (кг)	2,3



■ = MMC-электроника

Комплект поставки	БРЦ €*	№ для заказа
шлифовальная тарелка FastFix Ø 150 мм (мягкая, НТ), защитный кожух Festool PROTECTOR		
RO 150 FEQ в картонной упаковке	528,81 624,00	571761
RO 150 FEQ-Plus в системнере SYS 3 T-LOC	569,49 672,00	571805

Быстрая смена тарелок благодаря принципу FastFix.

Просто, быстро и надёжно. Кроме Ваших рук, другой инструмент не нужен. Просто снимите тарелку, замените её и продолжайте работу ...

* Базовая рекомендованная цена изготовителя для розничной торговли. Цены дилера могут отличаться.
Курс пересчета базовых рекомендованных розничных цен в рубли уточняйте на сайте www.festool.ru.
Цена без НДС
Цена с НДС 18%.

Системная оснастка на с. 94



Шлифовальные материалы на с. 107





ETS 125



Компактная шлифовальная машинка для работы одной рукой

- ▶ Управление одной рукой, высокий комфорт при работах над головой
- ▶ Неустойчивая работа благодаря компактности, небольшому весу и исключительному удобству в обращении
- ▶ Плавный ход, превосходная эргономичность, бесступенчатая регулировка скорости, удобная функция торможения шлифтарелки
- ▶ Ход эксцентрика 2 мм — оптимальный вариант для достижения наилучшего качества поверхности при финишном или предварительном шлифовании

Технические характеристики	ETS 125 EQ	ETS 125 Q
Потребляемая мощность (Вт)	200	
Потребляемая мощность (Вт)		200
Скорость при эксцентр. движении (мин ⁻¹)	6000-14000	
Скорость при эксцентр. движении (мин ⁻¹)		14000
Ход шлифования (мм)	2	2
Число рабочих ходов (мин ⁻¹)		28000
Сменная шлифовальная тарелка Ø (мм)	125	125
Ø разъема пылеудаления (мм)	27	27
Масса (кг)	1,1	1,1



= с электроникой

Комплект поставки	БРЦ €*	№ для заказа
шлифовальная тарелка StickFix Ø 125 мм (мягкая, НТ), кассета с фильтром		
ETS 125 Q в картонной упаковке	233,05 275,00	571603
ETS 125 EQ в картонной упаковке	273,73 323,00	571607
ETS 125 EQ-Plus в системнере SYS 2 T-LOC	310,17 366,00	571814

Удобство и неустойчивая работа.

Эргономичная конструкция позволяет легко управлять инструментом одной рукой. Система контроля вибрации обеспечивает плавный ход тарелки. Вы сможете дольше работать без усталости.

* Базовая рекомендованная цена изготовителя для розничной торговли. Цены дилера могут отличаться.
Курс пересчета базовых рекомендованных розничных цен в рубли уточняйте на сайте www.festool.ru.
Цена без НДС
Цена с НДС 18%.

Системная оснастка на с. 95



Шлифовальные материалы на с. 107



Обработка поверхности

Эксцентриксовая шлифовальная машинка ETS 150



ETS 150



Финишное шлифование.

- ▶ ETS предлагается в двух вариантах: с ходом эксцентрика 3 мм для финишной обработки поверхности или 5 мм для промежуточного шлифования ЛКП
- ▶ Долгий срок службы благодаря использованию двурядного подшипника
- ▶ Небольшой вес 1,8 кг позволяет работать без усталости
- ▶ Тормоз тарелки для надежной работы без последующих доводочных операций

Технические характеристики

	ETS 150/3	ETS 150/5
Потребляемая мощность (Вт)	310	310
Скорость при эксцентр. движении (мин ⁻¹)	4000-10000	4000-10000
Ход шлифования (мм)	3	5
Сменная шлифовальная тарелка Ø (мм)	150	150
Ø разъема пылеудаления (мм)	27	27
Масса (кг)	1,8	1,8



■ = MMC-электроника

Комплект поставки

кассета с фильтром, вспомогательный инструмент

	БРЦ €* № для заказа	№ для заказа
ETS 150/3 EQ шлифтарелка StickFix Ø 150 мм FUSION-TEC (супермягкая), в картонной упаковке	320,34 378,00	571899
ETS 150/3 EQ-Plus шлифтарелка StickFix Ø 150 мм FUSION-TEC (супермягкая), в системнере SYS 3 T-LOC	355,93 420,00	571898
ETS 150/5 EQ шлифтарелка StickFix Ø 150 мм FUSION-TEC (мягкая, НТ), в картонной упаковке	320,34 378,00	571912
ETS 150/5 EQ-Plus шлифтарелка StickFix Ø 150 мм FUSION-TEC (мягкая, НТ), в системнере SYS 3 T-LOC	355,93 420,00	571911

Великолепное качество поверхности.

ETS 150/3 — это фаворит в тонком и финишном шлифовании. Являясь самым лёгким в своём классе, при ходе шлифования в 3 мм, он демонстрирует самое высокое качество поверхности. ETS 150/5 с ходом в 5 мм — это фаворит при подшлифовке или при промежуточном шлифовании. Его удобная форма — эталон эргономики.

* Базовая рекомендованная цена изготовителя для розничной торговли. Цены дилера могут отличаться. Курс пересчета базовых рекомендованных розничных цен в рубли уточняйте на сайте www.festool.ru. Цена без НДС. Цена с НДС 18%.

Системная оснастка на с. 96



Шлифовальные материалы на с. 107

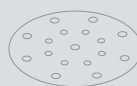

Обработка поверхности Эксцентриксовая шлифмашинка ETS EC 150



Бесщёточный двигатель EC-TEC для долгого срока службы и высокого КПД

02

ETS EC 150

Идеальный компактный инструмент для чистового шлифования.

- ▶ Долгий срок службы благодаря технологии ЕС и тормозу шлифовальной тарелки с твердыми вставками
- ▶ Компактное исполнение и вес всего 1,2 кг для оптимальной эргономичности
- ▶ Бесступенчатая регулировка скорости и сохранение заданной скорости под нагрузкой
- ▶ Оптимальная защита благодаря функциям распознавания вибрации и пылеудаления

Технические характеристики	ETS EC 150/3	ETS EC 150/5
Потребляемая мощность (Вт)	400	400
Скорость при эксцентр. движении (мин ⁻¹)	6000-10000	6000-10000
Ход шлифования (мм)	3	5
Сменная шлифовальная тарелка Ø (мм)	150	150
Ø разъема пылеудаления (мм)	27	27
Масса (кг)	1,2	1,2



■ = MMC-электроника

Комплект поставки	БРЦ €*	№ для заказа
вспомогательный инструмент		
ETS EC 150/3 EQ шлифтарелка StickFix Ø 150 мм FUSION-TEC (супермягкая), в картонной упаковке	472,88 558,00	571871
ETS EC 150/3 EQ-Plus шлифтарелка StickFix Ø 150 мм FUSION-TEC (супермягкая), в системнере SYS 2 T-LOC	504,24 595,00	571870
ETS EC 150/3 EQ-Plus-GQ шлифтарелка StickFix Ø 150 мм FUSION-TEC (супермягкая), всасывающий шланг D27/22x3,5 м AS-GQ, в системнере SYS 2 T-LOC	628,81 742,00	571940
ETS EC 150/5 EQ шлифтарелка StickFix Ø 150 мм FUSION-TEC (мягкая, HT), в картонной упаковке	472,88 558,00	571883
ETS EC 150/5 EQ-Plus шлифтарелка StickFix Ø 150 мм FUSION-TEC (мягкая, HT), в системнере SYS 2 T-LOC	504,24 595,00	571882
ETS EC 150/5 EQ-Plus-GQ шлифтарелка StickFix Ø 150 мм FUSION-TEC (мягкая, HT), всасывающий шланг D27/22x3,5 м AS-GQ, в системнере SYS 2 T-LOC	628,81 742,00	571951

* Базовая рекомендованная цена изготовителя для розничной торговли. Цены дилера могут отличаться. Курс пересчета базовых рекомендованных розничных цен в рубли уточняйте на сайте www.festool.ru. Цена без НДС
Цена с НДС 18%.

Системная оснастка на с. 96



Шлифовальные материалы на с. 107



Посмотрите видеоролик об изделии



Шлифование — процесс многогранный. Мы учли все его грани.

Над головой, на вертикальных поверхностях или узких кромках — новая ETS EC 150 обеспечит нужную эффективность в любом положении: она выгодно отличается превосходным удобством в обращении и высоким качеством результата обработки. Благодаря высокопроизводительному бесщёточному электродвигателю EC-TEC компактная ETS EC 150 идеально подходит для работы одной рукой и отвечает самым жёстким требованиям по стабильности хода и качеству поверхности.

Обработка поверхности

Эксцентриксовая шлифовальная машинка WTS 150



WTS 150



Мощная шлифовальная машинка.

- ▶ Высокая производительность с ходом эксцентрика 7 мм и удобство в обращении
- ▶ Экономичная работа благодаря высокой мощности
- ▶ Тормоз тарелки для надежной работы без последующих доводочных операций
- ▶ Исключительно плавный ход и бесступенчатая регулировка скорости

Технические характеристики

Потребляемая мощность (Вт)	400
Скорость при эксцентр. движении (мин ⁻¹)	2600-6000
Ход шлифования (мм)	7
Сменная шлифовальная тарелка Ø (мм)	150
Ø разъема пылеудаления (мм)	27
Масса (кг)	1,9



= MMC-электроника

Комплект поставки

шлифтарелка StickFix Ø 150 мм FUSION-TEC (мягкая, НТ),
дополнительная рукоятка, вспомогательный инструмент,
в системнере SYS 2 T-LOC

БРЦ €* № для заказа

WTS 150/7 E-Plus	378,81 447,00	571923
------------------	------------------	--------

Необычайно удобна в обращении.

Мощь в работе, надёжность в обслуживании. Прочная конструкция WTS 150 в совокупности с качественными деталями предполагают продолжительный режим эксплуатации. А для того, чтобы и Вам выдержать этот темп, WTS 150 имеет эргономичную форму конструкции, гаситель вибрации и систему пылеудаления для комфортной работы.

* Базовая рекомендованная цена изготовителя для розничной торговли. Цены дилера могут отличаться.
Курс пересчета базовых рекомендованных розничных цен в рубли уточняйте на сайте www.festool.ru.
Цена без НДС
Цена с НДС 18%.

Системная оснастка на с. 96



Шлифовальные материалы на с. 107





Как добиться идеальной поверхности? Лучше всего с системным подходом.

Быстрый и эффективный съём или тонкое шлифование поверхности перед финишной обработкой? Или обработка поверхности до зеркального блеска? Ни в одной другой сфере системный подход не выражен столь явно, как в наших инструментах для шлифования. Инструментах, которые по своей надёжности и эргономичности отлично подходят для комфортной работы в течении длительного времени. Со специально адаптированными тарелками и шлифовальными подошвами для оптимальной передачи приводного усилия. Со шлифовальными материалами, которые разрабатываются так же тщательно, как и сами инструменты.

Системный подход во главу угла ставит превосходный инструмент и безупречный результат. А также самого пользователя, для которого мы и разрабатываем каждый свой инструмент.

Система шлифовальных тарелок.

Шлифовальные тарелки для любой области применения с различной степенью жёсткости: от супермягкой до жёсткой. Быстро заменяются и выгодно отличаются низким теплообразованием и эффективным пылеудалением благодаря принципу JETSTREAM.

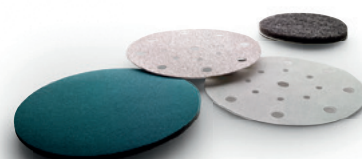

Система шлифовальных материалов.

Шлифовальные материалы и система пылеудаления оптимально подходят для инструментов. Индивидуальная адаптация для решения любой задачи — от грубого до тонкого шлифования. Долгий срок службы, фиксирующая подкладка StickFix и максимально быстрая замена.

Система пылеудаления и организация рабочего места.

Хорошо спланированное рабочее место экономит время и трудозатраты. А благодаря оптимальному пылеудалению воздух остаётся чистым. Это гарантирует высокое качество результатов работы и защиту Ваших лёгких от шлифовальной пыли.



Обработка поверхности

RUTSCHER RS 100



product
design
award

2001



RUTSCHER RS 100



Высокая производительность съёма.

Машинки RUTSCHER с редуктором специально рассчитаны на высокий уровень съёма материала за счёт понижения редуктором передаточного числа оборотов. Поэтому они идеально подходят для сошлифовки старых, многослойных и затвердевших покрытий на большой площади.

Самостоятельное пылеудаление.

- ▶ Понижающий редуктор для неизменно высокой производительности съёма — оптимальный вариант для сошлифовки старых покрытий
- ▶ Безопасная для здоровья работа и плавный ход благодаря системе гашения вибрации
- ▶ Пылеудаление для хорошего обзора обрабатываемой поверхности и чистоты рабочего места.
- ▶ Работа без усталости благодаря оптимальному положению центра тяжести

Технические характеристики	RS 100 Q	RS 100 CQ
Потребляемая мощность (Вт)	620	620
Число оборотов холостого хода (мин ⁻¹)	6000	6300
Макс. скорость вращения вала (мин ⁻¹)		10000
Число рабочих ходов (мин ⁻¹)		12600
Ход шлифования (мм)	5	5
Сменная шлифовальная подошва (мм)	115 x 225	115 x 225
Ø разъёма пылеудаления (мм)	27	27
Масса (кг)	3,3	3,0



Комплект поставки	БРЦ €* 624,00	№ для заказа
RS 100 Q шлифовальная подошва StickFix 115 x 225 мм, кассета с фильтром, в картонной упаковке	528,81	567757
RS 100 Q-Plus шлифовальная подошва StickFix 115 x 225 мм, кассета с фильтром, в системнере SYS 2 T-LOC	569,49 672,00	567697
RS 100 CQ шлифовальная подошва StickFix 115 x 221 мм, в картонной упаковке	487,29 575,00	567759
RS 100 CQ-Plus шлифовальная подошва StickFix 115 x 221 мм, в системнере SYS 2 T-LOC	522,88 617,00	567699

* Базовая рекомендованная цена изготовителя для розничной торговли. Цены дилера могут отличаться.
Курс пересчета базовых рекомендованных розничных цен в рубли уточняйте на сайте www.festool.ru.
Цена без НДС
Цена с НДС 18%.

Системная оснастка на с. 97

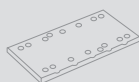

Шлифовальные материалы на с. 107

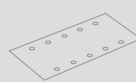



RUTSCHER RS 200



Тонкое шлифование плоских поверхностей.

- ▶ Идеальное качество поверхности при промежуточном и чистовом шлифовании за счёт большой шлифподшвы и высокой частоты вращения
- ▶ Высокая производительность и экономичность благодаря большой шлифовальной подошве
- ▶ Возможность обрабатывать изделие с трёх сторон близко к краю
- ▶ Высокая экономичность и долгий срок службы благодаря пыленепроницаемому капсулированию подшипников и износостойкой шлифподшве.

Технические характеристики	RS 200 EQ	RS 200 Q
Потребляемая мощность (Вт)	330	
Потребляемая мощность (Вт)		330
Число оборотов холостого хода (мин ⁻¹)	4000-10000	10000
Число рабочих ходов (мин ⁻¹)	8000-20000	20000
Ход шлифования (мм)	2,4	2,4
Сменная шлифовальная подошва (мм)	115 x 225	115 x 225
Ø разъема пылеудаления (мм)	27	27
Масса (кг)	2,5	2,5



■ = с электроникой

Комплект поставки	БРЦ €* ¹	№ для заказа
шлифовальная подошва StickFix 115 x 225 мм, кассета с фильтром		
RS 200 Q в картонной упаковке	395,76 467,00	567764
RS 200 EQ в картонной упаковке	436,44 515,00	567763
RS 200 EQ-Plus в системнере SYS 2 T-LOC	471,19 556,00	567841

Безупречное качество.

RS 200 с ходом в 2,4 мм и прямым приводом — это идеальный инструмент для обработки больших поверхностей с высочайшим качеством. Большая шлифовальная подошва обеспечивает экономичность промежуточного и финишного шлифования: например при подшлифовке дверных полотен или больших мебельных поверхностей.

* Базовая рекомендованная цена изготовителя для розничной торговли. Цены дилера могут отличаться.
Курс пересчета базовых рекомендованных розничных цен в рубли уточняйте на сайте www.festool.ru.
Цена без НДС
Цена с НДС 18%.

Системная оснастка на с. 97

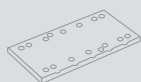

Шлифовальные материалы на с. 107

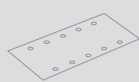

Обработка поверхности

RUTSCHER RS 300



product
design
award

2001

RUTSCHER RS 300



Многогранный талант.

- ▶ Широкий спектр применения благодаря использованию сменных шлифовальных подошв
- ▶ Оптимальное соотношение размера, массы и формы шлифовальной подошвы — отлично подходит для обработки поверхностей, углов, кромок, потолочных перекрытий
- ▶ Эргономичная конструкция корпуса — продолжительная работа без усталости на вертикальных поверхностях и над головой
- ▶ Долгий срок службы за счёт применения надёжных подшипников, гасителя вибраций и износостойких шлифподошв

Технические характеристики

	RS 300 EQ	RS 300 Q
Потребляемая мощность (Вт)	280	
Потребляемая мощность (Вт)		280
Число оборотов холостого хода (мин ⁻¹)	4000-10000	10000
Число рабочих ходов (мин ⁻¹)	8000-20000	20000
Ход шлифования (мм)	2,4	2,4
Сменная шлифовальная подошва (мм)	93 x 175	93 x 175
Ø разъёма пылеудаления (мм)	27	27
Масса (кг)	2,3	2,3



= с электроникой

Комплект поставки

	БРЦ €* / № для заказа	№ для заказа
шлифовальная подошва StickFix 93 x 175, кассета с фильтром		
RS 300 Q	302,54	567490
в картонной упаковке	357,00	
RS 300 EQ	337,29	567489
в картонной упаковке	398,00	
RS 300 EQ-Plus	378,81	567845
в системнере SYS 2 T-LOC	447,00	
RS 300 EQ-Set	402,54	567848
шлифовальная подошва в форме утюга, в системнере SYS 2 T-LOC	475,00	

Там, где узко.

Работа в любом месте. В комплекте RS 300 есть ламельная шлифовальная подошва для применения в узких проёмах.

* Базовая рекомендованная цена изготовителя для розничной торговли. Цены дилера могут отличаться. Курс пересчета базовых рекомендованных розничных цен в рубли уточняйте на сайте www.festool.ru.
Цена без НДС
Цена с НДС 18%.

Системная оснастка на с. 97

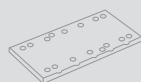

Шлифовальные материалы на с. 107

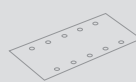



RUTSCHER RTS 400

Работа одной рукой.

- ▶ Никакой необходимости в доработке благодаря равномерному рисунку шлифования и возможности шлифовать с трех сторон вплотную к краю
- ▶ Высокая экономичность и долгий срок службы благодаря пыленепроницаемому капсулированию подшипников и износостойкой шлифподошве.
- ▶ Компактность, эргономичность и одинаковое удобство пользования для левой и правой руки
- ▶ Эффективная турбосистема самостоятельного пылеудаления



Технические характеристики	RTS 400 EQ	RTS 400 Q
Потребляемая мощность (Вт)	200	200
Потребляемая мощность (Вт)		200
Число оборотов холостого хода (мин ⁻¹)	6000-14000	14000
Число рабочих ходов (мин ⁻¹)	12000-28000	28000
Ход шлифования (мм)	2	2
Сменная шлифовальная подошва (мм)	80 x 130	80 x 130
Ø разъема пылеудаления (мм)	27	27
Масса (кг)	1,1	1,1



■ = с электроникой

Комплект поставки	БРЦ €*	№ для заказа
шлифовальная подошва StickFix 80 x 130 мм, кассета с фильтром		
RTS 400 Q в картонной упаковке	233,05 275,00	567829
RTS 400 Q-Plus в системнере SYS 1 T-LOC	263,56 311,00	567864
RTS 400 EQ в картонной упаковке	273,73 323,00	567814
RTS 400 EQ-Plus в системнере SYS 1 T-LOC	302,54 357,00	567860

Чистая работа.

Оптимальное пылеудаление для свободного обзора рабочей поверхности и чистоты рабочего места.

* Базовая рекомендованная цена изготовителя для розничной торговли. Цены дилера могут отличаться.
Курс пересчета базовых рекомендованных розничных цен в рубли уточняйте на сайте www.festool.ru.
Цена без НДС
Цена с НДС 18%.

Системная оснастка на с. 98

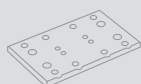

Шлифовальные материалы на с. 107

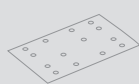

Обработка поверхности

Дельтавидная шлифовальная машинка DTS 400



DTS 400



Компактная машинка для обработки углов.

- ▶ Для тонкого шлифования по углам, кромкам и в других труднодоступных местах с помощью треугольной шлифовальной подошвы
- ▶ Универсальность в использовании — для удаления шлифовальной пыли можно использовать либо пылеудаляющий аппарат, либо мешок-пылесборник
- ▶ Идеальный инструмент для непрерывной работы — эргономичное исполнение, малый вес, простое управление.

Технические характеристики	DTS 400 EQ	DTS 400 Q
Потребляемая мощность (Вт)	200	
Потребляемая мощность (Вт)		200
Число оборотов холостого хода (мин ⁻¹)	6000-14000	14000
Ход шлифования (мм)	2	2
Сменная шлифовальная подошва (мм)	100 x 150	100 x 150
Ø разъема пылеудаления (мм)	27	27
Масса (кг)	1,1	1,1



■ = с электроникой

Комплект поставки	БРЦ €*	№ для заказа
шлифовальная подошва StickFix 100 x 150 мм, кассета с фильтром		
DTS 400 Q в картонной упаковке	233,05 275,00	567818
DTS 400 Q-Plus в системнере SYS 2 T-LOC	263,56 311,00	567867
DTS 400 EQ в картонной упаковке	273,73 323,00	567822
DTS 400 EQ-Plus в системнере SYS 2 T-LOC	302,54 357,00	567868

Шлифование по углам и кромкам.

Оптимальная подготовка окон и дверей — благодаря подошве в форме утюга, DTS 400 можно уверенно вести как по узким кромкам, так и по углам.

* Базовая рекомендованная цена изготовителя для розничной торговли. Цены дилера могут отличаться. Курс пересчета базовых рекомендованных розничных цен в рубли уточняйте на сайте www.festool.ru.
Цена без НДС
Цена с НДС 18%.

Системная оснастка на с. 98



Шлифовальные материалы на с. 107





product design award
1995



DELTEX DX 93



Для работы в углах.

- ▶ Долгий срок службы — благодаря надёжному угловому редуктору, обеспечивающему исключительно высокую производительность съёма, и пыленепроницаемому капсулированию подшипников
- ▶ Для обработки пазов следует просто установить шлифовальную подошву для ламелей
- ▶ Экономия времени и средств — носик треугольной шлифовальной подошвы можно поворачивать для равномерного износа всех трёх рабочих сторон подошвы

Технические характеристики

Потребляемая мощность (Вт)	150
Число оборотов холостого хода (мин ⁻¹)	5000-9500
Ход шлифования (мм)	2,5
Ø разъёма пылеудаления (мм)	27
Масса (кг)	1,5



☐ = с электроникой

Комплект поставки	БРЦ €* / № для заказа
шлифовальная подошва StickFix 93 V (мягкая), ламельная шлифовальная подошва StickFix, плита-основание	
DX 93 E в картонной упаковке	263,56 / 567722
DX 93 E-Plus в системнере SYS 2 T-LOC	311,00 / 567855
	289,83 / 342,00

* Базовая рекомендованная цена изготовителя для розничной торговли. Цены дилера могут отличаться. Курс пересчета базовых рекомендованных розничных цен в рубли уточняйте на сайте www.festool.ru. Цена без НДС. Цена с НДС 18%.

Системная оснастка на с. 98



Шлифовальные материалы на с. 107



Троекратное использование шлифовальной подошвы.

Суперпрочная шлифовальная подошва из эластомера, система быстрой смены StickFix для простого поворота и троекратного использования.

Обработка поверхности

Линейная шлифовальная машинка DUPLEX LS 130



DUPLEX LS 130



Закругления и профили.

DUPLEX идеальный инструмент для шлифования закруглений и профилей. Это объясняется линейным ходом шлифования, наличием набора для самостоятельного изготовления подошв, а также большим выбором шлифовальных подошв.

Шлифовальная машинка для обработки профилей.

- ▶ Экономичная замена ручных работ при обработке фальцев и профилей. Линейный ход шлифования — работа без усталости
- ▶ Всегда правильный выбор шлифовальной подошвы — 11 стандартных подошв и комплект «Сделай сам» для изготовления подошв в целях обработки профилей любой формы
- ▶ Простая и быстрая смена шлифовальных подошв без помощи вспомогательного инструмента
- ▶ Продолжительный срок службы благодаря износостойкой конструкции

Технические характеристики

Потребляемая мощность (Вт)	260
Число оборотов холостого хода (мин ⁻¹)	4000-6000
Число рабочих ходов (мин ⁻¹)	8000-12000
Ход шлифования (мм)	4
Сменная шлифовальная подошва (мм)	133 x 80
Ø разъема пылеудаления (мм)	27
Масса (кг)	1,7



■ = с электроникой

Комплект поставки	БРЦ €*	№ для заказа
профильная подошва Standard FastFix, профильная подошва 90°, в системнере SYS 1 T-LOC		
LS 130 EQ-Plus	425,42 502,00	567850

* Базовая рекомендованная цена изготовителя для розничной торговли. Цены дилера могут отличаться.
Курс пересчета базовых рекомендованных розничных цен в рубли уточняйте на сайте www.festool.ru.
Цена без НДС
Цена с НДС 18%.

Системная оснастка на с. 99

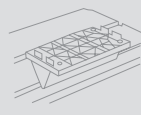

Шлифовальные материалы на с. 107





RAS 115

Для грубого шлифования.

- ▶ Никаких доводочных операций — скорость вращения вала машинки специально рассчитана на съём лакокрасочных покрытий
- ▶ С эргономичным дизайном и малым диаметром корпуса 58 мм это идеальный инструмент для неустойчивой работы на поверхностях небольшой площади и обработки кромок
- ▶ Работа без простоев благодаря быстрой замене тарелки с креплением FastFix без использования дополнительного инструмента

Технические характеристики

Потребляемая мощность [Вт]	500
Число оборотов холостого хода (мин ⁻¹)	1350-3800
Сменная шлифовальная тарелка Ø (мм)	115
Шпиндель	M14
Ø разъема пылеудаления (мм)	27
Масса (кг)	2,3



■ = MMC-электроника

Комплект поставки	БРЦ €* № для заказа
шлифовальная тарелка StickFix Ø 115 мм (мягкая), шлифовальная тарелка 2 F Ø 115 мм, шлифовальные круги StickFix, вытяжной кожух, защитный кожух, дополнительная рукоятка, вспомогательный инструмент, в системе SYS 2 T-LOC	
RAS 115 E-Set	412,71 570788 487,00

* Базовая рекомендованная цена изготовителя для розничной торговли. Цены дилера могут отличаться. Курс пересчета базовых рекомендованных розничных цен в рубли уточняйте на сайте www.festool.ru.
Цена без НДС
Цена с НДС 18%.

Системная оснастка
на с. 100



Шлифовальные материалы
на с. 107



Антистатическое исполнение.

Чтобы упростить работы по удалению краски с металлических поверхностей и повысить их безопасность, RAS имеет антистатическое исполнение. Оно предотвращает статистическую зарядку шлифовальной пыли.

Обработка поверхности

Ротационная шлифовальная машинка RAS 180



RAS 180



ММС-электроника.

Плавный пуск, постоянное число оборотов и защита от перегрузок делают этот инструмент идеальным для длительного применения в сложных условиях.

Для грубого шлифования.

- ▶ Особо экономична при использовании на больших площадях, т.к. машинка рассчитана на быстрое снятие слоя большой толщины
- ▶ Чистое рабочее место, свободный обзор и здоровые легкие благодаря эффективному удалению пыли
- ▶ Забота о здоровье — антистатическое исполнение для большей безопасности при зачистке лака с металла, оптимальное удаление тонкой пыли и стружки с помощью вытяжного кожуха
- ▶ Смена шлифовальной тарелки без инструмента

Технические характеристики

Потребляемая мощность (Вт)	1500
Число оборотов холостого хода (мин ⁻¹)	800-4000
Сменная шлифовальная тарелка Ø (мм)	180
Шпиндель	M14
Ø разъема пылеудаления (мм)	27
Масса (кг)	4,2



■ = ММС-электроника

Комплект поставки	БРЦ €* № для заказа
шлифовальная тарелка StickFix Ø 180 мм (мягкая), шлифовальные круги StickFix, вытяжной кожух с рукояткой, вспомогательный инструмент, в картонной упаковке	
RAS 180 E	693,22 818,00 570774

* Базовая рекомендованная цена изготовителя для розничной торговли. Цены дилера могут отличаться.
Курс пересчета базовых рекомендованных розничных цен в рубли уточняйте на сайте www.festool.ru.
Цена без НДС
Цена с НДС 18%.

Системная оснастка на с. 100



Шлифовальные материалы на с. 107





BS 75 / BS 105

Для шлифования широких поверхностей.

- ▶ Работа с различными материалами благодаря плавной регулировке скорости ленты и шлифовальной подложке из графита или металла с подкладкой из пробки для чистовой или предварительной обработки
- ▶ Всегда аккуратная работа благодаря точной настройке после каждой замены ленты
- ▶ Неутомительная работа благодаря сбалансированному расположению центра тяжести двигателя, установленного вдоль оси инструмента
- ▶ Превосходная системная оснастка для стационарного применения в мастерской — ленточные шлифмашины можно быстро переоснастить с помощью специального набора



Технические характеристики	BS 75 E	BS 105 E
Потребляемая мощность (Вт)	1010	1400
Скорость ленты при номинальной нагрузке (м/мин)	200-380	230-380
Длина ленты x ширина ленты (мм)	533 x 75	620 x 105
Пятно шлифования (мм)	135 x 75	160 x 105
Ø разъема пылеудаления (мм)	27/36	27/36
Масса (кг)	3,8	6,5



■ = с электроникой

Комплект поставки	БРЦ €* № для заказа	№ для заказа
шлифовальная лента P100, адаптер пылеудаления, мешок-пылесборник		
BS 75 в картонной упаковке	325,42 384,00	570206
BS 75 E в картонной упаковке	360,17 425,00	570204
BS 75 E-Plus приспособление для стационарной установки, в системе SYS MAXI	425,42 502,00	570203
BS 75 E-Set приспособление для стационарной установки, рамка для шлифования поверхностей, в системе SYS MAXI	545,76 644,00	570207
BS 105 в картонной упаковке	544,07 642,00	570210
BS 105 E-Plus приспособление для стационарной установки, в системе SYS MAXI	664,41 784,00	570209
BS 105 E-Set приспособление для стационарной установки, рамка для шлифования поверхностей, в системе SYS MAXI	816,10 963,00	570212

* Базовая рекомендованная цена изготовителя для розничной торговли. Цены дилера могут отличаться.
Курс пересчета базовых рекомендованных розничных цен в рубли уточняйте на сайте www.festool.ru.
Цена без НДС
Цена с НДС 18%.

Системная оснастка на с. 101

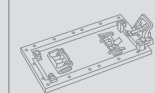

Шлифовальные материалы на с. 107



Деликатно и точно.

Шлифовальная рамка служит для предотвращения перекаса машинки и обеспечивает её надёжное ведение по поверхности заготовки.

Обработка поверхности

Ленточно-шлифовальный модуль CMS-BS



CMS-BS



Шлифовальная машинка для системы CMS.

- ▶ Изменение угла наклона ленты способствуют её равномерному износу и повышает экономичность
- ▶ Быстрая и простая смена шлифовальной ленты — экономия времени на переоснастку
- ▶ Наклон шлифовальной ленты для простого шлифования фасок и скосов
- ▶ Мощный двигатель для шлифования больших поверхностей без труда

Технические характеристики

Потребляемая мощность (Вт)	550
Число оборотов холостого хода (мин ⁻¹)	2800
Длина ленты x ширина ленты (мм)	820 x 120
Пятно шлифования (мм)	185 x 115
Ø разъема пылеудаления (мм)	27
Размеры модульного кронштейна (мм)	578 x 320



Комплект поставки

модуль ленточной шлифовальной машинки CMS, вытяжной кожух, соединительный шланг, шлифовальная лента, угловой упор WA, в картонной упаковке

	БРЦ €* № для заказа
CMS-MOD-BS 120	755,08 890,99

Много возможностей переоборудования.

Компактная модульная система CMS включает основание и при использовании соответствующих модулей переоборудуется в стационарную монтажную пилу или лобзик, а также во фрезерный станок или ленточную шлифмашинку.

* Базовая рекомендованная цена изготовителя для розничной торговли. Цены дилера могут отличаться. Курс пересчета базовых рекомендованных розничных цен в рубли уточняйте на сайте www.festool.ru.
Цена без НДС
Цена с НДС 18%.

Обзор системы CMS на с. 348



Системная оснастка на с. 101





Специально для длительного использования.

Прочность, долговечность и надёжность в эксплуатации. Идеальный вариант для особых случаев применения, например, в автопокрасочных мастерских или в промышленной сфере. Ведь пневматические шлифовальные машинки не требуют специального техобслуживания и выгодно отличаются заметно меньшим весом по сравнению с электроинструментами.

Инновационная система IAS 3 гарантирует оптимальное пылеудаление, низкий уровень вибрации и заметно меньший уровень шума для безопасной работы.

Тройное преимущество — система Festool IAS 3.

Уникальная система IAS 3 объединяет 3 функции в 1 шланге: подачу сжатого воздуха, отвод отработанного воздуха, пылеудаление. Шлифовальная пыль и содержащий масло отработанный воздух отводятся от поверхности, не загрязняя её — качество ЛКП будет превосходным. Кроме того, благодаря отводу отработанного воздуха, ход машины становится тише и нет потока холодного воздуха: руки и запястья не мёрзнут, так что работа станет приятнее и безопаснее.



- 1 — Подача сжатого воздуха
- 2 — Отвод отработанного воздуха
- 3 — Отвод пыли

Обработка поверхности

Эксцентриксовая пневмошлифмашина LEX 3 77



2013

LEX 3 77



Для исключительно долгого срока службы.

Для организации бесперебойного рабочего процесса без отказов инструмента и необходимости его технического обслуживания.

Для финишного шлифования.

- ▶ Высокопрочная конструкция обеспечивает долговечность и снижение издержек на обслуживание
- ▶ Низкий уровень шума, минимум вибраций и диффузный отвод отработанного воздуха в комбинации с пневмошлангом для максимальной защиты здоровья пользователя
- ▶ Функция торможения шлифовальной тарелки минимизирует ошибки в начале работы и, тем самым, исключает необходимость доводочных операций
- ▶ Низкий расход сжатого воздуха сокращает издержки

Технические характеристики

Рабочее давление (давление сжатого воздуха) (бар)	6
Число рабочих ходов (мин ⁻¹)	21000
Скорость при эксцентр. движении (мин ⁻¹)	10500
Ход шлифования (мм)	2,5
Уровень эмиссии колебаний м/с ² (по одной оси) [м/с ²]	0,8
Уровень эмиссии колебаний м/с ² (по трем осям) [м/с ²]	1,9
Расход воздуха при номинальной нагрузке (л/мин)	270
Шлифовальная тарелка Ø (мм)	77
Уровень звукового давления (дБ[А])	72
Масса (кг)	0,7



Комплект поставки

шлифтарелка StickFix Ø 77 мм W-НТ (мягкая), вспомогательный инструмент, в картонной упаковке

LEX 3 77/2,5

БРЦ €* № для заказа

354,24
418,00

691131

Для эксплуатации пневматических шлифовальных машинок требуется система подключения IAS 3.

* Базовая рекомендованная цена изготовителя для розничной торговли. Цены дилера могут отличаться.
Курс пересчета базовых рекомендованных розничных цен в рубли уточняйте на сайте www.festool.ru.
Цена без НДС
Цена с НДС 18%.

Системная оснастка на с. 102



Шлифовальные материалы на с. 107

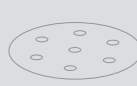



2013

02

LEX 3 125

Экономит на сжатом воздухе. Но не на результате.

- ▶ Низкий расход сжатого воздуха сокращает издержки
- ▶ Низкий уровень вибрации и уровень шума — забота о Вашем здоровье
- ▶ Функция торможения шлифовальной тарелки минимизирует ошибки в начале работы и, тем самым, исключает необходимость доводочных операций



Технические характеристики	LEX 3 125/3	LEX 3 125/5
Рабочее давление (давление сжатого воздуха) (бар)	6	6
Число рабочих ходов (мин ⁻¹)	19000	19000
Скорость при эксцентр. движении (мин ⁻¹)	9500	9500
Ход шлифования (мм)	3	5
Уровень эмиссии колебаний м/с ² (по одной оси) (м/с ²)	1,1	1,1
Уровень эмиссии колебаний м/с ² (по трем осям) (м/с ²)	3,6	4,2
Расход воздуха при номинальной нагрузке (л/мин)	290	290
Уровень звукового давления (дБ[A])	70	72
Шлифовальная тарелка Ø (мм)	125	125
Масса (кг)	0,9	0,95



Комплект поставки	БРЦ €* № для заказа
вспомогательный инструмент, в картонной упаковке	
LEX 3 125/3 шлифовальная тарелка StickFix Ø 125 мм (супермягкая)	530,51 691140 626,00
LEX 3 125/5 шлифовальная тарелка StickFix Ø 125 мм (мягкая, HT)	530,51 691141 626,00

Перепутать невозможно.

Благодаря легко читаемой маркировке хода на аварийном выключателе у всех LEX 3, у Вас под рукой будет всегда подходящий инструмент.

Для эксплуатации пневматических шлифовальных машинок требуется система подключения IAS 3.

* Базовая рекомендованная цена изготовителя для розничной торговли. Цены дилера могут отличаться.
Курс пересчета базовых рекомендованных розничных цен в рубли уточняйте на сайте www.festool.ru.
Цена без НДС
Цена с НДС 18%.

Системная оснастка
на с. 102



Шлифовальные материалы
на с. 107



Обработка поверхности

Пневматическая эксцентриковая шлифовальная машинка LEX 3 150



product design award

2013

LEX 3 150



Безопасность и забота о Вашем здоровье.

LEX 3 надёжно лежит в руке благодаря рукоятке с мягкой накладкой. Пылеудаление с помощью системы MULTI-JETSTREAM предотвращает загрязнение воздуха и обеспечивает хороший обзор.

Работает без вибрации. Повышает эффективность.

- ▶ Высокая точность — функция торможения шлифовальной тарелки для получения чистой поверхности
- ▶ Низкий расход сжатого воздуха сокращает издержки
- ▶ Оптимальное пылеудаление и экономный расход шлифовального материала благодаря высококачественной тарелке FUSION-TEC с технологией MULTI-JETSTREAM
- ▶ Система гашения вибраций сохранит Ваше здоровье и силы

Технические характеристики

	LEX 3 150/3	LEX 3 150/5	LEX 3 150/7
Рабочее давление (давление сжатого воздуха) [бар]	6	6	6
Число рабочих ходов [мин ⁻¹]	20000	20000	20000
Скорость при эксцентр. движении [мин ⁻¹]	10000	10000	10000
Ход шлифования [мм]	3	5	7
Уровень эмиссии колебаний м/с ² (по одной оси) [м/с ²]	2,1	2,7	3,17
Уровень эмиссии колебаний м/с ² (по трем осям) [м/с ²]	3,7	3,9	5,8
Расход воздуха при номинальной нагрузке [л/мин]	290	290	310
Уровень звукового давления [дБ(A)]	72	72	76
Шлифовальная тарелка Ø [мм]	150	150	150
Масса [кг]	1,0	1,0	1,0



Комплект поставки

	БРЦ €*	№ для заказа
вспомогательный инструмент, в картонной упаковке		
LEX 3 150/3 шлифтарелка StickFix Ø 150 мм FUSION-TEC (супермягкая)	530,51 626,00	691137
LEX 3 150/5 шлифтарелка StickFix Ø 150 мм FUSION-TEC (мягкая, НТ)	530,51 626,00	691138
LEX 3 150/7 шлифтарелка StickFix Ø 150 мм FUSION-TEC (мягкая, НТ)	530,51 626,00	691139

Для эксплуатации пневматических шлифовальных машинок требуется система подключения IAS 3.

* Базовая рекомендованная цена изготовителя для розничной торговли. Цены дилера могут отличаться.
Курс пересчета базовых рекомендованных розничных цен в рубли уточняйте на сайте www.festool.ru.
Цена без НДС
Цена с НДС 18%.

Системная оснастка на с. 102



Шлифовальные материалы на с. 107



Обработка поверхности

Пневматическая эксцентриковая шлифовальная машинка LEX 2 185



02

LEX 2 185/7



Большая для высокой производительности.

- ▶ Безопасность работы благодаря наличию аварийного выключателя
- ▶ Хорошо читаемый индикатор хода
- ▶ Функция торможения шлифовальной тарелки для получения чистой поверхности
- ▶ Система гашения вибраций сохранит Ваше здоровье и силы

Технические характеристики

Рабочее давление (давление сжатого воздуха) (бар)	6
Число рабочих ходов (мин ⁻¹)	16000
Скорость при эксцентр. движении (мин ⁻¹)	8000
Ход шлифования (мм)	7
Расход воздуха при номинальной нагрузке (л/мин)	390
Шлифовальная тарелка Ø (мм)	185
Масса (кг)	1,4



Комплект поставки	БРЦ €*	№ для заказа
шлифовальная тарелка StickFix Ø 185 мм (мягкая), флакон масла для уборки и смазки LD-10 (50 мл), вспомогательный инструмент, в картонной упаковке		
LEX 2 185/7	552,54 652,00	692096

Удобная рукоятка с мягкой накладкой.

Машинка легко управляется и не соскальзывает. Благодаря наличию мягкой накладки.

Для эксплуатации пневматических шлифовальных машинок требуется система подключения IAS 3.

* Базовая рекомендованная цена изготовителя для розничной торговли. Цены дилера могут отличаться.
Курс пересчета базовых рекомендованных розничных цен в рубли уточняйте на сайте www.festool.ru.
Цена без НДС
Цена с НДС 18%.

Системная оснастка на с. 102



Шлифовальные материалы на с. 107



Обработка поверхности

Пневматическая шлифовальная машинка RUTSCHER LRS 93



LRS 93



Система гашения вибраций.

Чтобы меньше устали кисти и суставы рук. Специальный гаситель вибраций сводит к минимуму вибрации и колебания, вредные для здоровья человека и состояния инструмента.

Идеально подходит для ровных поверхностей.

- ▶ Простота и легкость ведения машинки
- ▶ Предварительный выбор числа рабочих ходов
- ▶ Система гашения вибраций сохранит Ваше здоровье и силы
- ▶ Долгий срок службы благодаря надёжному пластинчатому двигателю

Технические характеристики

Рабочее давление (давление сжатого воздуха) (бар)	6
Число рабочих ходов (мин ⁻¹)	14000
Ход шлифования (мм)	4
Расход воздуха при номинальной нагрузке (л/мин)	310
Шлифовальная подошва StickFix (мм)	93 x 175
Масса (кг)	1,2



Комплект поставки	БРЦ €*	№ для заказа
шлифовальная подошва StickFix 93 x 175 мм (мягкая), флакон масла для уборки и смазки LD-10 (50 мл), в картонной упаковке		
LRS 93 M	494,92 584,01	692049

Для эксплуатации пневматических шлифовальных машинок требуется система подключения IAS 3.

* Базовая рекомендованная цена изготовителя для розничной торговли. Цены дилера могут отличаться.
Курс пересчета базовых рекомендованных розничных цен в рубли уточняйте на сайте www.festool.ru.
Цена без НДС
Цена с НДС 18%.

Системная оснастка на с. 104

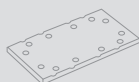

Шлифовальные материалы на с. 107

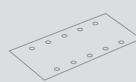

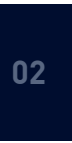

LRS 400



Удлиненная для больших поверхностей.

- ▶ Легка и удобна, несмотря на размеры
- ▶ Высокая производительность съема на больших ровных поверхностях
- ▶ Система гашения вибраций сохранит Ваше здоровье и силы
- ▶ Долгий срок службы благодаря надёжному пластинчатому двигателю

Технические характеристики

Рабочее давление (давление сжатого воздуха) (бар)	6
Число рабочих ходов (мин ⁻¹)	14000
Ход шлифования (мм)	4
Расход воздуха при номинальной нагрузке (л/мин)	390
Шлифовальная подошва StickFix (мм)	80 x 400
Масса (кг)	2,3



Комплект поставки	БРЦ €*	№ для заказа
шлифовальная подошва StickFix 80 x 400 мм (мягкая), флакон масла для уборки и смазки LD-10 (50 мл), в картонной упаковке		
LRS 400	611,02 721,00	692099

Легкое ведение.

Всеми пневматическими шлифовальными машинками RUTSCHER легко управлять, причем неважно, одной или двумя руками. Рукоятка с мягкой накладкой и дополнительная рукоятка на LRS 400 обеспечивают оптимальную надёжность захвата инструмента.

Для эксплуатации пневматических шлифовальных машинок требуется система подключения IAS 3.

* Базовая рекомендованная цена изготовителя для розничной торговли. Цены дилера могут отличаться.
Курс пересчета базовых рекомендованных розничных цен в рубли уточняйте на сайте www.festool.ru.
Цена без НДС
Цена с НДС 18%.

Системная оснастка
на с. 104

Шлифовальные материалы
на с. 107

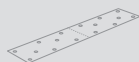
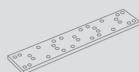



Самый аккуратный способ нанесения масла.

Festool предлагает продуманную до мелочей концепцию обработки поверхности путём пропитки маслом — диспенсер SURFIX. В сочетании с высококачественными натуральными маслами он обеспечит быстрое и аккуратное нанесение на поверхность качественного экологичного защитного покрытия.

Блестящий результат.

Festool стремится обеспечить оптимальное взаимодействие машинки, полировальной тарелки, полировальных губок и политуры: для высококачественной работы и достижения отличных результатов при обработке различных материалов. И всё — за один проход. Без доводочных операций. Для обработки высокоглянцевого лака, светотверждаемых лаков, материалов на минеральной основе или оргстекла.



Экологичные, высококачественные компоненты — натуральные масла Festool.

HEAVY-DUTY

Эффективная защита для мебели, столешниц и любых подвергающихся высоким нагрузкам поверхностей внутри помещений: специальное масло Heavy-Duty.

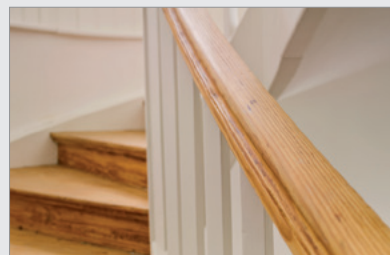

ONE-STEP

Блеск и отличное качество: смесь масла и воска One-Step для декоративных поверхностей внутри помещений.

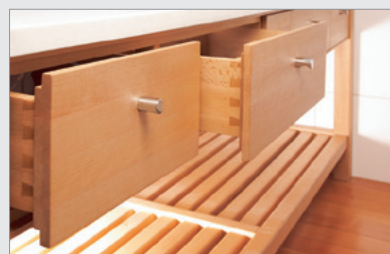

OUTDOOR

Отличается погодостойкостью и поэтому идеально подходит для обработки древесины любых пород вне помещений: универсальное масло Outdoor.

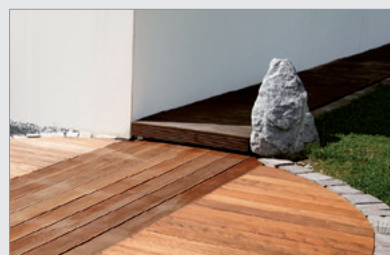



RAP 80



Специалист по поверхностям небольшого размера.

- ▶ Неутомительная работа благодаря компактной конструкции, удобной рукоятке и малому весу
- ▶ Надёжность в эксплуатации — защита от перегрузки эффективно предохраняет от возможных повреждений электродвигателя
- ▶ Оптимально подходит для небольших, скруглённых или труднодоступных поверхностей — RAP 80 надёжно лежит в руке и легка в управлении

Технические характеристики

Потребляемая мощность [Вт]	500
Число оборотов холостого хода (мин ⁻¹)	750-2300
Макс. Ø полировальной тарелки (мм)	80
Шпиндель	M14
Масса (кг)	1,6



■ = ММС-электроника

Эргономичная и компактная.

Форма корпуса RAP 80.02 E обеспечивает удобный захват инструмента и, таким образом, оптимальное распределение веса. Благодаря эргономичной рукоятке Вы всегда будете чувствовать себя уверенно при ведении машинки.

Комплект поставки	БРЦ €*	№ для заказа
полировальная тарелка StickFix Ø 80 мм, дополнительная рукоятка, в картонной упаковке		
RAP 80.02 E	378,81 447,00	570722

* Базовая рекомендованная цена изготовителя для розничной торговли. Цены дилера могут отличаться.
Курс пересчета базовых рекомендованных розничных цен в рубли уточняйте на сайте www.festool.ru.
Цена без НДС
Цена с НДС 18%.

Системная оснастка на с. 125



Шлифовальные материалы на с. 128

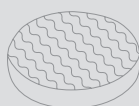

Обработка поверхности

Ротационная полировальная машинка SHINEX RAP 150



product
design
award

2009



SHINEX RAP 150



Универсальная модель для любого вида работ.

- ▶ Акселератор для плавного пуска и ускорения в диапазоне 400–2100 об/мин в зависимости от установленной скорости
- ▶ Высокая производительность и надёжность во всём диапазоне частоты вращения благодаря 2-ступенчатому редуктору
- ▶ Долгий срок службы благодаря защите от перегрузки и ворсовому фильтру для защиты от загрязнения
- ▶ Непрерывная работа благодаря массе всего 2,1 кг и эргономичной форме с оптимально расположенным центром тяжести

Технические характеристики

Потребляемая мощность (Вт)	1200
Число оборотов холостого хода (мин ⁻¹)	400-2100
Макс. Ø полировальной тарелки (мм)	150
Шпиндель	M14
Масса (кг)	2,1



☐ = MMC-электроника

Комплект поставки

Комплект поставки	БРЦ €*	№ для заказа
дополнительная рукоятка, тарелка полировальная StickFix Ø 150 мм		
RAP 150 FE в картонной упаковке	460,17 543,00	570762
RAP 150 FE-Set Wood набор абразивных лепестков Titan 2, абразивные круги StickFix, шлифовальный грибок D36, политура MPA 5000/1, политура MPA 8000, губка полировальная PoliStick Ø 150 мм, оранжевая, средней жёсткости, полировальная губка PoliStick Ø 150 мм, чёрная, очень мягкая, овчина Premium PoliStick Ø 150 мм, 2 салфетки из микроволокна, очиститель для финишной обработки, в систейнере SYS MAXI	605,08 713,99	570795

Дозированная мощность.

Оптимальная передача приводного усилия за счёт небольшого расстояния между машинкой и тарелкой и благодаря различным положениям рукоятки SHINEX RAP 150.

* Базовая рекомендованная цена изготовителя для розничной торговли. Цены дилера могут отличаться.
Курс пересчета базовых рекомендованных розничных цен в рубли уточняйте на сайте www.festool.ru.
Цена без НДС
Цена с НДС 18%.

Системная оснастка на с. 125

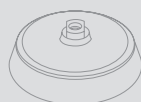

Шлифовальные материалы на с. 128

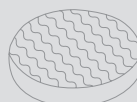



POLLUX 180



Для больших объёмов.

- ▶ Исключительная устойчивость к нагрузкам благодаря улучшенному охлаждению в нижнем диапазоне частоты вращения и защите от перегрузки
- ▶ Качественная обработка поверхностей благодаря поддержанию постоянной частоты вращения, бесступенчатой регулировке скорости и плавному пуску
- ▶ Плавное начало полирования благодаря акселератору
- ▶ Неустойчивая работа за счёт удобной формы корпуса и оптимального распределения веса

Технические характеристики

Потребляемая мощность [Вт]	1500
Число оборотов холостого хода (мин ⁻¹)	800-2400
Макс. Ø полировальной тарелки (мм)	180
Шпиндель	M14
Масса (кг)	3,6



■ = MMC-электроника

Для решения сложных задач.

POLLUX 180 E даёт возможность оптимальной обработки в зависимости от свойств материала или поверхности. Благодаря MMC электронике поддерживается постоянное число оборотов. Это обеспечивает полирование без повреждений изделия и долгих доводочных операций.

Комплект поставки	БРЦ €* № для заказа
полировальная тарелка StickFix Ø 180 мм, дополнительная рукоятка, в картонной упаковке	
POLLUX 180 E	518,64 612,00 570734

* Базовая рекомендованная цена изготовителя для розничной торговли. Цены дилера могут отличаться.
Курс пересчета базовых рекомендованных розничных цен в рубли уточняйте на сайте www.festool.ru.
Цена без НДС
Цена с НДС 18%.

Системная оснастка на с. 125



Шлифовальные материалы на с. 126



Обработка поверхности

Диспенсер SURFIX



product
design award

2012

SURFIX OS

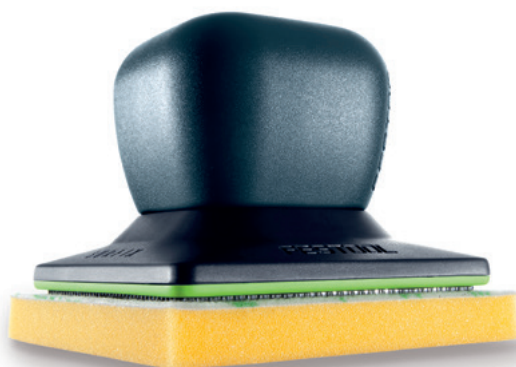

Чистая работа.

В прилагаемом жестяном контейнере губка диспенсера дольше сохраняет свои свойства и остаётся пригодной для последующих использований.

Самый аккуратный способ нанесения масла.

- ▶ Быстро и удобно: колба с маслом защёлкивается в держателе и одновременно служит ручкой
- ▶ Точное дозирование путём сжатия колбы. Губка легко и равномерно распределяет масло по поверхности
- ▶ Аккуратно и экономно: губка впитывает излишки масла и, затем, отдаёт их в нужном месте
- ▶ Для любой области применения с одним из трёх видов масел: Heavy-Duty, One-Step и Outdoor для обработки предметов интерьера или экстерьера, для светлой или тёмной древесины. Экологичные высококачественные натуральные масла без растворителей

Комплект поставки	БРЦ €* № для заказа	№ для заказа
плита основания		
OS-Set HD 0,3 l	33,04	498060
колба с маслом Heavy-Duty 0,3 л, губка для нанесения масла с креплением StickFix, в жестяном контейнере	38,99	
OS-Set OS 0,3 l	33,04	498061
колба с маслом One-Step 0,3 л, губка для нанесения масла с креплением StickFix, в жестяном контейнере	38,99	
OS-Set OD 0,3 l	33,04	498062
колба с маслом Outdoor 0,3 л, губка для нанесения масла с креплением StickFix, в жестяном контейнере	38,99	
OS-SYS3-Set	138,25	498063
дозатор масла OS-Set HD 0,3l, колба с маслом One-Step 0,3 л, колба с маслом Outdoor 0,3 л, губка для нанесения масла 5 шт., шлифовальный войлок зелёный 5 шт., шлифовальный войлок белый 5 шт., шлифовальный круг STF-D150 P180 RU2 10 шт., шлифовальный круг STF-D150 P240 BR2 10 шт., в системнере SYS 3 T-LOC	163,14	

* Базовая рекомендованная цена изготовителя для розничной торговли. Цены дилера могут отличаться.
Курс пересчета базовых рекомендованных розничных цен в рубли уточняйте на сайте www.festool.ru.
Цена без НДС
Цена с НДС 18%.

Системная оснастка на с. 133



Подробнее о натуральных маслах на с. 84





02

RUSTOFIX BMS 180

Раз-два и готово: RUSTOFIX.

- ▶ Три операции с помощью одного инструмента: структурирование, промежуточное шлифование, выравнивание поверхности
- ▶ Регулируемые опорные ролики для точной установки глубины структурирования
- ▶ Быстрая и простая замена щеток
- ▶ Защита от перегрузок для увеличения срока службы инструмента



Лучший способ быстрого структурирования древесины.

RUSTOFIX — оптимальный выбор для всех, кто занимается структурированием деревянных поверхностей. Инструмент позволяет выполнять работу на максимально высоком уровне с точки зрения безопасности и экономичности. Он наилучшим образом подходит для изготовления мебели, а также санации старых или фахверковых конструкций.

Технические характеристики

Потребляемая мощность [Вт]	1500
Число оборотов холостого хода (мин ⁻¹)	800-4000
Ø насадок (мм)	150
Шпиндель	M14
Ø разъема пылеудаления (мм)	27
Масса (кг)	7,5



■ = MMC-электроника

Комплект поставки	БРЦ €*	№ для заказа
щётка LD 85, щётка KB 80, вытяжной кожух с рукояткой, оправка, зажимной фланец, вспомогательный инструмент, в кейсе		
BMS 180 E	970,34 1.145,00	570775

* Базовая рекомендованная цена изготовителя для розничной торговли. Цены дилера могут отличаться.
Курс пересчета базовых рекомендованных розничных цен в рубли уточняйте на сайте www.festool.ru.
Цена без НДС
Цена с НДС 18%.

Системная оснастка на с. 106

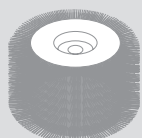

Система Festool.

Ведь когда всё подходит, работать намного легче: например, при шлифовании. Именно поэтому практически все расходные материалы Festool заменяются без использования вспомогательного инструмента и подходят к любой шлифовальной машинке из системы Festool.



Обработка поверхности

Обзор системы и оснастки

Шлифование

Системная оснастка	92
Шлифовальные материалы	107

Полирование

Системная оснастка	124
Полировальные средства	126
Полировальные губки	128

Масляная пропитка

Системная оснастка	133
--------------------	-----



Обработка поверхности

Системная оснастка



ROTEX RO 90 DX



Оснастка для эксцентриковой шлифовальной машинки с редуктором ROTEX RO 90 DX

Наименование	Описание	БРЦ €*	№ для заказа
1 Шлифовальная подошва SSH-GE-STF-R090 DX	для абразивного материала 93 V, треугольная шлифовальная подошва, для крепления шлифовальной подошвы StickFix, мягкой и жесткой, плита-основание без сменной шлифовальной подошвы, крепление FastFix, в упаковке 1 шт., в упаковке для торговых стендов	19,65 23,19	496802
2 Шлифовальная подошва StickFix, мягкая SSH-STF-V93/6-W/2	для DX 93, RO 90 DX, StickFix, с кнопкой-фиксатором, в упаковке 2 шт., степень жёсткости W, в упаковке для торговых стендов	11,74 13,85	488715
Шлифовальная подошва StickFix, жесткая SSH-STF-V93/6-H/2	для DX 93, RO 90 DX, StickFix, с кнопкой-фиксатором, в упаковке 2 шт., степень жёсткости H, в упаковке для торговых стендов	11,74 13,85	488716
3 Шлифовальная подошва LSS-STF-R090 V93/6	для абразивного материала 93 V, шлифовальная подошва V93 для ламелей, плита-основание, включая сменную шлифовальную подошву, для шлифования в узких проёмах, в упаковке для торговых стендов	24,26 28,63	496803
4 Шлифовальная подошва LSS-STF-R090 V93 E	запасная шлифовальная подложка для шлифовальной подошвы для ламелей, в упаковке для торговых стендов	12,26 14,47	497483
5 Шлифовальная тарелка FastFix ST-STF D90/7 FX H-HT	жесткое исполнение, устойчивая к воздействию высоких температур, для ровных поверхностей и узких кромок, степень жёсткости H-HT, крепление FastFix, в упаковке 1 шт., в упаковке для торговых стендов	24,26 28,63	495623
6 Шлифовальная тарелка FastFix ST-STF D90/7 FX W-HT	мягкое исполнение, устойчивая к воздействию высоких температур, для универсального использования на ровных и изогнутых поверхностях, степень жёсткости W-HT, крепление FastFix, в упаковке 1 шт., в упаковке для торговых стендов	24,26 28,63	496804
7 Комплект Protector FP-RO 90	для RO 90 DX, кожи (Protector) для защиты оконных стыков, S, M, L, в упаковке 3 шт., в упаковке для торговых стендов	29,56 34,88	497936
8 Промежуточная подложка IP-STF-D90/6	промежуточная подложка D 90 мм, высота 15 мм, демпфирующий элемент между абразивным кругом и шлифовальной тарелкой, высота 15 мм, в упаковке 1 шт., диаметр 90 мм, в упаковке для торговых стендов	6,17 7,28	497481
9 Шлифовальные материалы	на с. 107		
10 Систейнер SYS-STF-D77/D90/93V	с вкладышем для шлифовального материала Ø 90 мм и 93V, кол-во отделений 8, размер системнера SYS 1 T-LOC	34,83 41,10	497687
11 Полировальная тарелка FastFix PT-STF-D90 FX-R090	для RO 90 DX, для крепления полировальных материалов Ø 80 мм, диаметр 75 мм, в упаковке для торговых стендов	24,26 28,63	495625



ROTEX RO 125



Оснастка для эксцентриковой шлифмашинки с редуктором ROTEX RO 125

Наименование	Описание	БРЦ €*	№ для заказа
1 Шлифовальная тарелка FastFix ST-STF D125/8 FX-H-HT	жесткое исполнение, высокая износостойкость по краям, устойчивая к воздействию высоких температур, для ровных поверхностей и узких кромок, степень жёсткости H-HT, крепление FastFix, в упаковке 1 шт., в упаковке для торговых стэндов	29,82 35,19	492127
2 Шлифовальная тарелка FastFix ST-STF D125/8 FX-W-HT	мягкое исполнение, для универсального использования на ровных и изогнутых поверхностях, устойчивая к воздействию высоких температур, степень жёсткости W-HT, крепление FastFix, в упаковке 1 шт., в упаковке для торговых стэндов	29,82 35,19	492125
3 Шлифовальная тарелка FastFix ST-STF D125/8 FX-SW	супермягкое исполнение, эластичная структура, для закруглений и изгибов большого радиуса, степень жёсткости SW, крепление FastFix, в упаковке 1 шт., в упаковке для торговых стэндов	29,82 35,19	492126
4 Шлифовальная тарелка FastFix LT-STF D125/RO125	для шлифования тонких пластин, диаметр 150 мм, в упаковке для торговых стэндов	31,39 37,04	492129
5 Защитный кожух FESTOOL 125FX	для RO 125 FEQ, для защиты шлифовальной тарелки и заготовки, в упаковке для торговых стэндов	10,43 12,31	493912
6 Промежуточная подложка IP-STF-D120/90/8	для ES 125, ETS 125 демпфирующий элемент между абразивным кругом и шлифовальной тарелкой, для шлифования изогнутых поверхностей и финишной обработки эксцентриковыми шлифовальными машинками Ø 125 мм, высота 15 мм, диаметр 120 мм, Ø окружности центров отверстий 90 мм, в упаковке 1 шт., в упаковке для торговых стэндов	7,57 8,93	492271
7 Шлифовальные материалы	на с. 107		
8 Систейнер T-LOC SYS-STF D125	с вкладышами для шлифовальных материалов диаметром 125 мм, кол-во отделений 5, размер системнера SYS 1 T-LOC	35,40 41,77	497685
9 Полировальная тарелка FastFix PT-STF-D125 FX-RO125	для RO 125 FEQ, для крепления полировальной оснастки, диаметр 115 мм, высота 10 мм, в упаковке для торговых стэндов	21,74 25,65	492128

Обработка поверхности

Системная оснастка



Оснастка для эксцентриковой шлифмашинки с редуктором ROTEX RO 150

Наименование	Описание	БРЦ €*	№ для заказа
1 Шлифовальная тарелка FastFix ST-STF D150/17MJ-FX-H-HT	жесткое исполнение, MULTI-JETSTREAM, устойчивая к воздействию высоких температур, высокая износостойкость по краям, для ровных поверхностей и узких кромок, степень жёсткости H-HT, крепление FastFix, в упаковке 1 шт., в упаковке для торговых стендов	35,65 42,07	496149
2 Шлифовальная тарелка FastFix ST-STF D150/17MJ-FX-W-HT	мягкое исполнение, MULTI-JETSTREAM, устойчивая к воздействию высоких температур, для универсального использования на ровных и изогнутых поверхностях, степень жёсткости W-HT, крепление FastFix, в упаковке 1 шт., в упаковке для торговых стендов	35,65 42,07	496147
3 Шлифовальная тарелка FastFix ST-STF D150/17MJ-FX-SW	супермягкое исполнение, MULTI-JETSTREAM, эластичная структура, для закруглений и изгибов большого радиуса, степень жёсткости SW, крепление FastFix, в упаковке 1 шт., в упаковке для торговых стендов	35,65 42,07	496144
4 Защитный кожух FESTOOL 150FX	для RO 150 FEQ, для защиты шлифовальной тарелки и заготовки, в упаковке для торговых стендов	13,04 15,39	493913
5 Промежуточная подложка IP-STF D 150/17 MJ-S2x	для эксцентриковых шлифмашинок Ø 150 мм, демпфирующий элемент между абразивным кругом и шлифовальной тарелкой, MULTI-JETSTREAM, оптимальная толщина для работ по шлифованию кузовов и деталей аналогичной формы, диаметр 145 мм, высота 5 мм, в упаковке 2 шт., в упаковке для торговых стендов	15,47 18,25	499257
Промежуточная подложка IP-STF D 150/17 MJ	для эксцентриковых шлифмашинок Ø 150 мм, демпфирующий элемент между абразивным кругом и шлифовальной тарелкой, MULTI-JETSTREAM, оптимальная толщина для работ по шлифованию выпуклых деталей, высота 15 мм, диаметр 145 мм, в упаковке для торговых стендов	9,47 11,17	496647
6 Шлифовальные материалы	на с. 107		
7 Систейнер T-LOC SYS-STF D150	с вкладышами для шлифовальных материалов диаметром 150 мм, кол-во отделений 10, размер систейнера SYS 3 T-LOC	41,22 48,64	497690
8 Полировальная тарелка FastFix PT-STF-D150 FX	для RO 150 FEQ, для крепления полировальной оснастки, диаметр 135 мм, высота 10 мм, в упаковке для торговых стендов	23,92 28,23	496151



Оснастка для эксцентриковой шлифмашинки ETS 125

Наименование	Описание	БРЦ €*	№ для заказа
1 Шлифовальная тарелка ST-STF ES125/90/8-M4 W-HT	для ES 125, ETS 125 мягкое исполнение, для универсального использования на ровных и изогнутых поверхностях, устойчивая к воздействию высоких температур, для надежной работы с абразивными материалами зернистостью до P220, крепление M4, Ø окружности центров отверстий 90 мм, степень жёсткости W-HT, в упаковке 1 шт., в упаковке для торговых стендов	36,17 42,68	492280
Шлифовальная тарелка ST-STF ES125/90/8-M4 SW	для ES 125, ETS 125 супермягкое исполнение, эластичная структура, для закруглений и изгибов большого радиуса, крепление M4, Ø окружности центров отверстий 90 мм, степень жёсткости SW, в упаковке 1 шт., в упаковке для торговых стендов	36,17 42,68	492282
2 Промежуточная подложка IP-STF-D120/90/8	для ES 125, ETS 125 демпфирующий элемент между абразивным кругом и шлифовальной тарелкой, для шлифования изогнутых поверхностей и финишной обработки эксцентриковыми шлифовальными машинками Ø 125 мм, высота 15 мм, диаметр 120 мм, Ø окружности центров отверстий 90 мм, в упаковке 1 шт., в упаковке для торговых стендов	7,57 8,93	492271
3 Шлифовальные материалы	на с. 107		
4 Систейнер T-LOC SYS-STF D125	с вкладышами для шлифовальных материалов диаметром 125 мм, кол-во отделений 5, размер системнера SYS 1 T-LOC	35,40 41,77	497685
5 Турбофильтр в комплекте TFS-RS 400	для RS 400, RTS 400, DS 400, DTS 400, ES 125, ETS 125, для свободного обзора рабочей поверхности и чистого рабочего места, кассета с фильтром, 5 турбофильтров, в упаковке для торговых стендов	21,74 25,65	489129
6 Турбофильтр TF-RS 400/25	для RS 400, RTS 400, DS 400, DTS 400, ES 125, ETS 125, для складывания в кассету с фильтром, в упаковке 25 шт., в картонной упаковке	36,52 43,09	489127
Турбофильтр TF-RS 400/5	для RS 400, RTS 400, DS 400, DTS 400, ES 125, ETS 125, для складывания в кассету с фильтром, в упаковке 5 шт., в упаковке для торговых стендов	8,69 10,25	489128

Обработка поверхности

Системная оснастка



Оснастка для эксцентриковых шлифмашинок ETS 150, ETS EC 150, WTS 150

Наименование	Описание	БРЦ €*	№ для заказа
1 Шлифовальная тарелка ST-STF D150/17FT-M8-H-HT	для ETS 150, ETS EC 150, LEX 3 150 и WTS 150/7, жесткое исполнение, MULTI-JETSTREAM, устойчивая к воздействию высоких температур, высокая износостойкость по краям, для ровных поверхностей, степень жёсткости H-HT, крепление M8, в упаковке 1 шт., в упаковке для торговых стендов	40,86 48,21	498988
Шлифовальная тарелка ST-STF D150/17FT-M8-W-HT	для ETS 150, ETS EC 150, LEX 3 150 и WTS 150/7, мягкое исполнение, MULTI-JETSTREAM, устойчивая к воздействию высоких температур, высокая износостойкость по краям, для надежного и универсального применения, степень жёсткости W-HT, крепление M8, в упаковке 1 шт., в упаковке для торговых стендов	40,86 48,21	498987
Шлифовальная тарелка ST-STF D150/17FT-M8-SW	для ETS 150, ETS EC 150, LEX 3 150 и WTS 150/7, супермягкое исполнение, MULTI-JETSTREAM, эластичная структура, для закруглений и изгибов большого радиуса, степень жёсткости SW, крепление M8, в упаковке 1 шт., в упаковке для торговых стендов	40,86 48,21	498986
2 Промежуточная подложка IP-STF D 150/17 MJ-S2x	для эксцентриковых шлифмашинок Ø 150 мм, демпфирующий элемент между абразивным кругом и шлифовальной тарелкой, MULTI-JETSTREAM, оптимальная толщина для работ по шлифованию кузовов и деталей аналогичной формы, диаметр 145 мм, высота 5 мм, в упаковке 2 шт., в упаковке для торговых стендов	15,47 18,25	499257
Промежуточная подложка IP-STF D 150/17 MJ	для эксцентриковых шлифмашинок Ø 150 мм, демпфирующий элемент между абразивным кругом и шлифовальной тарелкой, MULTI-JETSTREAM, оптимальная толщина для работ по шлифованию выпуклых деталей, высота 15 мм, диаметр 145 мм, в упаковке для торговых стендов	9,47 11,17	496647
3 Шлифовальные материалы	на с. 107		
4 Систейнер T-LOC SYS-STF D150	с вкладышами для шлифовальных материалов диаметром 150 мм, кол-во отделений 10, размер систейнера SYS 3 T-LOC	41,22 48,64	497690
5 Турбофильтр в комплекте TFS-ES 150	для ES 150, ETS 150, для свободного обзора рабочей поверхности и чистого рабочего места, кассета с фильтром, турбофильтр, в упаковке для торговых стендов	24,35 28,73	489631
6 Турбофильтр TF II-RS/ES/ET/25	для RS 300, RS 3, RS 200, RS 2, ES 150, ETS 150, ET 2, для вкладывания в кассету с фильтром, в упаковке 25 шт., в картонной упаковке	32,17 37,96	487871
Турбофильтр TF II-RS/ES/ET/5	для RS 300, RS 3, RS 200, RS 2, ES 150, ETS 150, ET 2, для вкладывания в кассету с фильтром, в упаковке 5 шт., в упаковке для торговых стендов	7,82 9,23	487779

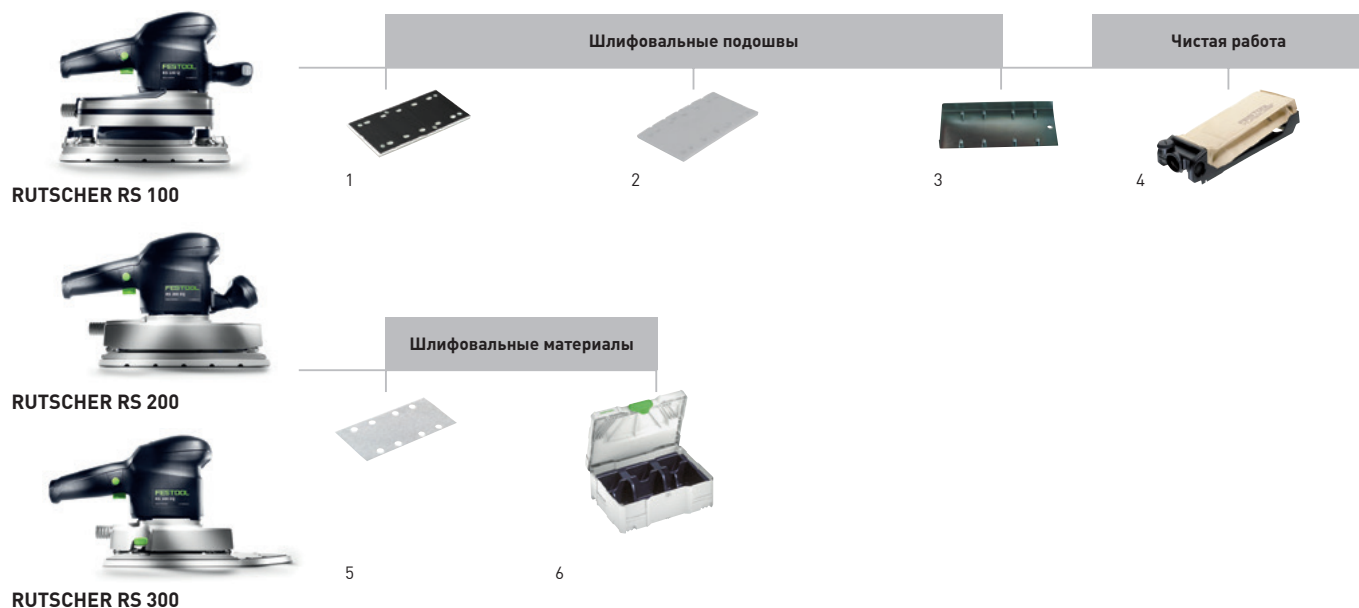

Оснастка для RUTSCHER RS 100, RS 200, RS 300

Наименование	Описание	БРЦ €*	№ для заказа
1 Шлифовальная подошва StickFix SSH-STF-115x221/10 RS 1 C	для RS 100 C, RS 1 C, липучка StickFix для быстрой смены абразива, размер 115 x 221 мм, в упаковке для торговых стэндов	26,35 31,09	488226
Шлифовальная подошва StickFix SSH-STF-115x225/10	для RS 200, RS 2, RS 100, RS 1, липучка StickFix для быстрой смены абразива, размер 115 x 225 мм, в упаковке для торговых стэндов	26,35 31,09	483679
Шлифовальная подошва StickFix SSH-STF-115x225/10-KS	для RS 200, RS 2, RS 100, RS 1, с защитой кромок, размер 115 x 225 мм, в упаковке для торговых стэндов	29,82 35,19	485648
Шлифовальная подошва StickFix SSH-STF-93x175/8	для RS 300, RS 3, LRS 93, липучка StickFix для быстрой смены абразива, размер 93 x 175 мм, в упаковке для торговых стэндов	22,43 26,47	483905
Шлифовальная подошва StickFix SSH-STF-L93x230/0	для RS 300, RS 3, LRS 93, ламельная шлифовальная подошва, размер 93 x 230 мм, в упаковке для торговых стэндов	24,78 29,24	486371
Шлифовальная подошва StickFix SSH-STF-V93x266/14	для RS 300, RS 3, LRS 93, исполнение – шлифовальная подошва в форме утюга, размер 93 x 266 мм, в упаковке для торговых стэндов	32,08 37,85	486418
2 Шлифовальная подошва SSH-115x225/10	для RS 200, RS 2, RS 100, RS 1, для абразивного материала без липучки, размер 115 x 225 мм, в упаковке для торговых стэндов	23,21 27,39	489629
Шлифовальная подошва SSH-115x225/10-KS	для RS 200, RS 2, RS 100, RS 1, с защитой кромок, для абразивного материала без липучки, размер 115 x 225 мм, в упаковке для торговых стэндов	26,00 30,68	485647
Шлифовальная подошва SSH-93x175/8	для RS 300, RS 3, LRS 93, для абразивного материала без липучки, размер 93 x 175 мм, в упаковке для торговых стэндов	19,47 22,97	489630
3 Дырокол 10L 115x225	для RS 200, RS 2, RS 100, RS 100 C, RS 1, RS 1 C, HSK 115 x 226, для получения комбинации отверстий Festool, кол-во отверстий 10, в упаковке для торговых стэндов	26,08 30,77	481523
Дырокол 8L 93x175	для RS 300, RS 3, LRS 93, для получения комбинации отверстий Festool, кол-во отверстий 8, размер 93 x 175 мм, в упаковке для торговых стэндов	21,74 25,65	481903
4 Турбофильтр TF-RS 1/5	для RS 100, RS 1, в упаковке 5 шт., в упаковке для торговых стэндов	8,69 10,25	483674
Турбофильтр TF II-RS/ES/ET/25	для RS 300, RS 3, RS 200, RS 2, ES 150, ETS 150, ET 2, для вкладывания в кассету с фильтром, в упаковке 25 шт., в картонной упаковке	32,17 37,96	487871
Турбофильтр TF II-RS/ES/ET/5	для RS 300, RS 3, RS 200, RS 2, ES 150, ETS 150, ET 2, для вкладывания в кассету с фильтром, в упаковке 5 шт., в упаковке для торговых стэндов	7,82 9,23	487779
Турбофильтр в комплекте TFS II-ET/RS	для RS 300, RS 3, RS 200, RS 2, ET2, для свободного обзора рабочей поверхности и чистого рабочего места, кассета с фильтром, 5 турбофильтров, в упаковке для торговых стэндов	24,35 28,73	487780
5 Шлифовальные материалы	на с. 107		
6 Систейнер T-LOC SYS-STF 115x228	с вкладышами для шлифовального материала 115x228 мм, кол-во отделений 6, размер системнера SYS 2 T-LOC	38,17 45,04	497688
Систейнер T-LOC SYS-STF 93x178/93V	с вкладышами для шлифовальных материалов 93x178 мм, кол-во отделений 6, размер системнера SYS 2 T-LOC	38,17 45,04	497689

* Базовая рекомендованная цена изготовителя для розничной торговли. Цены дилера могут отличаться.
Курс пересчета базовых рекомендованных розничных цен в рубли уточняйте на сайте www.festool.ru.
Цена без НДС Цена с НДС 18%.

Обработка поверхности

Системная оснастка

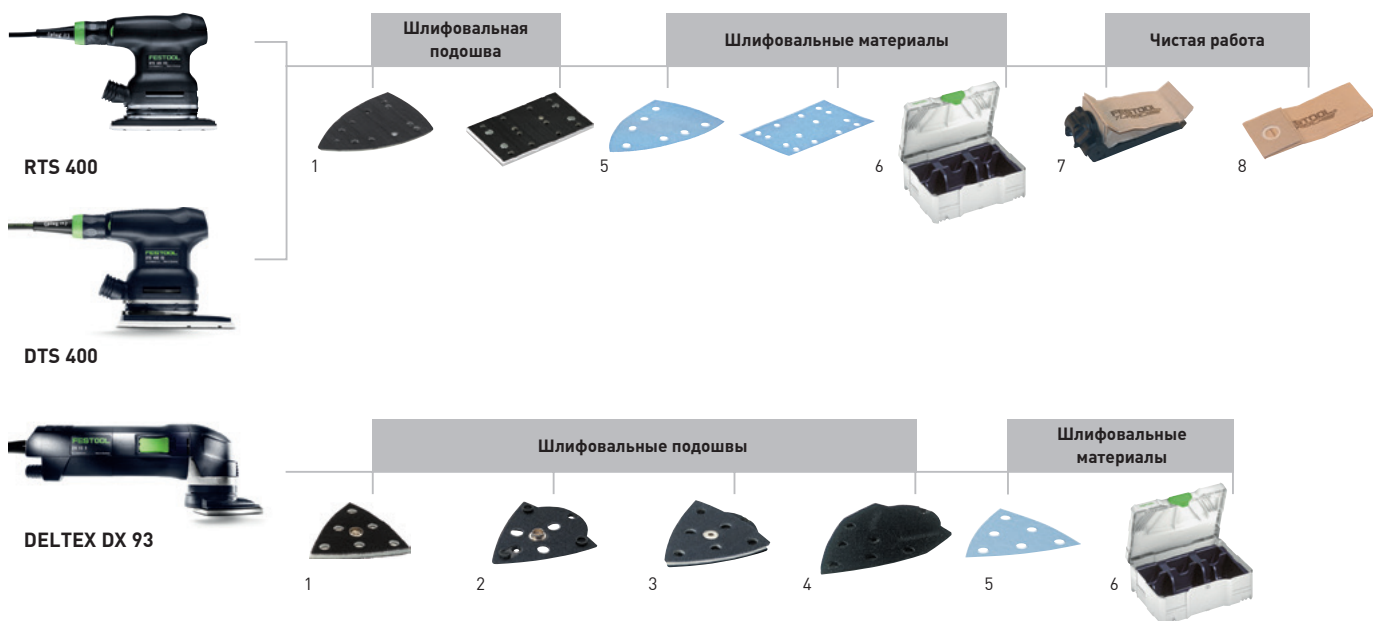

Оснастка для RUTSCHER RTS 400, дельтавидной шлифмашинки DTS 400, шлифмашинки с треугольной шлифподшовой DX 93

Наименование	Описание	БРЦ €*	№ для заказа
1 Шлифовальная подошва StickFix SSH-STF-80x130/12	для RTS 400, RS 400, перфорировано, с 12 отсасывающими отверстиями, размер 80 x 130 мм, в упаковке для торговых стэндов	18,78 22,16	489252
Шлифовальная подошва SSH-STF-Delta100x150/7	для DTS 400, DS 400, для шлифования в углах, размер 100 x 150 мм, в упаковке для торговых стэндов	21,39 25,24	493723
Шлифовальная подошва StickFix, мягкая SSH-STF-V93/6-W/2	для DX 93, RO 90 DX, StickFix, с кнопкой-фиксатором, в упаковке 2 шт., степень жёсткости W, в упаковке для торговых стэндов	11,74 13,85	488715
Шлифовальная подошва StickFix, жесткая SSH-STF-V93/6-H/2	для DX 93, RO 90 DX, StickFix, с кнопкой-фиксатором, в упаковке 2 шт., степень жёсткости H, в упаковке для торговых стэндов	11,74 13,85	488716
2 Плита-основание TP-STF-DX93	для DX 93, оснастка StickFix для крепления шлифовальной подошвы, в упаковке для торговых стэндов	9,31 10,99	488717
3 Комплект переоснащения DX93 E TP-STF-V93-W	для DX 93, плита-основание TP и шлифовальная подошва STF93V-W, обе с кнопчным соединением, с кнопкой-фиксатором, StickFix, в упаковке для торговых стэндов	13,31 15,71	488899
4 Ламельная шлифовальная подошва SSH-STF-V93L/6	для DX 93, StickFix, в упаковке 1 шт., в упаковке для торговых стэндов	10,52 12,41	488036
5 Шлифовальные материалы	на с. 107		
6 Систейнер T-LOC SYS-STF 80x133	с вкладышами для шлифовальных материалов 80x133 мм, кол-во отделений 6, размер системнера SYS 1 T-LOC	35,40 41,77	497684
Систейнер T-LOC SYS-STF Delta 100x150	с вкладышами для шлифовального материала STF Delta 100x150 мм, кол-во отделений 5, размер системнера SYS 1 T-LOC	35,40 41,77	497686
Систейнер SYS-STF-D77/D90/93V	с вкладышем для шлифовального материала Ø 90 мм и 93V, кол-во отделений 8, размер системнера SYS 1 T-LOC	34,83 41,10	497687
7 Турбофильтр в комплекте TFS-RS 400	для RS 400, RTS 400, DS 400, DTS 400, ES 125, ETS 125, для свободного обзора рабочей поверхности и чистого рабочего места, кассета с фильтром, 5 турбофильтров, в упаковке для торговых стэндов	21,74 25,65	489129
8 Турбофильтр TF-RS 400/5	для RS 400, RTS 400, DS 400, DTS 400, ES 125, ETS 125, для вкладывания в кассету с фильтром, в упаковке 5 шт., в упаковке для торговых стэндов	8,69 10,25	489128
Турбофильтр TF-RS 400/25	для RS 400, RTS 400, DS 400, DTS 400, ES 125, ETS 125, для вкладывания в кассету с фильтром, в упаковке 25 шт., в картонной упаковке	36,52 43,09	489127

* Базовая рекомендованная цена изготовителя для розничной торговли. Цены дилера могут отличаться. Курс пересчета базовых рекомендованных розничных цен в рубли уточняйте на сайте www.festool.ru. Цена без НДС Цена с НДС 18%.

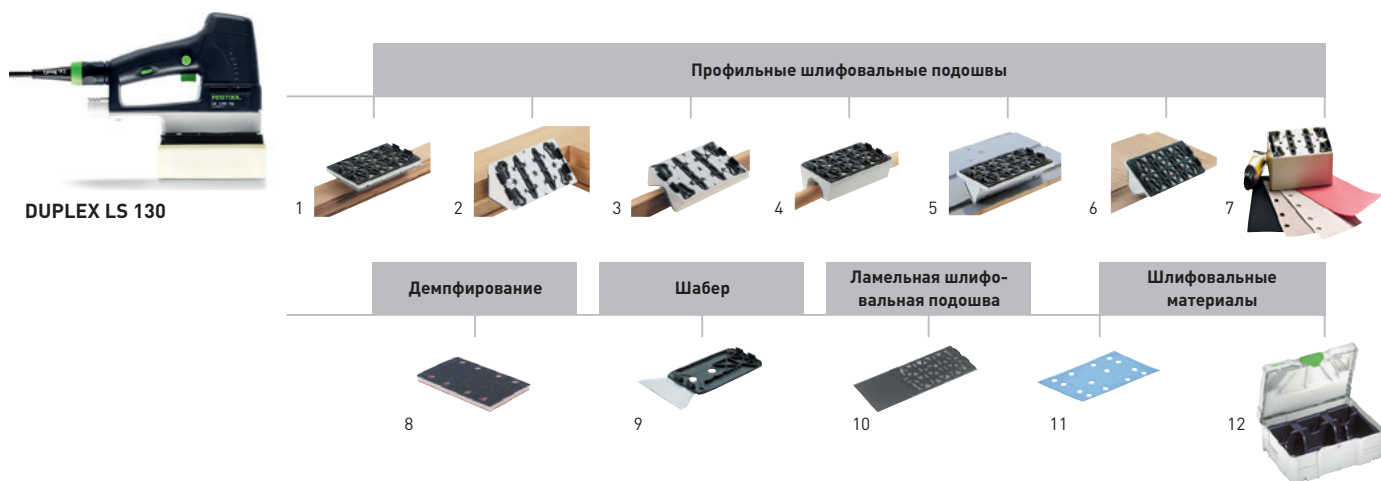

Оснастка для линейных шлифовальных машинок DUPLEX LS 130

Наименование	Описание	БРЦ €*	№ для заказа
1 Плоская шлифовальная подошва SSH-STF-LS130-F	стандартное исполнение, размер 80 x 130 мм, в упаковке для торговых стендов	21,92 25,87	490161
2 Профильная подошва для фальцев SSH-STF-LS130-90 GR	90 градусов, размер 80 x 130 мм, в упаковке для торговых стендов	23,74 28,01	490162
3 Плоская шлифовальная подошва StickFix SSH-STF-LS130-R6KV	вогнутый радиус R 6, размер 80 x 130 мм, в упаковке для торговых стендов	23,74 28,01	490163
Плоская шлифовальная подошва StickFix SSH-STF-LS130-R10KV	вогнутый радиус R10, размер 80 x 130 мм, в упаковке для торговых стендов	23,74 28,01	491197
4 Плоская шлифовальная подошва StickFix SSH-STF-LS130-R18KV	вогнутый радиус R 18, размер 80 x 130 мм, в упаковке для торговых стендов	23,74 28,01	490164
Плоская шлифовальная подошва StickFix SSH-STF-LS130-R25KV	вогнутый радиус R 25, размер 80 x 130 мм, в упаковке для торговых стендов	23,74 28,01	490165
5 Профильная подошва V-образная SSH-STF-LS130-V10	10, размер 80 x 130 мм, в упаковке для торговых стендов	23,74 28,01	490166
6 Профильная подошва для шлифования галтелей, выпуклая SSH-STF-LS130-R10KX	выпуклый радиус R10, размер 80 x 130 мм, в упаковке для торговых стендов	23,74 28,01	491198
Профильная подошва для шлифования галтелей, выпуклая SSH-STF-LS130-R25KX	выпуклый радиус R25, размер 80 x 130 мм, в упаковке для торговых стендов	23,74 28,01	490167
7 Набор «Сделай сам» SSH-STF-LS130 Kit	комплект для изготовления шлифовальных подошв любой формы, в упаковке для торговых стендов	43,47 51,29	490780
8 Промежуточная подложка IP-STF-80x133/12-STF LS130/2	демпфирующий элемент между шлифовальной подошвой и абразивным материалом, размер 80 x 133 мм, в упаковке 2 шт., в упаковке для торговых стендов	12,17 14,36	490160
9 Шабер SSH-LS130-B100	для удаления покрытий, ширина 100 мм, в упаковке для торговых стендов	22,61 26,68	491199
10 Ламельная шлифовальная подошва удлиненная SSH-STF-LS130-LL195	для закрытых поверхностей, размер 80 x 195 мм, в упаковке для торговых стендов	13,65 16,11	491861
11 Шлифовальные материалы	на с. 107		
12 Систейнер T-LOC SYS-STF 80x133	с вкладышами для шлифовальных материалов 80x133 мм, кол-во отделений 6, размер системнера SYS 1 T-LOC	35,40 41,77	497684

Обработка поверхности

Системная оснастка

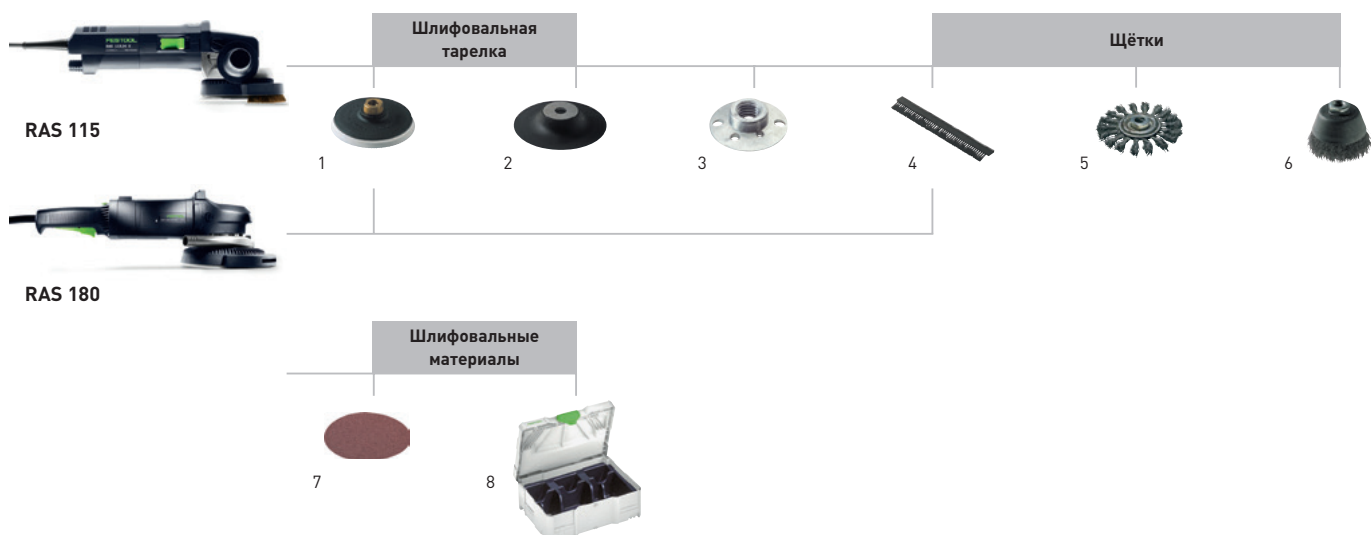

Оснастка для ротационной шлифмашинки RAS 115

Наименование	Описание	БРЦ €* 20,31	№ для заказа
1 Шлифовальная тарелка ST-STF-D115/0-M14 W	для RAS 115, мягкое исполнение, для универсального использования на ровных и изогнутых поверхностях, крепление M14, в упаковке для торговых стендов	17,21	484173
Шлифовальная тарелка ST-STF-D115/0-M14 H	для RAS 115, жесткое исполнение, высокая износостойкость по краям, для ровных поверхностей и узких кромок, крепление M14, в упаковке для торговых стендов	17,74 20,93	484172
Шлифовальная тарелка ST-D115/0-M14/2F	для RAS 115, для фибердисков и фибердисков с длительным сроком службы Ø 115 мм, зажимная муфта для эластичных шлифовальных тарелок, крепление M14, в упаковке для торговых стендов	17,04 20,11	485298
2 Шлифовальная тарелка с эластичной структурой ST-D115/0-EL	для RAS 115, для фибердисков и фибердисков с длительным сроком службы Ø 115 мм, без затяжной гайки, крепление M14, в упаковке для торговых стендов	10,00 11,80	439580
3 Быстрозажимная гайка SM-M14/D115	для RAS 115, RAP 80, для крепления шлифовальных кругов Fiberfix, в упаковке	6,84 8,07	439581
4 Щеточная вставка RAS ANP-RAS D115/2	для RAS 115, с пластмассовой щетиной, в упаковке 2 шт., в упаковке	19,13 22,57	484727
Щеточная вставка RAS ANM-RAS D115	для RAS 115, с металлической щетиной, в упаковке 1 шт., в упаковке	19,35 22,83	484728
5 Круглая щётка RB-D115/M14 RAS 115	для RAS 115, RAP 80, для удаления лака, ржавчины, зачистки поверхностей, крученая, в упаковке для торговых стендов	19,74 23,29	485096
6 Чашеобразная щётка TB-D80/M14 RAS 115	для RAS 115, RAP 80, для удаления ржавчины и шлаков, для чистых металлических поверхностей, рифленая, в упаковке для торговых стендов	13,22 15,60	485097
Чашеобразная щётка TB-D65/M14 RAS 115	для RAS 115, RAP 80, для удаления лака, ржавчины, зачистки поверхностей, крученая, в упаковке для торговых стендов	15,31 18,07	485099
7 Шлифовальные материалы	на с. 107		
8 Систейнер T-LOC SYS-STF D115	с вкладышем для абразивных материалов Ø 115 мм, кол-во отделений 5, размер сисейнера SYS 1 T-LOC	35,40 41,77	497683

Оснастка для ротационной шлифмашинки RAS 180

Наименование	Описание	БРЦ €* 53,35	№ для заказа
1 Шлифовальная тарелка ST-STF-D180/0-M14 W	для RAS 180, мягкое исполнение, для универсального использования на ровных и изогнутых поверхностях, крепление M14, в упаковке для торговых стендов	45,21 53,35	485253
Шлифовальная тарелка ST-D180/0-M14/2F	для RAS 180, для фибровых кругов Ø 180 мм, крепление M14, в упаковке для торговых стендов	45,21 53,35	485296
4 Щеточная вставка RAS ANP-RAS D180	для RAS 180, с пластмассовой щетиной, в упаковке 1 шт., в упаковке	40,00 47,20	485274
7 Шлифовальные материалы	на с. 107		



Оснастка для ленточных шлифмашинок BS 75 и BS 105

Наименование	Описание	БРЦ €*	№ для заказа
1 Опорная пластина SU/GG-BS 75	для BS 75, из волокна/графита, в упаковке 2 шт., в упаковке для торговых стендов	13,04 15,39	490823
Опорная пластина SU/KM-BS 75	для BS 75, из пробки/металла для грубого шлифования, в упаковке 1 шт., в упаковке для торговых стендов	9,57 11,29	490824
Опорная пластина SU/GG-BS 105	для BS 105, из волокна/графита, в упаковке 2 шт., в упаковке для торговых стендов	14,78 17,44	490825
Опорная пластина SU/KM-BS 105	для BS 105, из пробки/металла для грубого шлифования, в упаковке 1 шт., в упаковке для торговых стендов	11,31 13,35	490826
2 Шлифовальная рамка FSR-BS 75	для BS 75, быстрая установка без инструмента, крепежная деталь, в упаковке 1 шт., в картонной упаковке	162,59 191,86	490827
Шлифовальная рамка FSR-BS 105	для BS 105, быстрая установка без инструмента, крепежная деталь, в упаковке 1 шт., в картонной упаковке	204,33 241,11	490828
3 Шлифлента	на с. 107		
4 Адаптер пылеудаления AA-BS 75/105	для BS 75, BS 105, для подсоединения всасывающего шланга к ленточной шлифмашинке, в упаковке для торговых стендов	14,78 17,44	490818
5 Мешок-пылесборник AS-BS 75/105	для BS 75, BS 105, в картонной упаковке	29,56 34,88	490819
6 Продольный упор LA-BS 75/105	для BS 75, BS 105, для эффективного шлифования заготовок, в картонной упаковке	35,65 42,07	490821
7 Оборудование SE-BS 75/105	для BS 75, BS 105, в упаковке 2 шт., в картонной упаковке	26,96 31,81	490820
8 Модульный стеллаж MT 1600	для CMS, для хранения модулей с экономией места, можно вставить по 2 системнера, регулировка глубины задвигания, 5 выдвижных ящиков, 2 фиксированных и два поворотных ролика, ширина 460 мм, глубина 600 мм, масса 13 кг, в картонной упаковке	386,92 456,57	451975

* Базовая рекомендованная цена изготовителя для розничной торговли. Цены дилера могут отличаться.
Курс пересчета базовых рекомендованных розничных цен в рубли уточняйте на сайте www.festool.ru.
Цена без НДС Цена с НДС 18%.

Обработка поверхности

Системная оснастка

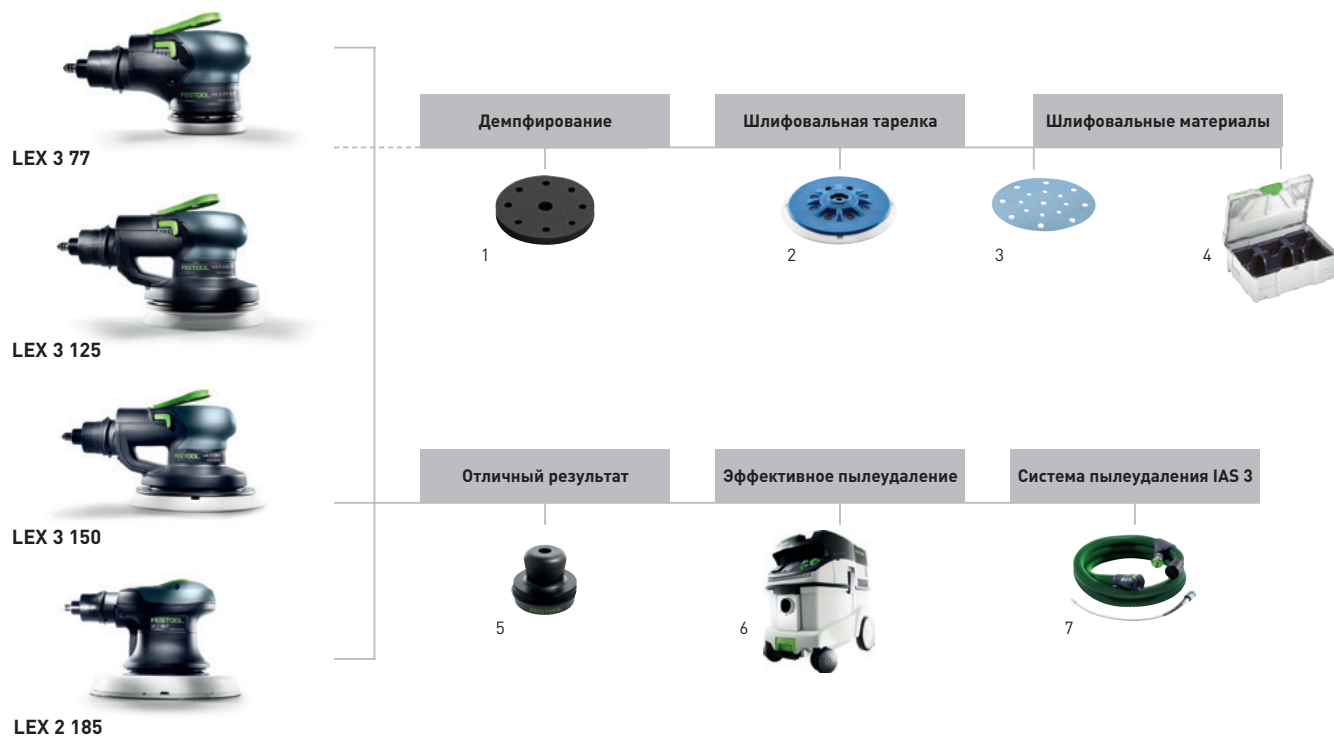

Оснастка для эксцентриковых пневмошлифмашинок LEX 3 77, LEX 3 125, LEX 3 150, LEX 2 185

Наименование	Описание	БРЦ €*	№ для заказа
1 Промежуточная подложка IP-STF-D77/6	для LEX 3 77, демпфирующий элемент между абразивным кругом и шлифовальной тарелкой, высота 10 мм, диаметр 77 мм, в упаковке 2 шт., в упаковке для торговых стэндов	13,47 15,89	498818
Промежуточная подложка IP-STF-D120/90/8	для ES 125, ETS 125 демпфирующий элемент между абразивным кругом и шлифовальной тарелкой, для шлифования изогнутых поверхностей и финишной обработки эксцентриковыми шлифовальными машинками Ø 125 мм, высота 15 мм, диаметр 120 мм, Ø окружности центров отверстий 90 мм, в упаковке 1 шт., в упаковке для торговых стэндов	7,57 8,93	492271
Промежуточная подложка IP-STF D 150/17 MJ-S2x	для эксцентриковых шлифмашинок Ø 150 мм, демпфирующий элемент между абразивным кругом и шлифовальной тарелкой, MULTI-JETSTREAM, оптимальная толщина для работ по шлифованию кузовов и деталей аналогичной формы, диаметр 145 мм, высота 5 мм, в упаковке 2 шт., в упаковке для торговых стэндов	15,47 18,25	499257
Промежуточная подложка IP-STF D 150/17 MJ	для эксцентриковых шлифмашинок Ø 150 мм, демпфирующий элемент между абразивным кругом и шлифовальной тарелкой, MULTI-JETSTREAM, оптимальная толщина для работ по шлифованию выпуклых деталей, высота 15 мм, диаметр 145 мм, в упаковке для торговых стэндов	9,47 11,17	496647
2 Шлифовальная тарелка ST-STF-D77/6-M5 W	для LEX 3 77, мягкое исполнение, для надежного и универсального применения, степень жёсткости W, диаметр 77 мм, крепление M5, в упаковке 1 шт., в упаковке для торговых стэндов	22,43 26,47	498694
Шлифовальная тарелка ST-STF-LEX 125/90/8-M8 H	для LEX 125, жесткое исполнение, высокая износостойкость по краям, для ровных поверхностей и узких кромок, устойчивая к воздействию высоких температур, крепление M8, степень жёсткости H-HT, в упаковке 1 шт., в упаковке для торговых стэндов	37,21 43,91	492284
Шлифовальная тарелка ST-STF-LEX 125/90/8-M8 W-HT	для LEX 125, мягкое исполнение, для универсального использования на ровных и изогнутых поверхностях, устойчивая к воздействию высоких температур, крепление M8, степень жёсткости W-HT, в упаковке 1 шт., в упаковке для торговых стэндов	37,21 43,91	492286
Шлифовальная тарелка ST-STF-LEX 125/90/8-M8 SW	для LEX 125, супермягкое исполнение, эластичная структура, для закруглений и изгибов большого радиуса, крепление M8, степень жёсткости SW, в упаковке 1 шт., в упаковке для торговых стэндов	37,21 43,91	492288
Шлифовальная тарелка ST-STF D150/17FT-M8-SW	для ETS 150, ETS EC 150, LEX 3 150 и WTS 150/7, супермягкое исполнение, MULTI-JETSTREAM, эластичная структура, для закруглений и изгибов большого радиуса, степень жёсткости SW, крепление M8, в упаковке 1 шт., в упаковке для торговых стэндов	40,86 48,21	498986
Шлифовальная тарелка ST-STF D150/17FT-M8-W-HT	для ETS 150, ETS EC 150, LEX 3 150 и WTS 150/7, мягкое исполнение, MULTI-JETSTREAM, устойчивая к воздействию высоких температур, высокая износостойкость по краям, для надежного и универсального применения, степень жёсткости W-HT, крепление M8, в упаковке 1 шт., в упаковке для торговых стэндов	40,86 48,21	498987
Шлифовальная тарелка ST-STF D150/17FT-M8-H-HT	для ETS 150, ETS EC 150, LEX 3 150 и WTS 150/7, жесткое исполнение, MULTI-JETSTREAM, устойчивая к воздействию высоких температур, высокая износостойкость по краям, для ровных поверхностей, степень жёсткости H-HT, крепление M8, в упаковке 1 шт., в упаковке для торговых стэндов	40,86 48,21	498988
Шлифовальная тарелка ST-STF-D185/16-M8 W	мягкое исполнение, для универсального использования на ровных и изогнутых поверхностях, крепление M8, степень жёсткости W, в упаковке 1 шт., в упаковке для торговых стэндов	44,43 52,43	490514
Шлифовальная тарелка ST-STF-D185/16-M8 SW	супермягкое исполнение, эластичная структура, для закруглений и изгибов большого радиуса, крепление M8, степень жёсткости SW, в упаковке 1 шт., в упаковке для торговых стэндов	44,43 52,43	490526
3 Шлифовальные материалы	на с. 107		

Оснастка для эксцентриковых пневмошлифмашинок LEX 3 77, LEX 3 125, LEX 3 150, LEX 2 185

Наименование	Описание	БРЦ €*	№ для заказа
4 Систейнер SYS-STF-D77/D90/93V	с вкладышем для шлифовального материала Ø 90 мм и 93V, кол-во отделений 8, размер сисейнера SYS 1 T-LOC	34,83 41,10	497687
Систейнер T-LOC SYS-STF D125	с вкладышами для шлифовальных материалов диаметром 125 мм, кол-во отделений 5, размер сисейнера SYS 1 T-LOC	35,40 41,77	497685
Систейнер T-LOC SYS-STF D150	с вкладышами для шлифовальных материалов диаметром 150 мм, кол-во отделений 10, размер сисейнера SYS 3 T-LOC	41,22 48,64	497690
Систейнер T-LOC SYS-STF D150 4S	с вкладышами для шлифовальных материалов диаметром 150 мм, для зерн. P80, P180, P280, P400 и P500 по системе Festool «Шлифование в 4 шага», размер сисейнера SYS 3 T-LOC	43,90 51,80	497821
5 Пудра проявочная HB-Set	для визуального контроля шлифуемой поверхности, колодка, 2 картриджа с чёрным контрольным покрытием (по 30 г), в картонной упаковке	22,78 26,88	495939
Картридж 2x30 г	дополнительный картридж с черной проявочной пудрой HB-Set (2 x 30 г), в картонной упаковке	10,52 12,41 17,53 / 100 г 20,69 / 100 г	495940
6 Пылеудаляющие аппараты CT	на с. 264		
7 IAS шланг IAS 3	на с. 105		
IAS-соединитель IAS 3-SD	для LEX 3, LEX 2, LRS, для прямого подсоединения пневм. шлифмашинки Festool к шлангу подачи воздуха (без пылеудаления), длина 90 мм, в картонной упаковке	68,69 81,05	497214
Пневмошланг D 12,4 x 5m	для LEX 3, LEX 2, LRS, IAS 3-SD, для подключения машинки требуется разъём IAS 3-SD, длина 5 м, в картонной упаковке	58,25 68,74 11,65 / 1 м 13,75 / 1 м	497215
Соединитель двойной IAS 3-DA-CT	для LEX 3, LEX 2, LRS, пылеуд. аппарата CT (не CT 11/MINI/MIDI), для одновременного подсоединения 2 пневмоинструментов с разъёмом IAS 2 и/или IAS 3 к пылеудал. аппарату Festool, в картонной упаковке	77,38 91,31	497284
Адаптер AD-IAS/D 36	для применения насадок D 36 со шлангами IAS 2/IAS 3, примечание: использование шлангов системы IAS 2 без данного адаптера непосредственно для удаления грязи может привести к повреждению шланга и пневматического инструмента в результате скопления пыли в местах соединения, в упаковке	48,69 57,45	488418
Адаптер IAS-ZA	резиновая муфта для подсоед. пневмоинстр. IAS 2/IAS 3 через соединитель IAS 2/IAS 3, для установок централизованного пылеудаления, консолей Rupes, IVO, Herkules и блоков энерго-снабжения Rupes, наружный Ø 59/75 мм, внутренний Ø 49/57 мм, в картонной упаковке	57,39 67,72	489222
Соединительный рукав IAS 3-B1	для LEX 3, LEX 2, LRS, для подсоединения шланга IAS 3-/IAS 3 light к пылеудаляющ. аппарату SRM 70/SRM 312 B1, в упаковке для торговых стендов	12,17 14,36	499024
Адаптер IAS 3-FA	для LEX 3, LEX 2, LRS, для подсоединения шланга IAS 3-/IAS 3 light к блоку энергообесп. EAA или вытяжной турбине Herkules, диаметр конуса 47,5-51,8 мм, в упаковке для торговых стендов	27,82 32,83	499025
IAS-соединитель IAS-S-ZA/Hamach	для подсоединения шлангов IAS 2/IAS 3 к установке центр. пылеудаления Hamach/Rupes, с задвижкой, в картонной упаковке	- -	490603
IAS-соединитель IAS-S-ZA/Herkules	для подсоединения шлангов IAS 2/IAS 3 к установке центр. пылеудаления Herkules, с задвижкой, в картонной упаковке	118,25 139,54	490605
Масло для смазки LD 10/50	для LEX, LRS, специальное масло для пневматического инструмента, 50 мл, в пластиковой бутылке	3,47 4,09 6,94 / 100 мл 8,19 / 100 мл	481713
Масло для смазки LD 10/1000	для LEX, LRS, специальное масло для обогащения сжатого воздуха, 1 литр, в пластиковой бутылке	21,74 25,65 21,74 / 1 л 25,65 / 1 л	481722

* Базовая рекомендованная цена изготовителя для розничной торговли. Цены дилера могут отличаться.
Курс пересчета базовых рекомендованных розничных цен в рубли уточняйте на сайте www.festool.ru.
Цена без НДС Цена с НДС 18%.

Обработка поверхности

Системная оснастка



Оснастка для пневмошлифмашинок Rutscher LRS 93, LRS 400

Наименование	Описание	БРЦ €*	№ для заказа		
1 Шлифовальная подошва StickFix SSH-STF-93x175/8	для RS 300, RS 3, LRS 93, липучка StickFix для быстрой смены абразива, размер 93 x 175 мм, в упаковке для торговых стендов	22,43 26,47	483905		
	Шлифовальная подошва SSH-93x175/8	для RS 300, RS 3, LRS 93, для абразивного материала без липучки, размер 93 x 175 мм, в упаковке для торговых стендов	19,47 22,97	489630	
	Шлифовальная подошва StickFix SSH-STF-V93x266/14	для RS 300, RS 3, LRS 93, исполнение – шлифовальная подошва в форме утюга, размер 93 x 266 мм, в упаковке для торговых стендов	32,08 37,85	486418	
	Шлифовальная подошва SSH-STF-80x400/17	для LRS 400, мягкая, размер 80 x 400 мм, степень жёсткости W, в упаковке 1 шт., в упаковке для торговых стендов	49,13 57,97	493140	
2 Дырокол 8L 93x175	для RS 300, RS 3, LRS 93, для получения комбинации отверстий Festool, кол-во отверстий 8, размер 93 x 175 мм, в упаковке для торговых стендов	21,74 25,65	481903		
3 Шлифовальные материалы	на с. 107				
4 Систейнер T-LOC SYS-STF 93x178/93V	с вкладышами для шлифовальных материалов 93x178 мм, кол-во отделений 6, размер системнера SYS 2 T-LOC	38,17	497689		
		45,04			
5 Пылеудаляющие аппараты CT	на с. 264				
6 IAS шланг IAS 3	на с. 105				
		IAS-соединитель IAS 3-SD	для LEX 3, LEX 2, LRS, для прямого подсоединения пневм. шлифмашинки Festool к шлангу подачи воздуха (без пылеудаления), длина 90 мм, в картонной упаковке	68,69 81,05	497214
		Пневмошланг D 12,4 x 5m	для LEX 3, LEX 2, LRS, IAS 3-SD, для подключения машинки требуется разъём IAS 3-SD, длина 5 м, в картонной упаковке	58,25 68,74 11,65 / 1 м 13,75 / 1 м	497215
Соединитель двойной IAS 3-DA-CT	для LEX 3, LEX 2, LRS, пылеуд. аппарата CT (не CT 11/MINI/MIDI), для одновременного подсоединения 2 пневмоинструментов с разъёмом IAS 2 и/или IAS 3 к пылеудал. аппарату Festool, в картонной упаковке	77,38 91,31	497284		
Адаптер AD-IAS/D 36	для применения насадок D 36 со шлангами IAS 2/IAS 3, примечание: использование шлангов системы IAS 2 без данного адаптера непосредственно для удаления грязи может привести к повреждению шланга и пневматического инструмента в результате скопления пыли в местах соединения, в упаковке	48,69 57,45	488418		
Адаптер IAS-ZA	резиновая муфта для подсоед. пневмоинстр. IAS 2/IAS 3 через соединитель IAS 2/IAS 3, для установок централизованного пылеудаления, консолей Rupes, IVO, Herkules и блоков энергообеспечения Rupes, наружный Ø 59/75 мм, внутренний Ø 49/57 мм, в картонной упаковке	57,39 67,72	489222		
Соединительный рукав IAS 3-B1	для LEX 3, LEX 2, LRS, для подсоединения шланга IAS 3-/IAS 3 light к пылеудаляющ. аппарату SRM 70/SRM 312 B1, в упаковке для торговых стендов	12,17 14,36	499024		
Адаптер IAS 3-FA	для LEX 3, LEX 2, LRS, для подсоединения шланга IAS 3-/IAS 3 light к блоку энергообесп. EAA или вытяжной турбине Herkules, диаметр конуса 47,5-51,8 мм, в упаковке для торговых стендов	27,82 32,83	499025		
IAS-соединитель IAS-S-ZA/Hamach	для подсоединения шлангов IAS 2/IAS 3 к установке центр. пылеудаления Hamach/Rupes, с задвижкой, в картонной упаковке	- -	490603		
IAS-соединитель IAS-S-ZA/Herkules	для подсоединения шлангов IAS 2/IAS 3 к установке центр. пылеудаления Herkules, с задвижкой, в картонной упаковке	118,25 139,54	490605		
Масло для смазки LD 10/50	для LEX, LRS, специальное масло для пневматического инструмента, 50 мл, в пластиковой бутылке	3,47 4,09	481713		
		6,94 / 100 мл			
		8,19 / 100 мл			
Масло для смазки LD 10/1000	для LEX, LRS, специальное масло для обогащения сжатого воздуха, 1 литр, в пластиковой бутылке	21,74 25,65	481722		
		21,74 / 1 л			
		25,65 / 1 л			

Шланги IAS 3

Всасывающие шланги, антистатические



IAS шланг

для LEX 3, LEX 2, LRS, антистатическое исполнение, соотв. DIN IEC 312, сопротивление утечки (DIN IEC 312) < 1 МΩ/м, термостойкость до + 70 °С, Ø шланга 44 мм, в картонной упаковке

для подсоединения пневм. шлифмашинки Festool к пылеудаляющему аппарату Festool или к блоку энергообеспечения/пылеудаления, длина 3,5 м

Тип	БРЦ €* / 1 м	№ для заказа
IAS 3-3500 AS	240,85 284,20 68,81 / 1 м 81,20 / 1 м	497208

для подсоединения пневм. шлифмашинки Festool к пылеудаляющему аппарату Festool или к блоку энергообеспечения/пылеудаления, длина 5 м

IAS 3-5000 AS	284,32 335,50 56,86 / 1 м 67,09 / 1 м	497209
---------------	--	--------

для подсоединения пневм. шлифмашинки Festool к пылеудаляющему аппарату Festool или к блоку энергообеспечения/пылеудаления, длина 7,0 м

IAS 3-7000 AS	366,92 432,97 52,42 / 1 м 61,86 / 1 м	497210
---------------	--	--------

для подсоединения пневм. шлифмашинки Festool к блоку энергообес./пылеудаления Festool, длина 10,0 м

IAS 3-10000 AS	566,91 668,95 56,69 / 1 м 66,89 / 1 м	497211
----------------	--	--------

для подсоединения пневм. шлифмашинки Festool к блоку энергообес./пылеудаления Festool, длина 15 м

IAS 3-15000 AS	763,42 900,84 50,89 / 1 м 60,05 / 1 м	497212
----------------	--	--------



IAS шланг

для LEX 3, LEX 2, LRS, антистатическое исполнение, соотв. DIN IEC 312, сопротивление утечки (DIN IEC 312) < 1 МΩ/м, термостойкость до + 70 °С, Ø шланга 37 мм, в картонной упаковке

для подсоединения пневм. шлифмашинки Festool к пылеудаляющему аппарату Festool или к блоку энергообеспечения/пылеудаления, длина 3,5 м

IAS 3 light 3500 AS	212,15 250,34 60,61 / 1 м 71,52 / 1 м	497478
---------------------	--	--------

для подсоединения пневм. шлифмашинки Festool к пылеудаляющему аппарату Festool или к блоку энергообеспечения/пылеудаления, длина 5,0 м

IAS 3 light 5000 AS	247,81 292,42 49,56 / 1 м 58,48 / 1 м	497213
---------------------	--	--------

для подсоединения пневм. шлифмашинки Festool к пылеудаляющему аппарату Festool или к блоку энергообеспечения/пылеудаления, длина 7,0 м

IAS 3 light 7000 AS	302,58 357,04 43,23 / 1 м 51,01 / 1 м	497479
---------------------	--	--------

для подсоединения пневм. шлифмашинки Festool к блоку энергообес./пылеудаления Festool, указание: не для комбинации CT/SR и ASA, длина 10,0 м

IAS 3 light 10000 AS	467,79 551,99 46,78 / 1 м 55,20 / 1 м	497480
----------------------	--	--------

для подсоединения пневм. шлифмашинки Festool к блоку энергообес./пылеудаления Festool, указание: не для комбинации CT/SR и ASA, длина 15,0 м

IAS 3 light 15000 AS	657,34 775,66 43,82 / 1 м 51,71 / 1 м	497554
----------------------	--	--------

Обработка поверхности

Системная оснастка

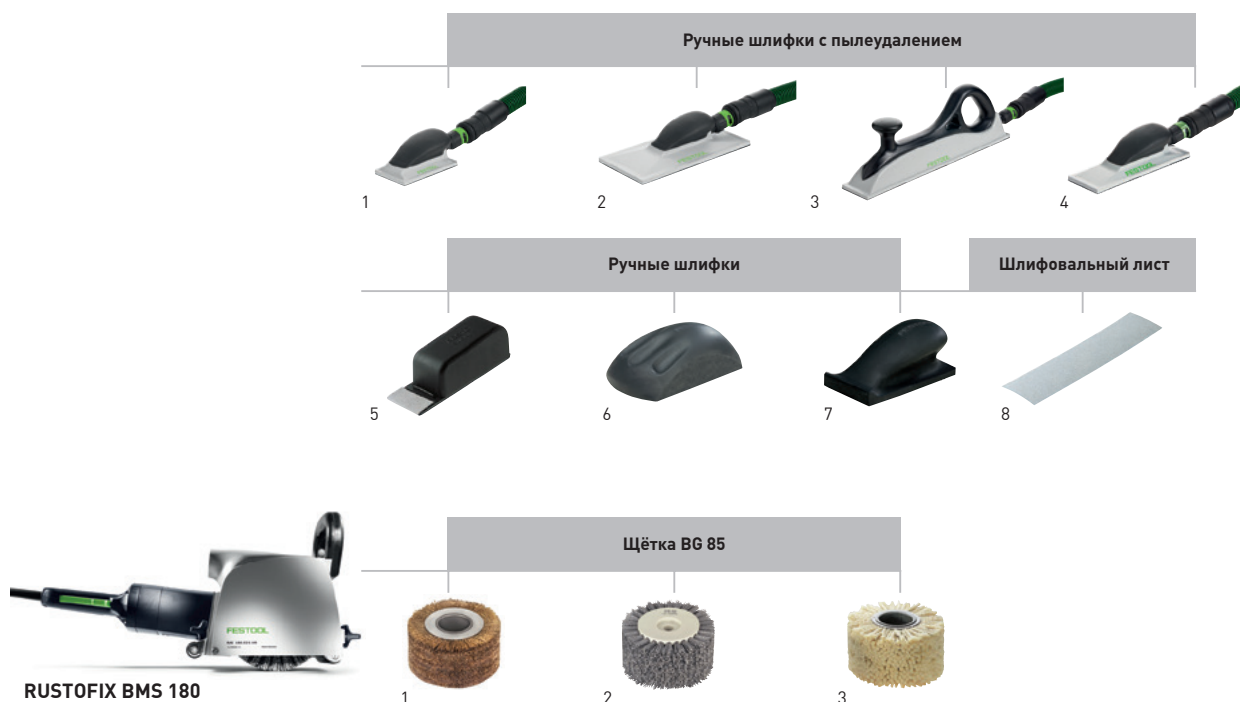

Оснастка для ручного шлифования

Наименование	Описание	БРЦ €*	№ для заказа
1 Ручной шлифок HSK-A 80x130	подходящий шлифовальный материал 80 x 133 мм, переходник для шланга Festool, адаптер с байпасом, наружный Ø разъёма для шланга без/с адаптером 21,5/27 мм, масса 0,19 кг, в картонной упаковке	46,17 54,48	496962
2 Ручной шлифок HSK-A 115x226	подходящий шлифовальный материал 115 x 228 мм, переходник для шланга Festool, адаптер с байпасом, наружный Ø разъёма для шланга без/с адаптером 21,5/27 мм, масса 0,28 кг, в картонной упаковке	87,91 103,73	496963
3 Ручной шлифок HSK-A 80x400	подходящий шлифовальный материал 80 x 400 мм, переходник для шланга Festool, адаптер с байпасом, наружный Ø разъёма для шланга без/с адаптером 21,5/27 мм, масса 0,52 кг, в картонной упаковке	97,03 114,50	496964
4 Ручной шлифок HSK-A 80x200	подходящий абразивный материал 80 x 400 мм (делится пополам), переходник для шланга Festool, адаптер с байпасом, наружный Ø разъёма для шланга без/с адаптером 21,5/27 мм, масса 0,2 кг, в картонной упаковке	69,38 81,87	496965
Ручные шлифы HSK-A-Set	подходящий шлифовальный материал 80 x 133 мм, 115 x 228 мм, 80 x 400 мм, переходник для шланга Festool, адаптер с байпасом, HSK-A 80x130, HSK-A 80x200, HSK-A 80x400, HSK-A 115x226, в картонной упаковке	239,98 283,18	497101
5 Ручные шлифы HSK-STF-46x178	для крепления StickFix, абразивная полоса 46 x 178 мм, в упаковке для торговых стендов	8,96 10,57	583129
6 Ручной шлифок HSK-D 150 W	для крепления шлифовальных кругов StickFix Ø 150 мм, мягкая, в упаковке для торговых стендов	16,17 19,08	495965
Ручной шлифок HSK-D 150 H	для крепления шлифовальных кругов StickFix Ø 150 мм, жесткий, в упаковке для торговых стендов	17,21 20,31	495966
7 Ручной шлифок HSK 80x133 H	для крепления шлифовальных листов StickFix 80 x 133 мм, жесткий, в упаковке для торговых стендов	17,21 20,31	495967
8 Шлифовальные материалы	на с. 123		

Оснастка для RUSTOFIX BMS 180

Наименование	Описание	БРЦ €*	№ для заказа
1 Рустилоновые щётки LD 85	для BMS 180, для структурирования, со стальной щетиной, наружный Ø 150 мм, ширина 85 мм, Ø отверстия 50 мм, в картонной упаковке	128,60 151,75	411549
2 Рустилоновые щётки KB 80	для BMS 180, для промежуточного шлифования, синтетическая щетина с запрессованным абразивом K80, основа из экструдированной пластмассы, наружный Ø 150 мм, ширина 85 мм, Ø отверстия 16/30 мм, в картонной упаковке	117,91 139,13	411969
3 Рустилоновые щётки BG 85	для BMS 180, для выглаживания и очистки, с сизалевой щетиной, наружный Ø 150 мм, ширина 80 мм, Ø отверстия 50 мм, в картонной упаковке	95,64 112,86	411887

Убедительно не только на словах, но и на деле.

Festool гарантирует оптимальное качество шлифовального материала независимо от вида инструмента и характера поставленной задачи. При этом действует одно «железное» правило: чем лучше шлифовальный материал, шлифовальная тарелка и инструмент подходят друг к другу, тем производительнее и эффективнее будет Ваша работа.

Без отрыва абразивных зёрен.

Двухслойное связующее состоит из смеси прочных, гибких и термостойких синтетических смол. За счёт этого предотвращается преждевременный износ абразивных кругов.

Износостойкие абразивные зёрна.

Материал, из которого изготавливаются абразивные зёрна, является исключительно твёрдым, но обладает при этом достаточной гибкостью. Поэтому даже в самых жёстких условиях работы абразивные зёрна не теряют своей формы и обеспечивают высокую производительность съёма.

Увеличенный ресурс.

Особое соединение абразивных зёрен, связующий материал и геометрия поверхности предотвращают забивание абразивного материала. Для повышения долговечности материалов Festool Platin 2, Titan 2 и Granat при их изготовлении применяются пылеотталкивающие покрытия.

Ровный рисунок шлифования.

За счёт одинаковой формы абразивных зёрен достигается равномерная шероховатость. Результат: чистый рисунок шлифования, минимум доводочных операций и значительная экономия времени.

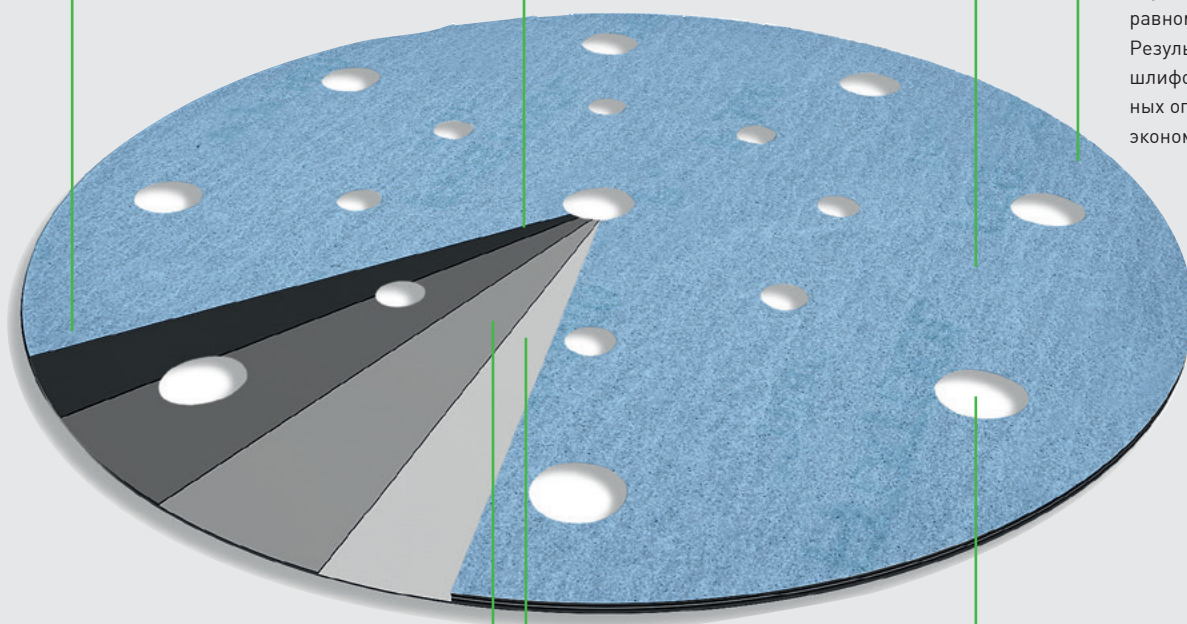

Гибкий и прочный материал подложки.

В зависимости от требований Festool применяет в качестве материала подложки бумагу, хлопок или искусственное волокно. Пропитка отлично сцепляется с подложкой и связующим материалом. При этом сам абразив остаётся крайне гибким и шлифование выполняется мягко даже на переходах.

Минимальное время смены абразива – крепление StickFix.

Смена абразивного материала Festool осуществляется без клея или зажимов: один круг снимается и ставится другой. Система крепления на «репейнике» надёжно удерживает абразив на шлифтарелке без проскальзывания и позволяет легко заменять круги.

Улучшенная система удаления пыли.

Запатентованные технологии Jetstream и MULTI-JETSTREAM повышают срок службы абразивных кругов за счёт интенсивного пылеудаления. MULTI-JETSTREAM подробнее см. на с. 108.

Обработка поверхности

Шлифовальные материалы

Для достижения превосходного результата при обработке поверхности следует учитывать любую мелочь. Именно поэтому все шлифовальные материалы и тарелки Festool оптимально подходят к соответствующим машинкам и дополняют комплексную систему Festool. Результат: гарантированно экономичная работа с безупречными результатами как при грубом, так и при тонком шлифовании.

Шлифовальные материалы

Granat

P40-3000

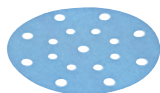

Универсальное применение: для грубого и тонкого шлифования

Шлифование:

- VOC-совместимые лаки
- Водорастворимые лаки
- Супертвёрдые лаки и основания типа стеклопластика
- Также подходит для обычных лаков, шпатлёвки, красок

Rubin 2

P40-220



Оптимальный вариант для обработки древесины

Шлифование:

- Твёрдая древесина
- Мягкая древесина
- Многослойные древесные плиты
- Древесина тропических пород

Brilliant 2

P40-400



Универсальное применение для краски и лаков

Шлифование:

- Лаки DD, акриловые, на нитрооснове, первого покрытия
- Шпатлёвка, тонкозернистая и полиэфирная
- Грунты, порозаполнители, защитные лаки, праймеры
- Подготовка древесных материалов (масл. пропитка, морилка) к нанесению грунтовок

Titan 2

P40-3000

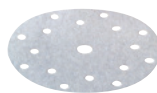

Для шлифования шпатлёвок, порозаполнителей и ЛКП.

Шлифование:

- Полимерные-, нитро-, толстослойные и комбинированные заполнители
- Грунтовки
- Праймеры, грунтовки-отвердители
- 2-компонентные материалы
- Водорастворимые лаки
- Покрывной лак, подшлифовка/матирование перед покраской
- Керамические лаки

Platin 2

S400-4000



Для оптимальной подготовки к полированию

Финишная обработка/матирование:

- Высокоглянцевые лаки для подготовки к полированию
- Водорастворимые лаки
- Материалы на минеральной основе, оргстекло
- Пластмассы

Diamant

500-1000

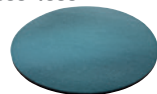

Для подготовки к нанесению ЛКП

Финишная обработка особо твёрдых поверхностей:

- Подшлифовка панелей, покрытых меламиновой смолой

Saphir

P24-80



Для предварительной обработки древесины и лака

Грубое шлифование:

- Твёрдые основания, покрытия, старые лаки
- Изношенные ступени и шершавые поверхности после распила древесины
- Удаление грата, ржавчины
- Полимеры, усиленные волокном

Vlies

A80-5800



Для подшлифовки

Матирование/подшлифовка окрашенных и лакированных поверхностей:

- Обработка старых слоёв лака перед нанесением нового ЛКП
- Очистка металлических поверхностей от окислов
- Очистка древесных материалов
- Пропитка маслом, вощение массива древесины

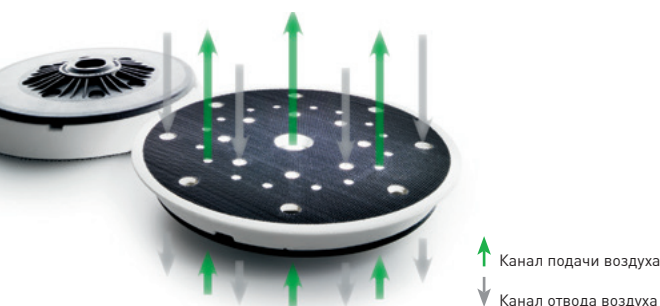

Система активного пылеудаления — запатентованный принцип MULTI-JETSTREAM*

Запатентованная технология MULTI-JETSTREAM — уникальная система, работающая с каналами подачи и отвода воздуха. Благодаря этому возникает воздушный поток, который эффективно переносит пыль, образующуюся при шлифовании, к ближайшему каналу пылеудаления. Результат: практически 100-процентное пылеудаление для обеспечения постоянно высокой производительности шлифования и качества обработки поверхности.

Система активного пылеудаления

Принцип действия MULTI-JETSTREAM: благодаря 16 малым и одному большому каналам подвода воздуха, пыль быстро переносится к каналам удаления тарелки. Это ускоряет пылеудаление и продляет срок службы.

Удаление пыли в 6 раз быстрее

Благодаря быстрому пылеудалению липучка и шлифовальный материал дольше остаются чистыми. Наряду с этим производительность шлифования остаётся высокой и повышается срок службы.

Нагрев липучки на 10 °C меньше



Благодаря потоку холодного воздуха, направленному на липучку, шлифовальный материал и рабочую поверхность эффективно предотвращается забивание (засаливание).

* Для всех шлифтарелок Ø 150 мм

LEX 3 77

RO 90 DX

02

	зернистость	В упаковке штук	БРЦ €*	№ для заказа	зернистость	В упаковке штук	БРЦ €*	№ для заказа
Ø 77 мм								
Granat 	P80	50	12,08 14,25	497405	P280	50	12,08 14,25	497410
	P120	50	12,08 14,25	497406	P320	50	12,08 14,25	497411
	P150	50	12,08 14,25	497407	P400	50	12,08 14,25	497412
	P180	50	12,08 14,25	497408	P500	50	12,08 14,25	497413
	P240	50	12,08 14,25	497409				
	P800	50	19,92 23,51	498929	P1200	50	19,92 23,51	498931
	P1000	50	19,92 23,51	498930	P1500	50	19,92 23,51	498932
Titan 2	P3000	50	20,90 24,66	495954				
Platin 2	S400	15	14,96 17,65	497425	S2000	15	14,96 17,65	492378
	S500	15	14,96 17,65	497426	S4000	15	14,96 17,65	492379
	S1000	15	14,96 17,65	497427				
Diamant	500	4	38,95 45,96	496520	1000	4	38,95 45,96	496521
Ø 90 мм								
Granat 	P40	50	14,17 16,72	497363	P220	100	21,31 25,15	497370
	P60	50	13,04 15,39	497364	P240	100	21,31 25,15	497371
	P80	50	12,43 14,67	497365	P280	100	21,31 25,15	497850
	P100	100	21,31 25,15	497366	P320	100	21,31 25,15	497372
	P120	100	21,31 25,15	497367	P400	100	21,31 25,15	497373
	P150	100	21,31 25,15	497368	P500	100	21,31 25,15	498326
	P180	100	21,31 25,15	497369				
	P800	50	21,31 25,15	498327	P1200	50	21,31 25,15	498329
	P1000	50	21,31 25,15	498328	P1500	50	21,31 25,15	498330
	Rubin 2	P40	50	13,26 15,65	499077	P120	50	13,26 15,65
P60		50	13,26 15,65	499078	P150	50	13,26 15,65	499082
P80		50	13,26 15,65	499079	P180	50	13,26 15,65	499083
P100		50	13,26 15,65	499080	P220	50	13,26 15,65	499084

Обработка поверхности

Шлифовальные материалы

RO 90 DX
DX 93
RS 300**
LRS 93**

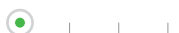

Ø 90 мм

Brilliant 2

Зернистость	В упаковке штук	БРЦ €*	№ для заказа	Зернистость	В упаковке штук	БРЦ €*	№ для заказа
P40	50	15,27 18,02	497379	P180	100	21,86 25,79	497385
P60	50	13,93 16,44	497380	P220	100	21,86 25,79	497386
P80	50	12,59 14,86	497381	P240	100	21,86 25,79	497387
P100	100	21,86 25,79	497382	P320	100	21,86 25,79	497388
P120	100	21,86 25,79	497383	P400	100	21,86 25,79	497389
P150	100	21,86 25,79	497384				
Platin 2							
S500	15	17,13 20,21	498322	S2000	15	17,13 20,21	498324
S1000	15	17,13 20,21	498323	S4000	15	17,13 20,21	498325

93V

Granat



P40	50	12,43 14,67	497390	P180	100	17,74 20,93	497396
P60	50	11,31 13,35	497391	P220	100	17,74 20,93	497397
P80	50	10,69 12,61	497392	P240	100	17,74 20,93	497398
P100	100	17,74 20,93	497393	P280	100	17,74 20,93	499644
P120	100	17,74 20,93	497394	P320	100	17,74 20,93	497399
P150	100	17,74 20,93	497395	P400	100	17,74 20,93	497400
Rubin 2							
P40	10	2,39 2,82	499169	P40	50	13,17 15,54	499161
P60	10	2,39 2,82	499170	P60	50	13,17 15,54	499162
P80	10	2,10 2,48	499171	P80	50	11,36 13,40	499163
P100	10	1,81 2,14	499172	P100	50	10,31 12,17	499164
P120	10	1,81 2,14	499173	P120	50	10,31 12,17	499165
P150	10	1,81 2,14	499174	P150	50	10,31 12,17	499166
P180	10	1,81 2,14	499175	P180	50	10,31 12,17	499167
P220	10	1,81 2,14	499176	P220	50	10,31 12,17	499168

RO 90 DX
DX 93
RS 300**
LRS 93**
RAS 115

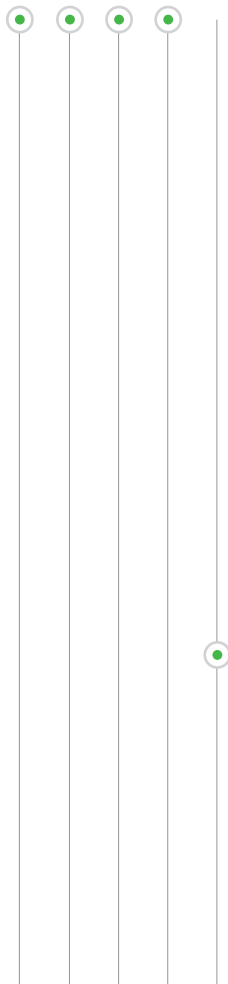

93V

Brilliant 2

Зернистость	В упаковке штук	БРЦ €*	№ для заказа	Зернистость	В упаковке штук	БРЦ €*	№ для заказа
P40	10	3,63 4,28	492879	P100	100	17,85 21,06	492886
P60	10	3,63 4,28	496011	P120	100	17,85 21,06	492887
P80	10	3,25 3,84	492880	P150	100	17,85 21,06	492888
P120	10	3,05 3,60	492881	P180	100	17,85 21,06	492889
P180	10	3,05 3,60	492882	P220	100	17,85 21,06	492890
P40	50	11,74 13,85	492883	P240	100	17,85 21,06	492891
P60	50	10,78 12,72	492884	P320	100	17,85 21,06	492892
P80	50	10,02 11,82	492885	P400	100	17,85 21,06	492893
Saphir				P24	25	8,69 11,49	498298
				P36	25	9,74 11,49	498297
				P50	25	8,69 10,25	498298
				P80	25	8,69 10,25	487518

Ø 115 мм

Rubin 2



P40	50	23,86 28,15	499085	P120	50	18,70 22,07	499089
P60	50	21,86 25,79	499086	P150	50	18,70 22,07	499090
P80	50	19,66 23,20	499087	P180	50	18,70 22,07	499091
P100	50	18,70 22,07	499088	P220	50	18,70 22,07	499092
Saphir				P24	25	23,66 27,92	484151
				P36	25	23,66 27,92	484152
				P50	25	20,23 23,87	485245
				P80	25	20,23 23,87	485246

* Базовая рекомендованная цена изготовителя для розничной торговли. Цены дилера могут отличаться.
Курс пересчета базовых рекомендованных розничных цен в рубли уточняйте на сайте www.festool.ru.
Цена без НДС Цена с НДС 18%.

** При использовании шлифподшвы в форме утюга.

Обработка поверхности

Шлифовальные материалы

RO 125
ETS 125
LEX 3 125



Ø 125 мм

Granat



Зернистость	В упаковке штук	БРЦ €*	№ для заказа	Зернистость	В упаковке штук	БРЦ €*	№ для заказа
P40	10	5,82 6,87	497145	P120	100	34,17 40,32	497169
P60	10	5,82 6,87	497146	P150	100	34,17 40,32	497170
P80	10	5,82 6,87	497147	P180	100	34,17 40,32	497171
P120	10	5,82 6,87	497148	P220	100	34,17 40,32	497172
P180	10	5,82 6,87	497149	P240	100	34,17 40,32	497173
P320	10	5,82 6,87	497150	P280	100	34,17 40,32	497174
P40	50	23,65 27,91	497165	P320	100	34,17 40,32	497175
P60	50	21,82 25,75	497166	P360	100	34,17 40,32	497176
P80	50	20,69 24,41	497167	P400	100	34,17 40,32	497177
P100	100	34,17 40,32	497168	P500	100	34,17 40,32	497178
P800	50	34,17 40,32	497179	P1200	50	34,17 40,32	497181
P1000	50	34,17 40,32	497180	P1500	50	34,17 40,32	497182
P40	10	7,35 8,67	499101	P40	50	26,72 31,53	499093
P60	10	7,35 8,67	499102	P60	50	26,72 31,53	499094
P80	10	6,30 7,43	499103	P80	50	22,81 26,92	499095
P100	10	5,92 6,99	499104	P100	50	20,90 24,66	499096
P120	10	5,92 6,99	499105	P120	50	20,90 24,66	499097
P150	10	5,92 6,99	499106	P150	50	20,90 24,66	499098
P180	10	5,92 6,99	499107	P180	50	20,90 24,66	499099
P220	10	5,92 6,99	499108	P220	50	20,90 24,66	499100
P40	10	6,39 7,54	495989	P80	50	19,66 23,20	492945
P60	10	5,92 6,99	495990	P100	100	35,40 41,77	492946
P80	10	5,92 6,99	495991	P120	100	35,40 41,77	492947
P120	10	5,44 6,42	495992	P150	100	35,40 41,77	492948
P180	10	5,44 6,42	495993	P180	100	35,40 41,77	492949
P320	10	5,44 6,42	495994	P220	100	35,40 41,77	492950
P40	50	23,19 27,36	493657	P320	100	35,40 41,77	492951
P60	50	20,81 24,56	492944	P400	100	35,40 41,77	492952

Rubin 2

Brilliant 2

Обработка поверхности

Шлифовальные материалы

RO 125
ETS 125
LEX 3 125

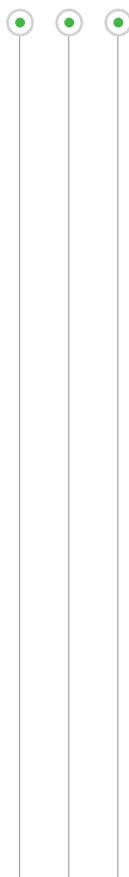

02

	Зернистость	В упаковке штук	БРЦ €*	№ для заказа	Зернистость	В упаковке штук	БРЦ €*	№ для заказа
Ø 125 мм								
Titan 2	P80	50	18,80 22,18	492966	P320	100	33,20 39,18	492972
	P120	100	33,20 39,18	492967	P360	100	33,20 39,18	492973
	P150	100	33,20 39,18	492968	P400	100	33,20 39,18	492974
	P180	100	33,20 39,18	492969	P500	100	32,64 38,52	494839
	P220	100	33,20 39,18	492970	P800	100	38,55 45,49	495045
	P240	100	33,20 39,18	492971				
	P1200	100	38,55 45,49	492363	P3000	100	41,89 49,43	492365
	P1500	100	38,55 45,49	492364				
Platin 2	S400	15	19,21 22,67	492373	S2000	15	19,82 23,39	492376
	S500	15	19,21 22,67	492374	S4000	15	19,82 23,39	492377
	S1000	15	19,21 22,67	492375				
Diamant	500	2	26,43 31,19	496516	1000	2	26,43 31,19	496517
Saphir	P24	25	20,81 24,56	493124	P50	25	17,65 20,83	493126
	P36	25	20,81 24,56	493125	P80	25	17,65 20,83	493127
Vlies	A100	5	8,02 9,46	488107	A280	5	8,02 9,46	488108
	green	10	14,79 17,45	496510	white	10	14,79 17,45	496511

* Базовая рекомендованная цена изготовителя для розничной торговли. Цены дилера могут отличаться.
Курс пересчета базовых рекомендованных розничных цен в рубли уточняйте на сайте www.festool.ru.
Цена без НДС Цена с НДС 18%.

Обработка поверхности

Шлифовальные материалы

RO 150
ETS 150
LEX 3 150
WTS 150

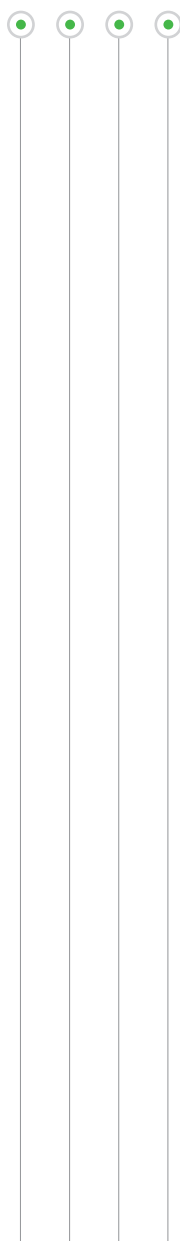

Ø 150 мм

Granat



Зернистость	В упаковке штук	БРЦ €*	№ для заказа	Зернистость	В упаковке штук	БРЦ €*	№ для заказа
P40	10	6,53 7,71	497151	P120	100	37,74 44,53	496979
P60	10	6,53 7,71	497152	P150	100	37,74 44,53	496980
P80	10	6,53 7,71	497153	P180	100	37,74 44,53	496981
P120	10	6,53 7,71	497154	P220	100	37,74 44,53	496982
P180	10	6,53 7,71	497155	P240	100	37,74 44,53	496983
P320	10	6,53 7,71	497156	P280	100	37,74 44,53	496984
P40	50	26,00 30,68	496975	P320	100	37,74 44,53	496985
P60	50	23,65 27,91	496976	P360	100	37,74 44,53	496986
P80	50	23,04 27,19	496977	P400	100	37,74 44,53	496987
P100	100	37,74 44,53	496978	P500	100	37,74 44,53	496988
P800	50	37,74 44,53	496989	P1200	50	37,74 44,53	496991
P1000	50	37,74 44,53	496990	P1500	50	37,74 44,53	496992
Granat soft				P280	20	16,96 20,01	500609
				P320	20	16,96 20,01	500610
				P400	20	16,96 20,01	500611
Rubin 2				P40	50	30,44 35,92	499117
				P60	50	27,67 32,65	499118
				P80	50	23,95 28,26	499119
				P100	50	21,86 25,79	499120
				P120	50	21,86 25,79	499121
				P150	50	21,86 25,79	499122
				P180	50	21,86 25,79	499123
				P220	50	21,86 25,79	499124

Обработка поверхности

Шлифовальные материалы

RO 150
ETS 150
LEX 3 150
WTS 150

02

	Зернистость	В упаковке штук	БРЦ €*	№ для заказа	Зернистость	В упаковке штук	БРЦ €*	№ для заказа
Ø 150 мм								
Brilliant 2								
	P40	10	6,68 7,88	496579	P100	100	37,59 44,36	496588
	P60	10	5,82 6,87	496580	P120	100	37,59 44,36	496589
	P80	10	5,82 6,87	496581	P150	100	37,59 44,36	496590
	P120	10	5,82 6,87	496582	P180	100	37,59 44,36	496591
	P180	10	5,82 6,87	496583	P220	100	37,59 44,36	496592
	P320	10	5,82 6,87	496584	P240	100	37,59 44,36	496593
	P40	50	24,14 28,49	496585	P320	100	37,59 44,36	496594
	P60	50	21,86 25,79	496586	P400	100	37,59 44,36	496595
	P80	50	20,70 24,43	496587				
Titan 2								
	P40	50	19,28 22,75	496629	P240	100	34,92 41,21	496637
	P60	50	19,28 22,75	496630	P280	100	34,92 41,21	496638
	P80	50	19,28 22,75	496631	P320	100	34,92 41,21	496639
	P100	100	34,92 41,21	496632	P360	100	34,92 41,21	496640
	P120	100	34,92 41,21	496633	P400	100	34,92 41,21	496641
	P150	100	34,92 41,21	496634	P500	100	34,92 41,21	496642
	P180	100	34,92 41,21	496635	P800	100	40,46 47,74	496643
	P220	100	34,92 41,21	496636				
	P1200	100	40,46 47,74	492348	P3000	100	40,46 47,74	496368
	P1500	100	40,46 47,74	492349				
Platin 2								
	S400	15	22,78 26,88	492368	S2000	15	23,04 27,19	492371
	S500	15	22,78 26,88	492369	S4000	15	23,04 27,19	492372
	S1000	15	22,78 26,88	492370				
Diamant								
	500	2	32,69 38,57	496512	1000	2	32,69 38,57	496513
Saphir								
	P24	5	7,44 8,78	496620	P24	25	29,68 35,02	496624
	P36	5	7,44 8,78	496621	P36	25	29,68 35,02	496625
	P50	5	7,44 8,78	496622	P50	25	25,29 29,84	496626
	P80	5	7,44 8,78	496623	P80	25	25,29 29,84	496627
Vlies								
	A100	5	8,49 10,02	482778	S800	5	8,49 10,02	482780
	A280	5	8,49 10,02	482779				
	green	10	18,13 21,39	496508	white	10	18,13 21,39	496509



* Базовая рекомендованная цена изготовителя для розничной торговли. Цены дилера могут отличаться.
Курс пересчета базовых рекомендованных розничных цен в рубли уточняйте на сайте www.festool.ru.
Цена без НДС Цена с НДС 18%.

Обработка поверхности

Шлифовальные материалы

RAS 180
LEX 2 185/7
LHS 225



	Зернистость	В упаковке штук	БРЦ €*	№ для заказа	Зернистость	В упаковке штук	БРЦ €*	№ для заказа
Ø 180 мм								
Rubin 2 	P40	50	46,47 54,83	499125	P120	50	38,93 45,94	499129
	P60	50	46,47 54,83	499126	P150	50	38,93 45,94	499130
	P80	50	40,46 47,74	499127	P180	50	38,93 45,94	499131
	P100	50	38,93 45,94	499128	P220	50	38,93 45,94	499132
Saphir	P24	25	50,10 59,12	485239	P50	25	42,56 50,22	485241
	P36	25	50,10 59,12	485240	P80	25	42,56 50,22	485242
Ø 185 мм								
Granat 	P40	50	29,21 34,47	497183	P150	100	47,13 55,61	497187
	P60	50	28,35 33,45	497184	P180	100	47,13 55,61	497188
	P80	50	28,35 33,45	497185	P240	100	47,13 55,61	497189
	P100	100	47,13 55,61	499629	P320	100	47,13 55,61	497190
	P120	100	47,13 55,61	497186	P400	100	47,13 55,61	497191
Titan 2	P80	50	22,90 27,02	492744	P180	100	45,23 53,37	492748
	P120	100	45,23 53,37	492746	P240	100	45,23 53,37	492749
	P150	100	69,57 82,09	492747	P320	100	45,23 53,37	492750
Ø 225 мм								
Granat 	P40	25	28,00 33,04	499634	P150	25	23,56 27,80	499639
	P60	25	23,56 27,80	499635	P180	25	23,56 27,80	499640
	P80	25	23,56 27,80	499636	P220	25	23,56 27,80	499641
	P100	25	23,56 27,80	499637	P240	25	23,56 27,80	499642
	P120	25	23,56 27,80	499638	P320	25	23,56 27,80	499643

LHS 225
RTS 400
LS 130
HSK-A 80x130

02

Ø 225 мм

Brilliant 2

Зернистость	В упаковке штук	БРЦ €*	№ для заказа	Зернистость	В упаковке штук	БРЦ €*	№ для заказа
P16	25	41,98 49,54	495925	P120	25	19,47 22,97	495931
P24	25	37,21 43,91	495926	P150	25	19,47 22,97	495066
P40	25	23,28 27,47	495927	P180	25	19,47 22,97	495067
P60	25	19,37 22,86	495928	P220	25	19,47 22,97	495068
P80	25	18,13 21,39	495929	P240	25	19,47 22,97	495932
P100	25	19,47 22,97	495930	P320	25	19,47 22,97	495933
Saphir				P24	25	61,36 72,40	495174
				P36	25	61,36 72,40	495175

80 x 133 мм

Granat



P40	10	5,13 6,05	497127	P120	100	21,31 25,15	497120
P80	10	5,13 6,05	497128	P150	100	21,31 25,15	497121
P120	10	5,13 6,05	497129	P180	100	21,31 25,15	497122
P180	10	5,13 6,05	497130	P220	100	21,31 25,15	497123
P40	50	15,39 18,16	497117	P240	100	21,31 25,15	497124
P60	50	14,17 16,72	497118	P280	100	21,31 25,15	497204
P80	50	13,04 15,39	497119	P320	100	21,31 25,15	497125
P100	100	21,31 25,15	499628	P400	100	21,31 25,15	497126
Rubin 2				P40	50	15,93 18,80	499046
P40	10	3,92 4,63	499054	P60	50	15,93 18,80	499047
P60	10	3,92 4,63	499055	P80	50	13,84 16,33	499048
P80	10	3,43 4,05	499056	P100	50	12,69 14,97	499049
P100	10	3,15 3,72	499057	P120	50	12,69 14,97	499050
P120	10	3,15 3,72	499058	P150	50	12,69 14,97	499051
P150	10	3,15 3,72	499059	P180	50	12,69 14,97	499052
P180	10	3,15 3,72	499060	P220	50	12,69 14,97	499053
P220	10	3,15 3,72	499061				

* Базовая рекомендованная цена изготовителя для розничной торговли. Цены дилера могут отличаться.
Курс пересчета базовых рекомендованных розничных цен в рубли уточняйте на сайте www.festool.ru.
Цена без НДС Цена с НДС 18%.

Обработка поверхности

Шлифовальные материалы

RTS 400
LS 130
HSK-A 80x130
HSK-A 80x400 / 80x200**
LRS 400

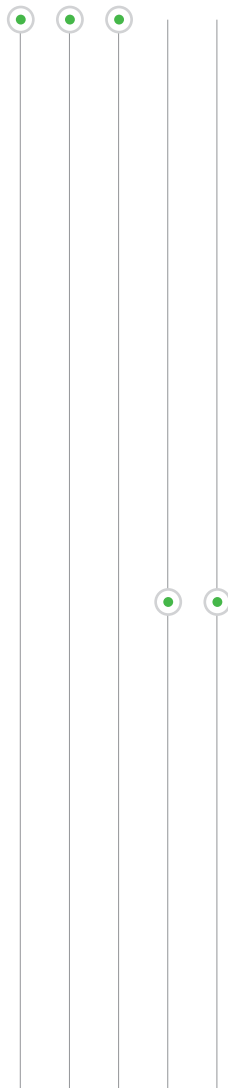

	Зернистость	В упаковке штук	БРЦ €*	№ для заказа	Зернистость	В упаковке штук	БРЦ €*	№ для заказа	
80 x 133 мм									
Brilliant 2	P40	10	4,30 5,07	492859	P100	100	21,28 25,11	492851	
	P60	10	4,30 5,07	496008	P120	100	21,28 25,11	492852	
	P80	10	3,81 4,50	492860	P150	100	21,28 25,11	492853	
	P120	10	3,53 4,17	492861	P180	100	21,28 25,11	492854	
	P180	10	3,53 4,17	492862	P220	100	21,28 25,11	492855	
	P40	50	14,60 17,23	492848	P240	100	21,86 25,79	492856	
	P60	50	13,26 15,65	492849	P320	100	21,86 25,79	492857	
	P80	50	12,31 14,53	492850	P400	100	21,86 25,79	492858	
	Vlies								
	S800	5	4,58 5,40	483582					
80 x 400 мм									
Granat	P40	50	30,08 35,49	497157	P150	50	26,00 30,68	497161	
	P60	50	28,86 34,05	497158	P180	50	26,00 30,68	497162	
	P80	50	28,35 33,45	497159	P240	50	26,00 30,68	497163	
	P100	50	26,00 30,68	499631	P280	50	26,00 30,68	497203	
	P120	50	26,00 30,68	497160	P320	50	26,00 30,68	497164	
	Titan 2								
	P40	50	28,53 33,67	493175	P180	50	23,86 28,15	493179	
	P60	50	27,10 31,98	493176	P240	50	23,86 28,15	493616	
P80	50	26,72 31,53	493177	P320	50	23,86 28,15	493617		
P120	50	23,86 28,15	493178						

* Базовая рекомендованная цена изготовителя для розничной торговли. Цены дилера могут отличаться.
Курс пересчета базовых рекомендованных розничных цен в рубли уточняйте на сайте www.festool.ru.
Цена без НДС Цена с НДС 18%.

** HSK-A 80x200: шлифовальный материал следует разделить пополам.

DTS 400



02

100 x 150 мм

Granat



Зернистость	В упаковке штук	БРЦ €*	№ для заказа	Зернистость	В упаковке штук	БРЦ €*	№ для заказа
P40	10	5,13 6,05	497131	P120	100	27,13 32,01	497138
P80	10	5,13 6,05	497132	P150	100	27,13 32,01	497139
P120	10	5,13 6,05	497133	P180	100	27,13 32,01	497140
P180	10	5,13 6,05	497134	P220	100	27,13 32,01	497141
P40	50	19,47 22,97	497135	P240	100	27,13 32,01	497142
P60	50	17,74 20,93	497136	P320	100	27,13 32,01	497143
P80	50	16,52 19,49	497137	P400	100	27,13 32,01	497144
P100	100	27,13 32,01	499630				
Rubin 2							
P40	10	5,25 6,20	499141	P40	50	20,42 24,10	499133
P60	10	5,25 6,20	499142	P60	50	20,42 24,10	499134
P80	10	4,48 5,29	499143	P80	50	17,85 21,06	499135
P100	10	4,10 4,84	499144	P100	50	16,22 19,14	499136
P120	10	4,10 4,84	499145	P120	50	16,22 19,14	499137
P150	10	4,10 4,84	499146	P150	50	16,22 19,14	499138
P180	10	4,10 4,84	499147	P180	50	16,22 19,14	499139
P220	10	4,10 4,84	499148	P220	50	16,22 19,14	499140
Brilliant 2							
P40	10	5,44 6,42	492804	P100	100	27,39 32,32	492796
P60	10	5,44 6,42	496010	P120	100	27,39 32,32	492797
P80	10	4,77 5,63	492805	P150	100	27,39 32,32	492798
P120	10	4,48 5,29	492806	P180	100	27,39 32,32	492799
P180	10	4,48 5,29	492807	P220	100	27,39 32,32	492800
P40	50	18,70 22,07	492793	P240	100	28,05 33,10	492801
P60	50	17,18 20,27	492794	P320	100	28,05 33,10	492802
P80	50	15,75 18,59	492795	P400	100	28,05 33,10	492803

* Базовая рекомендованная цена изготовителя для розничной торговли. Цены дилера могут отличаться.
Курс пересчета базовых рекомендованных розничных цен в рубли уточняйте на сайте www.festool.ru.
Цена без НДС Цена с НДС 18%.

Обработка поверхности

Шлифовальные материалы

RS 300
RS 3
LRS 93



93 x 178 мм

Granat

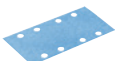

Зернистость	В упаковке штук	БРЦ €*	№ для заказа	Зернистость	В упаковке штук	БРЦ €*	№ для заказа
P40	50	32,25 38,06	498933	P180	100	31,74 37,45	498938
P60	50	19,04 22,47	498934	P220	100	31,74 37,45	498939
P80	50	17,74 20,93	498935	P240	100	31,74 37,45	498940
P100	100	31,74 37,45	499633	P280	100	31,74 37,45	498941
P120	100	31,74 37,45	498936	P320	100	31,74 37,45	498942
P150	100	31,74 37,45	498937	P400	100	31,74 37,45	498943

Rubin 2

P40	10	5,73 6,76	499069	P40	50	22,24 26,24	499185
P60	10	5,73 6,76	499070	P60	50	22,24 26,24	499062
P80	10	4,97 5,86	499071	P80	50	19,47 22,97	499063
P100	10	4,48 5,29	499072	P100	50	17,65 20,83	499064
P120	10	4,48 5,29	499073	P120	50	17,65 20,83	499065
P150	10	4,48 5,29	499074	P150	50	17,65 20,83	499066
P180	10	4,48 5,29	499075	P180	50	17,65 20,83	499067
P220	10	4,48 5,29	499076	P220	50	17,65 20,83	499068

Brilliant 2

P40	10	5,44 6,42	492907	P100	100	30,35 35,81	492914
P60	10	5,44 6,42	496007	P120	100	30,35 35,81	492915
P80	10	4,77 5,63	492908	P150	100	30,35 35,81	492916
P120	10	4,39 5,18	492909	P180	100	30,35 35,81	492917
P180	10	4,39 5,18	492910	P220	100	30,35 35,81	492918
P40	50	20,04 23,65	492911	P240	100	30,35 35,81	492919
P60	50	18,23 21,51	492912	P320	100	30,35 35,81	492920
P80	50	16,98 20,04	492913	P400	100	30,35 35,81	492921

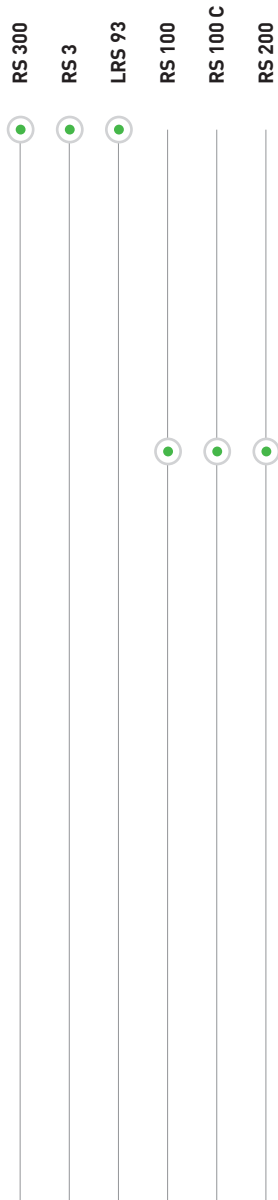

Шлифовальный материал в рулоне 93 мм x 14 м

Rubin 2

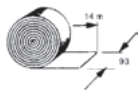

Зернистость	В упаковке штук	БРЦ €*	№ для заказа	Зернистость	В упаковке штук	БРЦ €*	№ для заказа
P40	1	32,54 38,40	499177	P120	1	27,67 32,65	499181
P60	1	32,54 38,40	499178	P150	1	27,67 32,65	499183
P80	1	28,82 34,01	499179	P180	1	27,67 32,65	499182
P100	1	27,67 32,65	499180	P220	1	27,67 32,65	499184

115 x 228 мм

Granat



Brilliant 2

P40	50	31,74 37,45	498944	P180	100	42,60 50,27	498949
P60	50	31,74 37,45	498945	P220	100	42,60 50,27	498950
P80	50	31,74 37,45	498946	P240	100	42,60 50,27	498951
P100	100	42,60 50,27	499632	P280	100	42,60 50,27	498952
P120	100	42,60 50,27	498947	P320	100	42,60 50,27	498953
P150	100	42,60 50,27	498948	P400	100	42,60 50,27	498954
P40	10	6,77 7,99	492818	P100	100	40,56 47,86	492825
P60	10	6,77 7,99	496006	P120	100	40,56 47,86	492826
P80	10	6,01 7,09	492819	P150	100	40,56 47,86	492827
P120	10	5,53 6,53	492820	P180	100	40,56 47,86	492828
P180	10	5,53 6,53	492821	P220	100	40,56 47,86	492829
P40	50	26,72 31,53	492822	P240	100	40,56 47,86	492830
P60	50	24,43 28,83	492823	P320	100	40,56 47,86	492831
P80	50	22,62 26,69	492824	P400	100	40,56 47,86	492832

Обработка поверхности

Шлифовальные материалы

RS 100
RS 100 C
RS 200
BS 75
BS 105
CMB 120

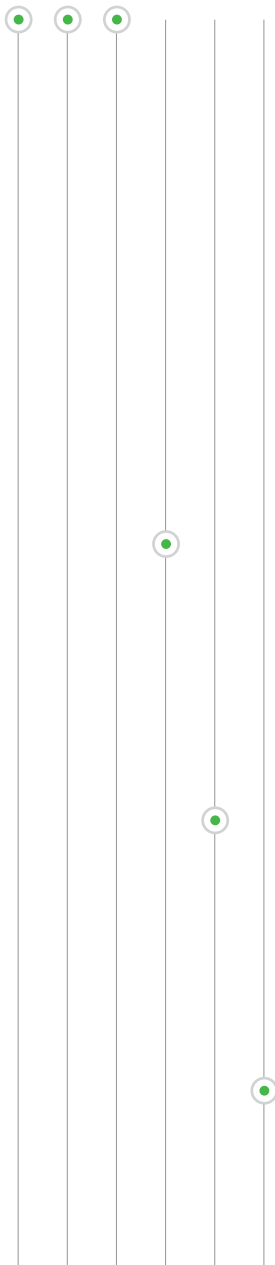

115 x 228 мм

Rubin 2

Зернистость	В упаковке штук	БРЦ €*	№ для заказа	Зернистость	В упаковке штук	БРЦ €*	№ для заказа
P40	10	7,54 8,90	499038	P40	50	29,68 35,02	499030
P60	10	7,54 8,90	499039	P60	50	29,68 35,02	499031
P80	10	6,58 7,76	499040	P80	50	25,86 30,51	499032
P100	10	6,01 7,09	499041	P100	50	23,47 27,69	499033
P120	10	6,01 7,09	499042	P120	50	23,47 27,69	499034
P150	10	6,01 7,09	499043	P150	50	23,47 27,69	499035
P180	10	6,01 7,09	499044	P180	50	23,47 27,69	499036
P220	10	6,01 7,09	499045	P220	50	23,47 27,69	499037

533 x 75 мм

Rubin 2



P40	10	14,41 17,00	499155	P100	10	13,64 16,10	499158
P60	10	14,12 16,66	499156	P120	10	13,64 16,10	499159
P80	10	13,74 16,21	499157	P150	10	13,64 16,10	499160

620 x 105 мм

Rubin 2



P40	10	19,28 22,75	499149	P100	10	17,56 20,72	499152
P60	10	18,80 22,18	499150	P120	10	17,56 20,72	499153
P80	10	18,23 21,51	499151	P150	10	17,56 20,72	499154

820 x 120 мм

Saphir



P50	10	45,33 53,49	488081	P120	10	40,27 47,52	488084
P80	10	45,33 53,49	488082	P150	10	40,27 47,52	488085
P100	10	40,27 47,52	488083	P180	10	40,27 47,52	488086

	Зернистость	В упаковке штук	БРЦ €*	№ для заказа	Зернистость	В упаковке штук	БРЦ €*	№ для заказа	
46 x 178 мм для ручного шлифка									
	Brilliant 2	P40	10	2,67 3,15	492843	P180	10	2,00 2,36	492846
		P80	10	2,29 2,70	492844	Mix	10	2,29 2,70	492847
		P120	10	2,00 2,36	492845				

Шлифовальный лепесток Ø 36 мм									
	Granat	P2000	500	109,30 128,97	500445	P3000	500	109,30 128,97	500447
		P2500	500	109,30 128,97	500446				

Шлифовальный материал для ручного шлифования Granat 115 мм x 25 мм									
	Granat	P120	1	37,91 44,73	497091	P400	1	37,91 44,73	497096
		P150	1	37,91 44,73	497092	P500	1	37,91 44,73	497097
		P180	1	37,91 44,73	497093	P600	1	37,91 44,73	497098
		P240	1	37,91 44,73	497094	P800	1	37,91 44,73	497964
		P320	1	37,91 44,73	497095				

Шлифовальный материал для ручного шлифования 115 x 152 мм									
		P320	30	17,85 21,06	497088	P1000	30	17,85 21,06	497090
		P800	30	17,85 21,06	497089				

Обработка поверхности

Обзор системы

Полировальные материалы Festool превращают полирование в простую операцию, экономят время и обеспечивают высокую степень надёжности. Различные виды полировальных материалов, идеально подо-

бранные для выполнения полировальных работ, в комбинации с соответствующими машинками Festool гарантируют достижение оптимальных результатов при минимальных затратах.

3 шага к идеальной поверхности.

1. Тонкое шлифование



Шлифовальная машинка ETS 125



Шлифовальная тарелка
Ø 125 мм



Высокопроизводительный шлифовальный материал Titan 2 P 1200-3000
Ø 125 мм

2. Предварительное полирование



Полировальная машинка RAP 80



Полировальная машинка SHINEX RAP 150



Полировальная машинка POLLUX 180



Полировальная тарелка
Ø 80
Ø 150
Ø 180 мм



Овчина, губка грубая, губка средней жёсткости



Полировальная паста MPA 5000 MPA 6000 MPA 8000



Финишный очиститель и салфетка из микроволокна



Губка мягкая, губка очень мягкая



Полировальные материалы MPA 9000 MPA 11000



Высокоглянцевое покрытие MPA-V распыляемое восковое покрытие MPA-SV

Специальное применение

Устранение точечных дефектов



Аккумуляторная дрель-шуруповёрт T 15+3



Адаптер для полировальной тарелки
Ø 80 мм



Полировальная тарелка Ø 80 мм



Губка мягкая, губка грубая овчина губка с вафельной поверхностью, мягкая



Политура MPA 6000 MPA 8000 MPA 11000

Удаление голограмм



Эксцентриковые шлифмашинки с редуктором ROTEX RO 150 ROTEX RO 125 ROTEX RO 90 DX



Полировальная тарелка Ø 150 мм, Ø 125 мм, Ø 90 мм



Губка с вафельной поверхностью, мягкая губка с вафельной поверхностью, очень мягкая



Полировальные материалы MPA 9000 MPA 11000













Оснастка для ротационной полировальной машинки RAP 80, SHINEX RAP 150, POLLUX 180



Наименование	Описание	БРЦ €*	№ для заказа
1 Полировальная тарелка PT-STF-D80-M14	для RAP 80, для крепления полировальной оснастки, со встроенным демпфером для оптимального распределения давления при полировании, диаметр 70 мм, высота 20 мм, в упаковке для торговых стендов	21,92 25,87	488337
Полировальная тарелка PT-STF-D150-M14	для RAP 150, для крепления полировальной оснастки, со встроенным демпфером для оптимального распределения давления при полировании, диаметр 125 мм, высота 25 мм, в упаковке для торговых стендов	25,13 29,65	488342
Полировальная тарелка PT-STF-D180-M14	для RAP 180, для крепления полировальной оснастки, со встроенным демпфером для оптимального распределения давления при полировании, диаметр 165 мм, высота 30 мм, в упаковке для торговых стендов	28,26 33,35	488349
2 Полировальные губки	на с. 128		
3 Политуры и средства для полирования	на с. 126		

Обработка поверхности

Политура и средства для полирования

Полировальные средства		Тип	БРЦ €* № для заказа
	Абразивная политура SPEEDCUT Абразивная политура Speed Cut для одноэтапного полирования, без использования силикона, с высокой степенью глянца, объем банки 500 мл	MPA 5000/1	18,60 21,95 37,20 / 1 л 43,90 / 1 л
	Политура и средства для полирования Абразивная политура, без использования силикона, объем банки 500 мл	MPA 6000/1	10,06 11,87 20,12 / 1 л 23,74 / 1 л
	в упаковке 6 шт., в картонной упаковке	MPA 6000/6	58,37 68,88 19,46 / 1 л 22,96 / 1 л
	Политура и средства для полирования Финишная политура, без использования силикона объем банки 500 мл	MPA 8000/1	11,84 13,97 23,68 / 1 л 27,94 / 1 л
	объем банки 500 мл, в упаковке 6 шт., в картонной упаковке	MPA 8000/6	68,79 81,17 22,93 / 1 л 27,06 / 1 л
	объем канистры 5 кг	MPA 8000/5KG	106,42 125,58 21,28 / 1 л 25,11 / 1 л
	Абразивная политура SPEEDCUT Универсальная политура для одноэтапного полирования, для удаления лёгких царапин и затирки во время одной операции, без использования силикона, объем банки 500 мл	MPA 9000/1	13,17 15,54 26,34 / 1 л 31,08 / 1 л
	Политура и средства для полирования Политура зеркальная Segamit, без использования силикона, объем банки 500 мл	MPA 11000/1	13,44 15,86 26,88 / 1 л 31,72 / 1 л
	в упаковке 6 шт., в картонной упаковке	MPA 11000/6	78,66 92,82 26,22 / 1 л 30,94 / 1 л
	Восковое покрытие без использования силикона, объем банки 500 мл	MPA-V 0,5L	13,26 15,65 26,52 / 1 л 31,29 / 1 л
	Очиститель для финишной обработки для удаления остатков политуры и жирных пятен объем банки 500 мл	MPA-F	10,77 12,71 21,54 / 1 л 25,42 / 1 л
	Высокоглянцевое восковое покрытие без использования силикона, объем банки 500 мл	MPA-SV 0,5L	13,44 15,86 26,88 / 1 л 31,72 / 1 л
	Салфетка из микроволокна для финишного полирования лакированных поверхностей, для удаления остатков политуры и жирных пятен, в упаковке 2 шт.	MPA-Microfibre/2	13,80 16,28
	Салфетка рулон из 200 салфеток, усиленные волокном, прочные на разрыв и с высокой впитывающей способностью, в диспенсере, в картонной упаковке	RT PREMIUM 240x380/200	33,04 38,99

Абразивные лепестки, шлифовальный грибок и каттер

		Тип	БРЦ €*	№ для заказа
	Шлифовальный лепесток для шлифовального грибка RH-SK D 32-36, самоклеящийся, в рулоне, исполнение Granat, в упаковке 500 шт.			
	зернистость P2000	SK D32/0 P2000 GR/500	109,30 128,97	500445
	зернистость P2500	SK D32/0 P2500 GR/500	109,30 128,97	500446
	зернистость P3000	SK D32/0 P3000 GR/500	109,30 128,97	500447
	Шлифовальный грибок D36 для абразивных лепестков D 32-36, служит для крепления самоклеящихся абразивных лепестков диаметром 36 мм, для устранения дефектов	RH-SK D32-36	4,35 5,13	493069
	Каттер для точечного удаления наплывов и неровностей, из твёрдого сплава, с вогнутой заточкой по периметру, с косым рифлением, размеры 25 x 30 мм	LZK-HM	64,34 75,92	497525

Обработка поверхности

Блестящие результаты.

Политуры и полировальные губки Festool.

Для высококачественной работы и достижения отличных результатов. Для обработки высокоглянцевого лака, светоотверждаемых лаков, материалов на минеральной основе или оргстекла — с полировальными губками различной степени жёсткости (от жёсткой до мягкой с вафельной поверхностью) и полировальными средствами на водной основе. Все четыре вида политуры работают на основе окиси алюминия: в процессе обработки происходит окислительная деструкция зёрен абразива, таким образом не требуется добавление силикона или воска в состав политуры.

Политуры

- **MPA 5000** абразивная политура Speed Cut для одноэтапного полирования
высокая абразивность наряду с высокой степенью глянца
- **MPA 6000** Абразивная политура
- **MPA 8000** финишная политура
- **MPA 9000** универсальная политура для одноэтапного полирования
для одновременного удаления лёгких царапин и нанесения воскового покрытия, обеспечивает высокую степень глянца
- **MPA 11000** политура зеркальная Segetic
очень мягкая
- **MPA-V** Высокоглянцевое покрытие
для вождения поверхностей
- MPA-SV** Восковое покрытие для нанесения распылением
для быстрой обработки поверхностей



Полировальные губки



грубая

для полирования сильно повреждённых ЛКП (подготовка к окрашиванию)



средней жёсткости

для предварительного полирования при исправлении дефектов лакокрасочных покрытий



мягкая

для предварительного и окончательного полирования поверхностей с включениями пыли и для зеркального полирования



мягкая, с вафельной поверхностью

для предварительного и окончательного полирования поверхностей с включениями пыли и для удаления голограмм



очень мягкая, с вафельной поверхностью

для удаления голограмм и зеркального полирования

Полировальный фетр и овчина



Жёсткий полировальный фетр

для предварительного полирования минеральных материалов, оргстекла и лакокрасочных покрытий



Овчина Premium

особенно подходит для обработки UV-лаков и лакокрасочных покрытий, устойчивых к появлению царапин

Мягкий полировальный фетр

для тонкого полирования минеральных материалов, оргстекла и лакокрасочных покрытий

Детальная точность — салфетки из микроволокна и очиститель для финишной обработки

высококачественные салфетки из микроволокна имеют мягкий край для безукоризненной финишной обработки нанесённого лакового покрытия. В комбинации с очистителем для финишной обработки они идеально подходят для удаления остатков политуры и жирных пятен











RAP 80, T 15+3, T 18+3

RO 90 DX



02

PoliStick для Ø 80 мм

	Диаметр	Высота	в упаковке	БРЦ €*	№ для заказа
 желтая, грубая, для полирования сильно поврежденных лакокрасочных покрытий	80 мм	20 мм	5	14,86 17,53	493842
 оранжевая, средней жёсткости, для предварительного полирования при исправлении дефектов лакокрасочных покрытий	80 мм	20 мм	5	16,29 19,22	493849
 белая, мягкая, для предварительного и окончательного полирования поверхностей с включениями пыли и зеркального полирования	80 мм	20 мм	5	14,86 17,53	493863
 белая, мягкая (вафельная), для предварительного и окончательного полирования поверхностей с включениями пыли, для удаления голограмм	80 мм	20 мм	5	15,58 18,38	493870
 черная, очень мягкая (вафельная), для удаления голограмм, для зеркального полирования	80 мм	20 мм	5	14,77 17,43	493884
 овчина Premium, натуральная овчина, особенно подходит для обработки UV-лаков и лакокрасочных покрытий, устойчивых к появлению царапин, без ворсинок	80 мм	20 мм	5	25,19 29,72	493835
 фетр, белая, жесткий, для предварительного полирования минеральных материалов, оргстекла и лакокрасочных покрытий	80 мм	6 мм	5	12,69 14,97	488339
 белая, мягкая, для тонкого полирования минеральных материалов, оргстекла и лакокрасочных покрытий	80 мм	6 мм	5	12,69 14,97	488341







* Базовая рекомендованная цена изготовителя для розничной торговли. Цены дилера могут отличаться.
Курс пересчета базовых рекомендованных розничных цен в рубли уточняйте на сайте www.festool.ru.
Цена без НДС Цена с НДС 18%.

Обработка поверхности

Оснастка

RO 125











		Диаметр	Высота	в упаковке	БРЦ €*	№ для заказа
PoliStick для Ø 125 мм						
	желтая, грубая, для полирования сильно поврежденных лакокрасочных покрытий	125 мм	20 мм	5	27,50 32,45	493844
	оранжевая, средней жёсткости, для предварительного полирования при исправлении дефектов лакокрасочных покрытий	125 мм	20 мм	1	8,81 10,40	493850
	белая, мягкая, для предварительного и окончательного полирования поверхностей с включениями пыли и зеркального полирования	125 мм	20 мм	1	7,75 9,15	493864
		125 мм	20 мм	5	34,17 40,32	493865
	белая, мягкая (вафельная), для предварительного и окончательного полирования поверхностей с включениями пыли, для удаления голограмм	125 мм	20 мм	1	8,10 9,56	493871
	черная, очень мягкая (вафельная), для удаления голограмм, для зеркального полирования	125 мм	20 мм	1	6,68 7,88	493885
	овчина Premium, натуральная овчина, особенно подходит для обработки UV-лаков и лакокрасочных покрытий, устойчивых к появлению царапин, без ворсинок	125 мм	20 мм	1	8,28 9,77	493836
	фетр, белая, жесткий, для предварительного полирования минеральных материалов, оргстекла и лакокрасочных покрытий	125 мм	6 мм	5	16,78 19,80	493078
		белая, мягкая, для тонкого полирования минеральных материалов, оргстекла и лакокрасочных покрытий	125 мм	6 мм	5	16,78 19,80

RAP 150

RO 150

PoliStick для Ø 150 мм

		Диаметр	Высота	в упаковке	БРЦ €*	№ для заказа
	желтая, грубая, для полирования сильно поврежденных лакокрасочных покрытий	150 мм	30 мм	5	40,31 47,57	493846
	оранжевая, средней жёсткости, для предварительного полирования при исправлении дефектов лакокрасочных покрытий	150 мм	30 мм	1	11,57 13,65	493852
		150 мм	30 мм	5	51,61 60,90	493853
	белая, мягкая, для предварительного и окончательного полирования поверхностей с включениями пыли и зеркального полирования	150 мм	30 мм	1	9,35 11,03	493866
		150 мм	30 мм	5	40,31 47,57	493867
	белая, мягкая, с кромкой	150 мм	20 мм	5	36,66 43,26	495180
	белая, мягкая (вафельная), для предварительного и окончательного полирования поверхностей с включениями пыли, для удаления голограмм	150 мм	30 мм	1	9,88 11,66	493873
		150 мм	30 мм	5	43,69 51,55	493874
	черная, очень мягкая (вафельная), для удаления голограмм, для зеркального полирования	150 мм	30 мм	1	8,99 10,61	493887
		150 мм	30 мм	5	40,04 47,25	493888
	овчина Premium, натуральная овчина, особенно подходит для обработки UV-лаков и лакокрасочных покрытий, устойчивых к появлению царапин, без ворсинок	150 мм	20 мм	1	9,88 11,66	493838
	фетр, белая, жесткий, для предварительного полирования минеральных материалов, оргстекла и лакокрасочных покрытий	150 мм	6 мм	1	5,31 6,27	485970
		150 мм	6 мм	5	21,04 24,83	488348
		150 мм	6 мм	1	5,31 6,27	485972
		150 мм	6 мм	5	21,04 24,83	488347

* Базовая рекомендованная цена изготовителя для розничной торговли. Цены дилера могут отличаться.
Курс пересчета базовых рекомендованных розничных цен в рубли уточняйте на сайте www.festool.ru.
Цена без НДС Цена с НДС 18%.

Обработка поверхности











Оснастка

POLLUX 180

RAP 180



PoliStick для Ø 180 мм

	Диаметр	Высота	в упаковке	БРЦ €*	№ для заказа
 желтая, грубая, для полирования сильно поврежденных лакокрасочных покрытий	180 мм	30 мм	5	59,80 70,56	493848
 оранжевая, средней жёсткости, для предварительного полирования при исправлении дефектов лакокрасочных покрытий	180 мм	30 мм	1	13,62 16,07	493854
 оранжевая, средней жёсткости, для предварительного полирования при исправлении дефектов лакокрасочных покрытий	180 мм	30 мм	5	61,04 72,03	493855
 белая, мягкая, для предварительного и окончательного полирования поверхностей с включениями пыли и зеркального полирования	180 мм	30 мм	1	14,15 16,70	493868
 белая, мягкая (вафельная), для предварительного и окончательного полирования поверхностей с включениями пыли, для удаления голограмм	180 мм	30 мм	1	14,86 17,53	493875
 белая, мягкая (вафельная), для предварительного и окончательного полирования поверхностей с включениями пыли, для удаления голограмм	180 мм	30 мм	5	66,47 78,43	493876
 черная, очень мягкая (вафельная), для удаления голограмм, для зеркального полирования	180 мм	30 мм	5	57,22 67,52	493890
 овчина Premium, натуральная овчина, особенно подходит для обработки UV-лаков и лакокрасочных покрытий, устойчивых к появлению царапин, без ворсинок	180 мм	20 мм	1	15,22 17,96	493840
 фетр, жесткий, для предварительного полирования минеральных материалов, оргстекла и лакокрасочных покрытий	180 мм	6 мм	5	37,65 44,43	488355
 белая, мягкая, для тонкого полирования минеральных материалов, оргстекла и лакокрасочных покрытий	180 мм	6 мм	5	37,65 44,43	488354



SURFIX

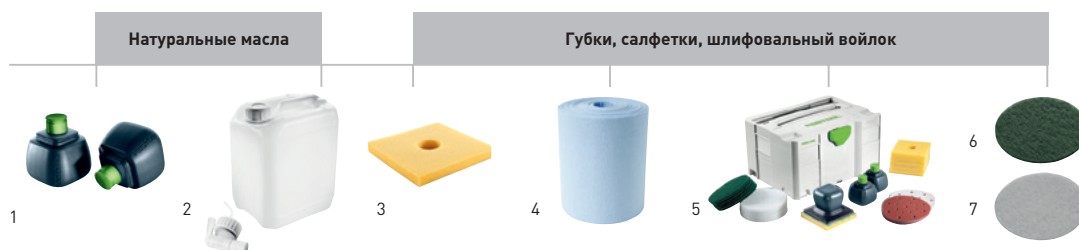

Оснастка для диспенсера SURFIX

Наименование	Описание	БРЦ €* № для заказа
1 Натуральное масло RF HD 0,3 l/2	масло Heavy-Duty, банка для дозаправки, объём банки 300 мл, в упаковке 2 шт., в упаковке для торговых стэндов	28,69
		33,85
		47,82 / 1 л
		56,43 / 1 л
Натуральное масло RF OS 0,3 l/2	масло One-Step, банка для дозаправки, объём банки 300 мл, в упаковке 2 шт., в упаковке для торговых стэндов	28,69
		33,85
		47,82 / 1 л
		56,43 / 1 л
Натуральное масло RF OD 0,3 l/2	масло Outdoor, банка для дозаправки, объём банки 300 мл, в упаковке 2 шт., в упаковке для торговых стэндов	28,69
		33,85
		47,82 / 1 л
		56,43 / 1 л
2 Натуральное масло RF HD 5l	масло Heavy-Duty, ёмкость 5 л, в канистре	138,25
		163,14
		27,65 / 1 л
		32,63 / 1 л
Натуральное масло RF OS 5l	масло One-Step, ёмкость 5 л, в канистре	138,25
		163,14
		27,65 / 1 л
		32,63 / 1 л
Натуральное масло RF OD 5l	масло Outdoor, ёмкость 5 л, в канистре	138,25
		163,14
		27,65 / 1 л
		32,63 / 1 л
3 Губка для нанесения масла OS-STF 125x125/5	губка с креплением StickFix для диспенсера SURFIX, в упаковке 5 шт., размеры 125 x 125 мм, в картонной упаковке	17,39
		20,52
4 Салфетка RT PREMIUM 240x380/200	рулон из 200 салфеток, усиленные волокном, прочные на разрыв и с высокой впитывающей способностью, в диспенсере, в картонной упаковке	33,04
		38,99
5 Диспенсер OS-SYS3-Set	дозатор масла OS-Set HD 0,3л, колба с маслом One-Step 0,3 л, колба с маслом Outdoor 0,3 л, плита основания, губка для нанесения масла 5 шт., шлифовальный войлок зелёный 5 шт., шлифовальный войлок белый 5 шт., шлифовальный круг STF-D150 P180 RU2 10 шт., шлифовальный круг STF-D150 P240 BR2 10 шт., в кейсе SYS 3 T-LOC	138,25
		163,14
6 Шлифовальный материал STF D125/0 green/10	для подшлифовки и равномерного распределения масла на поверхности, зернистость green, в упаковке 10 шт., диаметр 125 мм, в картонной упаковке	14,79
		17,45
Шлифовальный материал STF D150/0 green/10	для подшлифовки и равномерного распределения масла на поверхности, зернистость green, в упаковке 10 шт., диаметр 150 мм, в картонной упаковке	18,13
		21,39
7 Полировальный материал STF D125/0 white/10	для дополнительного полирования и дальнейшей обработки поверхности, без абразива, зернистость white, в упаковке 10 шт., диаметр 125 мм, в картонной упаковке	14,79
		17,45
Полировальный материал STF D150/0 white/10	для дополнительного полирования и дальнейшей обработки поверхности, без абразива, зернистость white, в упаковке 10 шт., диаметр 150 мм, в картонной упаковке	18,13
		21,39



Фрезерование

Обзор инструмента и областей применения	136
Вертикальные фрезеры OF 1010, OF 1400, OF 2200, CMS-OF	138
Фрезерные столы TF 1400, TF 2200	143
Универсальные фрезерные шаблоны MFS 400, MFS 700	144
Шаблон для кухонных столешниц APS	145
Шипорезная система VS 600 GE	146
Система для сверления ряда отверстий LR 32	147
Система кромкования OF-FH 2200	148
Кромочные фрезеры OFK 500, OFK 700	149
Модульный кромочный фрезер MFK 700	151
Оконный фрезер KF 5	152
Дисковый фрезер PF 1200	153
Обзор системы и оснастки	154
Система Festool	

Фрезерование

Обзор инструмента и областей применения

Скругление кромок, фрезерование вырезов и пазов, профилирование — задачи, для решения которых оптимальным вариантом является комбинация вертикального и кромочного фрезеров со специальной оснасткой.

Страница 138 — 139 — 140 — 143 — 143

OF 1010

OF 1400

OF 2200

TF 1400

TF 2200



Назначение

Вертикальные фрезеры

Фрезерные столы

Фрезерование фигурных и круглых вырезов с помощью MFS
Изготовление угловых соединений столешниц с помощью APS
Фрезерование угловых соединений с помощью VS 600
Сверление рядов отверстий с системой



Фигурное фрезерование по шаблону
Фрезерование малых радиусов и профилей
Фрезерование больших радиусов и профилей
Фрезерование пазов, фальцев и шипов

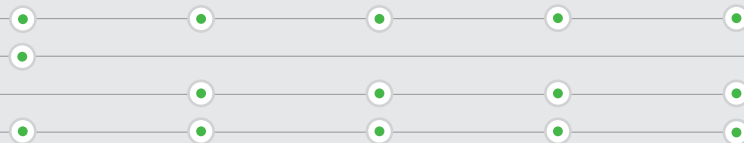

Обработка минеральных материалов
Пригонка прямых заготовок
Пригонка изогнутых деталей
Пригонка слоистых панелей

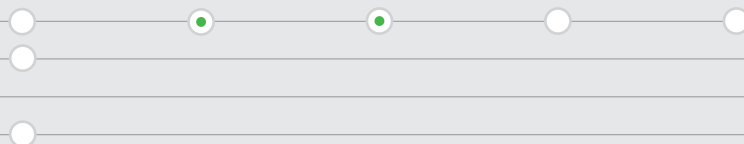

Удаление замазки и осколков стекла
Фрезерование точных пазов в алюминиевых композитных материалах



Технические характеристики

	1010	1400	2200	1400	2200
Потребляемая мощность (Вт)	1010	1400	2200	1400	2200
Частота вращения холостого хода (мин ⁻¹)	10000-24000	10000-22500	10000-22000	10000-225000	10000-22000
Диам. зажимной цанги (мм)	6-8	6-12,7	6-12,7		
Ход фрезы (мм)	55	70	80		
Глубина фрезерования с приспособлением для точной регулировки (мм)	8	8	20		
Макс. Ø фрезы, макс. (мм)	50	63	89	60	60
Ø разъёма для удаления пыли (мм)	27	27/36	36/27	27/36	27/36
Масса [кг]	2,7	4,5	7,8	25,4	29,4
Размеры стола (мм)				585 x 400	585 x 400

149 — 150 — 151 — 152 — 153

OFK 500 **OFK 700** **MFK 700** **KF 5** **PF 1200**



Кромочные фрезеры

Оконный фрезер Дисковый фрезер

03

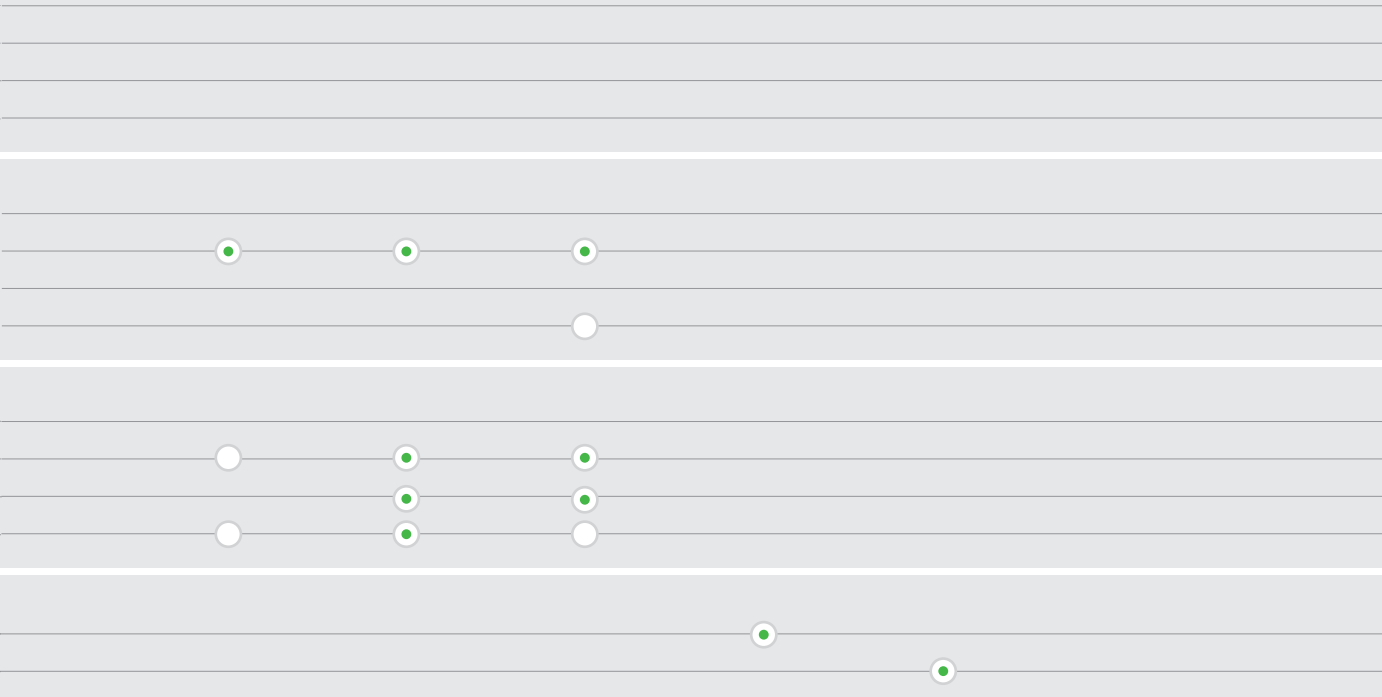

очень хорошо подходит подходит

	450	720	720	1010	1200
	28000	10000-26000	10000-26000	10000-24000	1900-5200
		6-8	6-8		
				55	
			14	8	
	28	26	32	50	118
	27	27	27	27	27/36
	1,4	2,0	1,9	3,1	5,4

Фрезерование

Вертикальный фрезер OF 1010



product
design
award

2001

OF 1010



Любое количество деталей, для превосходной работы.

Профилирование, изготовление пазов, выборка четверти, фрезерование шипов — вот области применения OF 1010. Для решения этих и других задач он обеспечит большое число технических решений.



Мал, да удал.

- ▶ Превосходная эргономичность и малый вес
- ▶ С рукояткой-стойкой для удобства управления одной рукой
- ▶ Простая регулировка глубины фрезерования с точностью до 1/10 мм
- ▶ Оптимальная безопасность — быстрая остановка фрезы

Технические характеристики

Потребляемая мощность (Вт)	1010
Число оборотов холостого хода (мин ⁻¹)	10000-24000
Диаметр зажимной цанги (мм)	6-8
Ход фрезы (мм)	55
Точная регулировка глубины фрезерования (мм)	8
Макс. диаметр фрезы (мм)	50
Ø разъема пылеудаления (мм)	27
Масса (кг)	2,7



■ = MMC-электроника

Комплект поставки	БРЦ €* № для заказа	№ для заказа
зажимная цанга Ø 8 мм, боковой упор, вспомогательный инструмент		
OF 1010 EBQ в картонной упаковке	395,76 467,00	574175
OF 1010 EBQ-Plus адаптер для шины-направляющей, пылеулавливатель, в системнере SYS 3 T-LOC	429,66 507,00	574335
OF 1010 EBQ-Set адаптер для шины-направляющей, шина-направляющая FS 800/2, пылеулавливатель, в системнере SYS 3 T-LOC	460,17 543,00	574375
OF 1010 EBQ-Set + Box-OF-S 8/10x HW адаптер для шины-направляющей, шина-направляющая FS 800/2, пылеулавливатель, кассета с фрезами, в системнере SYS 3 T-LOC	622,88 735,00	574384
OF 1010 EBQ-Plus + Box-OF-S 8/10x HW адаптер для шины-направляющей, пылеулавливатель, кассета с резами, в системнере SYS 3 T-LOC	592,37 699,00	574383

* Базовая рекомендованная цена изготовителя для розничной торговли. Цены дилера могут отличаться.
Курс пересчета базовых рекомендованных розничных цен в рубли уточняйте на сайте www.festool.ru.
Цена без НДС
Цена с НДС 18%.

Системная оснастка на с. 156



Фрезы на с. 164



Фрезерование

Вертикальный фрезер OF 1400



design award
winner
2003

OF 1400

03



Совокупность возможностей впечатляет.

OF 1400 массой 4,5 кг — самый лёгкий фрезер в своём классе и это при ходе 70 мм, что является особым преимуществом при резке фурнитуры или фрезеровании по шаблону.

Идеальное сочетание мощности и комфорта.

- ▶ Безупречная точность — жёсткая плита основания благодаря зажатым с обеих сторон направляющим стойкам
- ▶ Быстрая переоснастка — замена фрез быстро и просто
- ▶ Простая регулировка глубины фрезерования с точностью до 1/10 мм
- ▶ Оптимальная безопасность — быстрая остановка фрезы

Технические характеристики

Потребляемая мощность [Вт]	1400
Число оборотов холостого хода (мин ⁻¹)	10000-22500
Диаметр зажимной цанги (мм)	6-12,7
Ход фрезы (мм)	70
Точная регулировка глубины фрезерования (мм)	8
Макс. диаметр фрезы (мм)	63
Ø разъема пылеудаления (мм)	27/36
Масса (кг)	4,5



■ = MMC-электроника

Комплект поставки

Комплект поставки	БРЦ €*	№ для заказа
зажимная цанга Ø 8 мм, зажимная цанга Ø 12 мм, боковой упор с системой точной регулировки, копирувальное кольцо Ø 30 мм, верхний вытяжной кожух, пылеулавливатель, вспомогательный инструмент, в системе SYS 4 T-LOC		
OF 1400 EBQ-Plus	592,37 699,00	574341
OF 1400 EBQ-Plus + Box-OF-S 8/10x HW кассета с фрезами	755,08 890,99	574398

* Базовая рекомендованная цена изготовителя для розничной торговли. Цены дилера могут отличаться.
Курс пересчета базовых рекомендованных розничных цен в рубли уточняйте на сайте www.festool.ru.
Цена без НДС
Цена с НДС 18%.

Системная оснастка на с. 157



Фрезы на с. 164



Фрезерование

Вертикальный фрезер OF 2200



product
design
award

2008

OF 2200



Уникальный инструмент с точки зрения производительности и обслуживания.

Мощнее, проще, удобнее и надёжнее. Фрезер OF 2200 имеет максимальное тяговое усилие, высочайшую точность и первоклассную эргономичность. С помощью OF 2200 Вы легко справитесь с любой сложной задачей.



Мощный инструмент с очень высокой режущей способностью.

- ▶ Максимальная мощность и хорошая подача при обработке твёрдых материалов и заготовок большой толщины
- ▶ Исключительная эргономичность благодаря смещённым на 30° направляющим штангам для оптимальной передачи усилия
- ▶ Безупречная точность — жёсткая плита основания благодаря зажатым с обеих сторон направляющим стойкам
- ▶ Оптимальная безопасность — быстрая остановка фрезы

Технические характеристики

Потребляемая мощность (Вт)	2200
Число оборотов холостого хода (мин ⁻¹)	10000-22000
Диаметр зажимной цанги (мм)	6-12,7
Ход фрезы (мм)	80
Точная регулировка глубины фрезерования (мм)	20
Макс. диаметр фрезы (мм)	89
Ø разъёма пылеудаления (мм)	36/27
Масса (кг)	7,8



■ = MMC-электроника

Комплект поставки

зажимная цанга Ø 12 мм, зажимная цанга Ø 8 мм, копировальное кольцо Ø 30 мм, пылеулавливатель, вспомогательный инструмент, в системнере SYS 4 T-LOC

	БРЦ €* ¹	№ для заказа
OF 2200 EB-Plus	831,36 981,00	574349
OF 2200 EB-Set	1.143,22	574392
систнер для оснастки (№ для заказа 497655)	1.349,00	

* Базовая рекомендованная цена изготовителя для розничной торговли. Цены дилера могут отличаться. Курс пересчета базовых рекомендованных розничных цен в рубли уточняйте на сайте www.festool.ru.
Цена без НДС
Цена с НДС 18%.

Системная оснастка на с. 158



Фрезы на с. 164





Справится с любой задачей.

Festool предлагает ассортимент вертикальных и кромочных фрезеров, оптимально подходящих для различного применения. Ассортимент, который включает в себя не только инструменты, но и широкий спектр продуманной системной оснастки. Копировальные кольца и подошвы обеспечивают быструю адаптацию к новым задачам. Многофункциональные фрезерные шаблоны быстро и точно настраиваются на любой нужный размер. А вертикальные фрезеры OF 1010, 1400 и 2200 при необходимости можно переналадить в стационарный фрезерный стол. Все эти инструменты возникли в результате тесного сотрудничества с мастерами-профессионалами, чтобы помочь Вам ещё эффективнее и быстрее достичь превосходных результатов.

03

Быстрая реакция на изменение требований.

Возможна быстрая замена подошв и копировальных колец OF 1400/OF 2200 без инструмента с помощью крепления FastFix. Смена оснастки выполняется на раз, два, три: разблокировать, заменить, зажать.



Работать чище и безопаснее для своего здоровья.

Новая концепция вытяжки OF 2200 гарантирует эффективность пылеудаления до 99%. Опускаемое вытяжное кольцо закрывает зону фрезерования при погружении фрезера, однако, для оптимального обзора оно фиксируется по засечке вверх. Поворачиваемый на 360° пылеулавливатель обеспечивает оптимальную мощность всасывания.

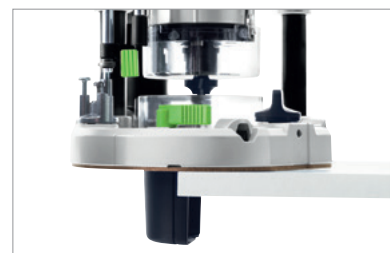

Безупречное ведение.

Совершенная разработка Festool: шина-направляющая. Для прецизионного фрезерования пазов и рядов отверстий. С антифрикционной лентой для удобства перемещения инструмента и с пазом для винтовых и рычажных струбцин.



Фрезерование

Модульный кронштейн CMS-OF



CMS-OF



От ручного к стационарному инструменту одним движением руки.

При установке на CMS вертикальные фрезеры превращаются в стационарные фрезерные столы. Прозрачный кожух обеспечивает оптимальное пылеудаление и, одновременно, хороший обзор.

Вертикальный фрезер для системы CMS.

- ▶ Модульный кронштейн для установки вертикальных фрезеров
- ▶ Вертикальный фрезер можно использовать не только стационарно, но и вручную
- ▶ Простая регулировка рабочей высоты фрезы при помощи подъёмного механизма
- ▶ Возможности дооснащения для ещё большего удобства в работе

Технические характеристики

Макс. диаметр фрезы (мм)	60
Размер (мм)	578 x 320
Масса (кг)	10,1

Комплект поставки	БРЦ €* № для заказа
модульный кронштейн, крепежные захваты, фрезерный упор, прижимное устройство, защитный кожух, в картонной упаковке	
CMS-OF	552,54 652,00 570251

* Базовая рекомендованная цена изготовителя для розничной торговли. Цены дилера могут отличаться.
Курс пересчета базовых рекомендованных розничных цен в рубли уточняйте на сайте www.festool.ru.
Цена без НДС
Цена с НДС 18%.

Обзор системы CMS на с. 348



Системная оснастка на с. 366

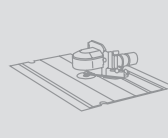



TF 1400/ TF 2200

03

Фрезерный стол.

- ▶ Комплект из основания, модульного кронштейна и вертикального фрезера
- ▶ Вертикальный фрезер можно использовать не только стационарно, но и вручную
- ▶ Простая регулировка рабочей высоты фрезы при помощи подъёмного механизма
- ▶ Возможности дооснащения для ещё большего удобства в работе



Удобное фрезерование стандартных профилей.

Небольшие размеры, мощность и точность делают фрезерный стол незаменимым для серийного производства. При помощи концевых фрез самой разной геометрии Вы сможете на профессиональном уровне обрабатывать бруски, профили, а также заготовки средних и больших размеров.

Технические характеристики	TF 1400	TF 2200
Потребляемая мощность (Вт)	1400	2200
Число оборотов холостого хода (мин ⁻¹)	10000-22500	10000-22000
Макс. диаметр фрезы (мм)	60	60
Размеры стола (мм)	585 x 400	585 x 400
Размеры модульного кронштейна (мм)	578 x 320	578 x 320
Высота стола на ножках (мм)	900	900
Высота стола без ножек (мм)	316	316
Рабочая высота стола (мм)	900	900
Ø разъема пылеудаления (мм)	27/36	27/36
Масса базового модуля (кг)	10,8	10,8
Масса (комплект) (кг)	25,4	29,4



■ = MMC-электроника

Комплект поставки	БРЦ €*	№ для заказа
основание со складными ножками, модульный кронштейн, фрезерный упор, защитный кожух, прижимное устройство, крепежные захваты, зажимная цанга Ø 8 мм, зажимная цанга Ø 12 мм, копировальное кольцо Ø 30 мм, пылеулавливатель, вспомогательный инструмент		
TF 1400-Set вертикальный фрезер OF 1400 EBQ-Plus, боковой упор с системой точной регулировки и вытяжным кожухом	1.410,17 1.664,00	570269
TF 2200-Set вертикальный фрезер OF 2200 EB-Plus, вытяжной кожух	1.619,49 1.911,00	570275

* Базовая рекомендованная цена изготовителя для розничной торговли. Цены дилера могут отличаться.
Курс пересчета базовых рекомендованных розничных цен в рубли уточняйте на сайте www.festool.ru.
Цена без НДС
Цена с НДС 18%.

Системная оснастка на с. 366



Фрезы на с. 164



Фрезерование

Универсальный фрезерный шаблон MFS

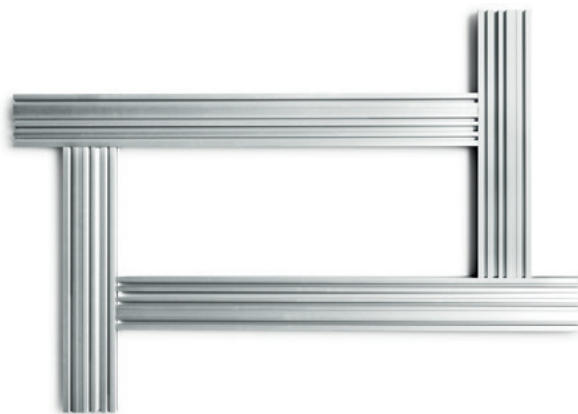

MFS



Многогранный талант.

Трудоёмкий процесс подготовки шаблонов или вспомогательных средств остался в прошлом: универсальный фрезерный шаблон MFS отлично подходит как для круглых, так и для прямоугольных вырезов.

Шаблон возможностей.

- ▶ Абсолютно точные вырезы благодаря миллиметровой шкале на профилях
- ▶ Точное выравнивание относительно заготовки при помощи угловых упоров
- ▶ Быстрая фиксация за счёт крепления заготовок в пазу для резьбовых и рычажных струбцин
- ▶ Возможность расширения системы за счёт удлинительных элементов от 200 мм до 2000 мм

Комплект поставки	БРЦ €*	№ для заказа
2 угловых упора, защита от опрокидывания, приспособление для фрезерования окружностей, вспомогательный инструмент, в картонной упаковке		
MFS 400	232,15 273,94	492610
MFS 700	362,58 427,84	492611

* Базовая рекомендованная цена изготовителя для розничной торговли. Цены дилера могут отличаться.
Курс пересчета базовых рекомендованных розничных цен в рубли уточняйте на сайте www.festool.ru.
Цена без НДС
Цена с НДС 18%.

Системная оснастка на с. 159

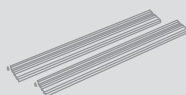

Фрезы на с. 164

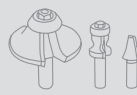



APS

03

Точность в серийном производстве.

- ▶ Для соединения углом плит шириной до 900 мм
- ▶ Для выборки пазов и отверстий под обычную соединительную фурнитуру с нижней стороны столешницы
- ▶ Возможна обработка столешниц шириной более 900 мм с использованием удлинительных профилей



Точно и аккуратно.

Чистые угловые соединения и соединения панелей — простая задача с использованием шаблона для кухонных столешниц. Надёжно зафиксированный шаблон APS гарантирует высокую точность, даже если Вы фрезеруете один и тот же паз в несколько проходов.

Комплект поставки	БРЦ €*	№ для заказа
шаблон для соединения углов, профиль MFS-VP 1000, 3 болта, вспомогательный инструмент, в картонной упаковке		
APS 900	302,58 357,04	492727

* Базовая рекомендованная цена изготовителя для розничной торговли. Цены дилера могут отличаться. Курс пересчета базовых рекомендованных розничных цен в рубли уточняйте на сайте www.festool.ru. Цена без НДС. Цена с НДС 18%.

Фрезы
на с. 164



Фрезерование

Шипорезная система VS 600

VS 600 GE

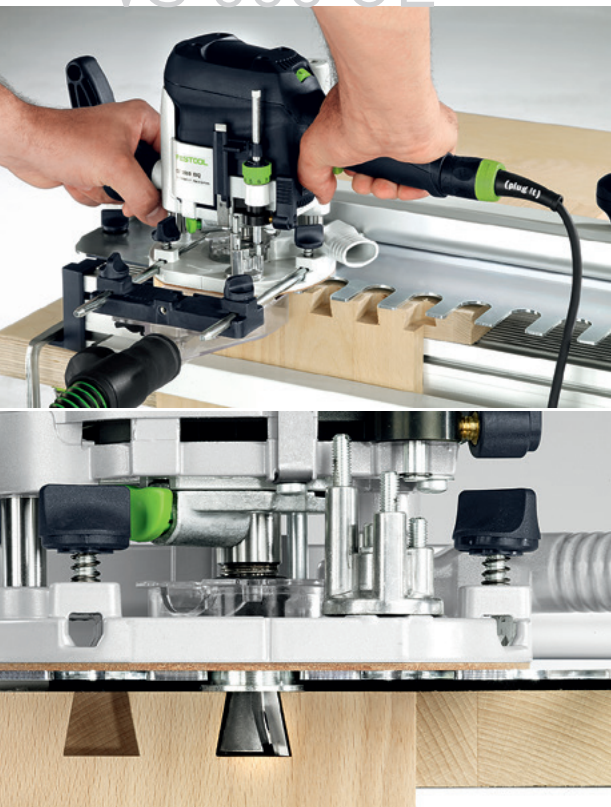

Соединение на века.

Шипорезная система VS 600 позволяет получать безупречные результаты чрезвычайно рациональным способом. Вы получите высокоточные полупотайные и открытые шиповые соединения «ласточкин хвост», пальцевые и классические дюбельные соединения.



Традиция и рациональность.

- ▶ Совершенная система — вертикальный фрезер, шаблон и копирующее кольцо идеально подходят друг к другу
- ▶ Широкий спектр применения: от соединения «ласточкин хвост» и пальцевого соединения до классического дюбельного соединения
- ▶ Быстро и просто благодаря смене шаблонов без инструмента
- ▶ Долгий срок службы за счёт прочной алюминиевой конструкции со стальными прижимными траверсами

Технические характеристики

Толщина заготовки (зависит от соединения) (мм)	6-30
Длина заготовки макс. (мм)	650

Комплект поставки	БРЦ €*	№ для заказа
в картонной упаковке		
VS 600 GE	389,53 459,65	488876

* Базовая рекомендованная цена изготовителя для розничной торговли. Цены дилера могут отличаться.
Курс пересчета базовых рекомендованных розничных цен в рубли уточняйте на сайте www.festool.ru.
Цена без НДС
Цена с НДС 18%.

Фрезерные шаблоны
на с. 160

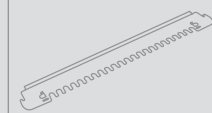

Фрезы
на с. 164



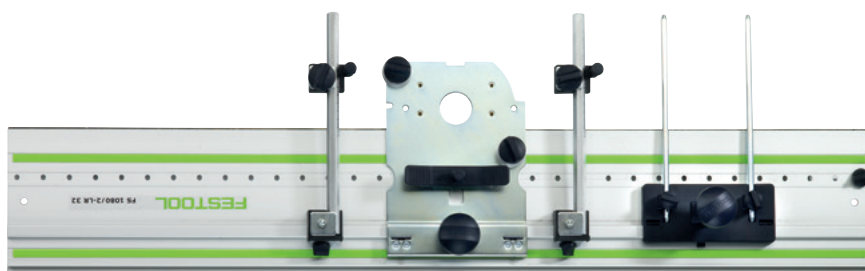

LR 32

03

Серийное выполнение отверстий.

- ▶ Система LR 32, состоящая из шины-направляющей FS 1400/2-LR 32 или FS 2424/2-LR 32 и комплекта оснастки для сверления рядов отверстий, с вертикальным фрезером Festool обеспечивает точное сверление рядов отверстий на расстоянии 32 мм
- ▶ Быстрое параллельное центрирование шины-направляющей LR 32 обеспечивается благодаря двум боковым упорам, которые расположены на заготовке и шине-направляющей



Точные ряды отверстий при помощи шины-направляющей.

Ряды отверстий должны быть абсолютно параллельны, а расстояние между отверстиями абсолютно одинаковым. Для быстрого выполнения этой работы вручную имеется специальная шина-направляющая. На ней предусмотрен ряд отверстий с шагом в 32 мм, вдоль которого при помощи специального переходника перемещается вертикальный фрезер. Фиксатор быстро переставляется для обработки следующего отверстия.

Комплект поставки	БРЦ €*	№ для заказа
шина-направляющая, центрирующий штифт, 2 продольных упора		
LR 32 Set	211,29	583290
2 боковых упора, в картонной упаковке	249,32	
LR 32-SYS	413,88	584100
вспомогательный инструмент, твердосплавное фурнитурное сверло Ø 35 мм, сверло HW для отверстий под шканты Ø 5 мм, твердосплавное дюбельное сверло Ø 5 мм (с центрированным битом и подрезателем), 2 сторонний упор с упорной скобой, 2 винтовые струбицы FSZ 120, в систейнере SYS 1 T-LOC	488,38	

* Базовая рекомендованная цена изготовителя для розничной торговли. Цены дилера могут отличаться.
Курс пересчета базовых рекомендованных розничных цен в рубли уточняйте на сайте www.festool.ru.
Цена без НДС
Цена с НДС 18%.

Системная оснастка
на с. 161

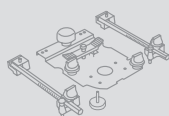

Фрезерование

Система для обработки кромок



OF-FH 2200



Фрезерование пазов для дверных уплотнителей.

Фрезерование пазов в дверях часто по-прежнему считается работой для стационарных фрезерных станков. При помощи приспособления для фрезерования Festool и вертикального фрезера пазы можно выполнить на месте и по качеству они ни в чём не будут уступать пазам, выполненным в стационарном режиме. При этом благодаря встроенному пылеудалению обеспечивается высокая эффективность очистки от древесной пыли.

Надёжное и точное фрезерование пазов для уплотнителей.

- ▶ Для надёжного ведения вертикального фрезера Festool при обработке узких заготовок
- ▶ Боковые упоры с обеих сторон регулируются на 60 мм
- ▶ Качественное приспособление для фрезерования из прочного и массивного оргстекла
- ▶ Используется для безопасной выборки пазов под автоматические дверные уплотнители

Комплект поставки	БРЦ €*	№ для заказа
в картонной упаковке		
OF-FH 2200	199,98 235,98	495246

* Базовая рекомендованная цена изготовителя для розничной торговли. Цены дилера могут отличаться.
Курс пересчета базовых рекомендованных розничных цен в рубли уточняйте на сайте www.festool.ru.
Цена без НДС
Цена с НДС 18%.

Системная оснастка
на с. 161

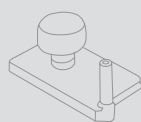



OFK 500

03



Специалист по кромкам.

- ▶ Легок и прост в управлении
- ▶ Расположение центра тяжести рядом с фрезой облегчает ведение инструмента
- ▶ Плавность работы благодаря стабильной связи между фрезой и приводом
- ▶ Простая и быстрая смена фрезы благодаря блокировке шпинделя

Технические характеристики

Потребляемая мощность (Вт)	450
Число оборотов холостого хода (мин ⁻¹)	28000
Макс. диаметр фрезы (мм)	28
Ø разъема пылеудаления (мм)	27
Масса (кг)	1,4



Комплект поставки	БРЦ €*	№ для заказа
вытяжной кожух		
OFK 500 Q R3	289,83	574184
фреза скругляющая HW R3-OFK, в картонной упаковке	342,00	
OFK 500 Q-Plus R2	325,42	574357
фреза скругляющая HW R2-OFK, в кейсе SYS 2 T-LOC	384,00	
OFK 500 Q-Plus R3	325,42	574355
фреза скругляющая HW R3-OFK, в кейсе SYS 2 T-LOC	384,00	

* Базовая рекомендованная цена изготовителя для розничной торговли. Цены дилера могут отличаться.
Курс пересчета базовых рекомендованных розничных цен в рубли уточняйте на сайте www.festool.ru.
Цена без НДС
Цена с НДС 18%.

Образец совершенства в обработке кромок.

OFK 500 выгодно отличается малым весом и имеет идеальную центровку. Это делает его удобным и эффективным при выполнении работ в вертикальной и горизонтальной плоскостях. Фреза устанавливается на вал вплотную к переднему опорному подшипнику без зажимной цанги. Тем самым сводится до минимума вибрация и снижается нагрузка на подшипник.

Системная оснастка на с. 162



Фрезы на с. 164



Фрезерование

Кромочный фрезер OFK 700



OFK 700



Результат впечатляет и на прямых, и на изгибах.

Фрезер OFK 700 EQ — это специалист широкого профиля при обработке кромок. Он может выполнять пригоночное фрезерование кромок и поверхностей заподлицо легко и быстро. При этом размеры заготовки и изгибы кромки не имеют значения. Большая, быстро настраиваемая опорная пластина, в любом положении обеспечивает ровную поверхность и надежное управление инструментом.

Специалист широкого профиля.

- ▶ Подвижная опорная пластина с большой поверхностью
- ▶ Оптимальный результат фрезерования благодаря наклону пластины 1,5°
- ▶ Простая регулировка глубины фрезерования с точностью до 1/10 мм
- ▶ Контактная пластина для безупречного фрезерования

Технические характеристики

Потребляемая мощность (Вт)	720
Число оборотов холостого хода (мин ⁻¹)	10000-26000
Макс. диаметр фрезы (мм)	26
Диаметр зажимной цанги (мм)	6-8
Максимальная глубина фрезерования, вертикально (мм)	9
Максимальная глубина фрезерования, горизонтально (мм)	5
Ширина фрезерования (мм)	14
Ø разъема пылеудаления (мм)	27
Масса (кг)	2



■ = MMC-электроника

Комплект поставки

зажимная цанга Ø 8 мм, вытяжной кожух, фреза пригоночная D 19 x 16, вспомогательный инструмент, в системнере SYS 2 T-LOC

OFK 700 EQ-Plus	БРЦ €*	№ для заказа
	545,76	574359
	644,00	

* Базовая рекомендованная цена изготовителя для розничной торговли. Цены дилера могут отличаться.
Курс пересчета базовых рекомендованных розничных цен в рубли уточняйте на сайте www.festool.ru.
Цена без НДС
Цена с НДС 18%.

Системная оснастка на с. 162



Фрезы на с. 164





MFK 700

03



Универсальность при фрезеровании кромок.

- ▶ Универсальность применения благодаря сменным опорным пластинам
- ▶ Система пылеудаления встроена прямо в опорную пластину
- ▶ Контактная пластина для безупречного фрезерования
- ▶ Опорная пластина длиной 130 мм для точного результата фрезерования

Технические характеристики

Потребляемая мощность (Вт)	720
Число оборотов холостого хода (мин ⁻¹)	10000-26000
Диаметр зажимной цанги (мм)	6-8
Точная регулировка глубины фрезерования (мм)	14
Макс. диаметр фрезы (мм)	32
Ø разъема пылеудаления (мм)	27
Масса (кг)	1,9



■ = ММС-электроника

Комплект поставки	БРЦ €*	№ для заказа
зажимная цанга Ø 8 мм, вытяжной кожух, боковой упор с системой точной регулировки и вытяжным кожухом, вспомогательный инструмент, в системнере SYS 2 T-LOC		
MFK 700 EQ-Plus	418,64 494,00	574369
MFK 700 EQ-Set	528,81 624,00	574364
опорная пластина с наклоном 1,5°, контактная подошва		

Лёгкое перевоплощение.

Благодаря своей модульной конструкции, кромочный фрезер MFK 700 является практичным универсалом для выполнения различных задач по обработке углов и кромок. Установив несколькими движениями нужную опорную пластину, Вы сможете фрезеровать кромки или пазы, скруглять кромки, производить профилирование и выполнять множество других операций.

* Базовая рекомендованная цена изготовителя для розничной торговли. Цены дилера могут отличаться. Курс пересчета базовых рекомендованных розничных цен в рубли уточняйте на сайте www.festool.ru.
Цена без НДС
Цена с НДС 18%.

Системная оснастка
на с. 162



Фрезы
на с. 164



Фрезерование

Оконный фрезер KF 5

KF 5



Ремонт окон — это просто.

Оконный фрезер KF 5 быстро и полностью удаляет осколки стекла, остатки замазки, клея и уплотнений. Благодаря специальной противоосколочной защите и системе пылеудаления он безопасен для пользователя и окружающей среды. Для обработки окон различных типов предлагаются подходящие фальцевые фрезы: например, для выборки паза под новые стёкла на окнах с изоляцией.

Профессионал по ремонту окон.

- ▶ Простая регулировка глубины фрезерования с точностью до 1/10 мм
- ▶ Оптимальная безопасность — быстрая остановка фрезы
- ▶ Никакой опасности пораниться осколками стекла, гвоздями или остатками замазки благодаря противоосколочной защите из металла
- ▶ С рукояткой-стойкой для удобства управления одной рукой

Технические характеристики

Потребляемая мощность (Вт)	1010
Число оборотов холостого хода (мин ⁻¹)	10000-24000
Ход фрезы (мм)	55
Точная регулировка глубины фрезерования (мм)	8
Макс. диаметр фрезы (мм)	50
Ø разъема пылеудаления (мм)	27
Масса (кг)	3,1



■ = MMC-электроника

Комплект поставки	БРЦ €* № для заказа
зажимная цанга Ø 8 мм, вспомогательный инструмент, в кейсере SYS 3 T-LOC	
KF 5 EBQ-Plus	790,68 933,00 574348

* Базовая рекомендованная цена изготовителя для розничной торговли. Цены дилера могут отличаться.
Курс пересчета базовых рекомендованных розничных цен в рубли уточняйте на сайте www.festool.ru.
Цена без НДС
Цена с НДС 18%.

Системная оснастка на с. 163

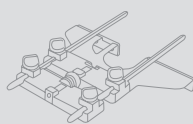

Фрезы на с. 164



Фрезерование

Дисковый фрезер PF 1200



PF 1200

03



Специалист по алюминиевым композитным материалам.

- ▶ Сменный контактный ролик для различной толщины материала
- ▶ Малая масса для легкой транспортировки и мобильного использования
- ▶ Направляющий паз для установки на шину-направляющую
- ▶ Быстрый и точный результат работы благодаря дисковой фрезе

Технические характеристики

Потребляемая мощность (Вт)	1200
Число оборотов холостого хода (мин ⁻¹)	1900-5200
Глубина фрезерования (мм)	0-9
Макс. диаметр фрезы (мм)	118
Ø разъема пылеудаления (мм)	27/36
Масса (кг)	5,4



■ = MMC-электроника

Комплект поставки	БРЦ €*	№ для заказа
фреза V-образная 90°, копир установочный для шин-направляющих, вспомогательный инструмент, без шины-направляющей, в системере SYS 4 T-LOC		
PF 1200 E-Plus Alucobond	1.838,14	574321
ролик контактный A4	2.169,01	
PF 1200 E-Plus Dibond	1.838,14	574322
ролик контактный D3	2.169,01	

Пазы. Кромки. Готово.

Специально разработан для простой и точной обработки кромок алюминиевых композитных плит. В комбинации с шиной-направляющей дисковый фрезер PF 1200 оптимально подходит для мобильного применения при строительстве торгово-выставочных павильонов и фасадных конструкций. С помощью контактного ролика обеспечивается точная глубина фрезерования. Фреза может заходить в материал так глубоко, насколько это позволяет контактный ролик.

* Базовая рекомендованная цена изготовителя для розничной торговли. Цены дилера могут отличаться.
Курс пересчета базовых рекомендованных розничных цен в рубли уточняйте на сайте www.festool.ru.
Цена без НДС
Цена с НДС 18%.

Фрезы
на с. 163



Система Festool.

Ведь когда всё подходит, работать намного легче: широкий ассортимент системной оснастки для вертикальных и кромочных фрезеров не оставит без внимания ни одно из требований и поможет эффективно ускорить рабочие процессы. Начиная с шины-направляющей для сверления рядов отверстий, которая подходит как к лобзикам, так и к погружным пилам, и оптимально подходящих фрез до копировальных колец и подошв для универсального применения.



Фрезерование

Обзор системы и оснастки

Системная оснастка 156

Фрезы 164



Фрезерование

Системная оснастка



OF 1010

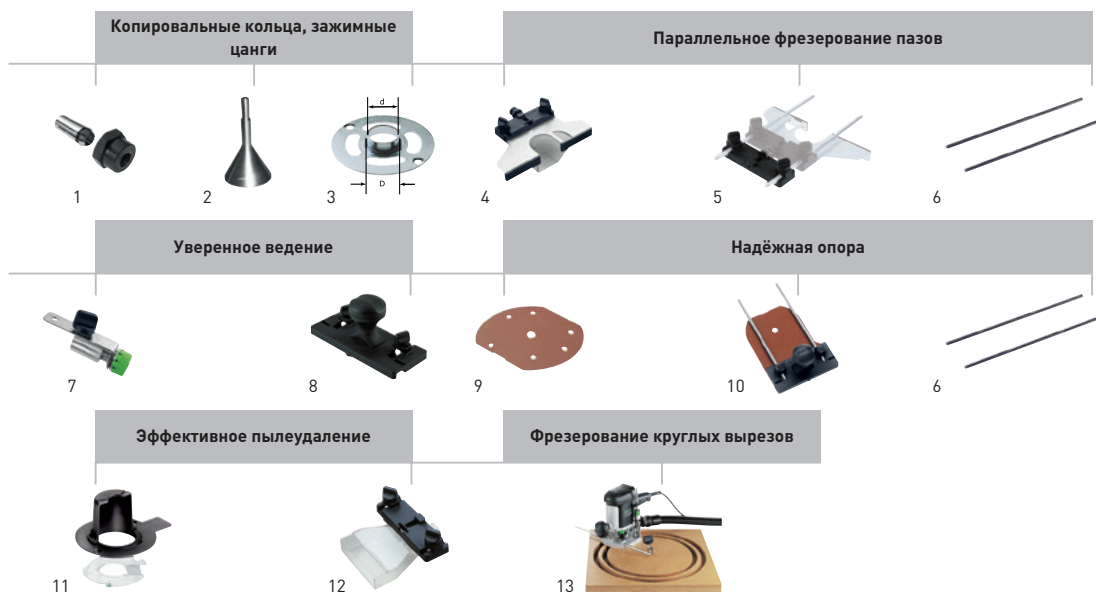

Оснастка для вертикального фрезера OF 1010

Наименование	Описание	БРЦ €*	№ для заказа
1 Зажимная цанга SZ-D 6/OF 1000	для MFK/OFK 700, OF 900, OF 1000, OF 1010, KF, с накидной гайкой, для хвостика фрезы Ø 6 мм, в упаковке для торговых стэндов	41,74 49,25	488760
Зажимная цанга SZ-D 6,35/OF 1000	для MFK/OFK 700, OF 900, OF 1000, OF 1010, KF, с накидной гайкой, для хвостика фрезы Ø 6,35 мм, в упаковке для торговых стэндов	41,74 49,25	488761
Зажимная цанга SZ-D 8/OF 1000	для MFK/OFK 700, OF 900, OF 1000, OF 1010, KF, с накидной гайкой, для хвостика фрезы Ø 8 мм, в упаковке для торговых стэндов	41,74 49,25	488755
2 Центрирующий штифт ZD-OF/D 6,35+8	для всех вертикальных фрезеров Festool, для патрона Ø 6,35 мм и 8 мм для центрирования копировальных колец, в упаковке для торговых стэндов	20,86 24,61	492187
3 Копировальное кольцо KR-D 10,8/OF 900	для OF 900, OF 1000, OF 1010, KF, D 10,8 мм, d 7,8 мм, в упаковке для торговых стэндов	10,43 12,31	486029
Копировальное кольцо KR-D 13,8/OF 900	для OF 900, OF 1000, OF 1010, KF, D 13,8 мм, d 10,8 мм, в упаковке для торговых стэндов	10,43 12,31	484176
Копировальное кольцо KR-D17/OF 900	для OF 900, OF 1000, OF 1010, KF, D 17 мм, d 14 мм, в упаковке для торговых стэндов	10,43 12,31	486030
Копировальное кольцо KR-D 24/OF 900	для OF 900, OF 1000, OF 1010, KF, D 24 мм, d 21 мм, в упаковке для торговых стэндов	10,43 12,31	486031
Копировальное кольцо KR-D 27/OF 900	для OF 900, OF 1000, OF 1010, KF, D 27 мм, d 24 мм, в упаковке для торговых стэндов	10,43 12,31	486032
Копировальное кольцо KR-D 30/OF 900	для OF 900, OF 1000, OF 1010, KF, D 30 мм, d 27 мм, в упаковке для торговых стэндов	10,43 12,31	486033
Копировальное кольцо KR-D 40/OF 900	для OF 900, OF 1000, OF 1010, KF, D 40 мм, d 37 мм, в упаковке для торговых стэндов	10,43 12,31	486034
4 Боковой упор SA-OF 1000	для OF 900, OF 1000, OF 1010, KF, в картонной упаковке	39,13 46,17	489427
5 Приспособление для точной установки бокового упора FE-OF 1000/KF	для OF 900, OF 1000, OF 1010, KF, для быстрой и точной установки бокового упора, устанавливается дополнительно, поставляется без бокового упора и направляющих штанг, в упаковке для торговых стэндов	30,43 35,91	483358
6 Направляющие штанги	входит в комплект поставки OF 1010		
7 Приспособление для точной установки бокового упора FE-FS/OF 1000	для OF 900, OF 1000, OF 1010, KF, в упаковке для торговых стэндов	22,61 26,68	488754
8 Направляющий упор FS-OF 1000	для использования фрезеров OF 900, OF 1000 с системой шин-направляющих FS, в комплекте с опорами, в упаковке для торговых стэндов	33,91 40,01	488752
9 Текстильная подошва TP-OF	для OF 900, OF 1000, OF 1010, KF, с центральным отверстием Ø 15 мм, в упаковке для торговых стэндов	13,92 16,43	489229
10 Расширитель стола TV-OF 1000	для OF 900, OF 1000, OF 1010, KF, для увеличения площади опоры при обработке кромок, поставка без направляющих штанг, в упаковке для торговых стэндов	34,78 41,04	488756
11 Пылеулавливатель KSF-OF 1010	для OF 900, OF 1000, OF 1010, для удаления пыли сбоку при обработке кромок, диаметр фрезы макс. 37 мм, в упаковке для торговых стэндов	20,82 24,57	493180
12 Вытяжной кожух AH-OF 1000	для OF 900, OF 1000, OF 1010, KF, для шипорезной системы VS 500 / VS 600 и обработки кромок, в картонной упаковке	20,00 23,60	484453
13 Штангенциркуль SZ-OF 1000	для OF 900, OF 1000, OF 1010, KF, для фрезерования радиусов, окружностей и орнаментов на поверхностях и кромках, Ø диска 153 – 760 мм, в упаковке для торговых стэндов	20,00 23,60	483922



OF 1400



Оснастка для фрезера OF 1400

Наименование	Описание	БРЦ €*	№ для заказа
1 Копировальное кольцо KR-D 17,0/OF 1400	для OF 1400, D 17 мм, d 14 мм, в упаковке для торговых стендов	16,52 19,49	493315
Копировальное кольцо KR-D 24,0/OF 1400	для OF 1400, D 24 мм, d 21 мм, в упаковке для торговых стендов	16,52 19,49	492183
Копировальное кольцо KR-D 27,0/OF 1400	для OF 1400, D 27 мм, d 24 мм, в упаковке для торговых стендов	16,52 19,49	492184
Копировальное кольцо KR-D 30,0/OF 1400	для OF 1400, D 30 мм, d 27 мм в упаковке для торговых стендов	16,52 19,49	492185
Копировальное кольцо KR-D 40,0/OF 1400	для OF 1400, D 40 мм, d 37 мм, в упаковке для торговых стендов	16,52 19,49	492186
Копировальное кольцо KR-D 8,5/OF 1400	для OF 1400 / VS 600, D 8,5 мм, d 6,5 мм, в упаковке для торговых стендов	16,52 19,49	492179
Копировальное кольцо KR-D 13,8/OF 1400	для OF 1400 / VS 600, D 13,8 мм, d 10,8 мм, в упаковке для торговых стендов	16,52 19,49	492180
Копировальное кольцо KR-D 17,0/OF 1400	для OF 1400 / VS 600, D 17 мм, d 14 мм, в упаковке для торговых стендов	16,52 19,49	492181
Копировальное кольцо KR-D 24,0/OF 1400	для OF 1400 / VS 600, D 24 мм, d 21 мм, в упаковке для торговых стендов	16,52 19,49	492182
2 Подошва LA-OF 1400	для OF 1400, текстолитовая подошва с отверстием 20 мм, уменьшает отверстие в опорной поверхности фрезера до диаметра фрезы, макс. диаметр фрезы 37 мм, в упаковке для торговых стендов	27,82 32,83	492574
3 Подошва с пылеулавливателем LAS-OF 1400	для OF 1400, для удаления пыли сбоку при обработке кромок, подошва с одной стороны с расширителем опоры, диаметр фрезы макс. 63 мм, в картонной упаковке	101,73 120,04	493233
4 Вытяжной кожух AH-OF 1400	для OF 1400 / VS 600, для удаления пыли сбоку, в картонной упаковке	42,50 50,15	492585
5 Пылеулавливатель KSF-OF 1400	для OF 1400, для удаления пыли сбоку при обработке кромок, в упаковке для торговых стендов	20,69 24,41	492732
6 Направляющий упор FS-OF 1400	для OF 1400, с системой точной регулировки и дополнительной опорой для вертикального фрезера, в картонной упаковке	57,39 67,72	492601
7 Зажимная цанга SZ-D 6,0/OF 1400/2000/2200	для OF 1400, OF 2000, OF 2200, для хвостика фрезы Ø 6 мм, в упаковке для торговых стендов	49,56 58,48	494459
Зажимная цанга SZ-D 8,0/OF 1400/2000/2200	для OF 1400, OF 2000, OF 2200, для хвостика фрезы Ø 8 мм, в упаковке для торговых стендов	49,56 58,48	494460
Зажимная цанга SZ-D 10,0/OF 1400/2000/2200	для OF 1400, OF 2000, OF 2200, для хвостика фрезы Ø 10 мм, в упаковке для торговых стендов	49,56 58,48	494461
Зажимная цанга SZ-D 12,0/OF 1400/2000/2200	для OF 1400, OF 2000, OF 2200, для хвостика фрезы Ø 12 мм, в упаковке для торговых стендов	49,56 58,48	494462
Зажимная цанга SZ-D 6,35/OF 1400/2000/2200	для OF 1400, OF 2000, OF 2200, для хвостика фрезы 6,35 мм, в упаковке для торговых стендов	49,56 58,48	494463
Зажимная цанга SZ-D 9,53/OF 1400/2000/2200	для OF 1400, OF 2000, OF 2200, для хвостика фрезы 9,53 мм, в упаковке для торговых стендов	49,56 58,48	494464
Зажимная цанга SZ-D 12,7/OF 1400/2000/2200	для OF 1400, OF 2000, OF 2200, для хвостика фрезы Ø 12,7 мм, в упаковке для торговых стендов	49,56 58,48	494465
8 Вытяжной кожух AH-SA-OF 2000	для OF 1400, OF 2000, OF 2200, вытяжной кожух для бокового упора, в картонной упаковке	22,61 26,68	489565
9 Приспособление для фрезерования OF-FH 2200	для OF 900, OF 1000, OF 1010, OF 1400, OF 2000, OF 2200, надёжное ведение верт. фрезера по узким кромкам обеспеч. благодаря передв. планкам, в картонной упаковке	199,98 235,98	495246
10 Боковой упор SA-OF 1400	для OF 1400, с системой точной регулировки и вытяжным кожухом, без штанг, в картонной упаковке	50,92 60,09	492636

* Базовая рекомендованная цена изготовителя для розничной торговли. Цены дилера могут отличаться.
Курс пересчета базовых рекомендованных розничных цен в рубли уточняйте на сайте www.festool.ru.
Цена без НДС Цена с НДС 18%.

Фрезерование

Системная оснастка



OF 2200



Оснастка для фрезера OF 2200

Наименование	Описание	БРЦ €*	№ для заказа
1 Копировальное кольцо KR-D 17,0/OF 2200	для OF 2200, D 17 мм, d 15 мм, в упаковке для торговых стендов	16,52 19,49	494622
Копировальное кольцо KR-D 24,0/OF 2200	для OF 2200, D 24 мм, d 22 мм, в упаковке для торговых стендов	16,52 19,49	494623
Копировальное кольцо KR-D 27,0/OF 2200	для OF 2200, D 27 мм, d 24 мм, в упаковке для торговых стендов	16,52 19,49	494624
Копировальное кольцо KR-D 30,0/OF 2200	для OF 2200, D 30 мм, d 27 мм, в упаковке для торговых стендов	16,52 19,49	494625
Копировальное кольцо KR-D 40,0/OF 2200	для OF 2200, D 40 мм, d 37 мм, в упаковке для торговых стендов	16,52 19,49	494626
2 Копировальное кольцо KR-D 30,0/21,5/OF 2200	для OF 2200, экстрадлинное безопасное копирующее кольцо D30, высотой 21 мм, обязательно для использования фрез с СМП № 497455 и № 497456, D 30 мм, d 27 мм, в упаковке для торговых стендов	28,69 33,85	497453
3 Подошва LA-OF 2200 D36 CT	для OF 2200, для копируемых колец < 30 мм, с отверстиями для оптимального пылеудаления, в картонной упаковке	51,30 60,53	494675
4 Подошва LA-OF 2200 D36	для OF 2200, уменьшает отверстие в опорной поверхности фрезера до диаметра фрезы, в картонной упаковке	51,30 60,53	494677
5 Рамка опорная AFB-OF 2200	для OF 2200, расширитель опоры для надёжного ведения вертикального фрезера по краям заготовки, в картонной упаковке	61,74 72,85	494682
6 Направляющий упор FS-OF 2200	для OF 2200, с системой точной регулировки и опорной пластиной для вертикального фрезера, без штанг ST-OF 2200/2, в картонной упаковке	112,16 132,35	494681
7 Штанга ST-OF 2200/2	для OF 2200, направляющие штанги для бокового и направляющего упора, в упаковке для торговых стендов	18,26 21,55	495247
8 Комплект оснастки ZS-OF 2200 M	для OF 2200, набор адаптеров для шины-направляющей, боковой упор с системой точной регулировки и вытяжным кожухом, направляющие штанги, копирующее кольцо Ø 17 мм, копирующее кольцо Ø 24 мм, копирующее кольцо Ø 27 мм, копирующее кольцо Ø 40 мм, подошва D36, подошва для копируемых колец, расширитель опоры, в системе SYS 3 T-LOC	370,41 437,08	497655
9 Боковой упор SA-OF 2200	для OF 2200, с системой точной регулировки и вытяжным кожухом, без штанг ST-OF 2200/2, в картонной упаковке	93,91 110,81	494680
10 Зажимная цанга SZ-D 6,0/OF 1400/2000/2200	для OF 1400, OF 2000, OF 2200, для хвостика фрезы Ø 6 мм, в упаковке для торговых стендов	49,56 58,48	494459
Зажимная цанга SZ-D 8,0/OF 1400/2000/2200	для OF 1400, OF 2000, OF 2200, для хвостика фрезы Ø 8 мм, в упаковке для торговых стендов	49,56 58,48	494460
Зажимная цанга SZ-D 10,0/OF 1400/2000/2200	для OF 1400, OF 2000, OF 2200, для хвостика фрезы Ø 10 мм, в упаковке для торговых стендов	49,56 58,48	494461
Зажимная цанга SZ-D 12,0/OF 1400/2000/2200	для OF 1400, OF 2000, OF 2200, для хвостика фрезы Ø 12 мм, в упаковке для торговых стендов	49,56 58,48	494462
Зажимная цанга SZ-D 6,35/OF 1400/2000/2200	для OF 1400, OF 2000, OF 2200, для хвостика фрезы 6,35 мм, в упаковке для торговых стендов	49,56 58,48	494463
Зажимная цанга SZ-D 9,53/OF 1400/2000/2200	для OF 1400, OF 2000, OF 2200, для хвостика фрезы 9,53 мм, в упаковке для торговых стендов	49,56 58,48	494464
Зажимная цанга SZ-D 12,7/OF 1400/2000/2200	для OF 1400, OF 2000, OF 2200, для хвостика фрезы Ø 12,7 мм, в упаковке для торговых стендов	49,56 58,48	494465
11 Вытяжной кожух AH-SA-OF 2000	для OF 1400, OF 2000, OF 2200, вытяжной кожух для бокового упора, в картонной упаковке	22,61 26,68	489565
12 Пылеулавливатель KSF-OF 2200	для OF 2200, для удаления пыли сбоку при обработке кромок, макс. диаметр фрезы 80 мм, в упаковке для торговых стендов	43,98 51,90	494670
13 Приспособление для фрезерования OF-FH 2200	для OF 900, OF 1000, OF 1010, OF 1400, OF 2000, OF 2200, надёжное ведение верт. фрезера по узким кромкам обеспеч. благодаря передв. планкам, в картонной упаковке	199,98 235,98	495246



OF 1010



OF 1400



OF 2200

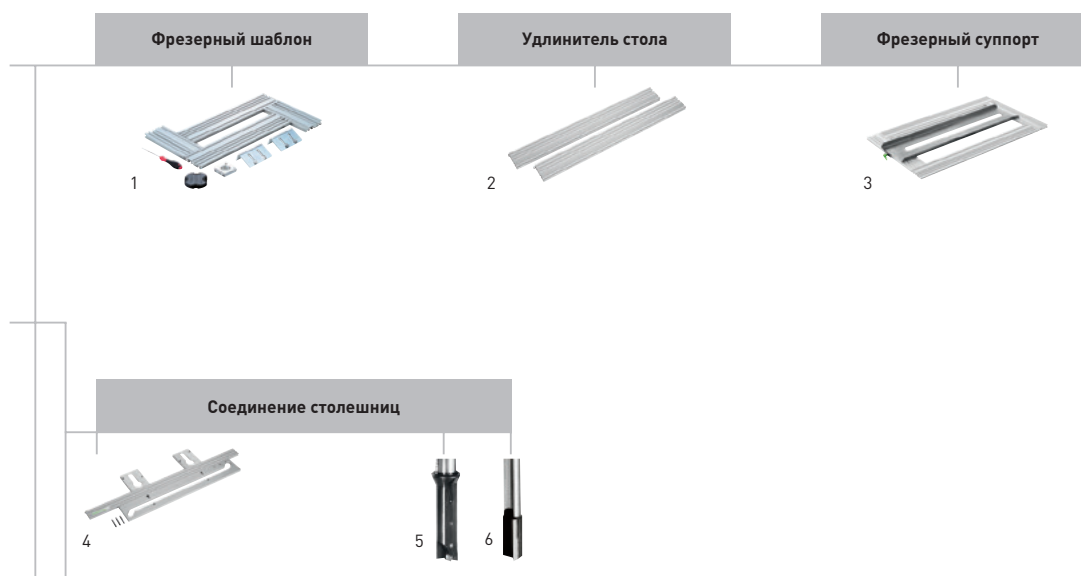

Оснастка для универсального фрезерного шаблона MFS

Наименование	Описание	БРЦ €*	№ для заказа
1 Фрезерный шаблон MFS 400	для всех фрезеров с возможностью установки копируемых колец, для прямоугольных (300 x 100 мм) или круглых (Ø 600 мм) пазов, 2 угловых упора, защита от опрокидывания, приспособление для фрезерования окружностей, вспомогательный инструмент, в картонной упаковке	232,15 273,94	492610
Фрезерный шаблон MFS 700	для всех фрезеров с возможностью установки копируемых колец, для прямоугольных (600 x 300 мм) или круглых (Ø 1200 мм) пазов, 2 угловых упора, защита от опрокидывания, приспособление для фрезерования окружностей, вспомогательный инструмент, в картонной упаковке	362,58 427,84	492611
2 Удлинительный профиль MFS-VP 200	для удлинения MFS 400, MFS 700, со шкалой, 2 профиля 200 мм, продольный соединитель, в картонной упаковке	86,08 101,57	492722
Удлинительный профиль MFS-VP 400	для удлинения MFS 400, MFS 700, со шкалой, 2 профиля 400 мм, продольный соединитель, в картонной упаковке	100,86 119,01	492723
Удлинительный профиль MFS-VP 700	для удлинения MFS 400, MFS 700, со шкалой, 2 профиля 700 мм, продольный соединитель, в картонной упаковке	178,25 210,34	492724
Удлинительный профиль MFS-VP 1000	для удлинения MFS 400, MFS 700, со шкалой, 2 профиля 1000 мм, продольный соединитель, в картонной упаковке	211,29 249,32	492725
Удлинительный профиль MFS-VP 2000	для удлинения MFS 400, MFS 700, без шкалы, 2 профиля 2000 мм, продольный соединитель, в картонной упаковке	262,58 309,84	492726
3 Фрезерный суппорт MFS-FS	для MFS 400, MFS 700, для больших пазов, рабочий ход 600 мм, диаметр копируемого кольца 30 мм, в картонной упаковке	130,42 153,90	495648
4 Шаблон для кухонных столешниц APS 900	для соединения углов и плит до глубины 900 мм, для фрезы диаметром 14 мм и копируемого кольца 30 мм, шаблон для соединения углов, профиль MFS-VP 1000, 3 болта, вспомогательный инструмент, в картонной упаковке	302,58 357,04	492727
5 Фреза пазовая со сменными ножами HW с хвостовиком 12 мм HW S12 D14/45 WM	для OF 2200, D 14 мм, NL 45 мм, GL 105 мм, в упаковке для торговых стендов	154,94 182,83	491110
6 Фреза пазовая HW с хвостовиком 12 мм HW S12 D14/50	D 14 мм, NL 50 мм, GL 100 мм, в упаковке для торговых стендов	70,34 83,00	491089

* Базовая рекомендованная цена изготовителя для розничной торговли. Цены дилера могут отличаться. Курс пересчета базовых рекомендованных розничных цен в рубли уточняйте на сайте www.festool.ru. Цена без НДС Цена с НДС 18%.

Фрезерование

Системная оснастка



VS 600



Фрезерные шаблоны и фрезы для шипорезной системы VS 600

Наименование	Описание	БРЦ €*	№ для заказа
1 Шаблон для соединения «ласточкин хвост» SZ 20 VS 600 SZ 14	для OF 1010, OF 1400, для закрытого соединения «ласточкин хвост», размер шипа 14 мм, копировальное кольцо Ø 17 мм (для OF 1010), толщина заготовки 14 – 20 мм, в картонной упаковке	74,78 88,24	488877
Фреза «ласточкин хвост» HS с хвостовиком 8 мм HS S8 D13,8/13,5/15°	для закрытого соединения «ласточкин хвост» SZ 14, D 13,8 мм, NL 13,5 мм, GL 46 мм, alpha 15°, в упаковке для торговых стендов	16,96 20,01	490991
Фреза «ласточкин хвост» HW с хвостовиком 8 мм HW S8 D13,8/13,5/15°	для закрытого соединения «ласточкин хвост» SZ 14, D 13,8 мм, NL 13,5 мм, GL 46 мм, alpha 15°, в упаковке для торговых стендов	29,74 35,09	490992
Шаблон для соединения «ласточкин хвост» SZ 20 VS 600 SZ 20	для OF 1010, OF 1400, для закрытого соединения «ласточкин хвост», размер шипа 20 мм, копировальное кольцо Ø 24 мм (для OF 1010), толщина заготовки 21 – 28 мм, в картонной упаковке	74,78 88,24	488878
Фреза «ласточкин хвост» HS с хвостовиком 8 мм HS S8 D20/17/15°	для закрытого соединения «ласточкин хвост» SZ 20, D 20 мм, NL 17 мм, GL 49 мм, alpha 15°, в упаковке для торговых стендов	25,47 30,05	490995
Фреза «ласточкин хвост» HW с хвостовиком 8 мм HW S8 D20/17/15°	для закрытого соединения «ласточкин хвост» SZ 20, D 20 мм, NL 17 мм, GL 49 мм, alpha 15°, в упаковке для торговых стендов	33,74 39,81	490996
2 Комплект шаблонов VS 600 SZO 14	для OF 1010, OF 1400, для изготовления открытого соединения «ласточкин хвост», фреза «ласточкин хвост» 14 мм, копировальное кольцо Ø 8,5 мм (для OF 1010), копировальное кольцо Ø 17 мм (для OF 1010), толщина заготовки 10 – 14 мм, в картонной упаковке	129,55 152,87	491152
Фреза «ласточкин хвост» HW с хвостовиком 8 мм HW S8 D14,3/16/10°	для открытого соединения «ласточкин хвост» SZO 14, D 14,3 мм, NL 16 мм, GL 50 мм, alpha 10°, в упаковке для торговых стендов	30,96 36,53	491164
Фреза пазовая спиральная HW с хвостовиком 8 мм HW Spi S8 D6/16	для изготовления пальцевого соединения FZ 6 и открытого соединения «ласточкин хвост» SZO 14, D 6 мм, NL 21 мм, GL 50 мм, в упаковке для торговых стендов	40,35 47,61	490978
Комплект шаблонов VS 600 SZO 20	для OF 1010, OF 1400, для открытого соединения «ласточкин хвост», размер шипа 20 мм, копировальное кольцо Ø 13,8 мм (для OF 1010), копировальное кольцо Ø 24 мм (для OF 1010), толщина заготовки 14 – 25 мм, в картонной упаковке	129,55 152,87	491153
Фреза «ласточкин хвост» HW с хвостовиком 8 мм HW S8 D20/26/10°	для открытого соединения «ласточкин хвост» SZO 20, D 20 мм, NL 26 мм, GL 58 мм, alpha 10°, в упаковке для торговых стендов	36,00 42,48	491165
Фреза пазовая спиральная HW с хвостовиком 8 мм HW Spi S8 D10/30	для изготовления пальцевого соединения FZ 10 и открытого соединения «ласточкин хвост» SZO 20, D 10 мм, NL 30 мм, GL 60 мм, в упаковке для торговых стендов	49,91 58,89	490980
3 Шаблон для пальцевого соединения FZ 10 VS 600 FZ 6	для OF 1010, OF 1400, для пальцевого соединения, размер шипа 6 мм, копировальное кольцо Ø 8,5 мм (для OF 1010), толщина заготовки 6 – 10 мм, в картонной упаковке	66,95 79,00	488879
Фреза пазовая спиральная HW с хвостовиком 8 мм HW Spi S8 D6/16	для изготовления пальцевого соединения FZ 6 и открытого соединения «ласточкин хвост» SZO 14, D 6 мм, NL 21 мм, GL 50 мм, в упаковке для торговых стендов	40,35 47,61	490978
Фреза пазовая спиральная HS с хвостовиком 8 мм HS Spi S8 D6/16	для изготовления пальцевого соединения FZ 6 и открытого соединения «ласточкин хвост» SZO 14, D 6 мм, NL 16 мм, GL 50 мм, в упаковке для торговых стендов	19,47 22,97	490944
Шаблон для пальцевого соединения FZ 10 VS 600 FZ 10	для OF 1010, OF 1400, для пальцевого соединения, размер шипа 10 мм, копировальное кольцо Ø 13,8 мм (для OF 1010), толщина заготовки 10 – 20 мм, в картонной упаковке	66,95 79,00	488880
Фреза пазовая спиральная HW с хвостовиком 8 мм HW Spi S8 D10/30	для изготовления пальцевого соединения FZ 10 и открытого соединения «ласточкин хвост» SZO 20, D 10 мм, NL 30 мм, GL 60 мм, в упаковке для торговых стендов	49,91 58,89	490980
Фреза пазовая спиральная HS с хвостовиком 8 мм HS Spi S8 D10/30	для изготовления пальцевого соединения FZ 10 и открытого соединения «ласточкин хвост» SZO 20, D 10 мм, NL 30 мм, GL 60 мм, в упаковке для торговых стендов	22,61 26,68	490946
4 Шаблон для дюбельного соединения VS 600 DS 32	для OF 1010, OF 1400, для производства дюбельного соединения, копировальное кольцо Ø 13,8 мм (для OF 1010), в картонной упаковке	74,78 88,24	488881
Фреза-сверло для изготовления отверстий под шканты HW с хвостовиком 8 мм HW S8 D5/30 Z	с центрирующим шипом, D 5 мм, NL 30 мм, GL 53,5 мм, в упаковке для торговых стендов	18,96 22,37	491066
Фреза-сверло для изготовления отверстий под шканты HW с хвостовиком 8 мм HW S8 D6/30 Z	с центрирующим шипом, D 6 мм, NL 30 мм, GL 53,5 мм, в упаковке для торговых стендов	19,47 22,97	491067
Фреза-сверло для изготовления отверстий под шканты HW с хвостовиком 8 мм HW S8 D8/30 Z	с центрирующим шипом, D 8 мм, NL 30 мм, GL 53,5 мм, в упаковке для торговых стендов	20,43 24,11	491068
Фреза-сверло для изготовления отверстий под шканты HW с хвостовиком 8 мм HW S8 D10/30 Z	с центрирующим шипом, D 10 мм, NL 30 мм, GL 53,5 мм, в упаковке для торговых стендов	22,61 26,68	491069



Система для сверления ряда отверстий



Система для обработки кромок



Оснастка для системы для сверления рядов отверстий, системы для обработки кромок

Наименование	Описание	БРЦ €*	№ для заказа
1 Шина-направляющая FS 1400/2-LR 32	с рядом отверстий, длина 1400 мм, в картонной упаковке	105,21 124,15	496939
Шина-направляющая FS 2424/2-LR 32	с рядом отверстий, длина 2424 мм в картонной упаковке	256,50 302,67	491622
2 Продольный упор LA-LR 32 FS	для позиц. 1-го отверстия шины-направл. на 9,5, 16, 32 мм от кромки заготовки, в упаковке 2 шт., в упаковке для торговых стендов	36,96 43,61	496938
3 Комплект для сверления ряда отверстий LR 32 Set	для использования вертикального фрезера OF 900, OF 1000, OF 1010, OF 1400 с системой FS-LR32, для использования с шинами-направляющими для рядов отверстий, шина-направляющая, центрирующий штифт, 2 боковых упора, 2 продольных упора, в картонной упаковке	211,29 249,32	583290
4 Комплект для сверления рядов отверстий LR 32-SYS	для OF 900, OF 1000, OF 1010, OF 1400, для использования с шинами-направляющими для рядов отверстий, шина-направляющая, центрирующий штифт, вспомогательный инструмент, твердосплавное фурнитурное сверло Ø 35 мм, сверло HW для отверстий под шканты Ø 5 мм, твердосплавное дюбельное сверло Ø 5 мм (с центрированным битом и подрезателем), 2 сторонний упор с упорной скобой, 2 винтовые струбицы FSZ 120, 2 продольных упора, в сестейнере SYS 1 T-LOC	413,88 488,38	584100
5 Боковой упор SA-LR 32	с регулируемым упором, для выверки параллельности шин-направляющих, в картонной упаковке	59,99 70,79	485758
6 Ограничитель упора AR-LR 32	для OF 900, OF 1000, OF 1010, OF 1400, для бокового упора, в картонной упаковке	27,13 32,01	485759
7 Направляющая пластина FP-LR 32	для использования вертикального фрезера OF 900, OF 1000, OF 1010, OF 1400 с системой FS-LR32, центрирующий штифт, в картонной упаковке	119,12 140,56	494340
8 Кожух для защиты от стружки SF-OFF	для OF 900, OF 1000, OF 1010, KF, в упаковке для торговых стендов	35,68 42,10	486242
9 Опорная пластина UP-OFF	для OF 900, OF 1000, OF 1010, KF, угловой рычаг WA-OFF и пластина с окантовкой UP-OFF необходимы для пригоночного фрезерования выступов клеенных древесных массивов, в упаковке для торговых стендов	58,25 68,74	486058
10 Угловой упор WA-OFF	для OF 900, OF 1000, OF 1010, OF 1400, KF, необходим для копирования заготовок в комплекте с набором копировальных щупов KT-OFF, в упаковке для торговых стендов	33,91 40,01	486052
11 Комплект копировальных щупов KT-OFF	для OF 900, OF 1000, OF 1010, OF 1400, KF, набор копировальных щупов KT-OFF и угловой рычаг WA-OFF необходимы для копирования заготовок, в упаковке для торговых стендов	71,30 84,13	486534
12 Приспособление для фрезерования OF-FH 2200	для OF 900, OF 1000, OF 1010, OF 1400, OF 2000, OF 2200, надёжное ведение верт. фрезера по узким кромкам обеспеч. благодаря передв. планкам, в картонной упаковке	199,98 235,98	495246

* Базовая рекомендованная цена изготовителя для розничной торговли. Цены дилера могут отличаться.
Курс пересчета базовых рекомендованных розничных цен в рубли уточняйте на сайте www.festool.ru.
Цена без НДС Цена с НДС 18%.

Фрезерование

Системная оснастка



OFK 500



OFK 700



MFK 700

Уверенное ведение

Зажимные цанги



1



2

Уверенное ведение

Параллельное фрезерование пазов



3



4

Оснастка для кромочных фрезеров OFK 500, OFK 700, модульного кромочного фрезера MFK 700

Наименование	Описание	БРЦ €*	№ для заказа
1 Опорная пластина FT 0°	для точного фрезерования углов, в картонной упаковке	93,91 110,81	491427
2 Зажимная цанга SZ-D 6/OF 1000	для MFK/OFK 700, OF 900, OF 1000, OF 1010, KF, с накидной гайкой, для хвостика фрезы Ø 6 мм, в упаковке для торговых стендов	41,74 49,25	488760
Зажимная цанга SZ-D 6,35/OF 1000	для MFK/OFK 700, OF 900, OF 1000, OF 1010, KF, с накидной гайкой, для хвостика фрезы Ø 6,35 мм, в упаковке для торговых стендов	41,74 49,25	488761
Зажимная цанга SZ-D 8/OF 1000	для MFK/OFK 700, OF 900, OF 1000, OF 1010, KF, с накидной гайкой, для хвостика фрезы Ø 8 мм, в упаковке для торговых стендов	41,74 49,25	488755
3 Опорная пластина FT-MFK 700 1,5° Set	для MFK 700, опорная пластина с наклоном 1,5°, контактная подошва, вытяжной кожух, в картонной упаковке	132,16 155,95	495165
4 Боковой упор SA-MFK 700	для MFK 700, с точной регулировкой, вытяжной кожух, с 2 направляющими штангами, в картонной упаковке	55,64 65,66	495182

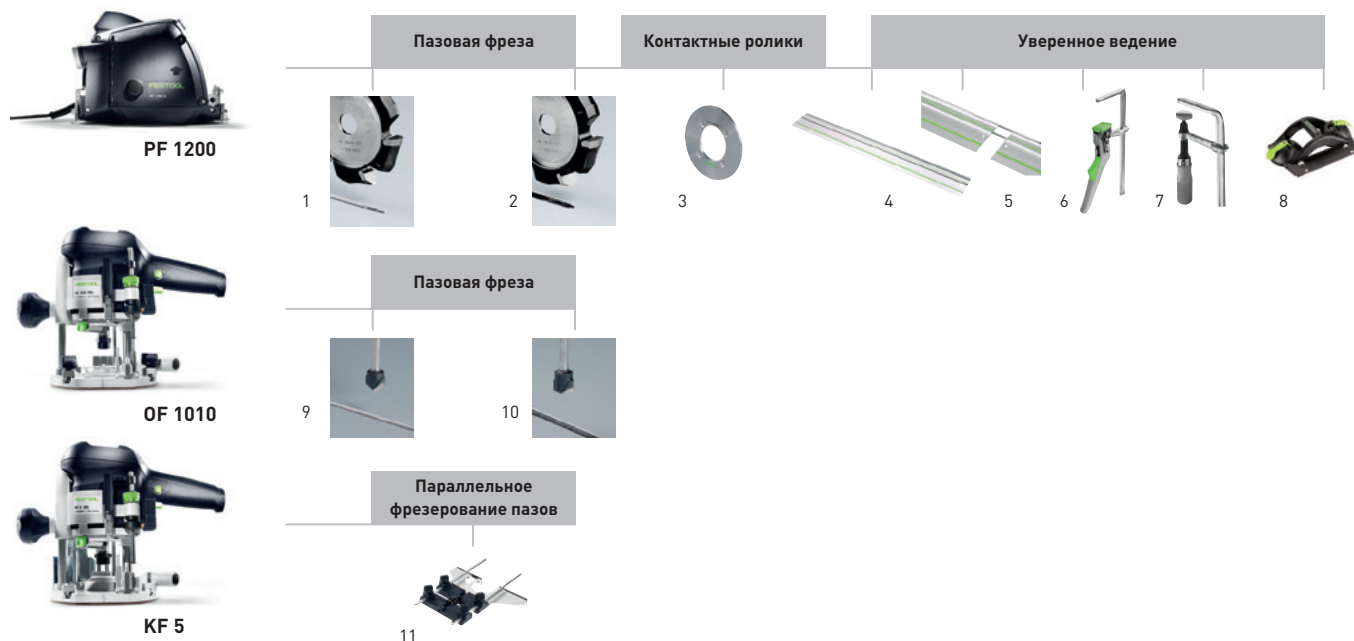

Оснастка для дискового фрезера PF 1200, вертикального фрезера OF 1010, оконного фрезера KF 5

Наименование	Описание	БРЦ €*	№ для заказа
1 Фреза пазовая V-образная HW 118x14-90°/Alu	D 118 мм, alpha 90°, в упаковке для торговых стендов	310,93 366,90	491470
2 Фреза пазовая V-образная HW 118x18-135°/Alu	D 118 мм, alpha 135°, в упаковке для торговых стендов	351,45 414,71	491471
3 Контактный ролик к дисковому фрезеру для алюминиевых композитных плит D2	толщина панели 2 мм, в упаковке для торговых стендов	38,99 46,01	491542
Контактный ролик к дисковому фрезеру для алюминиевых композитных плит D3	толщина панели 3 мм, в упаковке для торговых стендов	33,04 38,99	491543
Контактный ролик к дисковому фрезеру для алюминиевых композитных плит D4	толщина панели 4 мм, в упаковке для торговых стендов	33,04 38,99	491544
Контактный ролик к дисковому фрезеру для алюминиевых композитных плит D6	толщина панели 6 мм, в упаковке для торговых стендов	38,99 46,01	491545
Контактный ролик к дисковому фрезеру для алюминиевых композитных плит A3	толщина панели 3 мм, в упаковке для торговых стендов	33,04 38,99	491538
Контактный ролик к дисковому фрезеру для алюминиевых композитных плит A4	толщина панели 4 мм, в упаковке для торговых стендов	33,04 38,99	491539
Контактный ролик к дисковому фрезеру для алюминиевых композитных плит A6	толщина панели 6 мм, в упаковке для торговых стендов	38,04 44,89	491540
4 Шина-направляющая	см. раздел «Организация рабочего места» на с. 352		
5 Соединитель FSV	для соединения двух шин-направляющих для длинной заготовки, в упаковке для торговых стендов	15,65 18,47	482107
6 Рычажная струбцина FS-HZ 160	для MFT, цельно стальное исполнение, диапазон зажима 160 мм, в упаковке для торговых стендов	48,69 57,45	491594
7 Винтовая струбцина FSZ 120	для MFT, цельно стальное исполнение, диапазон зажима 120 мм, в упаковке для торговых стендов	35,65 42,07	489570
Винтовая струбцина FSZ 300	для MFT, цельно стальное исполнение, диапазон зажима 300 мм, в упаковке для торговых стендов	43,47 51,29	489571
8 Двойной вакуумный держатель GESKO DOSH	см. раздел «Организация рабочего места» на с. 354		
9 Фреза для выборки V-образного паза HW с хвостовиком 8 мм HW S8 D18-90° (Alu)	D 18 мм, NL 8 мм, GL 59 мм, alpha 90°, в упаковке для торговых стендов	49,91 58,89	491444
10 Фреза для выборки V-образного паза HW с хвостовиком 8 мм HW S8 D18-135° (Alu)	D 18 мм, NL 3,3 мм, GL 59 мм, alpha 135°, в упаковке для торговых стендов	49,91 58,89	491443
11 Приспособление для точной установки бокового упора FE-OF 1000/KF	для OF 900, OF 1000, OF 1010, KF, для быстрой и точной установки бокового упора, устанавливается дополнительно, поставляется без бокового упора и направляющих штанг, в упаковке для торговых стендов	30,43 35,91	483358

* Базовая рекомендованная цена изготовителя для розничной торговли. Цены дилера могут отличаться.
Курс пересчета базовых рекомендованных розничных цен в рубли уточняйте на сайте www.festool.ru.
Цена без НДС Цена с НДС 18%.

Фрезерование

Фрезы

Тот, кто стремится к безупречному качеству, должен отказаться от компромиссов. Поэтому Festool для всех своих фрезеров рекомендует использовать оригинальные фрезы Festool. Только они соответствуют по качеству инструменту. Фрезы изготовлены из высококачественной стали и износостойкого твёрдого сплава. Оптимальная геометрия режущих кромок гарантирует превосходный результат фрезерования и максимальный срок службы.

Оптимальный выбор материала для любого вида работы

HW твёрдый сплав на основе карбида вольфрама

Для обработки твёрдой древесины, листовых материалов и пластмасс лучше всего подходят твердосплавные фрезы.

HS высокопроизводительная быстрорежущая сталь

Для фрезерования мягких материалов, например, ели и сосны, идеальным вариантом является этот вид стали, стойкий к механическим и тепловым нагрузкам.

Совет

Для достижения оптимального качества обработки фрезы всегда следует зажимать до предельной метки на хвостовике.

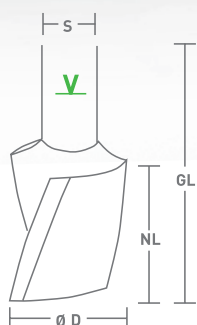

- GL** Общая длина (мм)
- NL** Рабочая длина (мм)
- D** Диаметр фрезы (мм)
- s** Диаметр хвостовика (мм)
- alpha** Угол фаски (°)
- R** Радиус (мм)
- V** Предельная метка
- △** n max = максимальное число оборотов фрезы
- HW** твёрдый сплав на основе карбида вольфрама
- HS** высокопроизводительная быстрорежущая сталь

Пазовая фреза

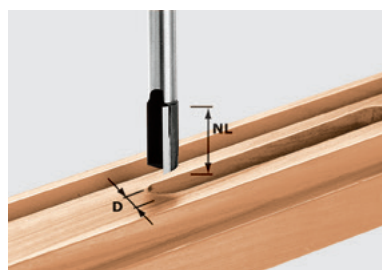
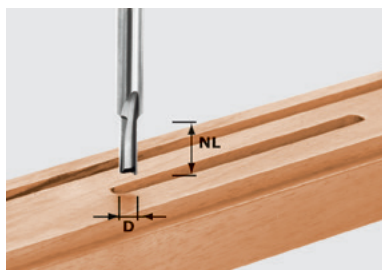

** для изготовления пальцевых соединений с помощью Festool VS 600, особая точность в диаметре

Фрезы пазовые твердосплавные HW с нижней режущей кромкой, хвостовик 8 мм

HW
s = 8

D	NL	GL	БРЦ €*	№ для заказа
3	6	45	24,26 28,63	490952
4	10	45	24,26 28,63	490953
5	12	45	24,78 29,24	490954
6	14	55	25,31 29,87	490955
7	17	55	26,61 31,40	490956
8	20	55	27,39 32,32	490957
8	30	60	31,21 36,83	491647

Фрезы пазовые HW, с нижней режущей кромкой, хвостовик 8 мм

HW
s = 8

D	NL	GL	БРЦ €*	№ для заказа
9	23	55	22,96 27,09	490958
10	20	60	23,13 27,29	490959
10	25	60	24,96 29,45	490960 **
10	30	60	27,04 31,91	491648
11	20	60	25,47 30,05	490961
12	20	60	26,08 30,77	490962
12	30	60	28,61 33,76	491649
13	20	60	27,39 32,32	490963
14	20	60	27,82 32,83	490964
15	20	60	29,74 35,09	490965
16	20	60	32,69 38,57	490966
16	30	65	33,39 39,40	490967
18	20	60	34,78 41,04	490968
18	30	65	35,04 41,35	490969
19	20	60	35,56 41,96	490970
20	20	60	35,82 42,27	490971
20	30	65	36,78 43,40	490972
22	20	60	38,17 45,04	490973
24	20	60	40,60 47,91	490974
25	20	60	44,95 53,04	490975
30	20	60	49,91 58,89	490976

Без компромиссов.

Нижнее лезвие из заточенного твёрдого сплава обладает повышенной стойкостью при засверливании в панелях

Долгий срок службы даже при врезных работах.

Пазовая фреза HW — лучший совет тому, кто хотел бы добиться высоких результатов при фрезеровании отверстий, фальцев и продольных пазов. Она работает точно, облегчает засверливание и выгодно отличается долговечностью.

Вставная режущая кромка

после 60 отверстий в кухонной столешнице (глубиной 30 мм): следы использования на режущей кромке почти незаметны



Шлифованная режущая кромка

после 60 отверстий в кухонной столешнице (глубиной 30 мм): затупившаяся режущая кромка



Фрезерование

Фрезы

Пазовая фреза

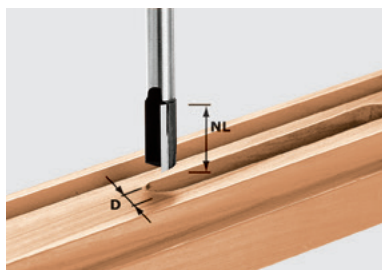

Фрезы пазовые HW, с нижней режущей кромкой, хвостовик 12 мм

HW
s = 12

D	NL	GL	БРЦ €*	№ для заказа
10	35	90	44,43 52,43	491086
12	40	90	46,43 54,79	491087
13,2	35	85	58,86 69,45	493789
14	40	85	54,86 64,73	491088
14	50	100	70,34 83,00	491089
15	35	85	66,17 78,08	493790
16	45	90	56,78 67,00	491090
16	60	100	72,34 85,36	491091
18	45	90	60,95 71,92	491092
20	45	90	64,08 75,61	491093
22	45	90	68,78 81,16	491094
24	45	90	72,34 85,36	491095
30	35	90	96,86 114,29	491096

Пазовые фрезы HW Schall-Ex и Planet.

Если прямо на месте нужно установить автоматические дверные уплотнители.

Пазы под типы уплотнений

Уплотнение	Ширина	глубина	Тип фрезы
Planet HS	13,1	30	①
Schall-Ex L	14,8	32	②
Schall-Ex RD	14,8	28	②
Kältefeind	12	40	③
Doppeldicht	12	40	③
Schall-Ex Ultra	19,7	30	④

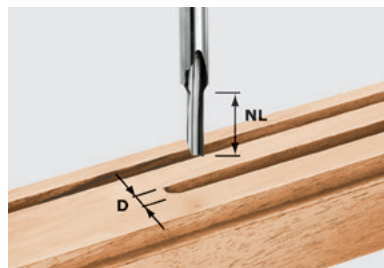

Фрезы пазовые односторонние HS, с нижней режущей кромкой, хвостовик 8 мм

HS
s = 8

D	NL	GL	БРЦ €*	№ для заказа
3	8	45	11,92 14,07	490941
4	15	48	11,92 14,07	490942
5	12	50	11,92 14,07	490943

Специалист широкого профиля.

Спиральная пазовая фреза HS и цельная твердосплавная спиральная пазовая фреза HW: с быстрой подачей — для выборки пазов, фальцев, продольных пазов, сверления, фрезерования по копиру. Стружка по спиральной канавке отводится вверх и удаляется оттуда подключенным пылеудаляющим аппаратом, так что обработанный паз остаётся всегда чистым.

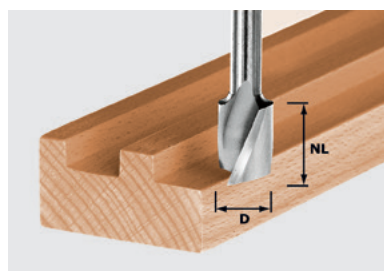

Фрезы пазовые спиральные HS, с нижней режущей кромкой, хвостовик 8 мм

HS
s = 8

D	NL	GL	БРЦ €*	№ для заказа
6	16	50	19,47 22,97	490944 **
8	19	50	15,13 17,85	490945
10	30	60	22,61 26,68	490946 **
12	20	52	18,43 21,75	490947
14	20	52	20,43 24,11	490948
16	20	52	22,61 26,68	490949
18	25	57	26,08 30,77	490950
20	25	57	28,08 33,13	490951

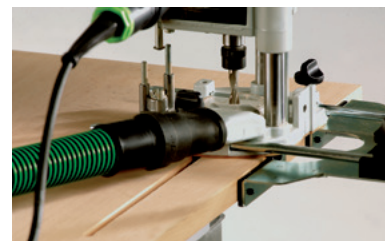

** для изготовления пальцевых соединений с помощью Festool VS 600, особая точность в диаметре

Фрезы спиральные пазовые твердосплавные HW, с нижней режущей кромкой, хвостовик 8 мм

HW
s = 8

D	NL	GL	БРЦ €*	№ для заказа
4	10	45	38,25 45,14	490977
6	21	50	40,35 47,61	490978 **
8	25	55	42,86 50,57	490979
10	30	60	49,91 58,89	490980 **

Фреза пазовая со сменными ножами

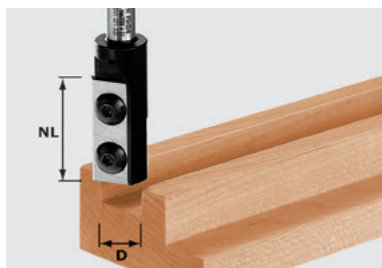

Фрезы пазовые односторонние HW, со сменными ножами с нижней режущей кромкой, хвостовик 8 мм

HW
s = 8

D	NL	GL	БРЦ €*	№ для заказа
8	20	50	77,64 91,62	491078
10	25	55	78,69 92,85	491079
12	30	61	80,78 95,32	491080
14	30	66	91,38 107,83	492715
16	30	70	89,13 105,17	492716
18	30	70	94,34 111,32	492717

Оснастка для односторонних пазовых фрез HW, со сменными ножами с нижней режущей кромкой, хвостовик 8 мм

Сменные ножи HW-WP 30x12x1,5 (4x) для фрез 492716, 492717, 491081, 491120, плита – основание	49,91 58,89	491393
Комплект сменных ножей HW-WP 20x4,1x1,1 (4x) для фрезы 491078	36,78 43,40	491386
Комплект сменных ножей HW-WP 25x5,5x1,1 (4x) для фрезы 491079 VE 4 шт.	38,86 45,85	491387
Комплект сменных ножей HW-WP 30x5,5x1,1 (4x) для фрез 491080, 492715	40,86 48,21	491388
Комплект сменных ножей HW-WP 7,6x12x1,5 (4x) для фрез 492716, 492717, 491081, 491120	33,74 39,81	491390

Эффективность говорит сама за себя.

Сменные ножи обеспечивают точность и соблюдение заданных размеров и не требуют подточки. Быстрая замена ножей, обеспечивающая готовность к работе в любой момент, и высокая рентабельность за счёт возможности их перестановки.

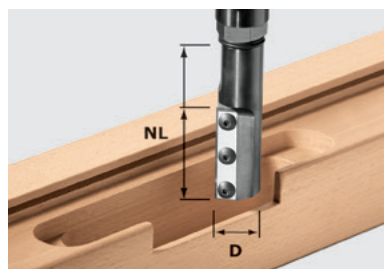

Фрезы пазовые односторонние HW, со сменными ножами с нижней режущей кромкой, хвостовик 12 мм

HW
s = 12

D	NL	GL	БРЦ €*	№ для заказа
16	50/60	110	157,12 185,40	497454

Оснастка для односторонних пазовых фрез HW, со сменными ножами с нижней режущей кромкой, хвостовик 12 мм

Ножи сменные Wepla Set D 16 2+2 набор запасных сменных ножей для фрезы 497454	34,78 41,04	497458
--	----------------	--------

Для петель в дверных коробках и полотнах.

Сверхдлинная фреза с СМП для большой глубины фрезерования, с прямым конусным гнездом под Ø 20 и 24 мм. Для безопасной работы в комбинации с вертикальным фрезером OF 2200 и сверхдлинным копирующим кольцом (№ для заказа 497453).



Фрезы пазовые односторонние HW, со сменными ножами с нижней режущей кромкой, прямое конусное гнездо

HW
KN

D	NL	GL	БРЦ €*	№ для заказа
20	50/60	110	166,68 196,68	497455
24	50/80	117	174,16 205,51	497456

Однолезвийные пазовые фрезы со сменными ножами HW с нижним лезвием, прямое конусное гнездо

HW
KN

БРЦ €*	№ для заказа
393,80 464,68	497457

Оснастка для односторонних пазовых фрез HW, со сменными ножами с нижней режущей кромкой, прямое конусное гнездо

Сменные ножи Wepla Set D 20 2+2 набор запасных сменных ножей для фрезы 497455	38,25 45,14	497568
Сменные ножи Wepla Set D 24 2+2 набор запасных сменных ножей для фрезы 497456	35,74 42,17	497569
Копирующее кольцо KR-D 30,0/21,5/OF 2200 для OF 2200, экстрадлинное безопасное копирующее кольцо D30, высотой 21 мм, обязательно для использования фрез с СМП № 497455 и № 497456, D 30 мм, d 27 мм	28,69 33,85	497453



Комплект пазовых фрез со сменными ножами (№ 497457) Ø 20 и Ø 24 в мини-систейнере вкл. копирующее кольцо и инструмент.

* Базовая рекомендованная цена изготовителя для розничной торговли. Цены дилера могут отличаться. Курс пересчета базовых рекомендованных розничных цен в рубли уточняйте на сайте www.festool.ru. Цена без НДС Цена с НДС 18%.

Фрезерование

Фрезы

Ступенчатые фрезы, фрезы для выборки четверти, полукруглые фрезы, скругляющие фрезы

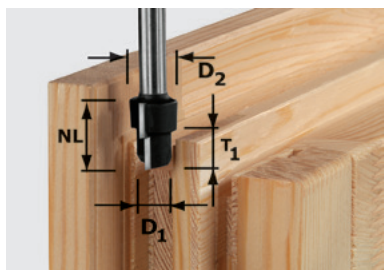

Фрезы для формирования ступенек HW, хвостовик 12 мм

HW
s = 12

D1	D2	NL	T1	БРЦ €*	№ для заказа
16,30	12,30	14	9,30	74,52 87,93	492713
20,30	12,30	14	6	78,52 92,65	492714

Оптимальная комбинация с приспособлением для фрезерования.

Ступенчатая фреза и приспособление для фрезерования Festool позволяют быстро и точно фрезеровать пазы под оконные и дверные петли.

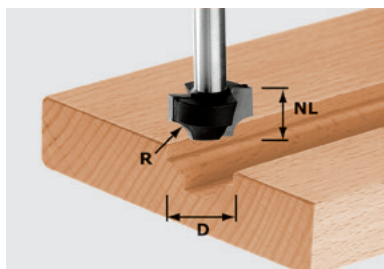

Фрезы для формирования выпуклой четверти с дополнительной нижней режущей кромкой, хвостовик 8 мм

HW
s = 8

D	NL	GL	R	БРЦ €*	№ для заказа
17	10	40	3	38,25 45,14	491004
19	11	41	4	38,86 45,85	491005
21	12	42	5	40,86 48,21	491006
23	13	45	6	42,86 50,57	491007
27	15	45	8	44,43 52,43	491008

Для создания декоративной филенки на лицевых панелях мебели.

Заточенное нижнее лезвие позволяет погружать фрезу прямо в поверхность мебельного фасада.

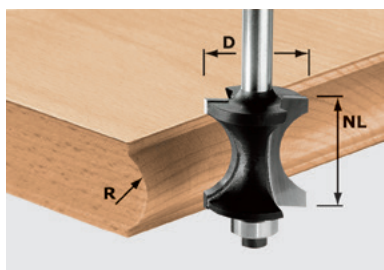

Фреза профильная для полукруглого канта HW, с опорным подшипником, хвостовик 8 мм

HW
s = 8

D	NL	GL	R	БРЦ €*	№ для заказа
27	28	70	12	60,08 70,89	491139

Оснастка для фрезы профильной HW

Опорный подшипник D12,7x4,97x4,76 (2x)	12,52	491383
Диаметр 12,7 мм	14,77	

Полукруг без полумер.

При профилировании кромок панелей полукруглая фреза HW делает всю работу сама. Она оптимально подходит для обработки клееных мебельных щитов толщиной 28 мм. Опорный подшипник ведет её точно по шаблону, обеспечивая профилирование даже изогнутых участков.

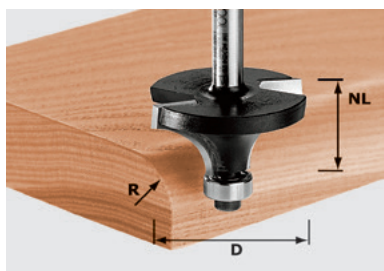

Фрезы скругляющие HW, с опорным подшипником, хвостовик 8 мм

HW
s = 8

D	NL	GL	R	БРЦ €*	№ для заказа
16,7	9	49	2	41,31 48,75	491009
19,1	10	50	3	41,82 49,35	491010 **
20,7	11	51	4	42,35 49,97	491011 **
22,7	12	52	5	42,86 50,57	491012 **
25,5	13,5	54	6,35	43,82 51,71	491013 **
28,7	15	55	8	45,47 53,65	491014 **
31,7	16,5	56	9,5	47,30 55,81	491015 **
38,1	19	59	12,7	52,08 61,45	491016 **
42,7	22	62	15	55,13 65,05	491017 **

Один инструмент — двойное применение.

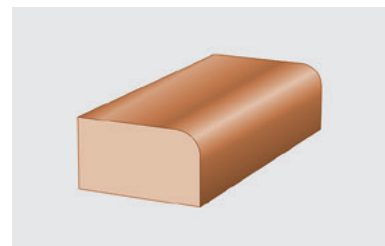

С опорным подшипником Ø 12,7 мм для скругления.

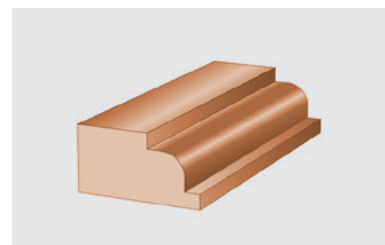

С опорным подшипником Ø 9,5 мм для фрезерования планок.

** в комплекте с опорным подшипником Ø 12,7 мм и Ø 9,5 мм

Фрезы скругляющие HW, с опорным подшипником, хвостовик 12 мм

HW
s = 12

D	NL	GL	R	БРЦ €*	№ для заказа
63	32	82	25	101,47 119,73	491107

Оснастка для скругляющей фрезы HW

Опорный подшипник D12,7x4,97x4,76 (2x)	12,52	491383
Диаметр 12,7 мм	14,77	
Опорный подшипник D9,53x3,17x4,76 (2x)	22,64	491382
Диаметр 9,53 мм	26,72	

Фасочно-окантовочные фрезы со сменными ножами, фрезы для снятия фаски, фрезы для скругления фасок

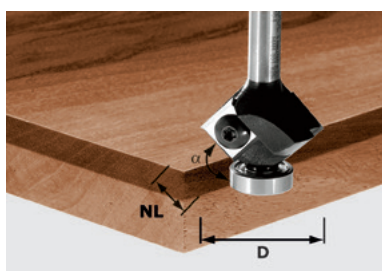

Фреза для снятия фаски/обработки кантов со сменными ножами HW, с опорным подшипником, хвостовик 8 мм

HW
s = 8

D	NL	GL	alpha	БРЦ €*	№ для заказа
27	8	55	45	89,13 105,17	499807

Оснастка для фрезы для обработки кантов HW, со сменными ножами

Опорный подшипник D12,7x4,97x4,76 (2x) Диаметр 12,7 мм	12,52 14,77	491383
Сменные ножи HW-WP 12x12x1,5 (4x)	30,61 36,12	491391

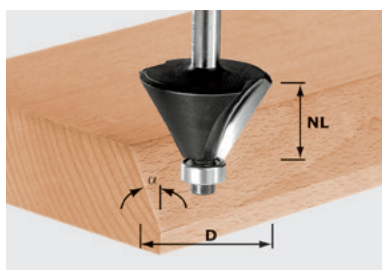

Фрезы для профилирования фасок HW, с опорным подшипником, хвостовик 8 мм

HW
s = 8

D	NL	GL	alpha	БРЦ €*	№ для заказа
18	11	50	15	39,74 46,89	499801
25,7	25,1	70	15	42,86 50,57	491132
25	11	50	30	40,52 47,81	499800
38,5	25,7	64	30	49,91 58,89	491133
26	7	48	45	42,95 50,68	499799
36	11,5	53	45	39,74 46,89	491025

Фрезы HW для профилирования фасок, хвостовик 12 мм

D	NL	GL	alpha	БРЦ €*	№ для заказа
44	30	80	30	62,08 73,25	491101
55	20	76	45	68,78 81,16	491102

Оснастка для фрез HW для профилирования фасок

Опорный подшипник D12,7x4,97x4,76 (2x) Диаметр 12,7 мм	12,52 14,77	491383
---	----------------	--------

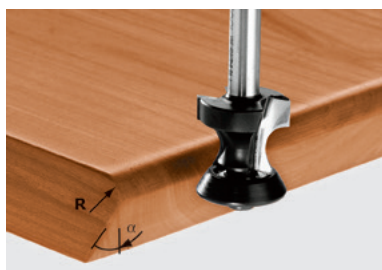

Фрезы скругляющие для снятия фаски HW, с опорным подшипником, хвостовик 8 мм

HW
s = 8

D	NL	GL	R	alpha	БРЦ €*	№ для заказа
17,5	19	61	6	15	60,08 70,89	491134
23,1	19	60	6	30	63,21 74,59	491135
31,4	18,5	60	6	45	66,25 78,18	491136

Оснастка для фрез скругляющих HW для снятия фаски, хвостовик 8 мм

Опорный подшипник D17,5/15° (2x) для фрезы 491134, D 17,5 мм, alpha 15°	32,77 38,67	491403
Опорный подшипник D23,1/30° (2x) для фрезы 491135, D 23,1 мм, alpha 30°	33,50 39,53	491404
Опорный подшипник D31,4/45° (2x) для фрезы 491136, D 31,4 мм, alpha 45°	36,36 42,90	491405

Точный расчёт.

Фреза для обработки кантов со сменными ножами HW – идеальный инструмент, если вы рассчитываете на долгий срок службы, высокую эффективность и стабильную точность. Приобретая один нож, вы получаете вчетверо больший срок службы фрезы. Вам удастся избежать дополнительных затрат, так как сменные ножи можно поворачивать.

Непобедимая команда.

Теперь, с появлением этой концевой фрезы, форму кромок, известную по промышленной продукции, могут создавать и ручные фрезеры. При этом фрезы для профилирования и скругления фасок с конусным подшипником отлично работают в одной связке.



Фрезерование

Фрезы

Пазовые U-образные фрезы, фрезы для выборки желобка

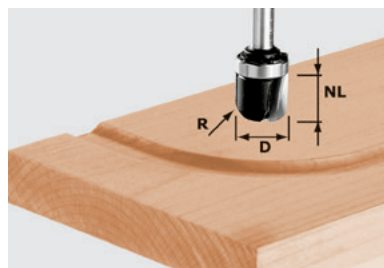

Фреза пазовая U-образная HW, с опорным подшипником, хвостовик 8 мм

HW
s = 8

D	NL	GL	R	БРЦ €*	№ для заказа
19	16	53	6,4	63,21 74,59	490982

Оснастка для фрез HW для U-образных пазов

Опорный подшипник	19,42	491396
D 19,05 x 12,7 x 4,97 (2x)	22,92	
Диаметр 19,05 мм		

Фрезерование без копирующего кольца.

Изогнутые или круглые U-образные пазы без проблем фрезеруются этой фрезой по шаблону 1:1. Исчезает необходимость в трудоёмких расчётах кривых и расстояний.

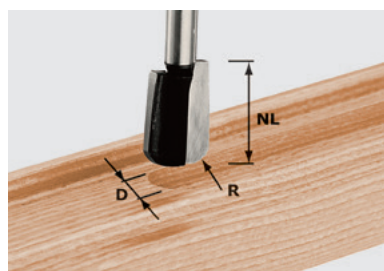

Фреза пазовая U-образная HW, хвостовик 8 мм

HW
s = 8

D	NL	GL	R	БРЦ €*	№ для заказа
16	25	65	5	52,95 62,48	490981

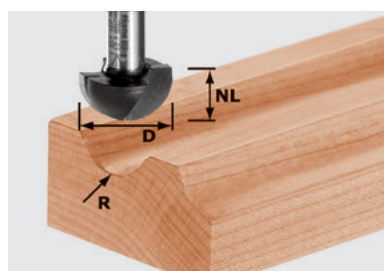

Фрезы для выборки желобка HW, хвостовик 8 мм

HW
s = 8

D	NL	GL	R	БРЦ €*	№ для заказа
8	8	38	4	23,56 27,80	490983
12,7	10	40	6,35	26,61 31,40	490984
16	11	41	8	29,74 35,09	490985
19,4	11	41	9,7	32,17 37,96	490986
25,4	14	44	12,7	36,17 42,68	490987

Фрезы для выборки желобка HW, хвостовик 12 мм

HW
s = 12

D	NL	GL	R	БРЦ €*	№ для заказа
30	20	60	15	65,13 76,85	491104
40	25	65	20	77,64 91,62	491105

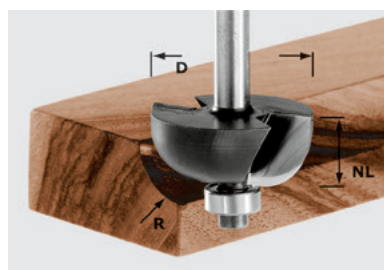

Фрезы для выборки желобка HW с опорным подшипником, хвостовик 8 мм

HW
s = 8

D	NL	GL	R	БРЦ €*	№ для заказа
25,5	12,7	54	6,35	36,78 43,40	491018
28,7	14	56	8	39,74 46,89	491019
31,7	14,3	56	9,5	41,82 49,35	491020
38,1	16	57	12,7	48,00 56,64	491021

Оснастка для фрез для выборки желобка HW

Опорный подшипник	12,52	491383
D 12,7x4,97x4,76 (2x)	14,77	
Диаметр 12,7 мм		

Пригоночные фрезы, пригоночные фрезы со сменными ножами

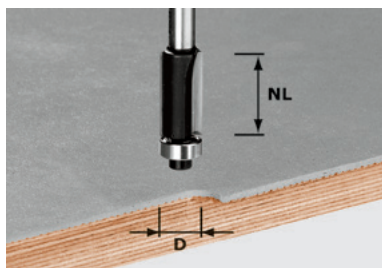

Фрезы пригоночные HW с опорным подшипником, хвостовик 8 мм

HW
s = 8

D	NL	GL	alpha	БРЦ €*	№ для заказа
12,7	25	65	0	39,74 46,89	491027

Оснастка для пригоночных фрез HW

Опорный подшипник D12,7x4,97x4,76 (2x)	12,52 14,77	491383
Диаметр 12,7 мм		

Насколько мощный, настольно и деликатный.

Благодаря большому опорному подшипнику эта шаблонная фреза HW — идеальный инструмент для точного фрезерования по копиру 1:1.

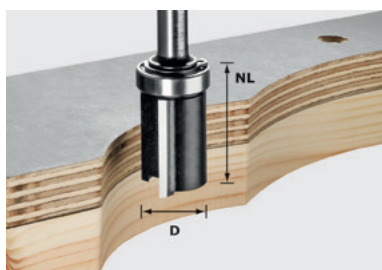

Фрезы пригоночные HW с опорным подшипником, хвостовик 8 мм

HW
s = 8

D	NL	GL	alpha	БРЦ €*	№ для заказа
19,05	25	62	0	41,82 49,35	491028

Оснастка для пригоночных фрез HW

Опорный подшипник D 19,05 x 12,7 x 4,97 (2x)	19,42 22,92	491396
Диаметр 19,05 мм		

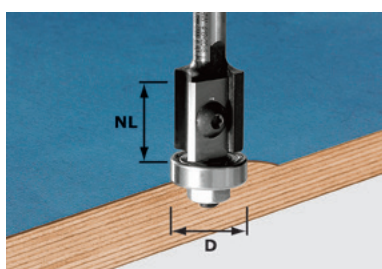

Пригоночная фреза HW со сменными ножами и опорным подшипником, хвостовик 8 мм

HW
s = 8

D	NL	GL	alpha	БРЦ €*	№ для заказа
19	20	64	0	82,78 97,68	491082
19	12	52	0	89,13 105,17	499806

Оснастка для фрезы для обработки кантов HW, со сменными ножами

Опорный подшипник D19x6x6 (2x)	18,04 21,29	491385
Диаметр 19 мм		
Ножи сменные, комплект HW-WP 20x12x1,5 (4x)	30,61 36,12	491392
Ножи сменные, комплект HW-WP 12x12x1,5 (4x)	30,61 36,12	491391

Точность даже после правки.

Как правило, после заточки затупившихся режущих кромок обычных фрез их диаметр уменьшается относительно диаметра подшипника. После фрезерования кромок заподлицо такой фрезой на поверхности остаётся выступ. У фрезы для обработки кантов со сменными ножами и опорным подшипником такой проблемы нет.

Фрезерование

Фрезы

Фрезы для снятия фаски/пригонки, фрезы-сверла, фальцевые фрезы

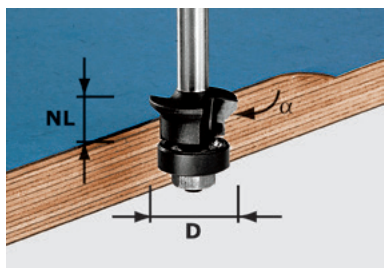

Фреза для снятия фаски/пригонки, с опорным подшипником, хвостовик 8 мм

HW
s = 8

D	NL	GL	alpha	БРЦ €*	№ для заказа
24	11	54	0/45	31,13 36,73	491026

Оснастка для фрез для снятия фаски и пригонки

Опорный подшипник D18 (2x)	29,36	491400
Диаметр 18 мм	34,64	

Один инструмент — тройное применение.

Фрезерование выступающего покрытия заподлицо, под прямым углом или с фаской 45°, или и то, и другое за один проход. Подшипник с пластиковым покрытием не оставляет следов, сохраняя гладкую кромку.

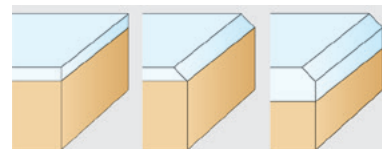

пригонка заподлицо

снятие фаски

пригонка заподлицо + снятие фаски

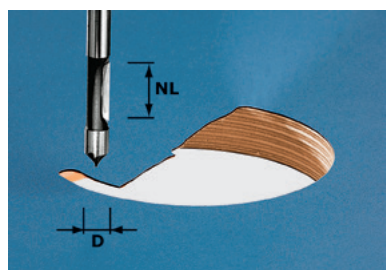

Фреза-сверло HW, хвостовик 8 мм

D	NL	GL	БРЦ €*	№ для заказа
8	19	65	21,47 25,33	491037

Сама сверлит, сама фрезерует.

Предварительной подготовки отверстий не требуется, эта фреза-сверло сама погружается в ламинат. Проведите её по опорной поверхности, и подготовленный контур отфрезерован заподлицо.



Фреза для выборки четверти HW, с опорным подшипником, хвостовик 8 мм

HW
s = 8

D	NL	GL	БРЦ €*	№ для заказа
38	12	53,7	77,64 91,62	491085 **

Оснастка для фальцевой фрезы со сменными ножами

Сменные ножи HW-WP 12x12x1,5 (4x)	30,61 36,12	491391
Опорный подшипник D9,5/12,7/16/19/22	51,63 60,92	491406
Диаметр 9,5; 12,7; 16; 19; 22 мм		

Поразительная универсальность.

Путём смены подшипника можно получить 5 разных уровней глубины четверти только с одной головкой.

Глубина четверти, фальцевая фреза со сменными ножами HW (с опорным подшипником)
Глубина четверти (мм) Ø подшипника (мм)

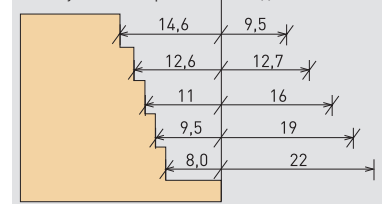

** Комплект поставки: комплект опорных подшипников от Ø 9,5 мм до Ø 22 мм

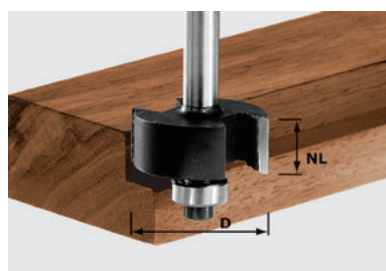

Фреза для выборки четверти HW, с опорным подшипником, хвостовик 8 мм

HW
s = 8

D	NL	GL	БРЦ €*	№ для заказа
31,7	12,7	54	38,25 45,14	491022 ***

Оснастка для пазовых фрез HW

Опорный подшипник D12,7x4,97x4,76 (2x)	12,52 14,77	491383
Диаметр 12,7 мм		
Опорный подшипник D9,5/12,7/16/19/22	51,63 60,92	491406
Диаметр 9,5; 12,7; 16; 19; 22 мм		

Глубина четверти, фальцевая фреза HW (с опорным подшипником)
Глубина четверти (мм) Ø подшипника (мм)

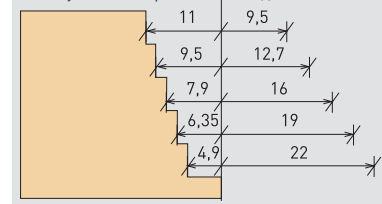

*** Комплект поставки: 1 опорный подшипник Ø 12,7 мм с глубиной фальца 9,5 мм

Фрезы «ласточкин хвост», фрезы для профилирования углублений под ручки/ручек

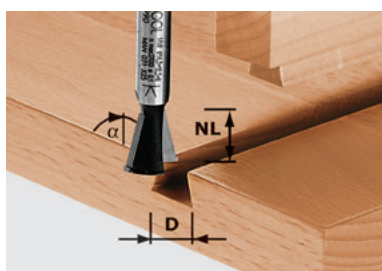

Фрезы «ласточкин хвост» с подрезными ножами, хвостовик 8 мм

HW
s = 8

D	NL	GL	alpha	БРЦ €*	№ для заказа
14,3	13,5	46	15	34,60 40,83	490990

Оптимально подходит для шиповых соединений «ласточкин хвост».

С оптимально согласованной системой из фрезера, шаблона и фрезы обычные открытые и полупотайные шипы «ласточкин хвост» вырезаются мгновенно.

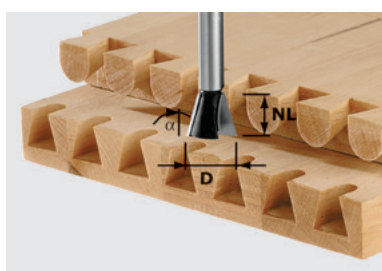

Фрезы конические/ шипрезные фрезы, хвостовик 8 мм

HW
s = 8

D	NL	GL	alpha	БРЦ €*	№ для заказа
13,8	13,5	46	15	29,74 35,09	490992 **
16	13,5	46	15	35,82 42,27	490993
20	17	49	15	33,74 39,81	490996 **
14,3	16	50	10	30,96 36,53	491164 ***
20	26	58	10	36,00 42,48	491165 ***



Для использования с шипрезной системой VS 600:
** Для полупотайных соединений «ласточкин хвост»
*** Для открытых соединений «ласточкин хвост»



HS s = 8					
13,8	13,5	46	15	16,96 20,01	490991 **
20	17	49	15	25,47 30,05	490995 **



Фреза для профилирования пазов под ручки HW, с опорным подшипником, хвостовик 8 мм

HW
s = 8

D	NL	GL	R	БРЦ €*	№ для заказа
19	19	68	16	63,21 74,59	491033

Оснастка для фрезы HW для профилирования пазов под ручки

Опорный подшипник	19,42	491396
D 19,05 x 12,7 x 4,97 (2x)	22,92	
Диаметр 19,05 мм		

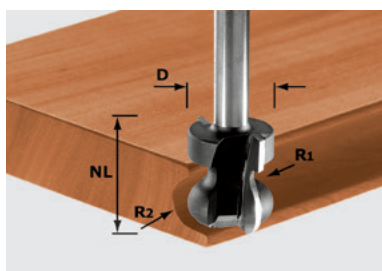

Фреза для профилирования пазов под ручки HW, хвостовик 8 мм

HW
s = 8

D	NL	GL	R	БРЦ €*	№ для заказа
22	16	59	2,5/6	59,56 70,28	491140



Фрезерование

Фрезы

Фрезы для сращивания, шрифтовые фрезы, V-образные пазовые фрезы

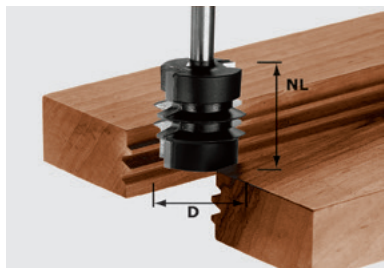

Фреза для сращивания HW, хвостовик 8 мм

HW
s = 8

D	NL	GL	БРЦ €*	№ для заказа
34	32	62	67,30 79,41	491034

Таблица параметров настройки фрез для сращивания

Толщина заготовки (1)	Высота, расстояние Y (2)	Упор, расстояние X (3)
12	9,2	8,8
13	9,7	9,3
14	10,2	9,8
15	10,7	10,3
16	11,2	10,8
17	11,7	11,3
18	12,2	11,8
19	12,7	12,3
20	13,2	12,8
21	13,7	13,3

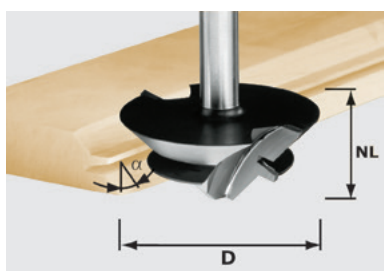

Фрезы для криволинейных кромок под склейку HW, хвостовик 12 мм

HW
s = 12

D	NL	GL	alpha	БРЦ €*	№ для заказа
64	27	67	45	118,25 139,54	492709



п макс. 22 000

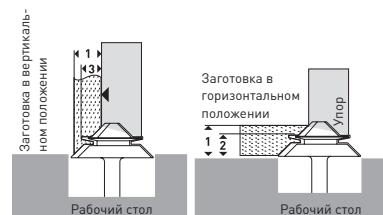

Так как обе заготовки, которые подлежат склеиванию, должны обрабатываться в одном положении рабочего инструмента, регулировка фрезы для сращивания требует высокой точности настройки фрезерного упора и высоты стола. Используйте для этого вышеприведённые рисунок и таблицу. Тем не менее может потребоваться дополнительная регулировка!

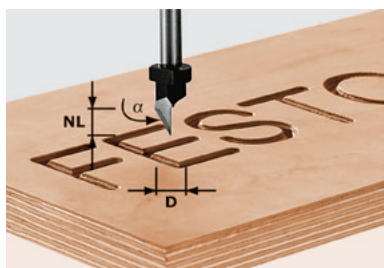

Фреза шрифтовая, хвостовик 8 мм

HW
s = 8

D	NL	GL	alpha	БРЦ €*	№ для заказа
11	9,5	55	60	35,82 42,27	491003

HS
s = 8

11	9,5	55	60	28,61 33,76	491002
----	-----	----	----	----------------	--------

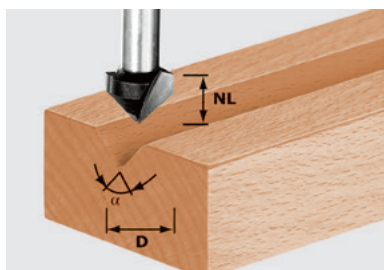

Фрезы V-образные пазовые, хвостовик 8 мм

HW
s = 8

D	NL	GL	alpha	БРЦ €*	№ для заказа
14	7	50	90	26,61 31,40	490999

HS
s = 8

11	9,5	50	60	11,39 13,44	490997
14	7	50	90	12,26 14,47	490998

Идеально подходит для декоративной отделки стыков.

V-образная пазовая фреза незаменима для стыков заготовок заподлицо, например, блочных дверных коробок, каркасных соединений и деталей мебели.

Дисковые пазовые фрезы, сверла под фурнитуру

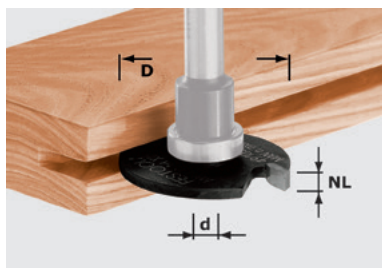

Фрезы дисковые пазовые HW

HW
s = 8

D	d	NL	БРЦ €*	№ для заказа
40	6	1,5	15,39 18,16	491038
40	6	1,8	15,82 18,67	491039
40	6	2	16,17 19,08	491040
40	6	2,5	16,61 19,60	491056
40	6	2,8	43,44 51,26	490421
40	6	3	17,31 20,43	491057
40	6	3,5	17,47 20,61	491058
40	6	4	17,82 21,03	491059
40	6	5	18,35 21,65	491060

Фрезерные шпиндели для дисковых пазовых фрез HW

D	d	NL	GL	Опорный подшипник	БРЦ €*	№ для заказа
14	6	1,5-5	49	-	15,22 17,96	499805
16	6	1,5-5	43	16	19,65 23,19	499803
28	6	1,5-5	45	28	31,39 37,04	499804

Оснастка для фрезерных шпинделей, хвостик 8 мм

Опорный подшипник D16x5x6,35 (2x) Диаметр 16 мм	②	21,63 25,52	491384
Опорный подшипник D28x8x10 (2x) Диаметр 28 мм	③	23,75 28,03	491397

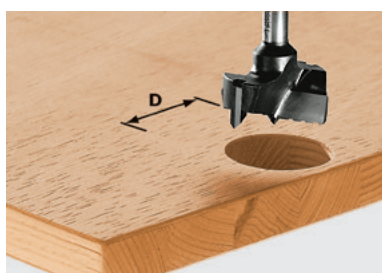
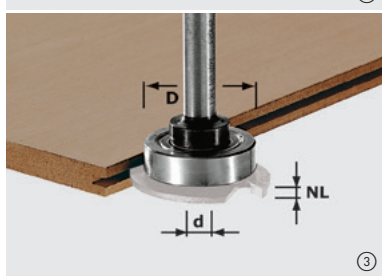
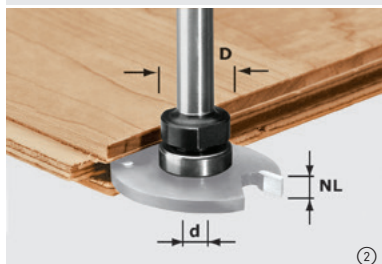
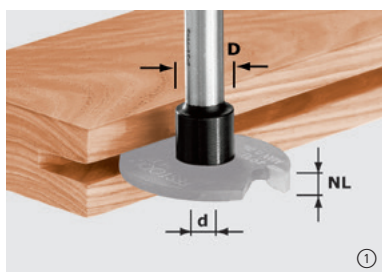

Сверло для гнезд под фурнитуру HW, со стружколомом HW, хвостик 8 мм

HW
s = 8

D	GL	БРЦ €*	№ для заказа
15	54,5	35,82 42,27	491070
18	54,5	39,31 46,39	491071
20	54,5	41,82 49,35	491072
25	54,5	47,64 56,22	491073
26	54,5	50,52 59,61	491074
30	54,5	51,99 61,35	491075
34	54,5	52,78 62,28	491076
35	54,5	53,47 63,09	491077

Для использования дисковых пазовых фрез с шириной паза от 1,5 до 5 мм предлагаются 3 различных фрезерных шпинделя.

Фрезерный шпindelь 1 имеет неподвижный хвостовик, который не подходит для использования в качестве опорной поверхности (вследствие опасности возгорания). Поэтому данный фрезерный шпindelь предназначен только для выполнения работ с боковым упором.

Фрезерный шпindelь 2 имеет опорный подшипник 16 мм (над дисковой пазовой фрезой), который служит в качестве опорной поверхности. При этом фрезерном шпинделе обеспечивается глубина выборки паза 12 мм с дисковой пазовой фрезой на 40 мм. Фрезерный шпindelь 3 оборудован опорным подшипником 28 мм (над дисковой пазовой фрезой), который служит в качестве опорной поверхности. При этом фрезерном шпинделе обеспечивается глубина выборки паза 6 мм с дисковой пазовой фрезой на 40 мм.

Все фрезерные шпиндели имеют плоскость под ключ для смены дисковых пазовых фрез.

Для уплотнения дверей.

С помощью фрезерного шпинделя с опорным подшипником D 28 и дисковой пазовой фрезой толщиной 4 мм выполняются идеальные пазы под уплотнитель в блочных дверных коробках.



Точно по размеру системы LR 32.

Система сверления рядов отверстий LR 32 обеспечивает их поразительно простое фрезерование для полок и горизонтальных перегородок. При этом и отверстия под фурнитуру выполняются точно между отверстиями с шагом в 32 мм.

Фрезерование

Фрезы

Сверла для гнёзд под шипы/для сквозных отверстий, фрезы для Т-образных пазов, двухрадиусные фрезы, многопрофильные фрезы

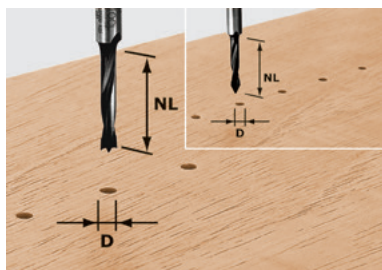

** без центрирующего шипа

Фрезы-сверла для отверстий под шканты HW, хвостовик 8 мм

HW
s = 8

D	NL	GL	БРЦ €*	№ для заказа
3	16	55	28,08 33,13	491065 **
5	30	53,5	18,96 22,37	491066
6	30	53,5	19,47 22,97	491067
8	30	53,5	20,43 24,11	491068
10	30	53,5	22,61 26,68	491069

Фреза-сверло для сквозных отверстий HW с хвостовиком 8 мм, хвостовик 8 мм

HW
s = 8

D	NL	GL	БРЦ €*	№ для заказа
5	30	53,5	23,13 27,29	491064

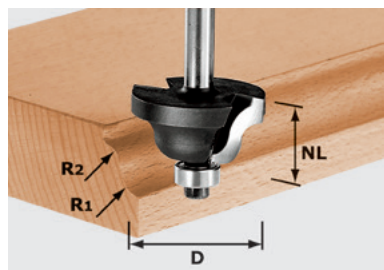

Сверло для сквозных отверстий

Фреза двухрадиусная HW, с опорным подшипником, хвостовик 8 мм

HW
s = 8

D	NL	GL	R1	R2	БРЦ €*	№ для заказа
31,7	13	53	4	4	47,30 55,81	491029
38,1	19	59	6,35	6,35	53,91 63,61	491030

Оснастка для двухрадиусной фрезы

Опорный подшипник D12,7x4,97x4,76 (2x)	12,52	491383
Диаметр 12,7 мм	14,77	

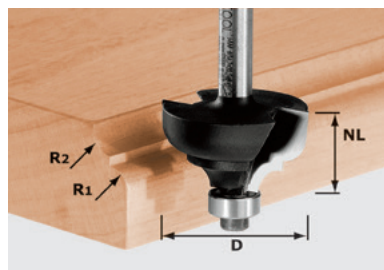

Фрезы многопрофильные HW с опорным подшипником, хвостовик 8 мм

HW
s = 8

D	NL	GL	R	БРЦ €*	№ для заказа
36,7	21	61	6 / 6	58,17 68,64	491031

Оснастка для многопрофильной фрезы

Опорный подшипник D12,7x4,97x4,76 (2x)	12,52	491383
Диаметр 12,7 мм	14,77	

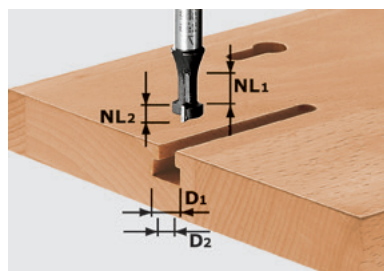

Фреза для выборки Т-образных пазов HW, хвостовик 8 мм

HW
s = 8

D1	D2	Рабочая длина 1	Рабочая длина 2	GL	БРЦ €*	№ для заказа
10,5	6	8	5	50	26,61 31,40	491035

Универсальное применение.

Фреза-сверло для отверстий под шканты HW идеально подходит для сверления рядов отверстий, а также для использования с шаблоном шипорезной системы VS 600.



Для особых случаев.

Для выборки Т-образных пазов и выполнения крепёжных шлицов (в форме замочных скважин) в массиве древесины и панелях.

Профильные фрезы, контрпрофильные фрезы

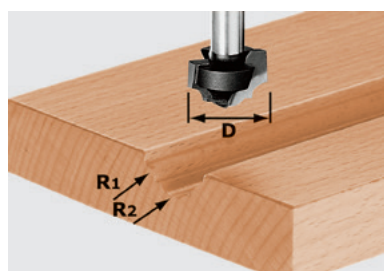

Фреза профильная HW, хвостовик 8 мм

HW
s = 8

D	NL	GL	R1	R2	БРЦ €*	№ для заказа
19	12,5	54	4	5	42,86 50,57	491032

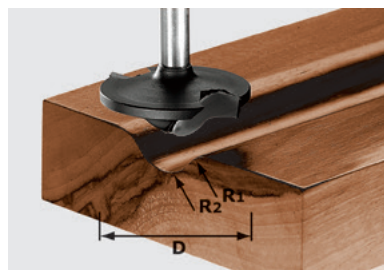

Фреза профильная HW, хвостовик 8 мм

HW
s = 8

D	NL	GL	R1	R2	БРЦ €*	№ для заказа
42	13	50	6	12	59,21 69,87	491137

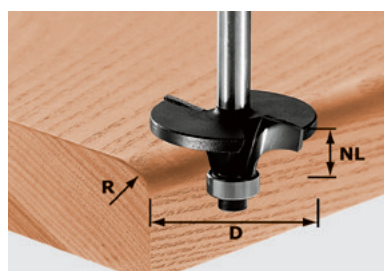

Профильные фрезы HW с опорным подшипником, хвостовик 8 мм

HW
s = 8

D	NL	GL	R	БРЦ €*	№ для заказа
42	14	54	6	60,60 71,51	491131

Оснастка для профильной скругляющей фрезы

Опорный подшипник D12,7x4,97x4,76 (2x)	12,52	491383
Диаметр 12,7 мм	14,77	

Просто и точно.

Проще не бывает: для скругления мебельных фасадов, столешниц, сидений скамеек или стульев эта профильная фреза с увеличенным радиусом станет оптимально подходящим инструментом — с её помощью без проблем скругляются даже кромки изогнутых и цилиндрических участков.

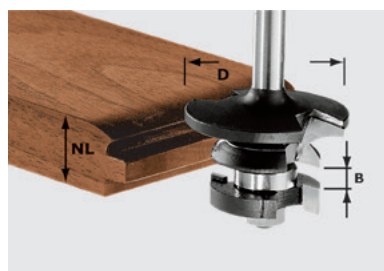

Фреза контрпрофильная гребневая HW, с опорным подшипником, хвостовик 8 мм

HW
s = 8

D	NL	B1	R	БРЦ €*	№ для заказа
43	21	5	16	86,60 102,19	491130

Оснастка для контрпрофильной гребневой фрезы

Опорный подшипник D16x5x6,35 (2x)	21,63	491384
Диаметр 16 мм	25,52	

Рамные двери с контрпрофилем и филёнкой.

Создаёте ли Вы традиционные или современные формы — с этим инструментом результаты всегда впечатляют. Настройку фрез упрощает опорный подшипник.

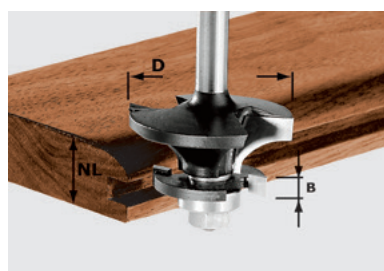

Фреза контрпрофильная пазовая HW, с опорным подшипником, хвостовик 8 мм

HW
s = 8

D	NL	B1	R	БРЦ €*	№ для заказа
43	21	5	16	86,60 102,19	491129

Оснастка для контрпрофильной пазовой фрезы HW

Опорный подшипник D16x5x6,35 (2x)	21,63	491384
Диаметр 16 мм	25,52	

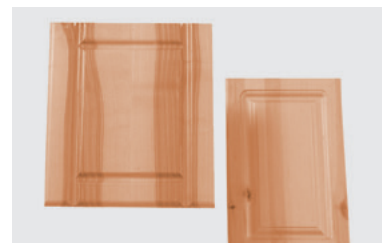

Фрезерование

Фрезы

Багетные гребневые фрезы, багетные пазовые фрезы, филёночные фрезы

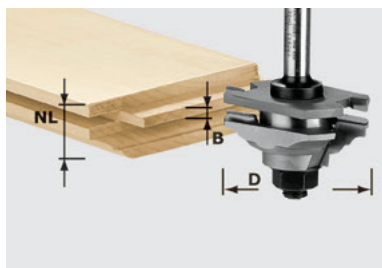

Фрезы багетные гребневые HW с опорным подшипником, хвостовик 8 мм

HW
s = 8

D	NL	B1	R	БРЦ €*	№ для заказа
46	20	4	22	138,16 163,03	490643

Для классических мебельных фасадов.

С этими комбинированными инструментами классические рамные двери оформляются в различном стиле. Твёрдосплавные фрезы с двумя режущими кромками обеспечивают равномерный и чистый рисунок поверхности.

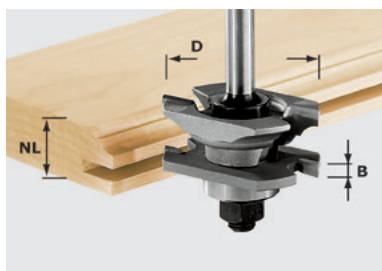

Багетные пазовые фрезы HW с опорным подшипником, хвостовик 8 мм

HW
s = 8

D	NL	B1	R	БРЦ €*	№ для заказа
46	20	4	22	138,16 163,03	490645

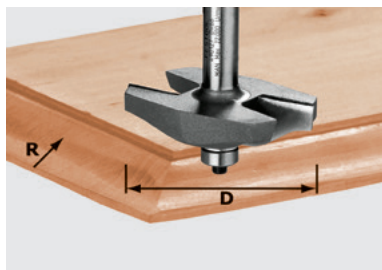

Фреза пазовая HW, с опорным подшипником, хвостовик 12 мм

HW
s = 12

D	NL	GL	R	БРЦ €*	№ для заказа
67	12	68	19	118,34 139,64	490127

⚠ п макс. 22 000



Филёночная фреза с опорным подшипником: для фрезерования классических изогнутых филёнок.

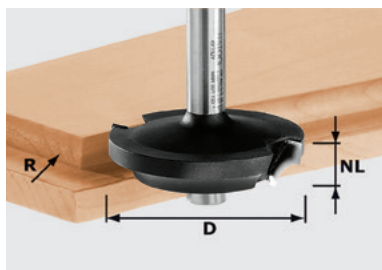

Фреза пазовая HW, с опорным подшипником, хвостовик 8 мм

HW
s = 8

D	NL	GL	R	БРЦ €*	№ для заказа
42,7	13	50	6	57,04 67,31	491138



Филёночная фреза без опорного подшипника: для фрезерования более глубоких профилей.

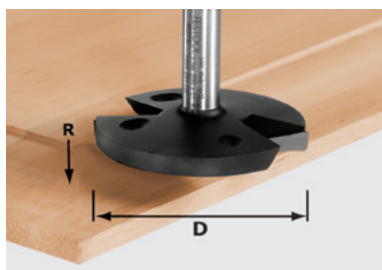

Фрезы филёночные HW, хвостовик 12 мм

HW
s = 12

D	NL	GL	R	БРЦ €*	№ для заказа
68	14	58	35	113,30 133,69	492712

⚠ п макс. 22 000

Филёнка и контрпрофиль.

С этим инструментом фрезеруются филёнки и рамы. Если добавить ещё и дисковую пазовую фрезу, то фасады приобретают абсолютно законченный вид.



Оснастка для филёночных фрез

Опорный подшипник D12,7 Диаметр 12,7 мм	16,84 19,87	491398
Опорный подшипник D16x8x4,76 D 16 мм	21,08 24,87	493062

Фрезы для обработки поручней перил, фрезы для обработки алюминиевых сплавов, фрезы по гипсокартону

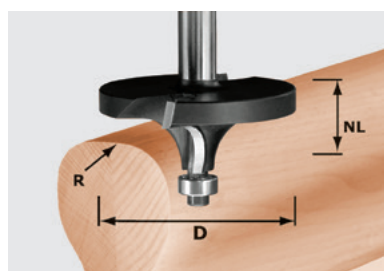

Фрезы скругляющие HW, хвостовик 12 мм

HW
s = 12

D	NL	R	БРЦ €*	№ для заказа
64	26	16	108,16 127,63	492710

⚠ п макс. 22 000

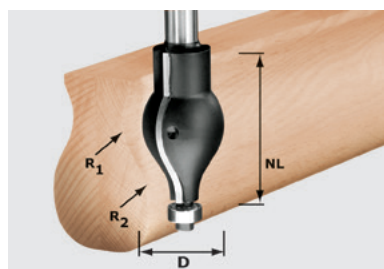

Фрезы для обработки поручней перил HW Profil, хвостовик 12 мм

HW
s = 12

D	NL	R1	R2	БРЦ €*	№ для заказа
32	57	20	16	102,42 120,86	492711

⚠ п макс. 22 000

Оснастка для фрез скругляющих HW

Опорный подшипник D12,7x4,97x4,76 (2x)	12,52	491383
Диаметр 12,7 мм	14,77	

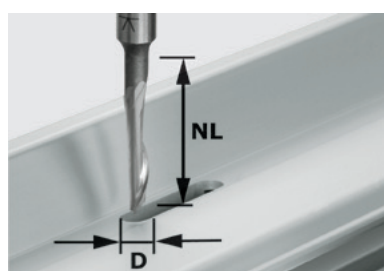

Фреза для обработки алюминиевых сплавов HS, хвостовик 8 мм

HS
s = 8

D	NL	GL	БРЦ €*	№ для заказа
5	23	65	12,26 14,47	491036

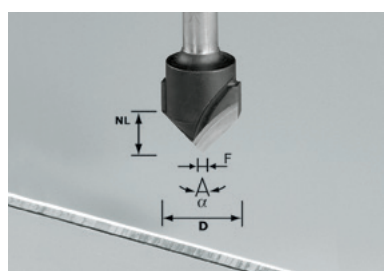

Фрезы V-образные пазовые, хвостовик 8 мм, для обработки композитных панелей на основе алюминия

HW
s = 8

D	NL	GL	alpha	БРЦ €*	№ для заказа
18	3,3	59	135	49,91 58,89	491443
18	8	59	90	49,91 58,89	491444

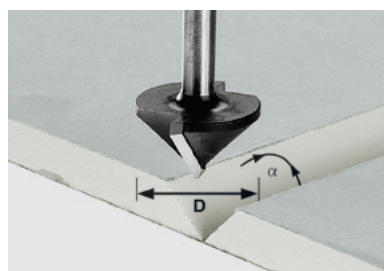

Фрезы по гипсокартону HW, хвостовик 8 мм

HW
s = 8

D	NL	GL	alpha	БРЦ €*	№ для заказа
12,5	14	55	45	35,82 42,27	491000 **
32	16	49	90	46,86 55,29	491001

** инструмент с одной режущей кромкой

Фрезерный стол TF 2200.

CMS с вертикальным фрезером OF 2200 оптимально подходит для обработки изделий большого поперечного сечения и обеспечивает надёжную фиксацию при фрезеровании.



Специалист по алюминию.

Фреза для алюминиевых сплавов HS предназначена для выборки пазов в алюминиевых профилях толщиной до 2 мм.

Фрезерование алюминиевых композитных панелей.

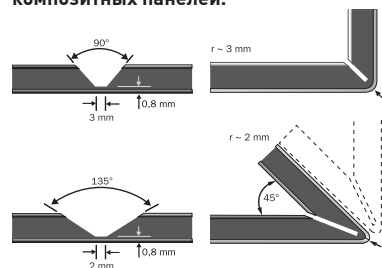

Ровные углы без клея и шпатлевки.

Кроме фрезы по гипсокартону на 90° теперь выпускается и фреза на 45° для простой обработки гипсокартонных панелей.

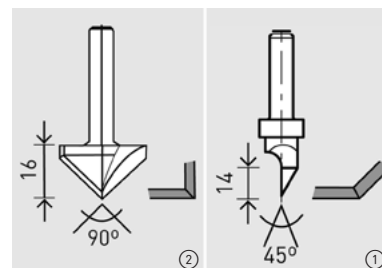

Фреза по гипсокартону 90° (№ для заказа 491001) 45° (№ для заказа 491000)

Фрезерование

Фрезы

Фрезы для OFK 700 и MFK 700

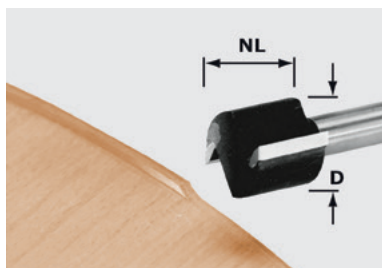

Пригоночная фреза HW, хвостовик 8 мм

HW
s = 8

D	NL	GL	БРЦ €*	№ для заказа
19	16	46	35,13 41,45	491666



Специально для фрезерования и выборки пазов под врезные кнты предлагается целый ряд дисковых пазовых фрез — см. на с. 175. В этом случае также потребуется фрезерный шпиндель.



Пригоночная фреза со сменными ножами HW, хвостовик 8 мм

HW
s = 8

D	NL	GL	alpha	в упаковке	БРЦ €*	№ для заказа
19	12	52	0	1	89,13 105,17	499806

Оснастка для пригоночной фрезы со сменными ножами

Сменные ножи HW-WP 12x12x1,5 (4x)	30,61 36,12	491391
Опорный подшипник D19x6x6 (2x) Диаметр 19 мм	18,04 21,29	491385

Возможно использование с опорным подшипником и без него.

Благодаря инновационной зажимной системе с опорным подшипником фрезы для обработки кромок можно использовать с опорным подшипником и без него. Таким образом возможно использование любых фрез с опорным подшипником на инструменте, или, как в случае с OFK 700, с внешним независимым подшипником.

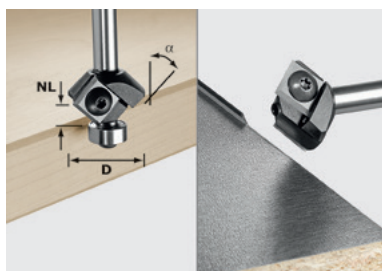

Фреза для снятия фаски со сменными ножами HW, хвостовик 8 мм

HW
s = 8

D	NL	GL	alpha	в упаковке	БРЦ €*	№ для заказа
27	8	55	45	1	89,13 105,17	499807

Оснастка для фрез со сменными пластинами HW для снятия фаски

Сменные ножи HW-WP 12x12x1,5 (4x)	30,61 36,12	491391
Опорный подшипник D12,7x4,97x4,76 (2x) диаметр 12,7 мм	12,52 14,77	491383

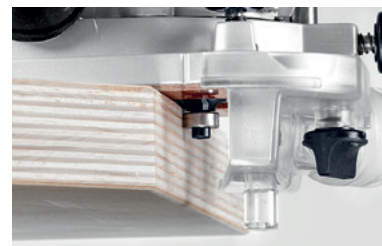

Фрезы HW для профилирования фасок, хвостовик 8 мм

HW
s = 8

D	NL	GL	alpha	в упаковке	БРЦ €*	№ для заказа
18	11	50	15	1	39,74 46,89	499801
25	11	50	30	1	40,52 47,81	499800
26	7	48	45	1	42,95 50,68	499799

Оснастка для фрез HW для профилирования фасок

Опорный подшипник D12,7x4,97x4,76 (2x) Диаметр 12,7 мм	12,52 14,77	491383
---	----------------	--------

Фрезы для OFK 700 и MFK 700



Скругляющая фреза HW, хвостовик 8 мм

HW
s = 8

D	NL	GL	R	в упаковке	БРЦ €*	№ для заказа
20	2,2	47	2	1	45,74 53,97	499798
22	3,2	48	3	1	46,60 54,99	499797

Оснастка для скругляющей фрезы HW

Опорный подшипник D12,7x4,97x4,76 (2x)	12,52	491383
Диаметр 12,7 мм	14,77	



Опорная пластина 0° для фрезерования под нужным углом. № для заказа 491427.

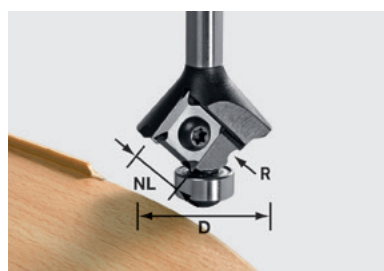

Скругляющая фреза HW со сменными ножами

HW
s = 8

D	NL	R	GL	БРЦ €*	№ для заказа
28	3	1	55	100,25 118,30	499811
28	3	1,5	55	100,25 118,30	499810
28	3	2	55	100,25 118,30	499809
28	3	3	55	100,25 118,30	499808

Оснастка для скругляющей фрезы HW со сменными ножами

Запасная пластина HW-WP R3 D28 KL12,70FK	57,91 68,33	500369
для скругляющей фрезы Wepla 499808, в упаковке : 2 штуки, сменные ножи с 4 кратным сроком службы, R 3 мм		
Запасная пластина HW-WP R2 D28 KL12,70FK	57,91 68,33	500370
для скругляющей фрезы Wepla 499809, в упаковке : 2 штуки, сменные ножи с 4 кратным сроком службы, R 2 мм		
Запасная пластина HW-WP R1,5 D28 KL12,70F	57,91 68,33	500371
для скругляющей фрезы Wepla 499810, в упаковке : 2 штуки, сменные ножи с 4 кратным сроком службы, R 1,5 мм		
Запасная пластина HW-WP R1 D28 KL12,70FK	57,91 68,33	500372
для скругляющей фрезы Wepla 499811, в упаковке : 2 штуки, сменные ножи с 4 кратным сроком службы, R 1 мм		



Для фрезерования кромок оптимально подходит кромочный фрезер MFK 700 Basic с подпружиненным тормозом с шарикоподшипником и стружкоотводом — специально для обработки без следов в том числе чувствительных кромочных материалов.

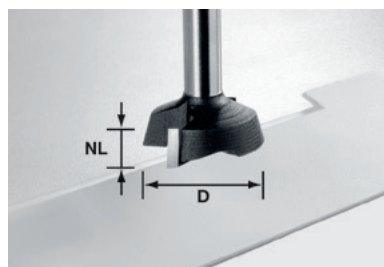

Фрезы кромочные HW, хвостовик 8 мм, для модульного фрезера MFK 700 EQ/B-Plus

HW
s = 8

D	NL	alpha	GL	БРЦ €*	№ для заказа
28	7	15	40	67,74 79,93	500368



* Базовая рекомендованная цена изготовителя для розничной торговли. Цены дилера могут отличаться. Курс пересчета базовых рекомендованных розничных цен в рубли уточняйте на сайте www.festool.ru. Цена без НДС Цена с НДС 18%.

Фрезерование

Фрезы

Фрезы для OFK 500 и оконный фрезер KF 5

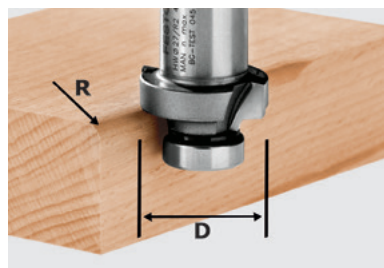

Скругляющая фреза, без подшипника

HW
OFK 500

D	R	БРЦ €*	№ для заказа
27	2	50,35	490092
		59,41	
27	3	50,35	490093
		59,41	
27	4	54,60	490094
		64,43	
27	5	58,95	490095
		69,56	
27	6	58,95	490096
		69,56	



Скругление пластмассовой или деревянной кромки.

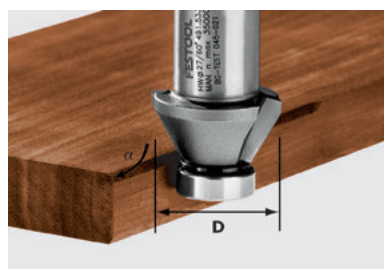

Фреза для снятия фаски, без подшипника

HW
OFK 500

D	alpha	БРЦ €*	№ для заказа
27	60	45,13	491533
		53,25	
27	45	45,13	490090
		53,25	
27	30	45,13	490091
		53,25	



Фрезерование пластмассовой или деревянной кромки.

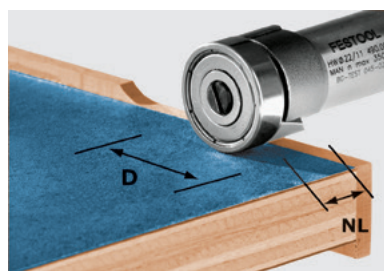

Пригоночная фреза, с опорным подшипником

HW
OFK 500

D	NL	БРЦ €*	№ для заказа
22	8	56,52	490565
		66,69	
22	8	45,13	490085
		53,25	



Фрезерование пластмассовой или деревянной кромки заподлицо.

Оснастка для фрезы OFK 500

Опорный подшипник KLS-D 15,8-OFK для фрезы 490090, 490091, 490092, 490093, 490094, 490095, 490096, 491533, с зажимным винтом	15,82 18,67	490249
Опорный подшипник KLS-D22-OFK для фрезы 490085, с зажимным винтом	17,74 20,93	490250

Фрезы для оконного фрезера KF 5

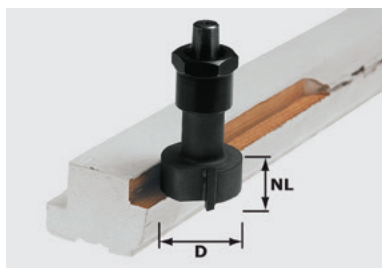

Фреза для ремонта окон HW, хвостовик 8 мм

HW
s = 8

D	NL	GL	БРЦ €*	№ для заказа
33	15	68	82,34 97,16	483249

Для окон без стёкол.

Твердосплавные фрезы со специальным креплением для оконного фрезера для доводочного фрезерования окон без стёкол. Поставляются с опорным подшипником для фрезерования заподлицо или для выборки четвертой различной глубины.

Оснастка для оконного фрезера KF, Комплектующие и оснастка

Кольцо опорное KF-05 8/17 ширина фальца 8 мм, Ø упорного кольца 17 мм	16,69 19,69	480175
Кольцо опорное KF-03 9/15 ширина фальца 9 мм, Ø упорного кольца 15 мм	15,82 18,67	480173
Кольцо опорное KF-04 10/13 ширина фальца 10 мм, Ø упорного кольца 13 мм	14,96 17,65	480174
Кольцо опорное KF-07 11/11 ширина фальца 11 мм, Ø упорного кольца 11 мм	18,61 21,96	480177
Кольцо опорное KF-06 12/9 ширина фальца 12 мм, Ø упорного кольца 9 мм	18,61 21,96	480176
Фреза фальцевая KF-S3 запасная фреза для 482057	74,95 88,44	434690

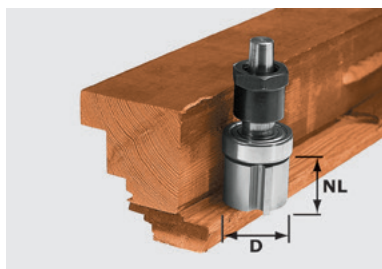

Оконная фреза HW, с неподвижным опорным подшипником сверху

D	NL	GL	БРЦ €*	№ для заказа
30	21	68	123,91 146,21	482057

Фрезерование

Фрезы

Специальные фрезы для обработки минеральных материалов

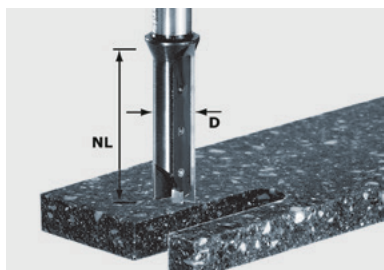

** также для использования с OF 2200 и шаблоном для фрезерования столешниц APS 900

Фреза пазовая со сменными ножами HW, хвостовик 12 мм

HW
s = 12

D	NL	GL	БРЦ €*	№ для заказа
14	45	105	154,94 182,83	491110 **

Оснастка для пазовой фрезы со сменными ножами

Сменные ножи HM-WP 50x5,4x1,1 (4x)	70,34 83,00	491389
------------------------------------	----------------	--------

Высокий запас прочности и чистая работа.

Цельные твердосплавные спиральные пазовые фрезы изготавливаются из цилиндрических стержней твёрдого сплава, специально разработанных для изготовления деталей по обработке минеральных материалов.

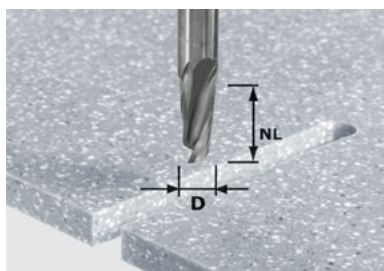

Фрезы пазовые спиральные HW

HW
s = 10, 12

D	NL	GL	БРЦ €*	№ для заказа
10	27	70	68,60 80,95	492653
12	27	70	75,47 89,05	492654
12	42	87	96,42 113,78	492655

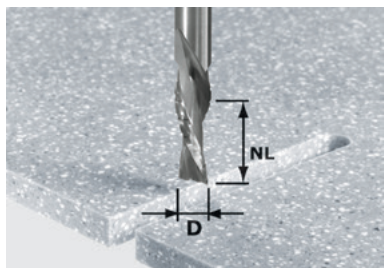

Фрезы пазовые спиральные HW для черновой и чистовой обработки, хвостовик 12 мм

HW
s = 12

D	NL	GL	БРЦ €*	№ для заказа
12	42	87	109,38 129,07	492656

Для быстрой работы.

Твердосплавные фрезы, специально разработанные для быстрого фрезерования вырезов, например, под мойку.

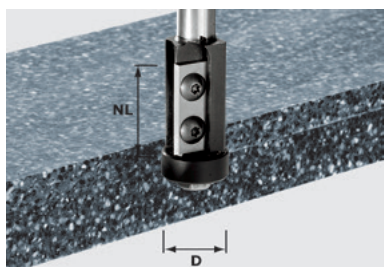

Пригоночная фреза HW со сменными ножами и опорным подшипником, хвостовик 12 мм

HW
s = 12

D	NL	GL	БРЦ €*	№ для заказа
21	30	89	107,30 126,61	491120

Оснастка для пригоночной фрезы со сменными ножами

Сменные ножи HW-WP 30x12x1,5 (4x) для фрез 492716, 492717, 491081, 491120, плита – основание	49,91 58,89	491393
--	----------------	--------

Опорный подшипник D21-15,88 (2x) Диаметр 21 мм	44,92 53,01	491408
--	----------------	--------

Точно и надолго.

При работе с минеральными материалами режущая кромка фрезы тупится. А если используется опорный подшипник, то необходимо постоянное соответствие диаметров кромок и подшипника. Поэтому фрезы со сменными ножами покупаются особенно быстро.



Специальные фрезы для обработки минеральных материалов

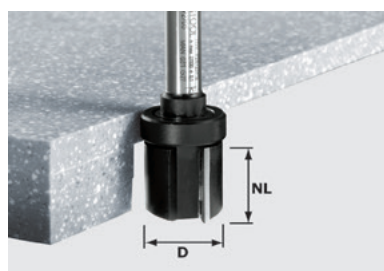

Фрезы пригоночные с верхним подшипником, хвостовик 12 мм **HW**
s = 12

D	NL	БРЦ €*	№ для заказа
28	25	73,56 86,80	492705

Оснастка для фрез пригоночных с верхним опорным подшипником

Опорный подшипник D28x8,3x15	27,89	493063
Диаметр 28 мм	32,91	

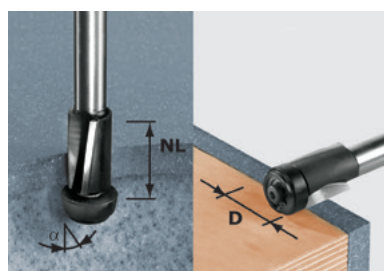

в комплект поставки входят два сменных подшипника

Фреза пригоночная с нижним опорным подшипником, хвостовик 12 мм **HW**
s = 12

D	NL	БРЦ €*	№ для заказа
19	25	65,64 77,46	492661

Оснастка для фрез пригоночных с нижним опорным подшипником

Опорный подшипник D19x8x4,76	21,35	493055
Диаметр 19 мм	25,19	
Опорный подшипник D22x8x4,76/11°	24,48	493056
Диаметр 22 мм	28,89	

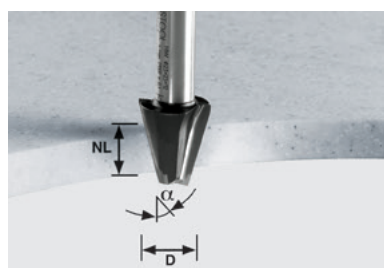

Фрезы HW для профилирования фасок **HW**
s = 12

D	NL	alpha	БРЦ €*	№ для заказа
23	25	15	63,56 75,00	492663

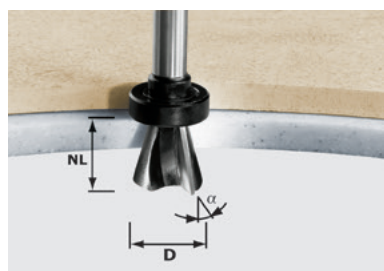

Фреза HW для снятия фаски с верхним опорным подшипником, хвостовик 12 мм **HW**
s = 12

D	NL	alpha	БРЦ €*	№ для заказа
28	25	15	72,52 85,57	492703

Оснастка для фрезы HW для снятия фаски с верхним опорным подшипником

Опорный подшипник D28x8,3x15	27,89	493063
Диаметр 28 мм	32,91	

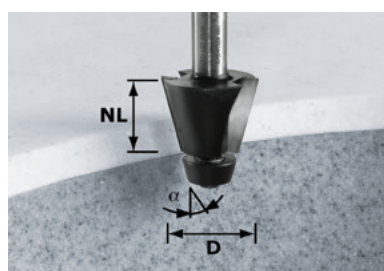

Фрезы для профилирования фасок HW, с опорным подшипником, хвостовик 12 мм **HW**
s = 12

D	NL	alpha	БРЦ €*	№ для заказа
33,54	25	15	65,64 77,46	492665

Оснастка для фрезы для снятия фаски с опорным подшипником

Опорный подшипник D18,5x8x4,76/15°	23,56	493057
Диаметр 18,50 мм	27,80	

Два в одном.

Фрезерование совмещённых поверхностей заподлицо, а при замене опорного подшипника, входящего в комплект поставки, ещё и переходов от плоскости столешницы к встроенной в неё раковине со скосом 11°.



Фреза для снятия фаски с нижней режущей кромкой

При работе с этим инструментом вертикальный фрезер ведётся по шаблону с помощью копировального кольца. Благодаря наличию нижней режущей кромки фреза может погружаться в сплошной материал, так что вырез под мойку выполняется за один проход.

Фреза для снятия фасок с опорным подшипником

При работе этим инструментом вертикальный фрезер ведётся сверху по шаблону с помощью опорного подшипника. Фреза может устанавливаться в любой вертикальный фрезер.

* Базовая рекомендованная цена изготовителя для розничной торговли. Цены дилера могут отличаться. Курс пересчета базовых рекомендованных розничных цен в рубли уточняйте на сайте www.festool.ru. Цена без НДС Цена с НДС 18%.

Фрезерование

Фрезы

Специальные фрезы для обработки минеральных материалов



Фреза HW для снятия фаски с режущей кромкой внизу, хвостовик 12 мм

**HW
s = 12**

D	NL	alpha	БРЦ €*	№ для заказа
66	28	30	109,38 129,07	492667

! п макс. 16 000

Оснастка для фрез HW для профилирования фасок

Опорный подшипник D28x8,3x15	27,89	493063
Диаметр 28 мм	32,91	

Превосходный дуэт для изготовления современных барных стоек.

Фреза для снятия фаски с режущей кромкой внизу: с помощью этого нового инструмента фаска снимается при первом проходе. Преимущество: столешницу барной стойки не надо переворачивать.

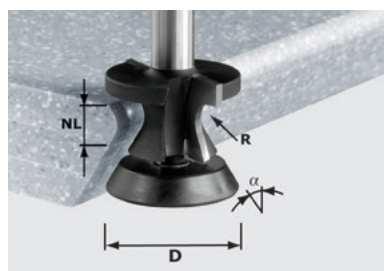
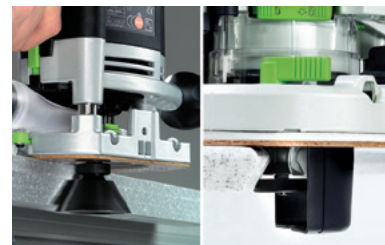

Фрезы скругляющие для снятия фаски HW, с опорным подшипником, хвостовик 12 мм

**HW
s = 12**

D	NL	R	alpha	БРЦ €*	№ для заказа
39,5	23	6,35	30	94,34 111,32	492707

Оснастка для скругляющей фрезы HW

Опорный подшипник D39,5x8x4,76/30°	29,08	493064
Диаметр 39,50 мм	34,31	

С помощью фасочно-скругляющей фрезы фаска сопрягается с радиусом. Система рассчитана на 2 или 3 совмещённые панели толщиной 12,7 мм.

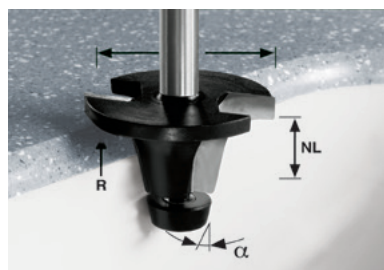

Фрезы для снятия фаски со скругленной кромкой HW, с опорным подшипником, хвостовик 12 мм

**HW
s = 12**

D	NL	R	alpha	БРЦ €*	№ для заказа
53	25	6,35	18	97,30 114,81	492669
49	25	6,35	12	97,30 114,81	492670
45	25	6,35	6	97,30 114,81	492671
63	25	12,70	18	128,16 151,23	492675
59	25	12,70	12	128,16 151,23	492676
56	25	12,70	6	128,16 151,23	492677

! п макс. 22 000

Оснастка для фрез для снятия фаски со скругленной кромкой HW

Опорный подшипник D18,8x8x4,76/18° для фрезы 18°, Диаметр 18,80 мм	23,56 27,80	493059
Опорный подшипник D20x8x4,76/12° для фрезы 12°, Диаметр 20 мм	25,59 30,20	493060
Опорный подшипник D21,1x4,76/6° для фрезы 6°, Диаметр 21,10 мм	24,48 28,89	493061

Просто гениально.



Опорный подшипник с осевым перемещением у фрезы для установки моек

Если после заточки соответствие диаметра режущей кромки фрезы и подшипника нарушается, то его можно регулировать осевым перемещением подшипника. Таким образом, фрезы Festool для установки моек можно использовать дольше.

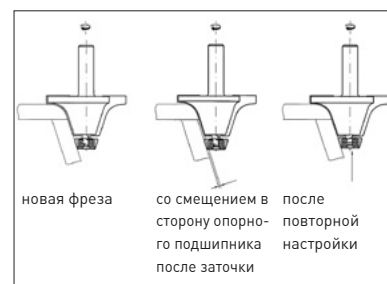

Специальные фрезы для обработки минеральных материалов

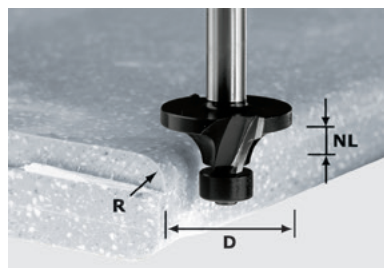

Фрезы скругляющие HW, с опорным подшипником, хвостовик 12 мм

HW
s = 12

D	NL	R	БРЦ €*	№ для заказа
22	10	3	57,64 68,02	492681
26	12	5	61,64 72,74	492682
28,8	13,4	6,35	62,60 73,87	492683
32	15	8	64,60 76,23	492684
41,40	19	12,7	67,56 79,72	492685
54	25	19	83,47 98,49	492686
△ 66,80	31,40	25,4	108,16 127,63	492687

△ п макс. 22 000

Оснастка для скругляющей фрезы HW

Опорный подшипник D12,7x4,97x4,76 (2x) Диаметр 12,7 мм	12,52 14,77	491383
Опорный подшипник D9,53x3,17x4,76 (2x) Диаметр 9,53 мм	22,64 26,72	491382

Полный ассортимент.

Скругляющие фрезы с радиусом от 3 до 25,4 мм. С такими возможностями легко выполняются любые пожелания заказчика.



03



Фрезы скругляющие с нижней режущей кромкой HW, с опорным подшипником, хвостовик 12 мм

HW
s = 12

D	NL	R	БРЦ €*	№ для заказа
44,70	13	6,35	88,34 104,24	492695
△ 57,40	20	12,70	112,16 132,35	492696
△ 70	25	19	132,08 155,85	492697

△ п макс. 22 000

Оснастка для фрез скругляющих HW, с нижней режущей кромкой

Опорный подшипник D28x8,3x15 Диаметр 28 мм	27,89 32,91	493063
--	----------------	--------



Фрезы кромочные HW, хвостовик 12 мм

HW
s = 12

D	NL	R	БРЦ €*	№ для заказа
52	7,30	1,50	73,56 86,80	492701

Подойдёт для любого случая.

Эта торцевая фреза выравнивает заподлицо любые выступы над плоской поверхностью, например, декоративные вставки.





Строгание

Обзор инструмента и областей применения 190

Рубанок EHL 65 EQ 192

Рубанок HL 850 193

Обзор системы и оснастки 194

Система Festool

Строгание

Обзор инструмента и областей применения

Лёгкость и практичность для выполнения монтажных работ или с максимальной глубиной фальца для безграничного спектра применения — оба рубанка имеют одно общее свойство: они гарантируют превосходные результаты.

Страница 192 — 193

EHL 65 EQ

HL 850

Плотницкий рубанок
для плотницких работ
Подробнее см. на с. 338



Назначение

Электрорубанок

Выборка четверти

Дверные и оконные фальцы до 23 мм

Выборка четвертей без ограничения по глубине

Планки, кромки, балки, доски, поверхности

Работы по подгонке (рейки, кромки, плиты)

Строгание балок, досок и больших площадей

Строгание вплотную к кромке

Структурирование поверхностей древесины

Точные результаты

Чистая поверхность благодаря тянущему резу

Подгонка и строгание точных углов

Эксплуатация и управление

Управление одной рукой

Стационарное применение

Возможность подключения системы пылеудаления с двух сторон

очень хорошо подходит

подходит

Технические характеристики

Потребляемая мощность (Вт)	720	850
Частота вращения вала рубанка (об/мин)	15600	11000
Ширина строгания (мм)	65	82
Толщина снимаемой стружки (мм)	0-4	0-3,5
Макс. глубина фальца (мм)	23	∞
Ø разъёма для удаления пыли (мм)	27	36
Масса [кг]	2,4	3,9

Образцовый принцип работы одной рукой.

В среде столяров обычный рубанок до сих пор считается самым подходящим инструментом для обработки высококачественных поверхностей. Мы переняли

принцип его работы посредством тянущего реза и оптимальной регулировки угла наклона ножа и перенесли его на уникальный спиральный нож.



Качество заметно лучше, шум намного меньше.

Установленный поперёк, а не по горизонтали, спиральный нож эффективно выполняет тянущий рез и поэтому работает заметно тише. Благодаря этому обеспечивается более высокое качество строгания. Без ряби. И без доводочных операций.

Просто быстрее.

Благодаря быстрой смене ножа с автоматической регулировкой нет необходимости в затратной по времени настройке окружности ножа.

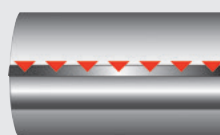

Принцип работы: обычный строгальный нож

Нож находит на древесину спереди. Следствие: «рубящий» рез, следы строгания (ряби) на поверхности и образование сколов. И наряду с этим повышенный износ вследствие значительного воздействия сил на приводной вал.

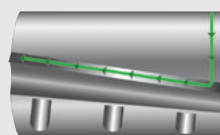

Принцип работы: спиральный нож

Первый контакт с поверхностью происходит на небольшом участке, после чего происходит плавная передача усилия на всю ширину ножа. Нож начинает строгание под оптимальным углом и срезает материал заметно аккуратнее.

Строгание

Рубанок EHL 65 EQ

EHL 65 EQ

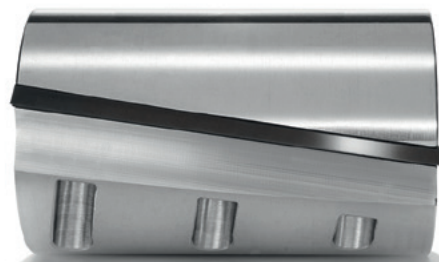

Уникальные результаты.

EHL 65 EQ работает с тянущим резом. Для исключительно качественного результата строгания. Без ряби. И без доводочных операций.



Так лёгок и так хорош.

- ▶ Вес всего 2,4 кг, небольшая монтажная высота, рукоятка с мягкой накладкой и регулировка глубины строгания, оребрение на рукоятке для надёжного хвата
- ▶ Низкий уровень шума: спиральный нож работает заметно тише
- ▶ Максимальная глубина строгания 4 мм, четверть 23 мм — для повышения скорости и гибкости
- ▶ Плавная регулировка глубины строгания и спиральный нож для высокого качества обработки различных поверхностей

Технические характеристики

Потребляемая мощность (Вт)	720
Скорость вращения вала (мин ⁻¹)	15600
Ширина строгания (мм)	65
Глубина строгания (мм)	0-4
Макс. глубина четверти (мм)	23
Ø разъема пылеудаления (мм)	27
Масса (кг)	2,4



= с электроникой

Комплект поставки

параллельный упор, вспомогательный инструмент, в кейсе SYS 2 T-LOC

	БРЦ €*	№ для заказа
EHL 65 EQ-Plus	286,44 338,00	574557

* Базовая рекомендованная цена изготовителя для розничной торговли. Цены дилера могут отличаться.
Курс пересчета базовых рекомендованных розничных цен в рубли уточняйте на сайте www.festool.ru.
Цена без НДС
Цена с НДС 18%.

Системная оснастка на с. 196

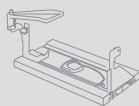



Придание фактуры поверхностям.

Фактурирование поверхностей специальными головками рубанка в рустикальном исполнении, заменяемыми в один приём.

Инструмент без границ.

- ▶ Неограниченная глубина выборки четверти и строгание вплотную к кромке благодаря системе консольного крепления головки рубанка.
- ▶ Точное снятие фасок благодаря клиновидному пазу 90° в подошве рубанка
- ▶ Плавная регулировка глубины строгания
- ▶ Повышенная точность при выборке четвертей и подгонке с приспособлением для стационарной установки

Технические характеристики

Потребляемая мощность (Вт)	850
Скорость вращения вала (мин ⁻¹)	11000
Ширина строгания (мм)	82
Глубина строгания (мм)	0-3,5
Ø разъема пылеудаления (мм)	36
Масса (кг)	3,9
Макс. глубина четверти (мм)	∞



■ = с электроникой

Комплект поставки	БРЦ €* № для заказа
параллельный упор, упор для глубины фальцев, адаптер пылеудаления, вспомогательный инструмент, в кейсе SYS 3 T-LOC	
HL 850 EB-Plus	522,88 617,00 574550

* Базовая рекомендованная цена изготовителя для розничной торговли. Цены дилера могут отличаться.
Курс пересчета базовых рекомендованных розничных цен в рубли уточняйте на сайте www.festool.ru.
Цена без НДС
Цена с НДС 18%.

Системная оснастка на с. 196

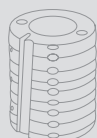

Система Festool.

Ведь когда всё подходит, работать намного легче: выборка четвертей, подгонка, фактурирование. На цоколях, перегородках, дверных пазах, балках или досках. Всегда превосходные результаты. При этом вся система дополняется головками рубанка, стационарными установками и угловыми упорами.

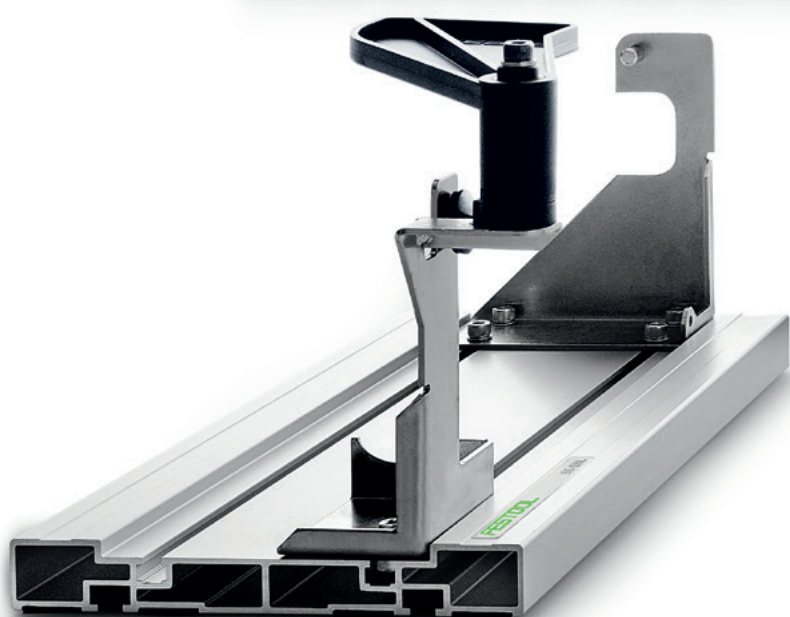
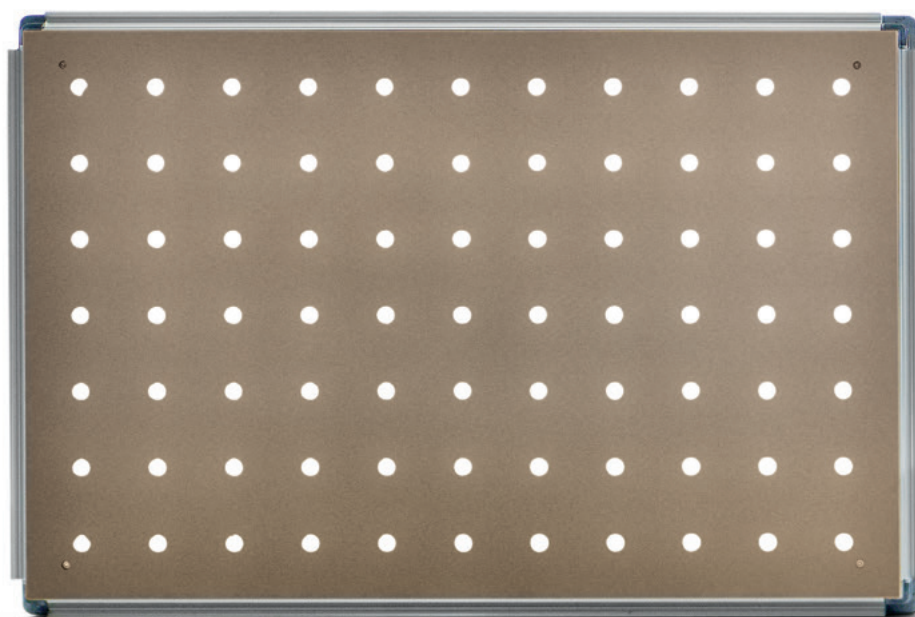

Строгание

Обзор системы и оснастки



Строгание

Системная оснастка



EHL 65 EQ



HL 850

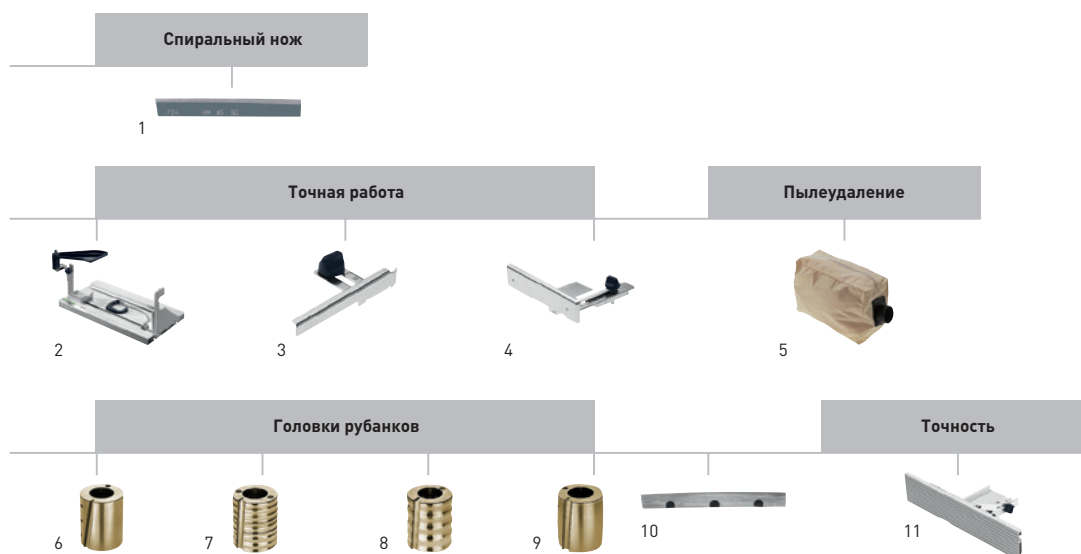

Оснастка для рубанка EHL 65/HL 850

Наименование	Описание	БРЦ €*	№ для заказа
1 Спиральный нож HW 65	для EHL 65, стандартный строгальный нож HW шириной 65 мм, исполнение HW для EHL 65, в упаковке для торговых стендов	12,26 14,47	488503
2 Оборудование SE-EHL	для EHL 65, для стационарного строгания и выборки четверти, поворотный защитный кожух, основание с полосами противоскольжения, шкала установки глубины, в картонной упаковке	63,47 74,89	488524
Оборудование SE-HL	для HL 850, для стационарного строгания и выборки четверти, поворотный защитный кожух, основание с полосами противоскольжения, шкала установки глубины, в картонной упаковке	88,69 104,65	485017
3 Упор для выборки четверти FA-EHL	для EHL 65, глубина выборки четверти 0-23 мм, в упаковке для торговых стендов	6,96 8,21	488543
Упор для выборки четверти FA-HL	для HL 850, для фальцев глубиной от 0 до 30 мм, в упаковке для торговых стендов	9,57 11,29	484512
4 Параллельный упор PA-EHL	для EHL 65, для управления сбоку, интервал установки 0-82 мм, в упаковке для торговых стендов	13,92 16,43	488544
Параллельный упор PA-HL	для HL 850, для управления сбоку, интервал установки 0-82 мм, в упаковке для торговых стендов	18,26 21,55	484513
5 Мешок для стружек SB-EHL	для EHL 65, в картонной упаковке	35,65 42,07	488566
Мешок для стружек SB-HL	для HL 850, без всасывающего адаптера, в картонной упаковке	54,78 64,64	484509
Адаптер пылеудаления AD-HL	для HL 850, для мешка для стружки и всасывающего шланга с муфтой, диаметр всасывающего шланга 36 мм, в упаковке для торговых стендов	13,92 16,43	484507
6 Головка рубанка HK 82 SD	стандартное исполнение, со спиральным ножом HW 82 SD, в упаковке для торговых стендов	130,42 153,90	484520
7 Головка рубанка HK 82 RF	рустикальное исполнение «мелкая», со спиральным ножом HS 82 RF, ограничение глубины, в упаковке для торговых стендов	152,16 179,55	484521
8 Головка рубанка HK 82 RG	для HL 850, рустикальное исполнение «крупная», со спиральным ножом HS 82 RG, ограничение глубины, в упаковке для торговых стендов	152,16 179,55	484522
9 Головка рубанка HK 82 RW	для HL 850, рустикальное исполнение «волна», со спиральным ножом HS 82 RW, ограничение глубины, в упаковке для торговых стендов	152,16 179,55	485331
10 Спиральный нож HW 82 SD	для головки рубанка HK 82 SD, стандартный строгальный нож HW шириной 82 мм, НМ-стандартное исполнение, в упаковке для торговых стендов	19,47 22,97	484515
Спиральный нож HS 82 RF	для головки рубанка HK 82 RF, HS-рустикальное исполнение «мелкий», в упаковке для торговых стендов	23,74 28,01	484518
Спиральный нож HS 82 RG	для головки рубанка HK 82 RG, HSS-рустикальное исполнение «крупный», в упаковке для торговых стендов	23,74 28,01	484519
Спиральный нож HS 82 RW	для головки рубанка HK 82 RW, HS-рустикальное исполнение «волна», в упаковке для торговых стендов	23,74 28,01	485332
11 Угловой упор WA-HL	для HL 850, для строгания под углом от 0 до 45°, также в качестве упора в стационарном устройстве SE-HL, упорная поверхность длина x высота 350 x 75 мм, в картонной упаковке	82,60 97,47	485018

Подчёркнуто мелкая, подчёркнуто крупная или рустикальная волна.

Мелкая, крупная или рустикальная волна. При придании фактуры материалу, головка рубанка заменяется одним движением руки. Нет более простого варианта, чтобы получить привлекательные, «живые» деревянные поверхности.

Мелкая

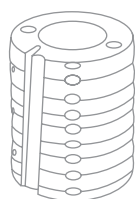

Крупная

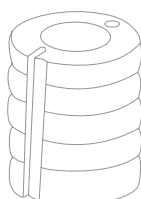

Рустикальная

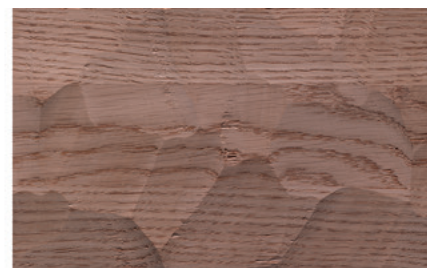
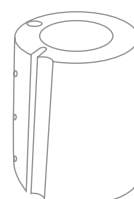

Специальные головки рубанков для индивидуального фактурирования поверхностей.





Сверление и завинчивание

Обзор инструмента и областей применения 200

Аккумуляторные дрели-шуруповёрты CXS, C 15, T 15+3, T 18+3 203

Аккумуляторный перфоратор BHC 18 206

Аккумуляторная дрель-шуруповёрт QUADRIVE, аккумуляторная ударная дрель-шуруповёрт QUADRIVE DRC 18/4, PDC 18/4 207

Дрель QUADRILL, ударная дрель QUADRILL DR 18/4, PD 20/4 208

Дрель QUADRILL DR 20 209

Аккумуляторный шуруповёрт для гипсокартона DURADRIVE DWC 18-2500, DWC 18-4500 210

Обзор системы и оснастки 212

Система Festool

Сверление и завинчивание

Обзор инструмента и областей применения

Мощь или точная работа, даже в труднодоступных местах и при многочасовой эксплуатации, с динамичным крутящим моментом или высокой частотой вращения: работа ставит перед Вами задачи, аккумуляторные дрели-шуруповёрты Festool дают их решение.

Страница	203	204	205	205	206
	CXS	C 15	T 15+3	T 18+3	BHC 18



Назначение

Аккумуляторная дрель-шуруповёрт

Аккумуляторный перфоратор

Завинчивание шурупов в древесину Ø до

3x15	●	○	○		
4x35	●	●	●	○	
5x40	●	●	●	●	○
6x80	○	●	●	●	

Завинчивание шурупов в древесину Ø до

6x120		●	●	●	
8x220		○	○	○	
8x300					
10x300					
12x300					

Сверление в древесине Ø до

8	●	○	○	○	
15	○	●	●	●	
35		●	●	●	
45		○	○	●	
50					
80					

Сверление в камне (диаметр свёрл по камню не более)

18 мм

Сверление в бетоне (диаметр свёрл по бетону не более)

18 мм

Завинчивание при сухом строительстве — деревянные лаги (диаметр шурупов не более 4,2 мм)

Завинчивание при сухом строительстве — металлические профили (диаметр шурупов не более 4,2 мм)

○	○	○
---	---	---

Технические характеристики

Напряжение [В] / ёмкость аккумулятора Li-Ion [А/ч]	10,8 / 1,5	14,4 / 5,2	14,4 / 5,2	18 / 5,2	18 / 5,2
Потребляемая мощность [Вт]					
Число оборотов холостого хода, 1-я/2-я скорость (мин ⁻¹)	0-400/0-1200	0-450/0-1500	0-450/0-1500	0-450/0-1500	0-1100/-
Число оборотов холостого хода, 3-я/4-я скорость (мин ⁻¹)					
Макс. крутящий момент, древесина/сталь (Н·м)	10/16	25/40	27/40	30/45	10/25
Ø сверления (древесина/сталь/камень)	12/8/-	35/16/-	35/16	45/16	25/13/18
Диапазон зажима сверлильного патрона (мм)	1-8	1,5-13	1,5-13	1,5-13	
Резьба шпинделя	CENTROTEC	CENTROTEC	CENTROTEC	CENTROTEC	SDS-Plus
Масса [кг]	0,9	1,6	1,5	1,7	2,6

Сверление и завинчивание

Обзор инструмента и областей применения

207 — 207 — 208 — 208 — 209 — 210 — 210

DRC 18/4

PDC 18/4

DR 18/4

PD 20/4

QUADRILL DR 20

DWC 18-2500

DWC 18-4500



Аккумуляторная дрель-шуруповёрт QUADRIVE

Аккумуляторная ударная дрель-шуруповёрт QUADRIVE

Дрель QUADRILL

Ударная дрель QUADRILL

Дрель QUADRILL

Аккумуляторный шуруповёрт для гипсокартона DURADRIVE

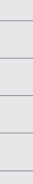
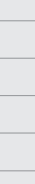
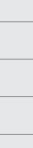
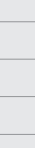
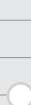

10

10

очень хорошо подходит

подходит

	18 / 5,2	18 / 5,2	705	705	1100	18 / 5,2	18 / 5,2
	0-400/0-850	0-400/0-850	0-400/0-850	0-400/0-850	0-650	0-2500	0-4500
	0-1850/0-3800	0-1850/0-3800	0-1900/0-4000	0-1900/0-4000			
	40/60	40/60	30/50	30/50	98	7/18	5/14
	50/12/-	50/12/10	50/18/-	50/18/20	65/20/28		
	1,5-13	1,5-13	1,5-13	1,5-13	3-16		
	CENTROTEC	CENTROTEC	CENTROTEC	CENTROTEC	CENTROTEC XL	1/4	1/4
	1,8	1,9	1,7	1,8	3,4	2,1	2,1

Сверление и завинчивание

Альтернативное решение:
аккумуляторные дрели-шуруповёрты Festool.



Завинчивать дольше, заряжать меньше.

Концепция привода EC-TEC, разработанная Festool — это исключительно высокая мощность при минимальном энергопотреблении во всём диапазоне частоты вращения: от вворачивания больших шурупов до сверления на 1500 об/мин. Кроме того, EC-TEC практически не изнашивается — он работает без угольных щёток и поэтому не требует их замены, выгодно отличаясь своей исключительной надёжностью.

Просто быстрее.

Сверление, зенкерование, завинчивание: система быстрой смены насадок CENTROTEC представляет собой комбинацию из цангового патрона и держателя бит, которая на 50 % меньше и на 80 % легче стандартного патрона, что позволяет значительно быстрее осуществлять переход между вышеназванными режимами работы. Рабочие инструменты с шестигранным хвостовиком центрируются с помощью шариков — для оптимальной передачи усилия и в 10 раз большей точности вращения.

Инструмент, не требующий инструмента.

Установка без инструмента и быстрая замена: благодаря насадкам FastFix аккумуляторная дрель-шуруповёрт и мощная сетевая дрель QUADRILL за несколько секунд превращаются в один из 5 инструментов: дрель, винтовёрт, угловую дрель, угловой шуруповёрт и шуруповёрт для гипсокартона.

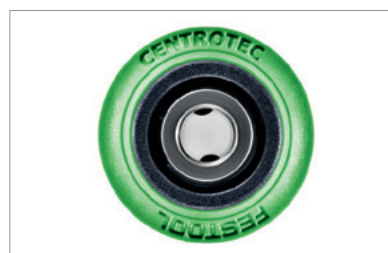

Сверление и завинчивание

Аккумуляторная дрель-шуруповёрт CXS



product
design
award

2011

CXS



Не надо быть великаном, чтобы делать великое.

- ▶ Впечатляющая эргономичность и малый вес (0,9 кг) для удобства сверления и завинчивания
- ▶ Крепление FastFix и быстрозажимной инструментальный патрон CENTROTEC
- ▶ 12-ступенчатая регулировка и отключение крутящего момента для точного завинчивания
- ▶ Современная литий-ионная технология аккумулятора для максимальной производительности и долгого срока службы

Технические характеристики

Напряжение аккумулятора (В)	10,8
Скорости	2
Число оборотов холост. хода (мин ⁻¹)	0-400/0-1200
Диаметр отверстия дерево/сталь	12/8
Регулировка крутящего момента, 1-я/2-я скорость (Нм)	0,3-3,4
Макс. крутящий момент др/ст (Нм)	10/16
Диапазон зажима патрона (мм)	1-8
Ёмкость литий-ионного аккумулят. (А/ч)	1,5
Время зарядки аккумулятора Li-Ion (мин)	40
Масса с аккумулятором Li-Ion (кг)	0,9



■ = с электроникой

Комплект поставки

	БРЦ €* № для заказа	№ для заказа
зарядное устройство МХС, патрон CENTROTEC, держатель бит CENTROTEC, быстрозажимной цанговый патрон FastFix 8 мм, бит PZ 2, в системе SYS 1 T-LOC		
CXS Li 1,5 Plus	210,17	564252
аккумулятор BP-XS, без 2-го аккумулятора	248,00	
CXS Li 1,5 Set	276,27	564271
угловая насадка FastFix, 2-й аккумулятор BP-XS	326,00	

* Базовая рекомендованная цена изготовителя для розничной торговли. Цены дилера могут отличаться. Курс пересчета базовых рекомендованных розничных цен в рубли уточняйте на сайте www.festool.ru. Цена без НДС. Цена с НДС 18%.

Системная оснастка на с. 215



Биты и сверла на с. 218



Истинная мощь.

Напряжение 10,8 В отвечает всем задачам, стоящим перед CXS. Для контроля мощности крутящий момент регулируется в 12-ступенчатом режиме.

Сверление и закручивание

Аккумуляторная
дрель-шуруповёрт С 15



product
design
award

2010

Бесщёточный двигатель
ЕС-ТЕС для долгого срока
службы и высокого КПД



С 15



Превосходная форма исполнения.

Превосходный дизайн и полностью измененная концепция привода неоднократно удостоивались многих престижных наград. Комбинация литий-ионных аккумуляторов и двигателя ЕС-ТЕС позволила снизить массу С 15, а также продлить срок их службы и повысить мощность. Благодаря этому аккумуляторные дрели-шуруповёрты серии С — самые мощные на сегодняшний день.

Совершенная форма.

- ▶ Современная технология двигателя ЕС-ТЕС — точное соответствие требованиям к высокопроизводительной аккумуляторной дрели-шуруповёрту
- ▶ Электронная регулировка крутящего момента и функция отключения для оптимальной мощности при любых работах
- ▶ Система быстрой смены насадок CENTROTEC и насадки FastFix ускоряют рабочие процессы
- ▶ Переключение с закручивания на сверление без настройки установленного крутящего момента

Технические характеристики

Напряжение аккумулятора (В)	14,4
Скорости	2
Число оборотов холост. хода (мин ⁻¹)	0-450/0-1500
Диаметр отверстия дерево/сталь	35/16
Регулировка крутящего момента, 1-я/2-я скорость (Нм)	0,5-8/0,5-6
Макс. крутящий момент др/ст (Нм)	25/40
Диапазон зажима патрона (мм)	1,5-13
Ёмкость литий-ионного аккумулят. (А/ч)	5,2
Время зарядки аккумулятора Li Ion (мин)	90
Масса с аккумулятором Li-Ion (кг)	1,6



☐ = с электроникой

Комплект поставки	БРЦ €* № для заказа	№ для заказа
зарядное устройство TCL 3, патрон CENTROTEC, держатель бит CENTROTEC, быстрозажимной цанговый патрон FastFix 13 мм, бит PZ 2, 2-й аккумулятор Li-Ion 5,2 А/ч, вставной контейнер 49 x 98 x 71 жёлтый, вставной контейнер 98 x 147 x 71 зелёный, в системнере SYS 2 T-LOC		
С 15 Li 5,2-Plus	440,68 520,00	564551
С 15 Li 5,2-Set угловая насадка FastFix, эксцентриковая насадка FastFix	540,68 638,00	564554

* Базовая рекомендованная цена изготовителя для розничной торговли. Цены дилера могут отличаться.
Курс пересчета базовых рекомендованных розничных цен в рубли уточняйте на сайте www.festool.ru.
Цена без НДС
Цена с НДС 18%.

Системная оснастка на с. 214



Биты и сверла на с. 218



Сверление и завинчивание

Аккумуляторная
дрель-шуруповёрт T 15+3, T 18+3



Бесщёточный двигатель
EC-TEC для долгого срока
службы и высокого КПД



product
design
award

2009

T 15+3 / T 18+3



Мощный и компактный инструмент.

- ▶ Высокая эргономичность: компактный и лёгкий инструмент с оптимальным центром тяжести
- ▶ Долгий срок службы и максимальная производительность: бесщёточный двигатель EC-TEC со встроенной системой управления
- ▶ Быстрая смена оснастки благодаря системе CENTROTEC и насадкам FastFix; для всех бит предусмотрена прямая установка
- ▶ Переключение с завинчивания на сверление без настройки установленного крутящего момента

Технические характеристики	T 15+3 Li 5,2	T 18+3 Li 5,2
Напряжение аккумулятора (В)	14,4	18
Скорости	2	2
Число оборотов холост. хода (мин ⁻¹)	0-450/0-1500	0-450/0-1500
Диаметр отверстия дерево/сталь	35/16	45/16
Регулировка крутящего момента, 1-я/2-я скорость (Нм)	0,5-8/0,5-6	0,5-8/0,5-6
Макс. крутящий момент др/ст (Нм)	27/40	30/45
Диапазон зажима патрона (мм)	1,5-13	1,5-13
Ёмкость литий-ионного аккумулят. (А/ч)	5,2	5,2
Время зарядки аккумулятора Li-Ion (мин)	90	90
Масса с аккумулятором Li-Ion (кг)	1,5	1,7



■ = с электроникой

Комплект поставки	БРЦ €* № для заказа
зарядное устройство TCL 3, патрон CENTROTEC, держатель бит CENTROTEC, быстрозажимной цанговый патрон FastFix 13 мм, бит PZ 2, 2-й аккумулятор Li-Ion 5,2 А/ч, вставной контейнер 49 x 98 x 71 жёлтый, вставной контейнер 98 x 147 x 71 зелёный, в системнере SYS 2 T-LOC	
T 15+3 Li 5,2-Plus	440,68 520,00 564559
T 15+3 Li 5,2-Set угловая насадка FastFix, эксцентриковая насадка FastFix	540,68 638,00 564561
T 18+3 Li 5,2-Plus	472,88 558,00 564567
T 18+3 Li 5,2-Set угловая насадка FastFix, эксцентриковая насадка FastFix	572,03 675,00 564570

* Базовая рекомендованная цена изготовителя для розничной торговли. Цены дилера могут отличаться.
Курс пересчёта базовых рекомендованных розничных цен в рубли уточняйте на сайте www.festool.ru.
Цена без НДС
Цена с НДС 18%.

Системная оснастка на с. 214

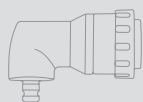

Биты и сверла на с. 218



Сила, умноженная на интеллект.

15 вольт или 18 вольт — пришло время изменить традиционное мышление. С аккумуляторными дрелями-шуруповёртами серии T+3, которые относятся к классу инструментов, совершенно по-новому отличающемуся согласованностью силы и интеллекта. Электронная регулировка и отключение крутящего момента. Переход с завинчивания на сверление без переключения установленного крутящего момента.

Сверление и завинчивание

Аккумуляторный перфоратор ВНС 18

Бесщёточный двигатель EC-TEC для долгого срока службы и высокого КПД



ВНС 18



Практичность и компактность — без компромиссов!

Благодаря отличной эргономике, компактной С-образной форме и сбалансированному распределению веса ВНС 18 идеально подходит для непрерывной работы. При массе всего 2,6 кг он считается самым лёгким в своем классе, что особенно ценно при работе над головой. В качестве фикс-бура он идеально подходит для бурения отверстий под дюбели диаметром до 18 мм в бетоне с пневмоударом или для безударной засверловки кафеля.



Эргономичный компактный аккумуляторный перфоратор.

- ▶ Оптимальное соотношение веса и мощности за счёт комбинации двигателя EC-TEC и конструкции в форме С
- ▶ Гашение вибраций для неустойчивой работы. Максимальный уровень комфорта при любой работе
- ▶ Бесщёточный двигатель EC-TEC с долгим сроком службы и высоким КПД
- ▶ Высокоэффективный аккумулятор Li-Ion для максимально долгой работы

Технические характеристики

Напряжение аккумулятора (В)	18
Скорости	1
Число оборотов холостого хода (мин ⁻¹)	0-1100
Макс. частота ударов (мин ⁻¹)	4895
Макс. Ø сверления в бетоне (мм)	18
Ø сверления сверл. коронок, макс. (мм)	68
Сила единичного удара (Дж (ЕРТА))	1,8
Размеры (ДхШхВ) (мм)	280 x 88 x 237
Ёмкость литий-ионного аккумулят. (А/ч)	5,2
Время зарядки аккумулятора Li Ion (мин)	90
Масса с аккумулятором Li-Ion (кг)	2,6



= с электроникой

Комплект поставки

зарядное устройство TCL 3, 2-й аккумулятор Li-Ion 5,2 А/ч включая обрезиненную рамку, дополнительная рукоятка, ограничитель глубины, в системнере SYS 2 T-LOC

БРЦ €* № для заказа

ВНС 18 Li 5,2-Plus	522,88 617,00	564587
---------------------------	------------------	---------------

* Базовая рекомендованная цена изготовителя для розничной торговли. Цены дилера могут отличаться.
Курс пересчета базовых рекомендованных розничных цен в рубли уточняйте на сайте www.festool.ru.
Цена без НДС
Цена с НДС 18%.

Системная оснастка на с. 215



Бур на с. 222



Сверление и завинчивание

Аккумуляторная дрель-шуруповёрт QUADRIVE DRC 18/4
и аккумуляторная ударная дрель-шуруповёрт
QUADRIVE PDC 18/4



Бесщёточный двигатель
EC-TEC для долгого срока
службы и высокого КПД

QUADRIVE DRC 18/4 / PDC 18/4



05



Компактный инструмент с высоким крутящим моментом.

- ▶ ЕС-двигатель и литий-ионный аккумулятор для 100 % роста производительности и максимального срока службы
- ▶ 4-скоростной редуктор до 3800 об/мин для высокой производительности и чистого результата сверления
- ▶ Многофункциональное решение для завинчивания шурупов и сверления отверстий большого диаметра
- ▶ Переключение на аксиальный удар для сверления в кирпичной кладке

Технические характеристики	DRC 18/4 Li 5,2-Plus	PDC 18/4 Li 5,2-Plus
Напряжение аккумулятора [В]	18	18
Скорости	4	4
Число оборотов холост. хода (мин ⁻¹)	0-400/0-850	0-400/0-850
Част. вращ. хол. хода 3-я/4-я ск. (мин ⁻¹)	0-1850/0-3800	0-1850/0-3800
Макс. крутящий момент др/ст (Нм)	40/60	40/60
Макс. частота ударов (мин ⁻¹)		76000
Ø сверления древес./металл (мм)	50/12	50/12
Диаметр отверстия в кирпичной кладке (мм)		10
Масса с аккумулятором Li-Ion (кг)	1,8	1,9
Диапазон зажима патрона (мм)	1,5-13	1,5-13
Ёмкость литий-ионного аккумулят. [А/ч]	5,2	5,2



■ = с электроникой

Комплект поставки	БРЦ €* № для заказа
зарядное устройство TCL 3, патрон CENTROTEC, держатель бит CENTROTEC, бит PZ 2, быстрозажимной цанговый патрон FastFix 13 мм, дополнительная рукоятка, 2-й аккумулятор Li-Ion 5,2 А/ч включая обрезиненную рамку, в системе SYS 2 DF T-LOC	
DRC 18/4 Li 5,2-Plus	511,02 603,00 564582
DRC 18/4 Li 5,2-Set насадка угловая	618,64 730,00 564584
PDC 18/4 Li 5,2-Plus	522,03 616,00 564576
PDC 18/4 Li 5,2-Set насадка угловая	629,66 743,00 564578
PDC 18/4 Li 5,2-Set XL насадка угловая, ограничитель глубины	672,03 793,00 564579

* Базовая рекомендованная цена изготовителя для розничной торговли. Цены дилера могут отличаться.
Курс пересчета базовых рекомендованных розничных цен в рубли уточняйте на сайте www.festool.ru.
Цена без НДС
Цена с НДС 18%.

Системная оснастка на с. 216



Биты и сверла на с. 218



Продуманное многообразие.

Система крепления FastFix позволяет перенастроить QUADRIVE DRC и PDC из дрели в угловую дрель, шуруповёрт и угловой шуруповёрт без вспомогательных инструментов. Благодаря 4-скоростному редуктору частота вращения и мощность настраиваются на любую работу: от завинчивания на 1-й скорости до сверления при 3800 об/мин на 4-й скорости. На PDC возможно переключение на аксиальный удар, что превращает QUADRIVE в несетевую ударную дрель.

Сверление и завинчивание

Дрель QUADRILL DR 18/4
и ударная дрель QUADRILL PD 20/4

Бесщёточный двигатель
ЕС-ТЕС для долгого срока
службы и высокого КПД



QUADRILL DR 18/4 / PD 20/4



Один инструмент для любых работ.

- ▶ Пять машинок в одной благодаря системе крепления FastFix: дрель, винтовёрт, угловая дрель, угловой шуруповёрт и строительный шуруповёрт
- ▶ Универсальное применение благодаря 4-скоростному редуктору с числом оборотов в диапазоне от 400 до 4000 об/мин
- ▶ Без инерционного выбега: машинка тормозит сразу после отпущания акселератора
- ▶ Исключительно практичный инструмент весом всего 1,7 кг и с укороченным на 10 см исполнением по сравнению с обычными машинками

Технические характеристики

	DR 18/4 E FFP-Plus	PD 20/4 E FFP-Plus
Потребляемая мощность (Вт)	705	705
Скорости	4	4
Число оборотов холост. хода (мин ⁻¹)	0-400/0-850	0-400/0-850
Част. вращ. хол. хода 3-я/4-я ск. (мин ⁻¹)	0-1900/0-4000	0-1900/0-4000
Макс. крутящий момент др/ст (Нм)	30/50	30/50
Макс. частота ударов (мин ⁻¹)		79000
Ø сверления древес./металл (мм)	50/18	
Масса (кг)	1,7	1,8
Ø сверления древесина/металл/камень (мм)		50/18/20

Непобедимый универсал.

Облегчите себе работу! Ведь там, где раньше потребовалось бы множество инструментов, например, для сверления в узких местах, ввинчивания больших или маленьких шурупов или завинчивания на определённую глубину, сегодня будет достаточно одного единственного инструмента — QUADRILL DR 18/4 E или PD 20/4 E с дополнительной функцией ударного сверления.

Комплект поставки

	БРЦ €* № для заказа
патрон CENTROTEC, держатель бит CENTROTEC, быстрозажимной сверльный патрон, дополнительная рукоятка, в системнере SYS 2 DF T-LOC	
DR 18/4 E FFP-Plus	327,97 768934
TX 40	387,00
DR 18/4 E FFP-Set	439,83 768935
TX 40, насадка угловая	519,00
PD 20/4 E FFP-Plus	338,98 768937
бит	400,00
PD 20/4 E FFP-Set	451,69 768938
бит, насадка угловая	532,99

* Базовая рекомендованная цена изготовителя для розничной торговли. Цены дилера могут отличаться.
Курс пересчета базовых рекомендованных розничных цен в рубли уточняйте на сайте www.festool.ru.
Цена без НДС
Цена с НДС 18%.

Системная оснастка на с. 216



Биты и сверла на с. 218





QUADRILL DR 20



Дрель с высоким крутящим моментом.

- ▶ Высокий крутящий момент благодаря многоступенчатому понижению оборотов редуктора
- ▶ Оптимально для сверления и завинчивания благодаря специальному патрону и креплению битов на шпинделе
- ▶ Высокая прочность и долговечность благодаря конструкции с усиленным приводным валом и рассчитанным на большие нагрузки подшипником шпинделя
- ▶ Прецизионный зубчатый сверлильный патрон с FastFix и блокировкой зажима

Технические характеристики

Потребляемая мощность (Вт)	1100
Скорости	1
Число оборотов холостого хода (мин ⁻¹)	0-650
Ø сверления (сталь/алюм./древесина) (мм)	20/28/65
Макс. крутящий момент (Нм)	98
Диапазон зажима сверл. патрона (мм)	3-16
Крепление сверлильного патрона	FastFix
Диаметр зажимной шейки (мм)	57
Масса (кг)	3,4
Масса (без патрона) (кг)	2,7



■ = с электроникой

Комплект поставки	БРЦ €*	№ для заказа
дополнительная рукоятка с удлинителем, ограничитель глубины, в максисистейнере		
DR 20 E FF-Plus	400,00	767991
зубчатый сверлильный патрон с блокировкой зажима	472,00	
DR 20 E FF-Set	699,15	768933
патрон CENTROTEC XL, набор принадлежностей: угловая насадка, переходник для торцового ключа, 2 торцовых ключа и набор битов	825,00	

* Базовая рекомендованная цена изготовителя для розничной торговли. Цены дилера могут отличаться.
Курс пересчета базовых рекомендованных розничных цен в рубли уточняйте на сайте www.festool.ru.
Цена без НДС
Цена с НДС 18%.

Системная оснастка на с. 216



Большая QUADRILL с мощным двигателем.

Центральным элементом дрели QUADRILL DR 20 E является система FastFix, с помощью которой можно перенастроить инструмент на выполнение другой работы за считанные секунды.

Сверление и закручивание

Аккумуляторный шуруповёрт для гипсокартона DURADRIVE DWC 18

Бесщёточный двигатель
ЕС-ТЕС для долгого срока
службы и высокого КПД



DURADRIVE DWC 18



Устанавливает новый стандарт закручивания.

DURADRIVE устанавливает новый стандарт закручивания. По долговечности и эксплуатационной надёжности DURADRIVE превосходит любые аналоги. Приводное усилие ЕС-двигателя с электронным включением/выключением — для максимального срока службы и сверхвысокого КПД. DURADRIVE оснащён различными функциями. Одной из самых инновационных является функция старт/стоп: двигатель работает только тогда, когда выполняется закручивание. При этом даже не нужно нажимать главный выключатель. Приставка-магазин превратит работу в детскую игру. С помощью ограничителя глубины DWC может также использоваться для закручивания отдельных шурупов.

Мощность и долговечность для работ по внутренней отделке.

- ▶ Прецизионная, неизнашиваемая электронная схема отключения позволяет выдерживать точную глубину закручивания и продлевает срок службы
- ▶ Энергосберегающая функция старт/стоп без использования главного выключателя
- ▶ Долговечный, бесщёточный ЕС-двигатель с большим КПД
- ▶ Неумтомительная работа благодаря малому весу и оптимальному центру тяжести

Технические характеристики

Технические характеристики	DWC 18-2500	DWC 18-4500
	5,2 Li	5,2 Li
Напряжение аккумулятора (В)	18	18
Скорости	1	1
Число оборотов холостого хода (мин ⁻¹)	0-2500	0-4500
Макс. крутящий момент др/ст (Нм)	7/18	5/14
Резьба шпинделя	1/4"	1/4"
Ёмкость литий-ионного аккумулят. (А/ч)	5,2	5,2
Масса с ограничителем глубины (кг)	1,9	1,9
Масса с магазином (кг)	2,1	2,1



■ = с электроникой

Комплект поставки

зарядное устройство TCL 3, магазин-приставка, ограничитель глубины, зажим-держатель на ремень, крючок, магнитный держатель для бит, 2 бит PZ2 удлиненные, 2-й аккумулятор Li-Ion 5,2 А/ч включая обрезиненную рамку, в системнере SYS 2 T-LOC

	БРЦ €* № для заказа	№ для заказа
DWC 18-2500 5,2 Li-Plus	588,14 694,01	564590
DWC 18-4500 5,2 Li-Plus	588,14 694,01	564592

* Базовая рекомендованная цена изготовителя для розничной торговли. Цены дилера могут отличаться.
Курс пересчета базовых рекомендованных розничных цен в рубли уточняйте на сайте www.festool.ru.
Цена без НДС
Цена с НДС 18%.

Системная оснастка на с. 217



Аккумуляторы и быстрозарядные устройства Festool. Контролируемая мощность для увеличения числа циклов зарядки.

Аккумуляторы Festool гарантируют исключительно высокое число циклов зарядки. Это возможно благодаря контролируемой, «щадящей» зарядке с индивидуальной адаптацией зарядного тока, причём температура аккумуляторных элементов и текущий уровень заряда постоянно контролируются в целях обеспечения максимальной долговечности.

Надёжность, компактность и продуманность.

Новое зарядное устройство TCL 3 с индикатором уровня заряда заряжает аккумулятор быстро и в щадящем режиме. Наряду со своей компактной формой оно отличается наличием практичной бухты для кабеля и возможностью простого настенного монтажа. Кроме того, устройство исключительно прочное — благодаря герметизированной электронике и закрытому корпусу. Постоянный температурный контроль и функция отключения в случае недостаточного напряжения защищают аккумулятор.

Всегда в курсе уровня зарядки.

Индикатор ёмкости всегда укажет текущий уровень заряда аккумулятора. Системные аккумуляторы серии С и Т можно использовать во всех аккумуляторных инструментах этого же класса напряжения.

Умное решение.

Благодаря монтируемому зажиму-держателю машинку можно подвешивать на ремне. Для защиты от ударов возможна установка обрезиненной рамки.



Максимальная гибкость и экономичность: использование аккумуляторов одного класса по напряжению

Аккумуляторные инструменты	Литий-ионные аккумуляторы				
	10,8 В		14,4 В		18 В
	BP-XS (1,5 A/ч)	Standard (3,0 A /ч)	Compact (1,5 A/ч)	Standard (5,2 A/ч)	Standard (5,2 A/ч)
DRC /PDC 18					●
DWC 18					●
T 18+3					●
ВНС 18					●
PSC/PSBC 420 (18 V)*					●
PSC/PSBC 420 (14,4 V)*				●	
T 15+3				●	
C 15				●	
CXS	●				
Зарядные устройства					
TCL 3		●	●	●	●
MXC	●				



* маятниковые лобзики ● частично входит в комплект поставки

Система Festool.

Ведь когда всё подходит, работать намного легче: аккумуляторные и аккумуляторные импульсные дрели-шуруповёрты Festool благодаря своей системной оснастке, быстросменным насадкам, широкому ассортименту бит и свёрл и продуманным аккумуляторам с индикатором уровня зарядки – стали ещё лучше, универсальнее и надёжнее.



Сверление и завинчивание

Обзор системы и оснастки

Системная оснастка	214
Обзор системной оснастки CENTROTEC	218
Буры для аккумуляторного перфоратора ВНС 18	222
Сверло Форстнера ZOBO CENTROTEC	223
Система сверления ZOBO	223
Инструменты CENTROTEC для сверления и зенкерования	224
Сверлильная стойка	225
Оснастка для шуруповёрта для гипсокартона DWC	225



Сверление и завинчивание

Системная оснастка

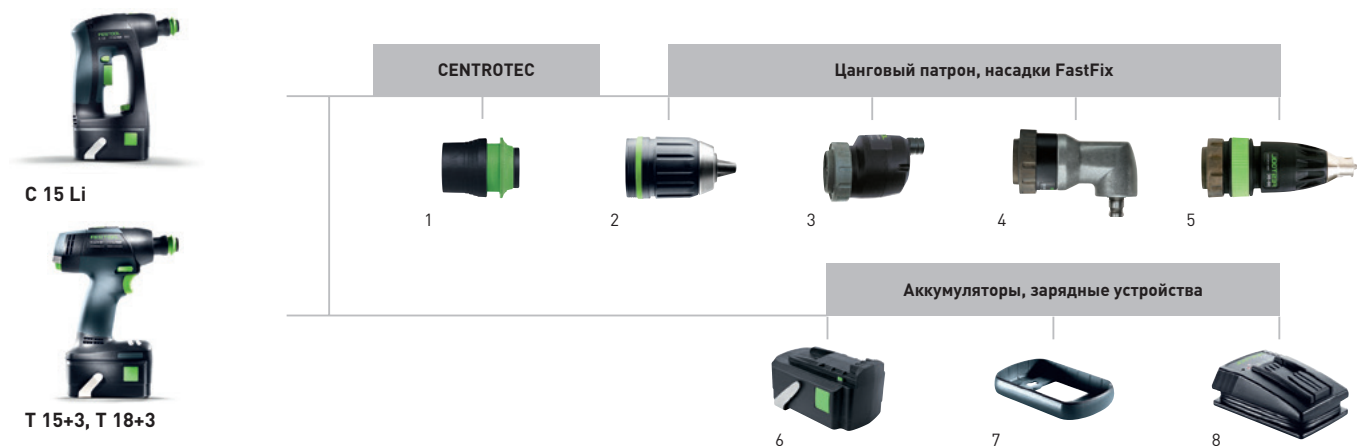

Оснастка для аккумуляторных дрелей-шуруповёртов С 15, серия Т+3

Наименование	Описание	БРЦ €*	№ для заказа
1 Инструментальный патрон WH-CE CENTROTEC	для всех аккумуляторных дрелей-шуруповёртов и дрелей Festool (кроме DR 20/DRP 20) с креплением CENTROTEC, в упаковке для торговых стэндов	21,74 25,65	492135
2 Быстрозажимной сверлильный патрон BF-FX 10 FastFix	для всех аккумуляторных дрелей-шуруповёртов и дрелей Festool (кроме DR 20/DRP 20) с креплением CENTROTEC, диапазон зажима 1-10 мм, в упаковке для торговых стэндов	50,00 59,00	491350
Быстрозажимной сверлильный патрон KC 13-1/2-K-FFP	для всех аккумуляторных дрелей-шуруповёртов, аккумуляторных ударных дрелей-шуруповёртов, дрелей (кроме DR 20/DRP 20) и ударных дрелей с креплением CENTROTEC, ударопрочн., пластик. кольцо, с блокировкой зажима, крепление FastFix, диапазон зажима 1,5-13 мм, в упаковке для торговых стэндов	53,91 63,61	769067
3 Эксцентриковая насадка FastFix DD-ES	для всех аккумуляторных дрелей-шуруповёртов Festool с серии С и Т с FastFix, кроме CXS, в упаковке для торговых стэндов	99,12 116,96	490294
4 Угловая насадка FastFix DD-AS	для всех аккумуляторных дрелей-шуруповёртов Festool с серии С и Т с FastFix, кроме CXS, в упаковке для торговых стэндов	99,12 116,96	490293
5 Ограничитель глубины FastFix DD-DC	для всех аккумуляторных дрелей-шуруповёртов Festool с серии С и Т с FastFix, кроме CXS, в упаковке для торговых стэндов	99,12 116,96	493539
6 Аккумулятор ВРС 15 5.2 Ah-Li Ion	сменный аккумулятор Li-Ion для дрелей-шуруповёртов Т 15+3, С 15 Li, Т1 15 IMPACT и PSC/PSBC 420, TSC 55, ёмкость 5,2 А/ч, масса 0,580 кг, напряжение 14,4 В, в упаковке для торговых стэндов	84,00 99,12	500434
Аккумулятор ВРС 18 5.2 Ah-Li Ion	сменный аккумулятор Li-Ion для дрелей-шуруповёртов Т 18+3, DRC 18/4, PDC 18/4, ВНС 18, DWC 18 и PSC/PSBC 420, TSC 55, ёмкость 5,2 А/ч, масса 0,680 кг, напряжение 18 В, в упаковке для торговых стэндов	94,50 111,51	500435
7 Резиновая рамка GR-ВРС 15/18	для всех аккумуляторов ВРС 15/18, запасная рамка для аккумуляторов на DRC 18/4, PDC 18/4, ВНС 18, DWC 18-4500, DWC 18-2500, в упаковке для торговых стэндов	5,22 6,16	769240
8 Зарядное устройство TCL 3 230-240 V	запасное заряд. устр. для аккумуляторных дрелей-шуруповёртов С 12, TDK 12, Т 12+3, С 15, TDK 15,6, Т 15+3, Т1 15, Т 18+3, ВНС 18, PS(B)C 400/420, TSC 55, DRC 18/4, PDC 18/4, DWC 18-2500 и DWC 18-4500, зарядное устройство для аккумуляторов NiCd, NiMH и Li-Ion, зарядный ток 3.0 А, входное напряжение 220-240 В, в картонной упаковке	52,50 61,95	499335



CXS



BHC 18



Оснастка для аккумуляторной дрели-шурупёрта CXS

Наименование	Описание	БРЦ €* 21,74 25,65	№ для заказа 492135
1 Инструментальный патрон WH-CE CENTROTEC	для всех аккумуляторов дрелей-шурупёртов и дрелей Festool (кроме DR 20/DRP 20) с креплением CENTROTEC, в упаковке для торговых стэндов	35,59 42,00	497216
2 Быстросъемный сверлильный патрон BF-FX 8 FastFix	для аккумуляторной дрели-шурупёрта CXS, диапазон зажима 1-8 мм, в упаковке для торговых стэндов	68,25 80,54	497951
3 Угловая насадка XS-AS	для CXS, для работ в труднодоступных местах, в упаковке для торговых стэндов	79,66 94,00	498616
4 Аккумулятор BP-XS 1,5 Ah	сменный аккумулятор Li-Ion для дрели-шурупёрта CXS, емкость 1,5 А/ч, масса 0,200 кг, напряжение 10,8 В, в упаковке для торговых стэндов	52,50 61,95	497495

Оснастка для аккумуляторного перфоратора BHC 18

Наименование	Описание	БРЦ €* 16,52 19,49	№ для заказа 769068
1 Адаптер AD SDS-plus/FastFix	для BHC 18, RHP 18, CHP 26, для крепления патрона CENTROTEC, в упаковке для торговых стэндов	21,74 25,65	492135
2 Инструментальный патрон WH-CE CENTROTEC	для всех аккумуляторов дрелей-шурупёртов и дрелей Festool (кроме DR 20/DRP 20) с креплением CENTROTEC, в упаковке для торговых стэндов	9,57 11,29	768615
3 Ручка дополнительная AH-43/185	все QUADRIVE DRC 18/4, PDC 18/4 и BHC 18, для демпфирования высоких крутящих моментов, длина 185 мм, крепление, Ø 43 мм, в упаковке для торговых стэндов	17,39 20,52	500483
4 Кожух-пылеулавливатель D 27-BSD	для BHC 18, PDC 18, PD 20 и пылеудаляющих аппаратов CT/CTL/CTM, манжета из никелированной стали, для любых стандартных промышленных и бытовых пылесосов, исключение: у аппаратов с автоматич. очисткой фильтра эту функцию следует отключить, переходник для универсального использования, диам. разъема 27-32 мм, Ø сверла 0-12 мм, в упаковке для торговых стэндов	94,50 111,51	500435
5 Аккумулятор BPC 18 5.2 Ah-Li Ion	сменный аккумулятор Li-Ion для дрелей-шурупёртов T 18+3, DRC 18/4, PDC 18/4, BHC 18, DWC 18 и PSC/PSBC 420, TSC 55, емкость 5,2 А/ч, масса 0,680 кг, напряжение 18 В, в упаковке для торговых стэндов	5,22 6,16	769240
6 Резиновая рамка GR-BPC 15/18	для всех аккумуляторов BPC 15/18, запасная рамка для аккумуляторов на DRC 18/4, PDC 18/4, BHC 18, DWC 18-4500, DWC 18-2500, в упаковке для торговых стэндов	52,50 61,95	499335

* Базовая рекомендованная цена изготовителя для розничной торговли. Цены дилера могут отличаться. Курс пересчета базовых рекомендованных розничных цен в рубли уточняйте на сайте www.festool.ru. Цена без НДС Цена с НДС 18%.

Сверление и завинчивание

Системная оснастка



Оснастка для аккумуляторной дрели-шуруповёрта QUADRIVE DRC 18/4, аккумуляторной ударной дрели-шуруповёрта QUADRIVE PDC 18/4, дрели QUADRILL DR 18/4, ударной дрели QUADRILL PD 20/4

Наименование	Описание	БРЦ €*	№ для заказа
1 Аккумулятор BPC 18 5.2 Ah-Li-Ion	сменный аккумулятор Li-Ion для дрелей-шуруповёртов Т 18+3, DRC 18/4, PDC 18/4, BHC 18, DWC 18 и PSC/PSBC 420, TSC 55, ёмкость 5,2 А/ч, масса 0,680 кг, напряжение 18 В, в упаковке для торговых стэндов	94,50 111,51	500435
2 Зарядное устройство TCL 3 230-240 V	запасное заряд. устр. для аккумуляторов C 12, TDK 12, Т 12+3, С 15, TDK 15,6, Т 15+3, Т1 15, Т 18+3, BHC 18, PS(B)C 400/420, TSC 55, DRC 18/4, PDC 18/4, DWC 18-2500 и DWC 18-4500, зарядное устройство для аккумуляторов NiCd, NiMH и Li-Ion, зарядный ток 3.0 А, входное напряжение 220-240 В, в картонной упаковке	52,50 61,95	499335
3 Резиновая рамка GR-BPC 15/18	для всех аккумуляторов BPC 15/18, запасная рамка для аккумуляторов на DRC 18/4, PDC 18/4, BHC 18, DWC 18-4500, DWC 18-2500, в упаковке для торговых стэндов	5,22 6,16	769240
4 Инструментальный патрон WH-CE CENTROTEC	для всех аккумуляторов дрелей-шуруповёртов и дрелей Festool (кроме DR 20/DRP 20) с креплением CENTROTEC, в упаковке для торговых стэндов	21,74 25,65	492135
5 Быстрозажимной сверлильный патрон KC 13-1/2-K-FFP	для всех аккумуляторов дрелей-шуруповёртов, аккумуляторов ударных дрелей-шуруповёртов, дрелей (кроме DR 20/DRP 20) и ударных дрелей с креплением CENTROTEC, ударопрочн., пластик. кольцо, с блокировкой зажима, крепление FastFix, диапазон зажима 1,5-13 мм, в упаковке для торговых стэндов	53,91 63,61	769067
Быстрозажимной сверлильный патрон KC 13-1/2-MMFP	для всех аккумуляторов дрелей-шуруповёртов, аккумуляторов ударных дрелей-шуруповёртов, дрелей (кроме DR 20/DRP 20) и ударных дрелей с креплением CENTROTEC, ударопрочн., металл. кольцо, с блокировкой зажима, крепление FastFix, диапазон зажима 1,5-13 мм, в упаковке для торговых стэндов	62,60 73,87	769065
6 Угловая насадка AU-43 FFP	для DRC 18/4, PDC 18/4, DR 18/4 E, PD 20/4 E, DRP 16 ET, DRP 18-4 DEC, PDP 20-4 DEC, крепление FastFix, диаметр зажимной шейки 43 мм, в упаковке для торговых стэндов	151,29 178,52	769097
7 Адаптер AD-3/8" FF	для DRC 18/4, PDC 18/4, DR 18/4 E, PD 20/4 E, DRP 16 ET, DRP 18-4 DEC, PDP 20-4 DEC и всех шуруповёртов C+T, для фиксации торц. ключей с 4-гр. 3/8" по DIN 3121 (шуруповёрты с э/приводом), крепление FastFix, в упаковке для торговых стэндов	54,78 64,64	769064
8 Ограничитель глубины DC UNI FF	для DRC 18/4, PDC 18/4, DR 18/4 E, PD 20/4 E, DRP 16 ET, DRP 18-4 DEC, PDP 20-4 DEC и всех шуруповёртов C+T, упорные втулки Ø 17 мм + 23 мм, бит PH 2, торцовый ключ SW 8, крепление FastFix, в упаковке для торговых стэндов	105,21 124,15	769126

Оснастка для QUADRILL DR 20

Наименование	Описание	БРЦ €*	№ для заказа
1 CENTROTEC CC-XL CENTROTEC	для DR 20 E FF, DRP 20 ET FF, DRP 20-2 E FF, для крепления сменных инструментов CENTROTEC, крепление FastFix, в упаковке для торговых стэндов	34,78 41,04	769071
2 Сверлильный патрон с зубчатым венцом CC-16 FFP	для DR 20 E FF, DRP 20 ET FF, DRP 20-2 E FF, с ключом и блокировкой зажима, крепление FastFix, диапазон зажима 3-16 мм, в упаковке для торговых стэндов	112,16 132,35	769061
3 Насадка угловая AU DR 20	для DR 20 E FF, DRP 20 ET FF, DRP 20-2 E FF, крепление FastFix, диаметр зажимной шейки 57 мм, в упаковке для торговых стэндов	182,59 215,46	769060
4 Адаптер AD-1/2 FF	для DR 20 E FF, DRP 20 ET FF, DRP 20-2 E FF, для быстросменного адаптера, для крепления торцовых ключей с 4-гранником 1/2», крепление FastFix, в упаковке для торговых стэндов	63,47 74,89	769062



Оснастка для аккумуляторного шуруповёрта для гипсокартона DURADRIVE DWC 18

Наименование	Описание	БРЦ €*	№ для заказа
1 Приставка-магазин AF 55-DWC	для DWC, DWP, для шурупов в магазинной ленте длиной 25–55 мм, 1 бит PZ2 длинный, в картонной упаковке	187,81 221,62	769146
2 Бит PH2-AF-55 3x	AF 55-DWP/DWC, размер PH 2, в упаковке 3 шт., в упаковке для торговых стендов	12,61 14,88	769124
Бит PZ2-AF-55 3x	AF 55-DWP/DWC, размер PZ 2, в упаковке 3 шт., в упаковке для торговых стендов	12,61 14,88	769078
3 Держатель бит BH-DWC	для DWC, DWP, в упаковке 1 шт., в упаковке для торговых стендов	6,43 7,59	769125
4 Аккумулятор BPC 18 5.2 Ah-Li Ion	сменный аккумулятор Li-Ion для дрелей-шуруповёртов T 18+3, DRC 18/4, PDC 18/4, BHC 18, DWC 18 и PSC/PSBC 420, TSC 55, емкость 5,2 А/ч, масса 0,680 кг, напряжение 18 В, в упаковке для торговых стендов	94,50 111,51	500435
5 Зарядное устройство TCL 3 230-240 V	запасное заряд. устр. для аккумуляторов дрелей-шуруповёртов C 12, TDK 12, T 12+3, C 15, TDK 15,6, T 15+3, T1 15, T 18+3, BHC 18, PS(B)C 400/420, TSC 55, DRC 18/4, PDC 18/4, DWC 18-2500 и DWC 18-4500, зарядное устройство для аккумуляторов NiCd, NiMH и Li-Ion, зарядный ток 3.0 А, входное напряжение 220-240 В, в картонной упаковке	52,50 61,95	499335
6 Резиновая рамка GR-BPC 15/18	для всех аккумуляторов BPC 15/18, запасная рамка для аккумуляторов на DRC 18/4, PDC 18/4, BHC 18, DWC 18-4500, DWC 18-2500, в упаковке для торговых стендов	5,22 6,16	769240

* Базовая рекомендованная цена изготовителя для розничной торговли. Цены дилера могут отличаться.
Курс пересчета базовых рекомендованных розничных цен в рубли уточняйте на сайте www.festool.ru.
Цена без НДС Цена с НДС 18%.

Сверление и завинчивание





Системная оснастка

Биты длиной 25 мм

Стандартные биты





	Тип	БРЦ €* 7,80	№ для заказа
 Бит Pozidriv длина 25 мм, в упаковке 10 шт. размер PZ 1	PZ 1-25/10	6,61	490481
	размер PZ 2	7,80	490482
	размер PZ 3	6,61	490483
 Бит Phillips длина 25 мм, в упаковке 10 шт. размер PH 1	PH 1-25/10	6,61	490501
	размер PH 2	7,80	490502
	размер PH 3	6,61	490503
 Бит Torx длина 25 мм, в упаковке 10 шт. размер TX 10	TX 10-25/10	9,31	490504
	размер TX 15	10,99	490505
	размер TX 20	9,31	490506
	размер TX 25	10,99	490507
	размер TX 30	9,31	490508
		10,99	
 Набор бит в картонной упаковке 8x twinbox PZ, из 10 шт., PZ 1, 3 шт., PZ 2, 4 шт., PZ 3, 3 шт. 8x twinbox TX 8x twinbox Mix, из 10 шт., PH 1, PH 2, PZ 1, PZ 2, PZ 3, TX 15, TX 20, TX 25, TX 30, SZ 0,8x55	BB-PZ/8x	85,13	496930
		100,45	
	BB-TX/8x	85,13	496931
	100,45		
	BB-MIX/8x	85,13	496932
	100,45		

Биты ImpactPlus: ударостойкие, прочные, долговечные

	Тип	БРЦ €* 12,72	№ для заказа
 Бит Pozidrive длина 25 мм, в упаковке 5 шт. размер PZ 1	PZ 1-25 IMP/5	10,78	499930
	размер PZ 2	12,72	498919
	размер PZ 3	10,78	498920
 Бит Phillips длина 25 мм, в упаковке 5 шт. размер PH 1	PH 1-25 IMP/5	10,78	499929
	размер PH 2	12,72	498917
	размер PH 3	10,78	498918
 Бит Torx длина 25 мм, в упаковке 5 шт. размер TX 10	TX 10-25 IMP/5	11,39	499931
	размер TX 15	13,44	499932
	размер TX 20	11,39	498921
	размер TX 25	13,44	498922
	размер TX 30	11,39	498923
	размер TX 40	13,44	498924
		13,44	
 Набор бит 8 контейнеров twinBOX Impactplus, набор из 8 шт., 2 шт. PZ 2-25, 2 шт. PZ 3-25, 2x TX 20, TX 30, TX 40, в картонной упаковке	impactplus-MIX/8	151,20	498831
		178,42	







Обзор системной оснастки CENTROTEC

Биты длиной 100 мм

	Тип	БРЦ €* 14,07	№ для заказа
 Бит Pozidriv длина 100 мм, в упаковке 2 шт. размер PZ 1	PZ 1-100 CE/2	11,92 14,07	492527
	PZ 2-100 CE/2	11,92 14,07	492528
	PZ 3-100 CE/2	11,92 14,07	492529
 Бит Phillips длина 100 мм, в упаковке 2 шт. размер PH 1	PH 1-100 CE/2	11,92 14,07	492530
	PH 2-100 CE/2	11,92 14,07	492531
	PH 3-100 CE/2	11,92 14,07	492532
 Бит Schlitz длина 100 мм, в упаковке 2 шт. размер SZ 0,8x5,5	SZ 0,8x5,5-100 CE/2	11,92 14,07	492537
	SZ 1,2x6,5-100 CE/2	11,92 14,07	492538
 Бит Torx для любых акк. дрелей-шуруповёртов Festool с FastFix, длина 100 мм, в упаковке 2 шт. размер TX 15	TX 15-100 CE/2	11,92 14,07	492533
	TX 20-100 CE/2	11,92 14,07	492534
	TX 25-100 CE/2	11,92 14,07	492535
	TX 30-100 CE/2	11,92 14,07	492536
 Бит для SYS TL с отсеком в крышке, 6 бит CENTROTEC: PZ 2-100 CE, PZ 3-100 CE, TX 15-100 CE, TX 20-100 CE, TX 25-100 CE, TX 30-100 CE, в упаковке 6 шт.	CENTROTEC BITS CE SET TL 6X	31,04 36,63	769095

05

Биты и держатель бит





	Тип	БРЦ €* 16,31	№ для заказа
 Набор бит для любых акк. дрелей-шуруповёртов Festool с FastFix, из 10 шт., 2x PZ 1, 5x PZ 2, 2x PZ 3, магнитный держатель бит CENTROTEC BH 60 CE	PZ + BH 60-CE	13,82 16,31	493260
	TX + BH 60-CE	13,82 16,31	493261
	MIX + BH 60-CE	13,82 16,31	493262
 для SYS TL с отсеком в крышке, из 24 частей, по 2 стандартные биты: PH 1, PH 2, PH 3, PZ 1, PZ 2, PZ 3, TX 10, TX 15, TX 20, TX 25, TX 30, TX 40, 1 быстро-сменный держатель бит CENTROTEC: BHS 65 CE	BITS + BHS 65 CE TL 24x	27,39 32,32	769094
	BHS 65 CE	21,56 25,44	492648
 для любых акк. дрелей-шуруповёртов Festool с FastFix, в упаковке 1 шт.	BV 150 CE	17,39 20,52	492540
 для любых акк. дрелей-шуруповёртов Festool с FastFix, может использоваться с импульсной дрелью-шуруповёртом TI15 Impact, в упаковке 1 шт.	BH 60 CE-Imp	8,78 10,36	498974
 для любых акк. дрелей-шуруповёртов Festool с FastFix, для сменных частей, с шариковой фиксацией для ручной эксплуатации, крепление 1/4", длина 50 мм	1/4"-50 CE/KG CENTROTEC	17,21 20,31	495131
	 для любых акк. дрелей-шуруповёртов Festool с FastFix, для сменных частей, с шариковой фиксацией для ручной эксплуатации, крепление 3/8", длина 70 мм	3/8"-70 CE/KG CENTROTEC	24,26 28,63
 для инструментов Centrotec для сверления и завинчивания	CENTROTEC-DRIVE	16,35 19,29	495228

* Базовая рекомендованная цена изготовителя для розничной торговли. Цены дилера могут отличаться.
 Курс пересчета базовых рекомендованных розничных цен в рубли уточняйте на сайте www.festool.ru.
 Цена без НДС Цена с НДС 18%.

Сверление и завинчивание

Системная оснастка

Кассета для бит

	Тип	БРЦ €*	№ для заказа
	Кассета для бит из 31 части, 1 магнитный держатель для бит 1/4», по 3 шт. TX 10, TX 15, По 6 шт. TX 20, TX 25, TX 30, по 3 шт. TX 40, TX 50	23,82 28,11	769137
	из 31 части, 1 магнитный держатель для бит 1/4», по 2 x TX 10, TX 15, TX 20, TX 25, TX 30, TX 40, PH 1, PH 2, PH 3, PZ 1, PZ 2, PZ 3, по 1 LS 4,5; LS 5,5; LS 6,5; HEX 4; HEX 5; HEX 6	23,82 28,11	769138
	набор торцевых головок 1/4" от 4,0 до 13 мм, 19 разных насадок-бит и 2 удлинительных элемента для бит, реверсивная рукоятка, ручка отвертки CENTROTEC DRIVE, а также различные переходники и удлинители, в системе-ре SYS MINI	129,55 152,87	497881
	для любых акк. дрелей-шуруповёртов Festool с FastFix, ручка отвертки CENTROTEC DRIVE, инструментальный патрон WH-CE CENTROTEC, магнитный держатель бит BH 60-CE, магнитный держатель бит CENTROTEC BV 150 CE, удлинитель, переходник для дрелей BA-CE CENTROTEC, зенкер с отверстием QLS D2-8 CE, зенкер с отверстием QLS D5-15 CE, сверло с ограничителем глубины BTA HW D5 CE, сверло с ограничителем глубины BSTA HS D3,5 CE, центрирующее сверло ZB HS D5 EURO CE, насадка для заворачивания крючков HD D18 CE, twinBOX Mix, кассета со свёрлами HSS D3-10 CE/10, кассета со свёрлами BKS D3-8 CE/W-K, 12 удлинённых бит CENTROTEC PZ/PH/TX, набор из 50 бит, 25 мм, в системе SYS 1 T-LOC	393,20 463,98	497628

Спиральное сверло CENTROTEC HSS, шлифованное DIN 338

Программа стандартных свёрл

	Тип	БРЦ €*	№ для заказа
	Спиральное сверло внутренний шестигранный ключ, в упаковке 1 шт. вкл. держатель бит и 2 сменных сверла, диаметр 3 мм	HSS D 3/33 CE/M-Set 6,69 7,89	493421
	вкл. держатель бит и 2 сменных сверла, диаметр 3,5 мм	HSS D 3,5/39 CE/M-Set 7,04 8,31	493422
	вкл. держатель бит и 2 сменных сверла, диаметр 4 мм	HSS D 4/43 CE/M-Set 7,04 8,31	493423
	вкл. держатель бит и 2 сменных сверла, диаметр 4,5 мм	HSS D 4,5/47 CE/M-Set 8,61 10,16	493424
	вкл. держатель бит и 2 сменных сверла, диаметр 5 мм	HSS D 5/52 CE/M-Set 8,78 10,36	493425
	вкл. держатель бит и 2 сменных сверла, диаметр 5,5 мм	HSS D 5,5/57 CE/M-Set 8,96 10,57	493426
	вкл. держатель бит и 2 сменных сверла, диаметр 6 мм	HSS D 6/57 CE/M-Set 9,13 10,77	493427
	вкл. держатель бит и 2 сменных сверла, диаметр 6,5 мм	HSS D 6,5/63 CE/M-Set 9,82 11,59	493428
	вкл. держатель бит и 1 сменный ключ, диаметр 8 мм	HSS D 8,0/75 CE/M-Set 15,13 17,85	495308
	вкл. держатель бит и 1 сменный ключ, диаметр 10 мм	HSS D 10,0/75 CE/M-Set 18,96 22,37	495309
	Спиральное сверло Кассета со свёрлами, диаметр 3-10 мм, в упаковке 10 шт.	HSS D3-10 CE/10 71,99 84,95	495128
	Спиральное сверло сменное сверло для набора M спиральных свёрл Centrotec диаметр 3 мм, в упаковке 10 шт.	HSS D 3/33 M/10 8,08 9,53	493437
	диаметр 3,5 мм, в упаковке 10 шт.	HSS D 3,5/39 M/10 8,61 10,16	493438
	диаметр 4 мм, в упаковке 10 шт.	HSS D 4/43 M/10 10,69 12,61	493439
	диаметр 4,5 мм, в упаковке 10 шт.	HSS D 4,5/47 M/10 12,08 14,25	493440
	диаметр 5 мм, в упаковке 10 шт.	HSS D 5/52 M/10 13,31 15,71	493441
	диаметр 5,5 мм, в упаковке 10 шт.	HSS D 5,5/57 M/10 14,08 16,61	493442
	диаметр 6 мм, в упаковке 10 шт.	HSS D 6/57 M/10 15,47 18,25	493443
	диаметр 6,5 мм, в упаковке 10 шт.	HSS D 6,5/63 M/10 17,39 20,52	493444
	диаметр 8 мм, в упаковке 5 шт.	HSS D 8,0/75 M/5 18,96 22,37	495310
	диаметр 10 мм, в упаковке 5 шт.	HSS D 10,0/75 M/5 27,91 32,93	495311

Спиральное сверло по древесине и сверло по камню CENTROTEC



Спиральное сверло по дереву

	Тип	БРЦ €* 8,11	№ для заказа
 Спиральное сверло по дереву для любых акк. дрелей-шуруповёртов Festool с FastFix, в упаковке 1 шт.			
диаметр 3 мм	D 3 CE/W	6,87 8,11	492512
диаметр 4 мм	D 4 CE/W	6,87 8,11	492513
диаметр 5 мм	D 5 CE/W	7,04 8,31	492514
диаметр 6 мм	D 6 CE/W	7,57 8,93	492515
диаметр 7 мм	D 7 CE/W	7,57 8,93	492516
диаметр 8 мм	D 8 CE/W	9,31 10,99	492517
диаметр 10 мм	D 10 CE/W	10,87 12,83	492518

Набор спиральных свёрл по дереву в коробке, удлиненные

	Тип	БРЦ €* 42,07	№ для заказа
 Кассета со свёрлами с центрирующим шипом, кассета со свёрлами, длинная, диаметр 3, 4, 5, 6, 8 мм, в упаковке 5 шт.	BKS D 3-8 CE/W	35,65 42,07	493648



Набор спиральных свёрл по дереву в коробке, короткие

	Тип	БРЦ €* 38,37	№ для заказа
 Кассета со свёрлами с центрирующим шипом, кассета со свёрлами, коротк., диаметр 3, 4, 5, 6, 8 мм, в упаковке 5 шт.	BKS D 3-8 CE/W-K	32,52 38,37	495130
 6 спиральных свёрл по дереву CENTROTEC, диаметр 4, 2x5, 6, 8, 10 мм, в упаковке 6 шт.	DB WOOD CE SET TL 6x	42,35 49,97	769093

Сверло HSS по стали

	Тип	БРЦ €* 51,29	№ для заказа
 Кейс со свёрлами HSS по стали Кассета со свёрлами, диаметр 1-10 мм, в упаковке 19 шт.	HSS D 1-10 Sort/19	43,47 51,29	498981

Свёрла по камню CENTROTEC с твердосплавными режущими кромками

	Тип	БРЦ €* 32,52	№ для заказа
 Сверло по камню в упаковке 3 шт.			
диаметр 4 мм	DB STONE CE D4 3x	20,52 24,21	769111
диаметр 5 мм	DB STONE CE D5 3x	21,04 24,83	769112
диаметр 6 мм	DB STONE CE D6 3x	22,78 26,88	769113
диаметр 8 мм	DB STONE CE D8 3x	24,78 29,24	769114
диаметр 10 мм	DB STONE CE D10 3x	27,56 32,52	769115
 Сверло по камню для SYS TL с отсеком в крышке, 6 свёрл по камню CENTROTEC: Ø 4, 5, 2 x 6, 8, 10 мм	DB STONE CE SET TL 6x	39,82 46,99	769096



Сверление и завинчивание

Системная оснастка





Ассортимент буров для аккумуляторного перфоратора ВНС 18

	Тип	БРЦ €*	№ для заказа
 Бур			
диаметр 5 мм, l1 50 мм, l2 110 мм, в упаковке 2 шт.	SDS-Plus D5x50/2	10,17 12,00	499910
диаметр 5 мм, l1 100 мм, l2 160 мм, в упаковке 2 шт.	SDS-Plus D5x100/2	11,74 13,85	499911
диаметр 6 мм, l1 50 мм, l2 110 мм, в упаковке 3 шт.	SDS-Plus D6x50/3	13,22 15,60	499912
диаметр 6 мм, l1 100 мм, l2 160 мм, в упаковке 3 шт.	SDS-Plus D6x100/3	15,82 18,67	499913
диаметр 6 мм, l1 200 мм, l2 260 мм, в упаковке 3 шт.	SDS-Plus D 6 x 200/3	30,86 36,41	500734
диаметр 6,5 мм, l1 200 мм, l2 260 мм, в упаковке 3 шт.	SDS-Plus D 6,5 x 200/3	35,21 41,55	500735
диаметр 8 мм, l1 100 мм, l2 160 мм, в упаковке 2 шт.	SDS-Plus D8x100/2	13,22 15,60	499914
диаметр 8 мм, l1 200 мм, l2 260 мм, в упаковке 1 шт.	SDS-Plus D8x200	9,92 11,71	499915
диаметр 8 мм, l1 250 мм, l2 310 мм, в упаковке 1 шт.	SDS-Plus D8x250	13,82 16,31	499916
диаметр 8 мм, l1 400 мм, l2 460 мм, в упаковке 1 шт.	SDS-Plus D8x400	22,35 26,37	499917
 диаметр 10 мм, l1 100 мм, l2 160 мм, в упаковке 1 шт.	SDS-Plus D10x100	8,43 9,95	499918
диаметр 10 мм, l1 200 мм, l2 260 мм, в упаковке 1 шт.	SDS-Plus D10x200	11,57 13,65	499919
диаметр 10 мм, l1 250 мм, l2 310 мм, в упаковке 1 шт.	SDS-Plus D10x250	13,47 15,89	499920
диаметр 12 мм, l1 100 мм, l2 160 мм, в упаковке 1 шт.	SDS-Plus D12x100	9,47 11,17	499921
диаметр 12 мм, l1 200 мм, l2 265 мм, в упаковке 1 шт.	SDS-Plus D12x200	13,92 16,43	499922
диаметр 14 мм, l1 200 мм, l2 260 мм, в упаковке 1 шт.	SDS-Plus D14x200	18,17 21,44	499923
 для аккумулят. перфоратора ВНС 18 и любых других перфораторов с патроном SDS-Plus, 1 x D 5x50, 2 x D 6x50, 1 x D 6x100, 1 x D 8x100, 1 x D 10x100, 1 x D 12x100 в упаковке 7 шт.	SDS+Set	41,04 48,43	499924

Сверло Форстнера ZOBO CENTROTEC

	Тип	БРЦ €*	№ для заказа
 <p>Сверло Форстнера для системы ZOBO в упаковке 1 шт.</p>	диаметр 15 мм	FB D 15 CE-Zobo 17,74 20,93	496472
	диаметр 20 мм	FB D 20 CE-Zobo 22,43 26,47	496473
	диаметр 25 мм	FB D 25 CE-Zobo 27,21 32,11	496474
	диаметр 30 мм	FB D 30 CE-Zobo 31,74 37,45	496475
	диаметр 35 мм	FB D 35 CE-Zobo 36,35 42,89	496476
 <p>Набор свёрл системы ZOBO Кассета со сверлами, 5 свёрл Ø 15–35, диаметр 15–35 мм, в упаковке 5 шт.</p>	FB Set D 15-35 CE-Zobo	146,30 172,63	496390
 <p>Комплект запчастей ZOBO центрирующие шипы (FB-CE 2,5x3,5/ZS и FB-CE 2,5x7,5/ZS), центрирующее сверло (FB-CE 2,5x30/ZB) и выталкиватель (FB-Set-D 15-35 CE), для сверла Форстнера CENTROTEC</p>	FB-CE/Er-Zobo	13,82 16,31	497268



Система сверления ZOBO

	Тип	БРЦ €*	№ для заказа
 <p>Перовые свёрла Zobo</p>	для любых аккумуляторов, дрелей-шуруповёртов и дрелей с быстрозажимным цанговым патроном, это изделие также предлагается в виде комплекта; см. «Свёрла – Системные комплекты», Ø сверла 15 мм, Ø хвостовика 9 мм, общая длина 100 мм	WD C 15x100 S2 32,52 38,37	768799
	это изделие также предлагается в виде комплекта; см. «Свёрла – Системные комплекты», для сверления отверстий приспособлением для изготовления лестниц GD D10-40 A, Ø сверла 18 мм, Ø хвостовика 9 мм, общая длина 100 мм	WD C 18x100 S2 33,21 39,19	769362
	для любых аккумуляторов, дрелей-шуруповёртов и дрелей с быстрозажимным цанговым патроном, это изделие также предлагается в виде комплекта; см. «Свёрла – Системные комплекты», Ø сверла 20 мм, Ø хвостовика 9 мм, общая длина 100 мм	WD C 20x100 S2 35,65 42,07	768483
	это изделие также предлагается в виде комплекта; см. «Свёрла – Системные комплекты», для сверления отверстий приспособлением для изготовления лестниц GD D10-40 A, Ø сверла 22 мм, Ø хвостовика 9 мм, общая длина 100 мм	WD C 22x100 S2 40,00 47,20	769363
	для любых аккумуляторов, дрелей-шуруповёртов и дрелей с быстрозажимным цанговым патроном, это изделие также предлагается в виде комплекта; см. «Свёрла – Системные комплекты», Ø сверла 25 мм, Ø хвостовика 9 мм, общая длина 100 мм	WD C 25x100 S2 44,08 52,01	768288
	для любых аккумуляторов, дрелей-шуруповёртов и дрелей с быстрозажимным цанговым патроном, это изделие также предлагается в виде комплекта; см. «Свёрла – Системные комплекты», Ø сверла 30 мм, Ø хвостовика 9 мм, общая длина 100 мм	WD C 30x100 S2 53,91 63,61	768166
	для любых аккумуляторов, дрелей-шуруповёртов и дрелей с быстрозажимным цанговым патроном, это изделие также предлагается в виде комплекта; см. «Свёрла – Системные комплекты», Ø сверла 35 мм, Ø хвостовика 12 мм	WD C 35x100 S2 61,47 72,53	768164
	для любых аккумуляторов, дрелей-шуруповёртов и дрелей Festool с FastFix, Сверло Ø 15, 20, 25, 30, 35 мм, 1 центровочное остриё CP-WD 2,5 x 14,5, 1 центровое сверло CB-WD 2,5 x 30, 1 выколотка, 2 удлинителя A-WD M6 9 x 150 MAN и A-WD M8 12 x 150 MAN для ручных дрелей, в системнере MINI	WD C SETL 15-35 S2 268,93 317,34	768096
	для любых аккумуляторов, дрелей-шуруповёртов и дрелей с быстрозажимным цанговым патроном, Сверло Ø 15, 20, 25, 30, 35 мм, 1 центровочное остриё CP-WD 2,5 x 14,5, 1 центровое сверло CB-WD 2,5 x 30, 1 выколотка, в системнере MINI	WD C SET5 15-35 S2 245,11 289,23	768124















Сверление и завинчивание

Системная оснастка







Оснастка для системы сверления ZOBO

		Тип	БРЦ €* 79,00	№ для заказа
	Ограничитель глубины сверления для свёрл ZOBO			
	для Ø сверла 10-30 мм, Ø хвостовика 9 мм, со шпилькой din 913 с внутр. шестигранником M6x6 / SW 3	DG-WD 9/30	66,95 79,00	768117
	для Ø сверла 31-40 мм, Ø хвостовика 12 мм, со шпилькой din 913 с внутр. шестигранником M6x5 / SW 3	DG-WD 12/40	66,95 79,00	768524
	Удлинитель для свёрл ZOBO, длина 150 мм, gl со сверлом 215 мм			
	для хвостовика Ø 9 мм, для Ø сверла 15-30 мм, размер под ключ sw 10, Ø хвостовика 9 мм	A-WD M6 9x150 MAN	29,56 34,88	768525
	для хвостовика Ø 12 мм, для Ø сверла 31-50 мм, размер под ключ sw 14, Ø хвостовика 12 мм	A-WD M8 12x150 MAN	33,04 38,99	768137
	Наконечник центрирующий для свёрл ZOBO, Ø 2,5 мм, для свёрл wd с Ø 10-50 мм, для свёрл wd hw Ø 10-30 мм			
	рабочая длина 3,5 мм	CP-WD 2,5x3,5	2,78 3,28	768126
	рабочая длина 7,5 мм	CP-WD 2,5x7,5	4,35 5,13	768128
	рабочая длина 14,5 мм	CP-WD 2,5x14,5	5,31 6,27	768121
	рабочая длина 19,0 мм	CP-WD 2,5x19	6,00 7,08	768123

Инструменты CENTROTEC для сверления и зенкования

		Тип	БРЦ €* 25,65	№ для заказа
	Зенкер с поперечным отверстием в упаковке 1 шт.			
	диаметр 2-8 мм	QLS D 2- 8 CE	21,74 25,65	492520
	для зенкования и привинчивания заподлицо, диаметр 5-15 мм	QLS D 5-15 CE	26,69 31,49	492521
	Сверло с ограничителем глубины твёрдый сплав, регулируемый ограничитель глубины, диаметр 5 мм, в упаковке 1 шт.	BTA HW D 5 CE	31,21 36,83	492522
	Сменное сверло для сверл с ограничителем глубины, твёрдый сплав, диаметр 5 мм, в упаковке 1 шт.	HW D 5 F.BTA	20,86 24,61	491794
	Сверло-зенкер с ограничителем глубины сверления BTA регулируемый ограничитель глубины, диаметр 3,5 мм, в упаковке 1 шт.	BSTA HS D 3,5 CE	41,04 48,43	492523
	Сменное сверло сверла-зенкеры с ограничителем глубины, диаметр 3,5 мм, в упаковке 5 шт.	EB-BSTA D 3,5/5	10,69 12,61	494445
	Сверло-зенкер с ограничителем глубины сверления BTA регулируемый ограничитель глубины, диаметр 4,5 мм, в упаковке 1 шт.	BSTA HS D 4,5 CE	43,04 50,79	492524
	Сменное сверло сверла-зенкеры с ограничителем глубины, диаметр 4,5 мм, в упаковке 5 шт.	EB-BSTA D 4,5/5	10,69 12,61	494446
	Сверло-зенкер с ограничителем глубины сверления BTA регулируемый ограничитель глубины, диаметр 5 мм, в упаковке 1 шт.	BSTA HS D 5 CE	45,30 53,45	496451
	Сменное сверло сверла-зенкеры с ограничителем глубины, диаметр 5 мм, в упаковке 5 шт.	EB-BSTA D 5/5	10,69 12,61	496452
	Ограничитель глубины запасные втулки для свёрл/зенкеров с ограничителем глубины, в упаковке 5 шт.	BTA/BSTA/5	- -	495882
	Центровое сверло с ограничителем глубины для шурупов Евро 5 мм, диаметр 5 мм, в упаковке 1 шт.	ZB HS D 5 EURO CE	41,04 48,43	492525
	Сменное сверло для центрирующего сверла, диаметр 5 мм, в упаковке 1 шт.	HS D 5	15,31 18,07	493572
	Насадка для заворачивания крючков для любых акк. дрелей-шуруповёртов Festool с FastFix, диаметр 18 мм, в упаковке 1 шт.	HD D 18 CE	8,26 9,75	492526
	Переходник для дрелей в упаковке 1 шт.	BA-CE CENTROTEC	13,82 16,31	496450

Сверильная стойка

	Тип	БРЦ €*	№ для заказа
 <p>Сверильная стойка для деревянного домостроения для мощных дрелей, лёгкий ход благодаря прецизионным направляющим штангам и бронзовому подшипнику скольжения в направляющем ползуне, высокая устойчивость благодаря прямоугольной подошве с фрезерованной опорной поверхностью, 2 ограничителя глубины, 2 параллельных упора, 1 кондуктор для свёрл Ø 8–26 мм, 1 переходное кольцо D 57 мм/43 мм, крепление для зажимной шейки Ø57/Ø43 мм, в картонной упаковке</p> <p>глубина сверления, макс. 240 мм, длина сверла, макс. 320 мм, масса 2,8 кг</p>	GD 320	270,42 319,10	768768
 <p>глубина сверления, макс. 380 мм, длина сверла, макс. 460 мм, масса 3,2 кг</p>	GD 460	292,15 344,74	768119
 <p>поворотнглубина сверления, макс. 310 мм, длина сверла, макс. 460 мм, масса 3,7 кг</p>	GD 460 A	381,70 450,41	769042
 <p>Приспособление для сверления лестниц точная глубина сверления благодаря плавной регулировке кольца-ограничителя глубины сверления, мгновенный монтаж/демонтаж свёрл-фрез благодаря байонетному затвору, крепёжные кольца, удлинитель для свёрл-фрез для тонкого материала с хвостовиком Ø 9 мм, кольцо для установки глубины, деревянная противоскольная плита для угловой рамки, адаптер-основание, Гаечный ключ SW8 и SW10, штифтовой ключ SW3, Ø сверла 10-40 мм</p> <p>для сетевых дрелей и мощных аккумуляторов, шуруповёртов, свёрла-фрезы для тонкого материала Ø 18-20-22-25-30 мм, центрирующие шипы: 2 шт. CP-WD 2,5x3,5; 1 шт. CP-WD 2,5x7,5; 1 шт. CP-WD 2,5x14,5, 1 выколотка, в системнере SYS 1 T-LOC</p> <p>для мощных дрелей, поворотн, в картонной упаковке</p>	GD D10-40 A Set	968,61 1.142,96	768098
	GD D10-40 A	640,81 756,16	768182
 <p>Удлинитель для сверла-фрезы для тонкого материала, для свёрл ZOBO для Ø сверла 10-30 мм, Ø хвостовика 9 мм</p>	PL-GD D9 12x185	60,86 71,81	769364
 <p>для Ø сверла 31-41 мм, Ø хвостовика 12 мм</p>	PL-GD D12 12x110	41,74 49,25	769365

Оснастка для шуруповёрта для гипсокартона DWC

	Тип	БРЦ €*	№ для заказа
 <p>Быстрозакручиваемые шурупы AF 55-DWP/DWC, диаметр 3,9 мм, в картонной упаковке</p> <p>в магазинной ленте, 1000 шт., мелкая резьба, длина 25 мм</p>	DWS C FT 3,9x25 1000x	17,39 20,52	769142
в магазинной ленте, 1000 шт., мелкая резьба, длина 35 мм	DWS C FT 3,9x35 1000x	17,39 20,52	769143
в магазинной ленте, 1000 шт., крупная резьба, длина 35 мм	DWS C CT 3,9x35 1000x	17,39 20,52	769144
в магазинной ленте, 1000 шт., крупная резьба, длина 45 мм	DWS C CT 3,9x45 1000x	17,39 20,52	769145



Система Festool 18 Вольт

Аккумуляторные лобзики CARVEX PSC 420, PSBC 420	232
Аккумуляторная погружная пила TSC 55	233
Аккумуляторная дрель-шуруповёрт T 18+3	234
Аккумуляторный перфоратор BHC 18	235
Аккумуляторная дрель-шуруповёрт QUADRIVE , DRC 18/4, аккумуляторная ударная дрель-шуруповёрт PDC 18/4 QUADRIVE	236
Аккумуляторный шуруповёрт для гипсокартона DWC 18-2500, DWC 18-4500	237

Продукт инновационного мышления.

Система Festool 18 Вольт:
мощность, долговечность, универсальность.



Комбинация из высокопроизводительных аккумуляторов 5,2 А/ч и бесщёточного электродвигателя ЕС-ТЕС. Для аккумуляторных инструментов, в которые всё нацелено на обеспечение необходимой мощности, скорости вращения и энергии единичного удара.

Для инструментов, которые не подведут, которые противостоят конкурентам своим количеством ампер-часов и заменяют понятия «больше», «дальше», «быстрее» понятиями «продуманнее», «эффективнее» и «точнее». Для инструментов, которые отличаются своей динамикой, комфортом и эффективностью и при разработке которых во главу угла ставится самое важное: человек, который работает с ними.

Откройте для себя новые возможности с системой Festool 18 Вольт. При сверлении, завинчивании и пилении. Новое поколение «независимых» инструментов. Для повышения комфорта и превосходных результатов работы.

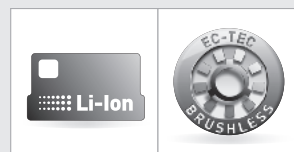

«Сердце» системы 18 Вольт:

комбинация из мощных аккумуляторов 5,2 А/ч и бесщёточного электродвигателя ЕС-ТЕС – предлагает Вам все преимущества, которые Вы ждёте от аккумуляторных инструментов. Электронное управление гарантирует эффективный расход энергии для повышения КПД каждой зарядки аккумулятора. ЭБУ двигателя автоматически регулирует крутящий момент в заданном диапазоне и тем самым увеличивает срок службы. Благодаря бесщёточному исполнению повышается комфорт во время работы.

Инновационное мышление для повышения точности и срока службы:

аккумуляторная погружная пила TSC 55 с гибкой системой из двух аккумуляторов.



Инновационное мышление для повышения комфорта и неустойчивой работы:

компактный перфоратор ВНС 18 с самой оптимальной массой на единицу мощности в классе 18 Вольт.



Инновационное мышление для увеличения производительности:

шуруповёрт для гипсокартона DWC 18 с приставкой-магазином и функцией Start/Stop для серийного завинчивания шурупов.



Инновационное мышление для повышения гибкости:

аккумуляторные дрели-шуруповёрты QUADRIVE и T 18+3 с быстросменными насадками FastFix для сверления и завинчивания.



Инновационное мышление для повышения эргономичности и оптимизации работы:

семейство исключительно лёгких лобзиковых пил CARVEX PSC 420 и PSB 420 идеально выполняет криволинейные пропилы.



Впервые: PowerSelect

Привлекательно. Честно. И так же индивидуально, как и Ваша работа.

Покупайте, что необходимо, и дополняйте, когда нужно. Система PowerSelect 18 В предлагает Вам все возможности для индивидуальной оснастки Ваших аккумуляторных инструментов для сверления, завинчивания и пиления. Привлекательный стартовый комплект с аккумуляторами, зарядным устройством и оснасткой. Или вариант Plus только с аккумуляторами и зарядным устройством. Или базовый вариант без аккумулятора и зарядного устройства с возможностью использования уже имеющихся аккумуляторов или последующего приобретения аккумуляторов и зарядного устройства.



НОВИНКА

PowerSelect: свобода покупать только то, что действительно нужно.
И именно тогда, когда нужно.

BASIC

Пример PowerSelect Basic PDC

Система 18 В для отделочных работ.
Базовый вариант в кейсере



ENERGY

Пример PowerSelect Energy PDC

Возможность дооснащения в любое время без переплаты. Мощные аккумуляторы ёмкостью 5,2 А/ч и зарядное устройство предлагаются в качестве докупаемого оборудования к Вашей системе 18 В.



STARTER-SET

Пример стартового комплекта PowerSelect PDC

Открываем. Подключаем. Начинаем работать. Стартовый комплект включает 2 аккумулятора, зарядное устройство и набор необходимой оснастки* в кейсере.



* В зависимости от изделия стартовый комплект предлагается в виде варианта Plus с аккумулятором и зарядным устройством или в виде полного комплекта с аккумулятором, зарядным устройством и подходящей системной оснасткой.



SERVICE
all-inclusive



ПРОСТО НАДЁЖНО

Инновационное мышление для повышения надёжности Ваших инвестиций:

ВПЕРВЫЕ с 01.01.2015: в пакет услуг «SERVICE all-inclusive» будут включены аккумуляторы и зарядные устройства.



Система Festool 18 Вольт

Аккумуляторные лобзики CARVEX PSC 420 и PSBC 420

Бесщёточный двигатель EC-TEC для долгого срока службы и высокого КПД



CARVEX PSC / PSBC 420



Аккумуляторная версия CARVEX — мощность как у сетевого инструмента.

- ▶ Максимальная производительность с литий-ионным аккумулятором
- ▶ Может работать с аккумуляторами для дрелей-шуруповёртов серий С и Т
- ▶ Благодаря системе тройного направления пильного полотна при выполнении криволинейных пропилов отсутствует увод пилки
- ▶ Простое управление благодаря рукоятке с мягкой накладкой эргономичной формы

Технические характеристики

	PSC 420 Li 18	PSBC 420 Li 18
Напряжение аккумулятора (В)	18	18
Число рабочих ходов (мин ⁻¹)	1500-3800	1000-3800
Ступени регул. маятн. хода	4	4
Глубина реза по дереву (мм)	120	120
Глуб. реза по цветному металлу (мм)	20	20
Глубина реза по стали (мягк.) (мм)	10	10
Ёмкость литий-ионного аккумулят. (А/ч)	5,2	5,2
Масса (кг)	2,4	2,4



■ = MMC-электроника

Удобство и мобильность.

CARVEX PSC 420 и PSBC 420 повторяют любое движение. Делают это с точностью до миллиметра. Изготовленные «по руке» маятниковые лобзики отличаются исключительной лёгкостью и интуитивно понятным управлением. 3800 ходов в минуту обеспечивают потрясающую производительность при выполнении прямолинейных пропилов.

Комплект поставки

	БРЦ €*	№ для заказа
2 пильных полотна, защита от сколов, в системнере SYS 2 T-LOC		
PSC 420 EB Li-Basic без аккумулятора, без зарядного устройства, обрезающая рамка для аккумуляторов	319,49 377,00	561738
PSC 420 EB Li 18-Plus зарядное устройство TCL 3, аккумулятор BPC 18 Li 5,2 А/ч	453,39 535,00	561746
PSBC 420 EB Li-Basic без аккумулятора, без зарядного устройства, обрезающая рамка для аккумуляторов	319,49 377,00	561739
PSBC 420 EB Li 18-Plus зарядное устройство TCL 3, аккумулятор BPC 18 Li 5,2 А/ч	453,39 535,00	561750

Всю программу инструментов Festool для пиления см. на стр. 6 и далее

* Базовая рекомендованная цена изготовителя для розничной торговли. Цены дилера могут отличаться.
Курс пересчета базовых рекомендованных розничных цен в рубли уточняйте на сайте www.festool.ru.
Цена без НДС
Цена с НДС 18%.

Системная оснастка на с. 30

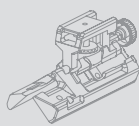

Пилки для лобзика на с. 38



Система Festool 18 Вольт Аккумуляторная погружная пила TSC 55



Бесщёточный двигатель EC-TEC для долгого срока службы и высокого КПД

TSC 55

Наша лучшая погружная пила теперь в аккумуляторном исполнении.

- ▶ Бесщёточный э/двигатель EC-TEC и аккумуляторы Li-Ion для максимальной производительности реза
- ▶ Универсальная концепция «2 аккумулятора»: работа с 2 аккумуляторами 18 В (36 В) для максимальной мощности или с одним аккумулятором 18 В для снижения веса
- ▶ Электродвигатель EC-TEC для оптимального качества реза и высокой производительности
- ▶ Мешок-пылесборник для чистой работы



06



Технические характеристики	
Напряжение аккумулятора (В)	18/36
Число оборотов холостого хода (мин ⁻¹)	2650-3800/5200
Диаметр пильного диска (мм)	160
Диапазон угла (°)	-1-47
Глубина реза (мм)	0-55
Глубина реза при 45° (мм)	0-43
Ø разъема пылеудаления (мм)	27/36
Ёмкость литий-ионного аккумулят. (А/ч)	5,2
Масса 1x18 В/2x18 В (кг)	4,6/5,3



■ = MMC-электроника

Комплект поставки	БРЦ €*	№ для заказа
пильный диск HW с мелким зубом W48, мешок-пылесборник, защита от сколов, смотровое окошко, вспомогательный инструмент, в системнере SYS 5 T-LOC		
TSC 55 REB Li-Basic	470,34	561737
без аккумулятора, без зарядного устройства	555,00	
TSC 55 REB-Plus/XL Li	744,07	561716
2-й аккумулятор Li-Ion 5,2 А/ч, 2-е зарядное устройство TCL 3	878,00	

Всю программу инструментов Festool для пиления см. на стр. 6 и далее

* Базовая рекомендованная цена изготовителя для розничной торговли. Цены дилера могут отличаться. Курс пересчета базовых рекомендованных розничных цен в рубли уточняйте на сайте www.festool.ru. Цена без НДС. Цена с НДС 18%.

Системная оснастка на с. 31

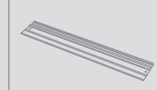

Пильные диски на с. 42



Высокая точность и мобильность.

Точная работа вместо трудоёмких доводочных операций — это аккумуляторная погружная пила TSC 55. С мощными 5200 оборотами в минуту. С гибкой системой из двух аккумуляторов для абсолютной мобильности в использовании — без кабелей и розеток.

Система Festool 18 Вольт

Аккумуляторная дрель-шуруповерт T 18+3



product
design
award

2009

Бесщёточный двигатель
EC-TEC для долгого срока
службы и высокого КПД



T 18+3



Гибкость и мобильность.

T 18+3 поможет справиться с любой задачей без перерывов в работе. Благодаря лёгкой и компактной системе смены инструмента CENTROTEC можно быстро и очень просто поменять цанговый патрон и держатель бит.

Сила, умноженная на интеллект.

- ▶ Высокая эргономичность: компактный и лёгкий инструмент с оптимальным центром тяжести
- ▶ Долгий срок службы и максимальная производительность: бесщёточный двигатель EC-TEC со встроенной системой управления
- ▶ Быстрая смена оснастки благодаря системе CENTROTEC и насадкам FastFix; для всех бит предусмотрена прямая установка
- ▶ Переключение с завинчивания на сверление без настройки установленного крутящего момента

Технические характеристики

Напряжение аккумулятора (В)	18
Скорости	2
Число оборотов холост. хода (мин ⁻¹)	0-450/0-1500
Диаметр отверстия дерево/сталь	45/16
Регулировка крутящего момента, 1-я/2-я скорость (Нм)	0,5-8/0,5-6
Макс. крутящий момент др/ст (Нм)	30/45
Диапазон зажима патрона (мм)	1,5-13
Ёмкость литий-ионного аккумулят. (А/ч)	5,2
Время зарядки аккумулятора Li-Ion (мин)	90
Масса с аккумулятором Li-Ion (кг)	1,7



■ = с электроникой

Комплект поставки

БРЦ €* № для заказа

патрон CENTROTEC, держатель бит CENTROTEC, быстрозажимной цанговый патрон FastFix 13 мм, бит PZ 2, вставной контейнер 49 x 98 x 71 жёлтый, вставной контейнер 98 x 147 x 71 зелёный, в системе нере SYS 2 T-LOC

T 18+3 Li-Basic	231,36	564605
без аккумулятора, без зарядного устройства	273,00	
T 18+3 Li 5,2-Plus	472,88	564567
зарядное устройство TCL 3, 2-й аккумулятор Li-Ion 5,2 А/ч	558,00	

Всю программу инструментов Festool для сверления и завинчивания см. на стр. 198 и далее

* Базовая рекомендованная цена изготовителя для розничной торговли. Цены дилера могут отличаться.
Курс пересчета базовых рекомендованных розничных цен в рубли уточняйте на сайте www.festool.ru.
Цена без НДС
Цена с НДС 18%.

Системная оснастка на с. 214

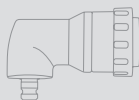

Биты и сверла на с. 218



Система Festool 18 Вольт

Аккумуляторный перфоратор ВНС 18



Бесщёточный двигатель EC-TEC для долгого срока службы и высокого КПД

ВНС 18

Эргономичный компактный аккумуляторный перфоратор.

- ▶ Оптимальное соотношение веса и мощности за счёт комбинации двигателя EC-TEC и конструкции в форме С
- ▶ Гашение вибраций для неустойчивой работы. Максимальный уровень комфорта при любой работе
- ▶ Бесщёточный двигатель EC-TEC с долгим сроком службы и высоким КПД
- ▶ Высокоэффективный аккумулятор Li-Ion для максимально долгой работы



06



Технические характеристики

Напряжение аккумулятора (В)	18
Скорости	1
Число оборотов холостого хода (мин ⁻¹)	0-1100
Макс. частота ударов (мин ⁻¹)	4895
Макс. Ø сверления в бетоне (мм)	18
Ø сверления сверл. коронок, макс. (мм)	68
Сила единичного удара (Дж (ЕРТА))	1,8
Размеры (ДхШхВ) (мм)	280 x 88 x 237
Ёмкость литий-ионного аккумуля. (А/ч)	5,2
Время зарядки аккумулятора Li-Ion (мин)	90
Масса с аккумулятором Li-Ion (кг)	2,6



■ = с электроникой

Комплект поставки

Комплект поставки	БРЦ €*	№ для заказа
дополнительная рукоятка, ограничитель глубины, в кейсе SYS 2 T-LOC		
ВНС 18 Li-Basic без аккумулятора, без зарядного устройства, 2 обрезиненные рамки для аккумуляторов	294,92 348,01	564606
ВНС 18 Li 5,2-Plus зарядное устройство TCL 3, 2-й аккумулятор Li-Ion 5,2 А/ч включая обрезиненную рамку	522,88 617,00	564587

Всю программу инструментов Festool для сверления и завинчивания см. на стр. 198 и далее

* Базовая рекомендованная цена изготовителя для розничной торговли. Цены дилера могут отличаться.
Курс пересчета базовых рекомендованных розничных цен в рубли уточняйте на сайте www.festool.ru.
Цена без НДС
Цена с НДС 18%.

Системная оснастка на с. 215



Бур на с. 222



Лёгкость и мобильность.

ВНС 18: экономия сил и неустойчивая работа. С исключительно высокой силой удара и встроенной системой гашения вибрации, которая поглощает энергию удара до её восприятия кистями рук пользователя.

Система Festool 18 Вольт

Аккумуляторная дрель-шуруповёрт QUADRIVE DRC 18/4 и аккумуляторная ударная дрель-шуруповёрт QUADRIVE PDC 18/4

Бесщёточный двигатель EC-TEC для долгого срока службы и высокого КПД



QUADRIVE DRC 18/4 / PDC 18/4



Компактный инструмент с высоким крутящим моментом.

- ▶ EC-двигатель и литий-ионный аккумулятор для 100 % роста производительности и максимального срока службы
- ▶ 4-скоростной редуктор до 3800 об/мин для высокой производительности и чистого результата сверления
- ▶ Многофункциональное решение для завинчивания шурупов и сверления отверстий большого диаметра
- ▶ Переключение на аксиальный удар для сверления в кирпичной кладке

Технические характеристики	DRC 18/4 Li-Basic	PDC 18/4 Li-Basic
Напряжение аккумулятора [В]	18	18
Скорости	4	4
Число оборотов холост. хода (мин ⁻¹)	0-400/0-850	0-400/0-850
Част. вращ. хол. хода 3-я/4-я ск. (мин ⁻¹)	0-1850/0-3800	0-1850/0-3800
Макс. крутящий момент др/ст (Нм)	40/60	40/60
Макс. частота ударов (мин ⁻¹)		76000
Ø сверления древес./металл (мм)	50/12	50/12
Диаметр отверстия в кирпичной кладке (мм)		10
Масса с аккумулятором Li-Ion (кг)	1,8	1,9
Диапазон зажима патрона (мм)	1,5-13	1,5-13
Ёмкость литий-ионного аккумулят. (А/ч)	5,2	5,2



☐ = с электроникой

Комплект поставки	БРЦ €* № для заказа
патрон CENTROTEC, держатель бит CENTROTEC, бит PZ 2, быстрозажимной цанговый патрон FastFix 13 мм, дополнительная рукоятка, в системе SYS 2 DF T-LOC	
DRC 18/4 Li-Basic без аккумулятора, без зарядного устройства, обрезиненная рамка для аккумуляторов	269,49 318,00 500782
DRC 18/4 Li 5,2-Plus зарядное устройство TCL 3, 2-й аккумулятор Li-Ion 5,2 А/ч включая обрезиненную рамку	511,02 603,00 564582
PDC 18/4 Li-Basic без аккумулятора, без зарядного устройства, обрезиненная рамка для аккумуляторов	280,51 331,00 500781
PDC 18/4 Li 5,2-Plus зарядное устройство TCL 3, 2-й аккумулятор Li-Ion 5,2 А/ч включая обрезиненную рамку	522,03 616,00 564576

Всю программу инструментов Festool для сверления и завинчивания см. на стр. 198 и далее

Надёжность и мобильность.

QUADRIVE DRC и PDC долговечны и неприхотливы в эксплуатации. Благодаря надёжному 4-скоростному металлическому редуктору у Вас будет 4 режима скорости для любой задачи. Крутящий момент 60 Нм обеспечит высокопроизводительное завинчивание на 1-й скорости и точное сверление на 4-й скорости при 3800 об/мин.

* Базовая рекомендованная цена изготовителя для розничной торговли. Цены дилера могут отличаться. Курс пересчета базовых рекомендованных розничных цен в рубли уточняйте на сайте www.festool.ru. Цена без НДС. Цена с НДС 18%.

Системная оснастка на с. 216



Биты и сверла на с. 218



Система Festool 18 Вольт

Аккумуляторный шуруповёрт для гипсокартона DURADRIVE DWC 18



Бесщёточный двигатель
EC-TEC для долгого срока
службы и высокого КПД

DURADRIVE DWC 18

Мощность и долговечность для работ по внутренней отделке.

- ▶ Прецизионная, неизнашиваемая электронная схема отключения позволяет выдерживать точную глубину завинчивания и продлевает срок службы
- ▶ Энергосберегающая функция старт/стоп без использования главного выключателя
- ▶ Долговечный, бесщёточный EC-двигатель с большим КПД
- ▶ Неумтомительная работа благодаря малому весу и оптимальному центру тяжести

Технические характеристики	DWC 18-2500	DWC 18-4500
	5,2 Li	5,2 Li
Напряжение аккумулятора (В)	18	18
Скорости	1	1
Число оборотов холостого хода (мин ⁻¹)	0-2500	0-4500
Макс. крутящий момент др/ст (Нм)	7/18	5/14
Резьба шпинделя	1/4"	1/4"
Ёмкость литий-ионного аккумуля. (А/ч)	5,2	5,2
Масса с ограничителем глубины (кг)	1,9	1,9
Масса с магазином (кг)	2,1	2,1



■ = с электроникой

Комплект поставки	БРЦ €*	№ для заказа
магазин-приставка, ограничитель глубины, зажим-держатель на ремень, крючок, магнитный держатель для бит, 2 бит PZ2 удлиненные, в системнере SYS 2 T-LOC		
DWC 18-2500 Li-Basic без аккумулятора, без зарядного устройства, обрезиненная рамка для аккумуляторов	346,61 409,00	564607
DWC 18-4500 Li-Basic без аккумулятора, без зарядного устройства, обрезиненная рамка для аккумуляторов	346,61 409,00	564608
DWC 18-2500 5,2 Li-Plus зарядное устройство TCL 3, 2-й аккумулятор Li-Ion 5,2 А/ч включая обрезиненную рамку	588,14 694,01	564590
DWC 18-4500 5,2 Li-Plus зарядное устройство TCL 3, 2-й аккумулятор Li-Ion 5,2 А/ч включая обрезиненную рамку	588,14 694,01	564592

Всю программу инструментов Festool для сверления и завинчивания см. на стр. 198 и далее

* Базовая рекомендованная цена изготовителя для розничной торговли. Цены дилера могут отличаться.
Курс пересчета базовых рекомендованных розничных цен в рубли уточняйте на сайте www.festool.ru.
Цена без НДС
Цена с НДС 18%.

Системная оснастка на с. 217



Инновационность и мобильность.

DURADRIVE DWC 18 — это серийное завинчивание шурупов с экономией времени и высоким комфортом. Инновационная функция Stop-and-go обеспечивает увеличение производительности на одной зарядке аккумулятора на 40%.





Система соединений DOMINO

Обзор инструмента и областей применения 240

Дюбельные фрезы DOMINO DF 500, DF 700 242

Обзор системы и оснастки 244

Система Festool

Система соединений DOMINO

Обзор инструмента и областей применения

Страница 242 ————— 243

DF 500

DF 700

Система DOMINO: для соединения панелей, рамных и каркасных конструкций. Для узких или широких, тонких или толстых заготовок. Шипы различной толщины от 4 до 14 мм для универсального применения.



Назначение

Дюбельные фрезеры DOMINO

Соединение панелей

- Выдвижные ящики с вставными шипами от Ø 4 мм
- Изготовление корпусной мебели с вставными шипами Ø 5 и 6 мм
- Мебель из массива древесины с вставными шипами Ø 8 и 10 мм
- Мебель из массива древесины (напр. кровати) с вставными шипами Ø 12 и 14 мм



Каркасные конструкции

- Легкие каркасные конструкции (напр. стулья) с вставными шипами Ø 10 мм
- Неподвижные каркасные конструкции (напр. столы) с вставными шипами Ø 10–14 мм
- Рамные и стоечные конструкции

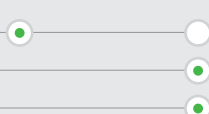

Рамные конструкции

- Мебельные фасады в виде рамных конструкций с вставными шипами Ø 8 и 10 мм
- Мебель из массива древесины в виде рамной конструкции
- Входные и межкомнатные двери



Другие области применения

- Соединение узких планок шириной от 25 мм
- Соединение круглых стержней с помощью круглого упора
- Соединение широких брусьев обвязки (например, столешницы из массива древесины)



очень хорошо подходит подходит

Технические характеристики

Потребляемая мощность [Вт]	420	720
Макс. глубина фрезерования [мм]	28	70
Ø шлицевой фрезы DOMINO [мм]	4, 5, 6, 8, 10	8, 10, 12, 14
Регулировка высоты фрезы [мм]	5-30	10-50
Фрезерование в ус [°]	0-90	0-90
Масса [кг]	3,2	5,2

У каждого вида соединения деревянных деталей есть свои преимущества. Система соединений DOMINO объединяет их все.

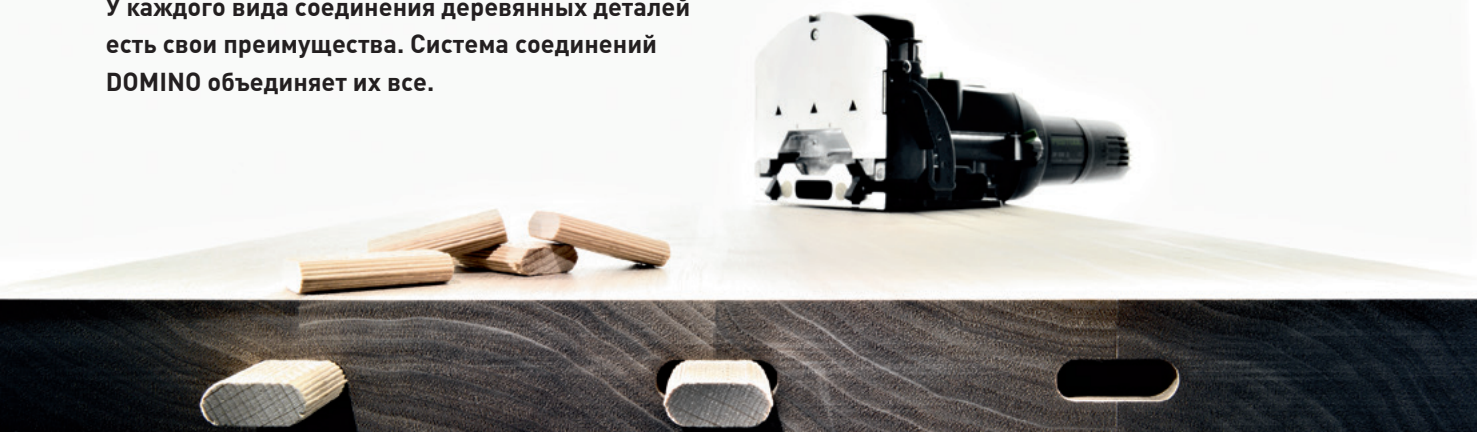

Продольные отверстия DOMINO.

Точное центрирование: первый шип DOMINO устанавливается в продольном гнезде точно такого же размера, остальные – в продольных отверстиях с зазором, что позволяет без труда выровнять соединение. Результатом будет прочное соединение, не проворачивающееся уже с первого вставленного шипа.

Значительная экономия времени.

Без трудоёмкой регулировки и сложных измерений: быстрое и точное позиционирование инструмента благодаря встроенным откидным упорам. Плюс удобная настройка рабочей высоты и глубины захода фрезы с учётом различной толщины заготовки. И наконец, используя DOMINO XL, Вы сэкономите массу времени на соединении деталей из массива.

Неограниченные возможности применения.

Два инструмента, 14 шипов диаметром 4–14 мм, различные варианты настройки и совместимая системная оснастка позволяют выполнить практически любые соединения. Теперь Вы сможете легко и просто соединить даже узкие планки и круглые стержни.

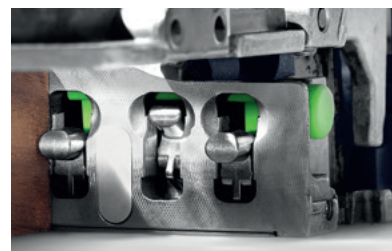

Вставные шипы DOMINO из бука отмечены знаком PEFC (Общеввропейской системы сертификации лесов) для изделий из древесины, заготовленной с учётом принципов рационального и контролируемого использования лесов.



Вставные шипы DOMINO из древесины Sipo устойчивы к внешним воздействиям, к насекомым и плесени и поэтому идеально подходят для наружного применения. Они изготавливаются из древесины, поставляемой из постоянно контролируемых лесов.

Система соединений DOMINO

Дюбельный фрезер DOMINO DF 500



product
design
award

2006

DOMINO DF 500



Система, которая соединяет всё.

Фрезер DOMINO DF 500 особенно удобен в обращении и позволяет выполнить практически любые соединения. Он отличается высочайшей точностью и простотой управления при изготовлении панельной и корпусной мебели, рам или каркасов.

Просто, удобно, надёжно.

- ▶ Универсальное применение с дюбелями размером от 4x20 мм до 10x50 мм
- ▶ Запатентованный и уникальный для ручных машин высокоточный принцип фрезерования
- ▶ Быстро и просто регулируемые упоры для точных результатов
- ▶ Эргономичная конструкция для комфортной работы в любом положении

Технические характеристики

Потребляемая мощность (Вт)	420
Число оборотов холостого хода (мин ⁻¹)	24300
Ограничитель глубины фрезерования (мм)	12, 15, 20, 25, 28
Макс. глубина фрезерования (мм)	28
Ø шлицевой фрезы DOMINO (мм)	4, 5, 6, 8, 10
Регулировка высоты фрезы (мм)	5-30
Фрезерование для соединения в ус (°)	0-90
Ø разъема пылеудаления (мм)	27
Масса (кг)	3,2



Комплект поставки	БРЦ €*	№ для заказа
фреза DOMINO D5, опорный угольник, вспомогательный инструмент, в системнере SYS 2 T-LOC		
DF 500 Q-Plus	761,02 898,00	574325
DF 500 Q-Set	822,88 971,00	574427
упор для планок, поперечный упор		

* Базовая рекомендованная цена изготовителя для розничной торговли. Цены дилера могут отличаться.
Курс пересчета базовых рекомендованных розничных цен в рубли уточняйте на сайте www.festool.ru.
Цена без НДС
Цена с НДС 18%.

Системная оснастка на с. 246

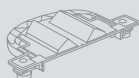

Шип DOMINO на с. 246



Система соединений DOMINO

Дюбельный фрезер DOMINO XL DF 700



product design award

2012

DOMINO DF 700



Самое быстрое соединение больших заготовок.

Подходит к заготовке, а не наоборот: DOMINO XL. Быстро, просто, точно и исключительно прочно – с ощутимой экономией времени до 50% по сравнению со стационарными станками. DOMINO XL идеально подходит для изготовления мебели, дверей и конструкций из массива древесины.

Исключительно мобильный и надёжный.

- ▶ Высочайшая прочность соединений на шипах размером до 14 x 140 мм
- ▶ запатентованный и уникальный для ручных машин высокоточный принцип фрезерования
- ▶ Значительная экономия времени по сравнению со стационарным станком
- ▶ Быстро и просто регулируемые упоры для точных результатов

Технические характеристики

Потребляемая мощность (Вт)	720
Число оборотов холостого хода (мин ⁻¹)	21000
Ограничитель глубины фрезерования (мм)	15-70
Макс. глубина фрезерования (мм)	70
Ø шлицевой фрезы DOMINO (мм)	8, 10, 12, 14
Регулировка высоты фрезы (мм)	10-50
Фрезерование для соединения в ус (°)	0-90
Ø разъема пылеудаления (мм)	27
Масса (кг)	5,2



■ = с электроникой

Комплект поставки

фреза DOMINO Ø 12, опорный угольник, 2 ящика для дюбелей, вспомогательный инструмент, в кейсе SYS 5 T-LOC

Комплект поставки	БРЦ €*	№ для заказа
DF 700 EQ-Plus	1.055,08 1.244,99	574320

* Базовая рекомендованная цена изготовителя для розничной торговли. Цены дилера могут отличаться.
Курс пересчета базовых рекомендованных розничных цен в рубли уточняйте на сайте www.festool.ru.
Цена без НДС
Цена с НДС 18%.

Системная оснастка
на с. 248

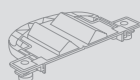

Шип DOMINO
на с. 248



Посмотрите видеоролик
об изделии



Система Festool.

Ведь когда всё подходит, работать намного легче: система соединений DOMINO включает в себя вставные шипы и фрезы, которые оптимально подходят для любого применения. Различные упоры, совместимые с каждой из версий исполнения дюбельных фрезеров DOMINO, позволяют легко соединять даже заготовки сложной формы.

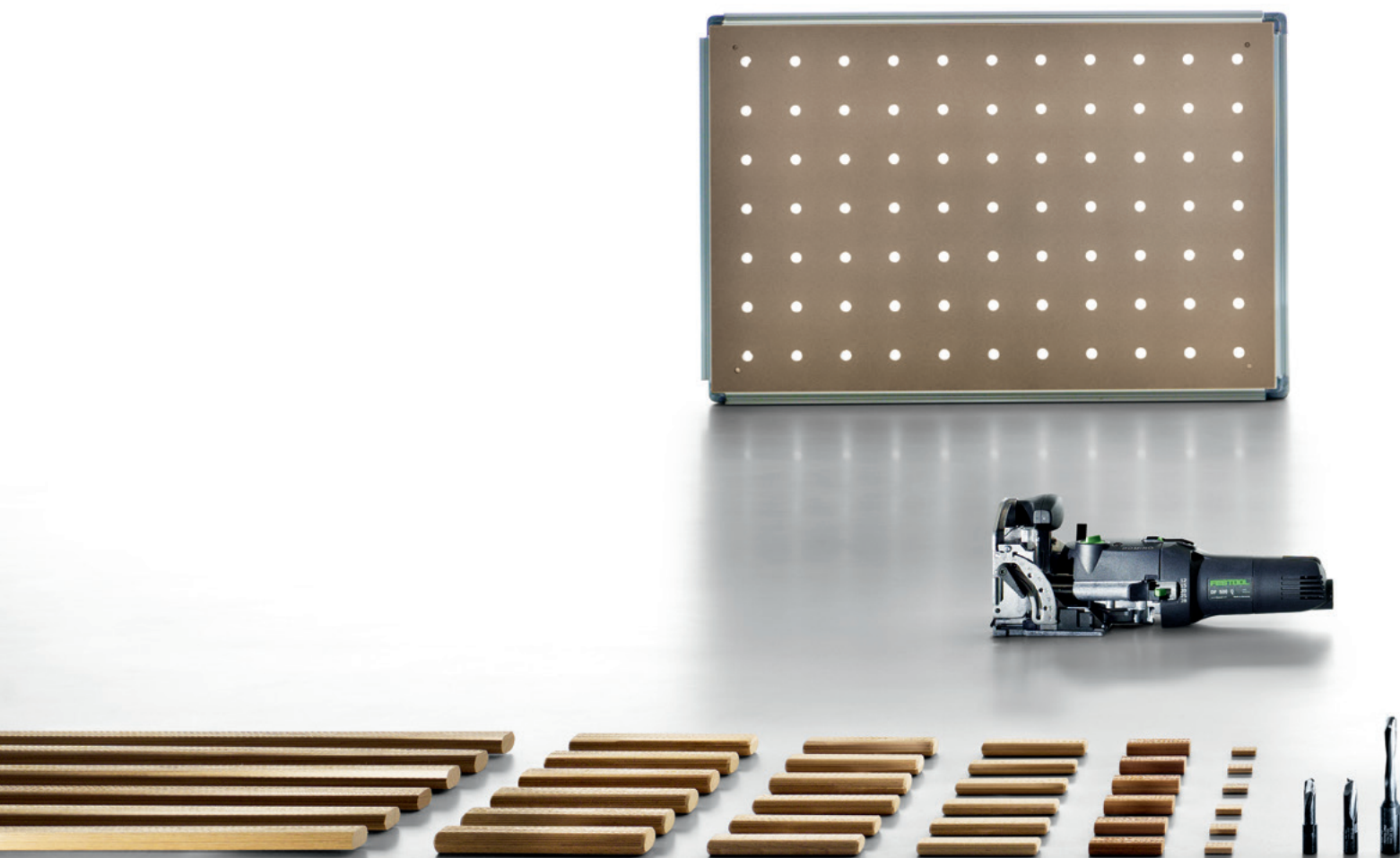

Система соединений DOMINO

Обзор системы и оснастки



Система соединений DOMINO

Системная оснастка

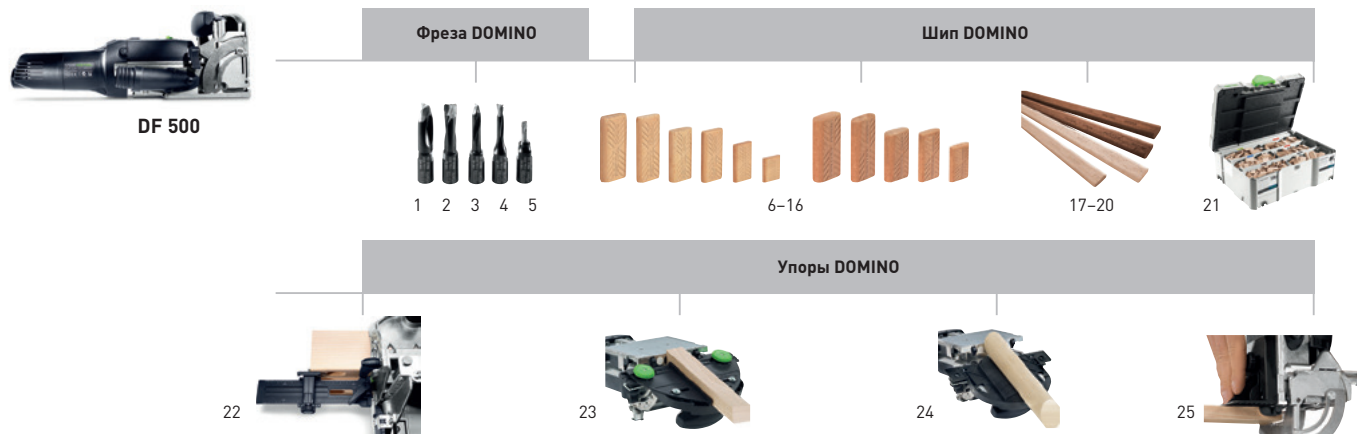

Оснастка для дюбельного фрезера DF 500

Наименование	Описание	БРЦ €*	№ для заказа
1 Фреза D 4-NL 11 HW-DF 500	D 4 мм, NL 11 мм, в упаковке для торговых стендов	27,39 32,32	495663
2 Фреза D 5-NL 20 HW-DF 500	D 5 мм, NL 20 мм, в упаковке для торговых стендов	23,39 27,60	493490
3 Фреза D 6-NL 28 HW-DF 500	D 6 мм, NL 28 мм, в упаковке для торговых стендов	23,92 28,23	493491
4 Фреза D 8-NL 28 HW-DF 500	D 8 мм, NL 28 мм, в упаковке для торговых стендов	24,78 29,24	493492
5 Фреза D 10-NL 28 HW-DF 500	D 10 мм, NL 28 мм, в упаковке для торговых стендов	27,91 32,93	493493
6 Вставной шип, бук D 5x30/1800 BU	размеры 5x30 мм, в упаковке 1800 шт., в картонной упаковке	58,43 68,95	493296
7 Вставной шип, бук D 6x40/1140 BU	размеры 6x40 мм, в упаковке 1140 шт., в картонной упаковке	58,43 68,95	493297
8 Вставной шип, бук D 8x40/780 BU	размеры 8x40 мм, в упаковке 780 шт., в картонной упаковке	58,43 68,95	493298
9 Вставной шип, бук D 8x50/600 BU	размеры 8x50 мм, в упаковке 600 шт., в картонной упаковке	58,43 68,95	493299
10 Вставной шип, бук D 10x50/510 BU	размеры 10x50 мм, в упаковке 510 шт. в картонной упаковке	58,43 68,95	493300
11 Вставной шип, бук D 4x20/450 BU	размеры 4x20 мм, в упаковке 450 шт., в упаковке для торговых стендов	10,69 12,61	495661
12 Вставной шип, бук D 5x30/300 BU	размеры 5x30 мм, в упаковке 300 шт., в упаковке для торговых стендов	10,69 12,61	494938
13 Вставной шип, бук D 6x40/190 BU	размеры 6x40 мм, в упаковке 190 шт., в упаковке для торговых стендов	10,69 12,61	494939
14 Вставной шип, бук D 8x40/130 BU	размеры 8x40 мм, в упаковке 130 шт., в упаковке для торговых стендов	10,69 12,61	494940
15 Вставной шип, бук D 8x50/100 BU	размеры 8x50 мм, в упаковке 100 шт., в упаковке для торговых стендов	10,69 12,61	494941
16 Вставной шип, бук D 10x50/85 BU	размеры 10x50 мм, в упаковке 85 шт., в упаковке для торговых стендов	10,69 12,61	494942
17 Стержень для шипов DOMINO из бука D 8x750/36 BU	размеры 8x750 мм, в упаковке 36 шт., в картонной упаковке	43,91 51,81	498686
18 Стержень для шипов DOMINO из бука D 10x750/28 BU	размеры 10x750 мм, в упаковке 28 шт., в картонной упаковке	42,69 50,37	498687
19 Стержень для шипов DOMINO из древесины Sipo D 8x750/36 MAU	размеры 8x750 мм, в упаковке 36 шт., в картонной упаковке	85,47 100,85	498690
20 Стержень для шипов DOMINO из древесины Sipo D 10x750/28 MAU	размеры 10x750 мм, в упаковке 28 шт., в картонной упаковке	82,86 97,77	498691

Оснастка для дюбельного фрезера DF 500

Наименование	Описание	БРЦ €*	№ для заказа
21 Вставной шип, бук, ассортимент DS 4/5/6/8/10 1060x BU	шипы DOMINO 4x20, 5x30, 6x40, 8x40, 8x50, 10x50 мм, фрезы DOMINO разм. 4, 5, 6, 8, 10, размеры 396 x 296 x 157,5 мм, в упаковке 1060 шт., в системнере SYS 2 T-LOC	165,73 195,56	498899
Комплект SYS SORT-SYS DOMINO	пустой системнер SYS 2 T-LOC с перегородками для вставных шипов DOMINO	53,39 63,00	497703
22 Поперечный упор QA-DF 500/700	для DF 500 и DF 700, входит в комплект поставки: левый и правый поперечный упор, для гнезд с повторяющимся шагом 100 – 205 мм, для точного позиционирования при фрезеровании с расстоянием от края 100–205 мм, в упаковке для торговых стендов	48,69 57,45	498590
23 Упор для планок LA-DF 500/700	для DF 500 и DF 700, для планок шириной 22–70 мм, в упаковке 1 шт., в упаковке для торговых стендов	45,21 53,35	493487
24 Упор для круглых заготовок RA DF 500/700	для DF 500 и DF 700, для круглых деревянных стержней диаметром 35 – 60 мм, для высоко-точного фрезерования круглых заготовок Ø 35–60 мм, в упаковке для торговых стендов	38,25 45,14	494847
25 Упор дополнительный ZA-DF 500	для DF 500, расширитель опоры и боковой упор, для уменьшения межцентрового расстояния отверстий под дюбель с 37 мм до 20 мм, для безопасной установки фрезера, в картонной упаковке	22,61 26,68	495666

Система соединений DOMINO

Системная оснастка



DF 700

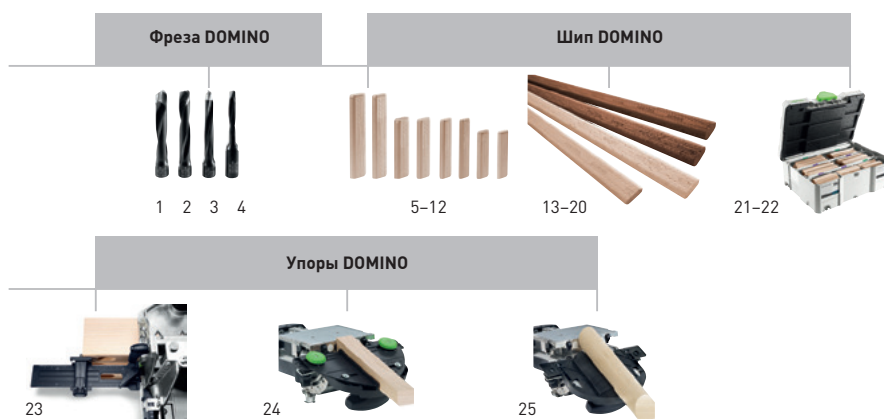

Оснастка для дюбельного фрезера DF 700

Наименование	Описание	БРЦ €*	№ для заказа
1 Фреза DOMINO D 8-NL 50 HW-DF 700	фрезы с резьбовым креплением для пазово-дюбельного фрезера DOMINO XL DF 700, D 8 мм, NL 50 мм, в упаковке для торговых стендов	33,91 40,01	497868
2 Фреза DOMINO D 10-NL 70 HW-DF 700	фрезы с резьбовым креплением для пазово-дюбельного фрезера DOMINO XL DF 700, D 10 мм, NL 70 мм, в упаковке для торговых стендов	36,17 42,68	497869
3 Фреза DOMINO D 12-NL 70 HW-DF 700	фрезы с резьбовым креплением для пазово-дюбельного фрезера DOMINO XL DF 700, D 12 мм, NL 70 мм, в упаковке для торговых стендов	37,91 44,73	497870
4 Фреза DOMINO D 14-NL 70 HW-DF 700	фрезы с резьбовым креплением для пазово-дюбельного фрезера DOMINO XL DF 700, D 14 мм, NL 70 мм, в упаковке для торговых стендов	40,69 48,01	497871
5 Шип DOMINO бук D 8x80/190 BU	размеры 8x80 мм, в упаковке 190 шт., в картонной упаковке	30,52 36,01	498212
6 Шип DOMINO бук D 8x100/150 BU	размеры 8x100 мм, в упаковке 150 шт., в картонной упаковке	30,52 36,01	498213
7 Шип DOMINO бук D 10x80/150 BU	размеры 10x80 мм, в упаковке 150 шт., в картонной упаковке	30,52 36,01	498214
8 Шип DOMINO бук D 10x100/120 BU	размеры 10x100 мм, в упаковке 120 шт., в картонной упаковке	30,52 36,01	498215
9 Шип DOMINO бук D 12x100/100 BU	размеры 12x100 мм, в упаковке 100 шт., в картонной упаковке	30,52 36,01	498216
10 Шип DOMINO бук D 12x140/90 BU	размеры 12x140 мм, в упаковке 90 шт., в картонной упаковке	30,52 36,01	498217
11 Шип DOMINO бук D 14x100/80 BU	размеры 14x100 мм, в упаковке 80 шт., в картонной упаковке	30,52 36,01	498218
12 Шип DOMINO бук D 14x140/70 BU	размеры 14x140 мм, в упаковке 70 шт., в картонной упаковке	30,52 36,01	498219
13 Стержень для шипов DOMINO из бука D 8x750/36 BU	размеры 8x750 мм, в упаковке 36 шт., в картонной упаковке	43,91 51,81	498686
14 Стержень для шипов DOMINO из бука D 10x750/28 BU	размеры 10x750 мм, в упаковке 28 шт., в картонной упаковке	42,69 50,37	498687
15 Стержень для шипов DOMINO из бука D 12x750/22 BU	размеры 12x750 мм, в упаковке 22 шт., в картонной упаковке	40,17 47,40	498688
16 Стержень для шипов DOMINO из бука D 14x750/18 BU	размеры 14x750 мм, в упаковке 18 шт., в картонной упаковке	40,17 47,40	498689
17 Стержень для шипов DOMINO из древесины Sipo D 8x750/36 MAU	размеры 8x750 мм, в упаковке 36 шт., в картонной упаковке	85,47 100,85	498690
18 Стержень для шипов DOMINO из древесины Sipo D 10x750/28 MAU	размеры 10x750 мм, в упаковке 28 шт., в картонной упаковке	82,86 97,77	498691
19 Стержень для шипов DOMINO из древесины Sipo D 12x750/22 MAU	размеры 12x750 мм, в упаковке 22 шт., в картонной упаковке	80,25 94,70	498692
20 Стержень для шипов DOMINO из древесины Sipo D 14x750/18 MAU	размеры 14x750 мм, в упаковке 18 шт., в картонной упаковке	80,25 94,70	498693

Оснастка для дюбельного фрезера DF 700

Наименование	Описание	БРЦ €*	№ для заказа
21 Комплект DOMINO XL бук DS/XL D8/D10 306x BU	для DOMINO XL, набор шипов, шипы DOMINO 8x50, 8x80, 8x100, 10x50, 10x80, 10x100 и фрезы DOMINO XL на размер 8 и 10, в упаковке 306 шт., в сисейнере SYS 2 T-LOC	148,16 174,83	498204
22 Комплект DOMINO XL бук DS/XL D12/D14 128x BU	для DOMINO XL, набор шипов, шипы DOMINO 12x100, 12x140, 14x100, 14x140 мм и фрезы DOMINO XL на размер 14, в упаковке 128 шт., в сисейнере SYS 2 T-LOC	127,81 150,82	498205
23 Поперечный упор QA-DF 500/700	для DF 500 и DF 700, входит в комплект поставки: левый и правый поперечный упор, для гнезд с повторяющимся шагом 100 – 205 мм, для точного позиционирования при фрезеровании с расстоянием от края 100–205 мм, в упаковке для торговых стендов	48,69 57,45	498590
24 Упор для планок LA-DF 500/700	для DF 500 и DF 700, для планок шириной 22–70 мм, в упаковке 1 шт., в упаковке для торговых стендов	45,21 53,35	493487
25 Упор для круглых заготовок RA DF 500/700	для DF 500 и DF 700, для круглых деревянных стержней диаметром 35 – 60 мм, для высоко-точного фрезерования круглых заготовок Ø 35–60 мм, в упаковке для торговых стендов	38,25 45,14	494847



FESTOOL
KA 65
www.festool.com

Кромкование

Обзор инструмента и областей применения 252

Кромкооблицовочная машина **CONTURO** CONTURO KA 65, KP 65/2 254

Кромкование в полустационарном режиме AP-KA 65, MFT/3 CONTURO 256

Обзор системы и оснастки 258

Система Festool

Кромкование

Обзор инструмента и областей применения

CONTURO легко обрабатывает кромки различной формы — криволинейные, скруглённые, выпуклые и вогнутые. При работе на стационарном инструменте даже косые кромки обрабатываются легко и качественно. Быстро, легко и чисто — идеально подходит для небольших партий фасонных деталей. Можно обрабатывать кромки любых материалов, дерева, пластика или меламина, высотой 18–65 мм и толщиной 0,5–3,0 мм (в зависимости от материала). CONTURO с оснасткой идеально помещается в сестейнер и может использоваться на месте монтажа.



Назначение

Кромкооблицовочная машина CONTURO

Кромкование в полустационарном режиме

Приклеивание кромочных материалов с помощью кромкооблицовочного станка

Прямолинейное кромкование

Кромкование выпуклых и вогнутых поверхностей фасонных изделий

Кромкование по кругу

Кромкование внутренних углов



Кромкование на стационарной установке

Кромкование узких и прямых кромок

Кромкование широких и прямых кромок

Кромкование малогабаритных фасонных деталей

Кромкование скосов



очень хорошо подходит

подходит

Технические характеристики

Потребляемая мощность [Вт]	1200
Ширина кромочного материала [мм]	18-65
Толщина кромочного материала [мм]	0,5-3,0
Внутренний радиус [мм]	> 50
Время нагрева [мин]	8
Температура плавления [°C]	100-210
Производительность [м/мин]	2/4
Класс защиты	I
Масса [кг]	7,9



РАБОТА С МFT



РАБОТА С VAC SYS



ПОДГОТОВКА ЗАГОТОВКИ



ОТЛИЧНАЯ ФИНИШНАЯ
ОБРАБОТКА

СИСТЕМА

Идеальная кромка. Система CONTURO.

CONTURO – как основной элемент получения идеальной кромки – выполняет процесс наклеивания, а его системная оснастка – другие рабочие этапы. Чистый распил листового материала, нанесение клея, прижим кромочного материала, торцевание и снятие свесов, циклевание и полирование — системное решение Festool гарантирует выполнение всех этапов нанесения кромки с тем же профессиональным качеством, что и на стационарных станках.



CONTURO

КРОМКОВАНИЕ

08



КЛЕИ



ТОРЦЕВАНИЕ КРОМКИ

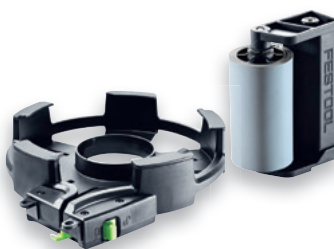

СПЕЦИАЛЬНАЯ ОСНАСТКА



СТАЦИОНАРНЫЙ
РЕЖИМ РАБОТЫ

ОСНАСТКА

Кромкование

Кромкооблицовочная машина CONTURO KA 65



CONTURO KA 65



Залог идеальной кромки.

Благодаря своей универсальности и простоте обращения CONTURO представляет собой оптимальное решение для обработки индивидуальных фасонных деталей, а также для облицовывания кромок заготовок или предметов мебели, производимых мелкими сериями. CONTURO можно разместить в системнере и брать с собой для работы на выезде для получения превосходных результатов на местах.

Начало идеальной кромки.

- ▶ Эффективная, простая, чистая работа и быстрое изменение цвета благодаря запатентованной системе клеевых патронов
- ▶ Идеальная обработка стыков и швов благодаря точной дозировке клея
- ▶ Система без необходимости чистки сопла, безопасная работа благодаря минимальному нагреву корпуса устройства
- ▶ Плавление клея по мере необходимости. Без закипания, изменения цвета или ухудшения качества клея

Технические характеристики

Потребляемая мощность (Вт)	1200
Высота кромочного материала (мм)	18-65
Толщина кромочного материала (мм)	0,5-3,0
Внутренний радиус (мм)	> 50
Время нагрева (мин)	8
Температура плавления (°C)	100-210
Производительность (м/мин)	2/4
Класс защиты	I
Масса (кг)	7,9



Комплект поставки

направляющий валик, 4 клеевых стержня EVA, цвет бежевый, в системнере SYS 4 T-LOC

	БРЦ €*	№ для заказа
KA 65 Plus	2.305,93 2.721,00	574605
KA 65 Set	2.575,42 3.039,00	574613

* Базовая рекомендованная цена изготовителя для розничной торговли. Цены дилера могут отличаться.
Курс пересчета базовых рекомендованных розничных цен в рубли уточняйте на сайте www.festool.ru.
Цена без НДС
Цена с НДС 18%.

Системная оснастка на с. 260





KP 65/2

Точный рез:

- ▶ Простое, энергосберегающее торцевание даже толстых кромок благодаря эргономичной рукоятке
- ▶ Точная пригонка стыков благодаря запатентованной эксцентриковой системе регулировки
- ▶ Обе стороны резака позволяют обрабатывать торцы с левой и правой стороны заготовки для безупречного внешнего вида изделия
- ▶ Возможна функция торцевания стыков (для круглых столов) а также торцевых кромок панелей (обрез) на одном устройстве

Технические характеристики

Высота торцевания (мм)	65
Толщина торцевания (мм)	2



08

Комплект поставки	БРЦ €*	№ для заказа
в картонной упаковке		
KP 65/2	149,55 176,47	499896

Торцевание заподлицо.

Снятие свеса кромки выполняется с помощью резака KP 65/2 от Festool: введите кромочную ленту между обрезными ножами, установите резак до упорного штифта параллельно заготовке и сожмите обе ручки.

* Базовая рекомендованная цена изготовителя для розничной торговли. Цены дилера могут отличаться.
Курс пересчета базовых рекомендованных розничных цен в рубли уточняйте на сайте www.festool.ru.
Цена без НДС
Цена с НДС 18%.

Кромкование

Адаптер-основание AP-КА 65



AP-КА 65



Кромкование на стационарной установке.

Вы можете работать с CONTURO и в стационарном режиме. Без проблем. С помощью основания AP-КА 65. Подобное использование обеспечит не только возможность выполнять прямо- или криволинейное кромкование, но и кромкование скошенных торцов под углом 90–45°.

Стационарное кромкование с возможностью поворота.

- ▶ Для стационарного применения кромкооблицовочной машины
- ▶ Адаптер-основание для установки в MFT (с плитой перфорированной КА 65) или для установки в собственный рабочий стол
- ▶ Для мелкосерийного производства, прямолинейного и криволинейного облицовывания кромок и обработки скошенных торцов, угол 0–47°

Технические характеристики

Размеры длина x ширина (мм)	254 x 420
Мин. высота монтажа (мм)	150
Зона охвата (°)	0–47

Комплект поставки

монтажная плита для кромкооблицовочной машины в комплекте с 15 направляющими, дополнительный направляющий валик, в картонной упаковке

AP-КА 65	БРЦ €*	№ для заказа
	320,84	500175
	378,59	

* Базовая рекомендованная цена изготовителя для розничной торговли. Цены дилера могут отличаться.
Курс пересчета базовых рекомендованных розничных цен в рубли уточняйте на сайте www.festool.ru.
Цена без НДС
Цена с НДС 18%.

Кромкование

Многофункциональный стол MFT/3 CONTURO



MFT/3 CONTURO

1 стол. 1000 возможностей.

- ▶ Для стационарного применения кромкооблицовочной машины
- ▶ Направляющие для безопасного ведения заготовки
- ▶ Позволяет наклонять машину (0–47°) на опорной плите и поддерживать заготовку по горизонтали при наклеивании кромки. Для комфортной и безопасной обработки крупных изделий

Технические характеристики

Размеры стола (мм)	1157 x 773
Рабочая высота (мм)	900
Кромкооблиц. станок, поворотный (°)	47
Масса (кг)	29



Комплект поставки	БРЦ €*	№ для заказа
адаптер-основание AP-КА 65, траверса QT-MFT/3, в картонной упаковке		
MFT/3 Conturo	755,93 892,00	500869

Стационарная установка для кромкования.

Кромкование в стационарном режиме? Да, с MFT/3 CONTURO – специальным многофункциональным столом для CONTURO KA 65. Для этого просто вставьте кромкооблицовочную машину через адаптер-основание в многофункциональный стол MFT/3 CONTURO. Подобное использование обеспечит не только возможность выполнять прямо- или криволинейное кромкование, но и кромкование скошенных торцов под углом 90°–45°.

* Базовая рекомендованная цена изготовителя для розничной торговли. Цены дилера могут отличаться.
Курс пересчета базовых рекомендованных розничных цен в рубли уточняйте на сайте www.festool.ru.
Цена без НДС
Цена с НДС 18%.

Система Festool.

CONTURO – как основной элемент получения идеальной кромки – выполняет процесс наклеивания, а его системная оснастка — другие рабочие этапы. Нанесение клея, прижим кромочного материала, торцевание и снятие свесов, циклевание и полирование — системное решение Festool гарантирует выполнение всех этапов нанесения кромки с тем же профессиональным качеством, что и на стационарных станках.



Кромкование

Обзор системы и оснастки

Системная оснастка

260



Кромкование

Системная оснастка



CONTURO KA 65



Оснастка для кромкооблицовочного станка CONTURO KA 65

Наименование	Описание	БРЦ €*	№ для заказа
1 Дополнительный направляющий валик ZR-KA 65	для кромкооблицовочной машины KA 65, для обработки скруглений и фасонных деталей, обеспечивает дополнительную точку прижима при склеивании кромок для более сильного прижима к материалу плиты, высота клеевого слоя 65 мм, в упаковке для торговых стэндов	59,13 69,77	499480
2 Подошва защитная LAS-STF-KA 65	для кромкооблицовочной машины KA 65, для использования кромкооблицовочной машины на хрупких или глянцевых поверхностях, 4 крепёжных винта, 3 фетровые накладки, в упаковке для торговых стэндов	28,69 33,85	499892
Фетр защитной подошвы EF-LAS-STF-KA 65 10x	для подошвы защитной LAS-STF-KA 65, для использования кромкооблицовочной машины на хрупких или глянцевых поверхностях, в упаковке 10 шт., в упаковке для торговых стэндов	24,35 28,73	499893
3 Магазин подачи кромочного материала KSP-KA 65	для кромкооблицовочной машины KA 65, для безопасной обработки тонких и ломких кромок на кромкооблицовочной машине KA 65, уверенное ведение даже при большой длине кромки без повреждений или загрязнений, длина кромки до 8 м (при толщине кромочного материала 2 мм), макс. высота кромоч. материала 45 мм, макс. толщина кром. материала 2 мм, в картонной упаковке	49,56 58,48	499479
4 Ручной шлифок HSK 80x133 H	для крепления шлифовальных листов StickFix 80 x 133 мм, жесткий, в упаковке для торговых стэндов	17,21 20,31	495967
5 Политура и средства для полирования MPA 6000/1	Абразивная политура, без использования силикона, объём банки 500 мл, в пластиковой бутылке	10,06 11,87 20,12 / 1 л 23,74 / 1 л	492424
6 Перфорированная плита LP-KA65 MFT/3	для кромкооблицовочной машины KA 65, в комбинации с адаптером AP-KA 65 позволяет наклонять машину [0–47°] на опорной плите и поддерживать заготовку по горизонтали при наклеивании кромки для комфортной и безопасной обработки крупных изделий, размеры длина x ширина 1102 x 718 мм, в картонной упаковке	134,77 159,03	500366
7 Клей, цвет бежевый EVA nat 48X-KA 65	для кромкооблицовочной машины KA 65, бежевый цвет подходит для любых применений, универсальный клей EVA с высокой температурой плавления также используется для объектов с повышенной термостойкостью, 48 клеевых патронов EVA, цвет бежевый, диаметр клеевого патрона 63 мм, высота клеевого патрона 26 мм, рабочая температура 190 °С, в картонной упаковке	81,13 95,73	499812
Клей, цвет белый EVA wht 48X-KA 65	для кромкооблицовочной машины KA 65, идеальная обработка стыков и швов белого цвета, универсальный клей EVA с высокой температурой плавления также используется для объектов с повышенной термостойкостью, 48 клеевых патронов EVA, цвет белый, диаметр клеевого патрона 63 мм, высота клеевого патрона 26 мм, рабочая температура 200 °С, в картонной упаковке	81,13 95,73	499813
8 Каттер ZK HW 45/45	сглаживание уступов, образовавшихся в процессе фрезерования (радиусы R1, R1,5 и R2 мм), удаление выступов после фрезерования кромок (пластиковые кромки) без повреждения поверхности заготовки, размеры [ДхШхВ] 45 x 45 x 1,2 мм, радиусы 1/1,5/2 мм, в упаковке для торговых стэндов	51,30 60,53	499749
9 Комплект для обработки кромок KB-KA 65 SYS	для кромкооблицовочной машины KA 65, магазин подачи кромочного материала, дополнительный направляющий валик, резак, каттер, подошва защитная с 3 фетровыми накладками, 5 фетровых накладок, 20 шлифлистов StickFix BR2 80x133 P320, HSK-A 80x130, 5 шлифлистов StickFix S 800, политура MPA 6000, в системе SYS 4 T-LOC	397,36 468,88	500177

Дополнительный направляющий валик Криволинейное кромкование радиусов мобильным инструментом

Как правило, с помощью CONTURO выполняется криволинейное кромкование с внутренним радиусом 50 мм и минимальным внешним радиусом 25–30 мм. При этом действует следующее правило: чем большую толщину и ломкость имеет кромочный материал, тем больше должен быть радиус. При обработке малых радиусов используйте дополнительный валик для улучшения прижима и схватывания.



Магазин подачи кромочного материала Наклеивание длинной кромочной ленты

При обработке кромочной ленты длиной более 150 см она может свисать до пола, пачкаться об него или цепляться. Этого можно легко избежать, используя накопитель кромочной ленты (оснастка). Он служит для размещения и равномерной подачи смотанной кромочной ленты. Благодаря накопителю можно легко и аккуратно наклеивать кромочные ленты длиной до 8 м.



Каттер Финишная обработка кромки

После наклеивания и торцевания кромки выполняется финишная обработка: фрезерование свесов кромки, циклевание кромки, финишная обработка углов, а также (при необходимости) полирование кромки до зеркального блеска. Для фрезерования кромок оптимально подходит кромочный фрезер MFK 700 Basic с подпружиненным тормозом с шарикоподшипником и стружкоотводом — специально для обработки без следов в том числе чувствительных кромочных материалов. Специально для циклевания кромки предусмотрена цикля из износостойкого твёрдого сплава. Для циклевания фрезерованных радиусов или скругления кромок тонких торцов она имеет три радиуса (R1, R1,5 и R2 мм).





Пылеудаление

Обзор инструмента и областей применения	264
Компактные пылеудаляющие аппараты CT 17, CTL MINI, CTL MIDI	268
Пылеудаляющий аппарат CLEANTEC CT 26/36/48	271
Пылеудаляющий аппарат CLEANTEC AUTOCLEAN CT 26/36/48 AC, CT 36 AC PLANEX, CT 36 AC HC	273
Специальный пылеудаляющий аппарат CLEANTEC CT 48 EC, CT 48 EC/B22, CTH 26/48	276
Обзор системы и оснастки	280
Система Festool	



Пылеудаление

Обзор инструмента и областей применения

Компактные, но достаточно большие. Лёгкие, но при этом мощные. И на стройплощадке, и в мастерской — пылеудаляющие аппараты Festool подходят для выполнения любых задач.

Страница 268 — 269 — 270 — 271 — 271 — 272

CT 17

CTL MINI

CTL MIDI

CTL 26/36

CTM 26/36

CTL/CTM 48



Назначение

Компактные пылеудаляющие аппараты CLEANTEC

Пылеудаляющий аппарат CLEANTEC

Область применения

Монтажные работы (низкий уровень пылеобразования, крупнодисперсная пыль)

Мастерская, промышленность

Стройплощадка, сухая отделка (высокий уровень пылеобразования, тонкодисперсная пыль)

Зона 22

Применение

Пылеудаление при работе с электроинструментами

Пылеудаление у пневматических инструментов (модели LE)

Работы по очистке

Для длительного использования в промышленных условиях

Специфические особенности оснащения

Возможность модульного дооснащения 2-й розеткой/пневматическим модулем

Автоматическая система очистки фильтрующего элемента AUTOCLEAN

Совместимость с ASA/EAA

Вид пыли

Древесная пыль

Минеральная и кварцевая пыль

Пыль алюминия, порошкового лака и полиуретана

Канцерогенная пыль, пыль с содержанием частицам асбеста

Технические характеристики

	268	269	270	271	271	272
Потребляемая мощность [Вт]	400-1200	400-1200	400-1200	350-1200	350-1200	350-1200
Макс. объёмный расход [л/мин]	3700	3700	3700	3900	3900	3900
Макс. разрежение [Па]	24000	24000	24000	24000	24000	24000
Макс. объём резервуара/пылесборника [л]	17/17	10/7,5	15/12,5	26/24 / 36/34	26/24 / 36/34	48/46
Размеры [Д x Ш x В] [мм]	445 x 380 x 485	430 x 330 x 420	430 x 330 x 470	630 x 365 x 540 / 630 x 365 x 596	630 x 365 x 540 / 630 x 365 x 596	740 x 406 x 1005
Масса [кг]	9,4	8,7	9	13,9 / 14,4	13,9 / 14,4	18,8

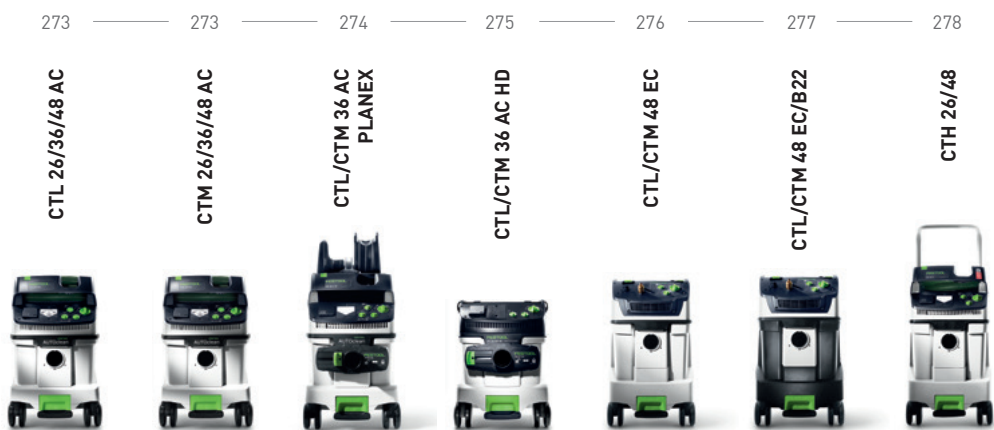

Пылеудаляющие аппараты CLEANTEC AUTOCLEAN

Специальный пылеудаляющий аппарат CLEANTEC

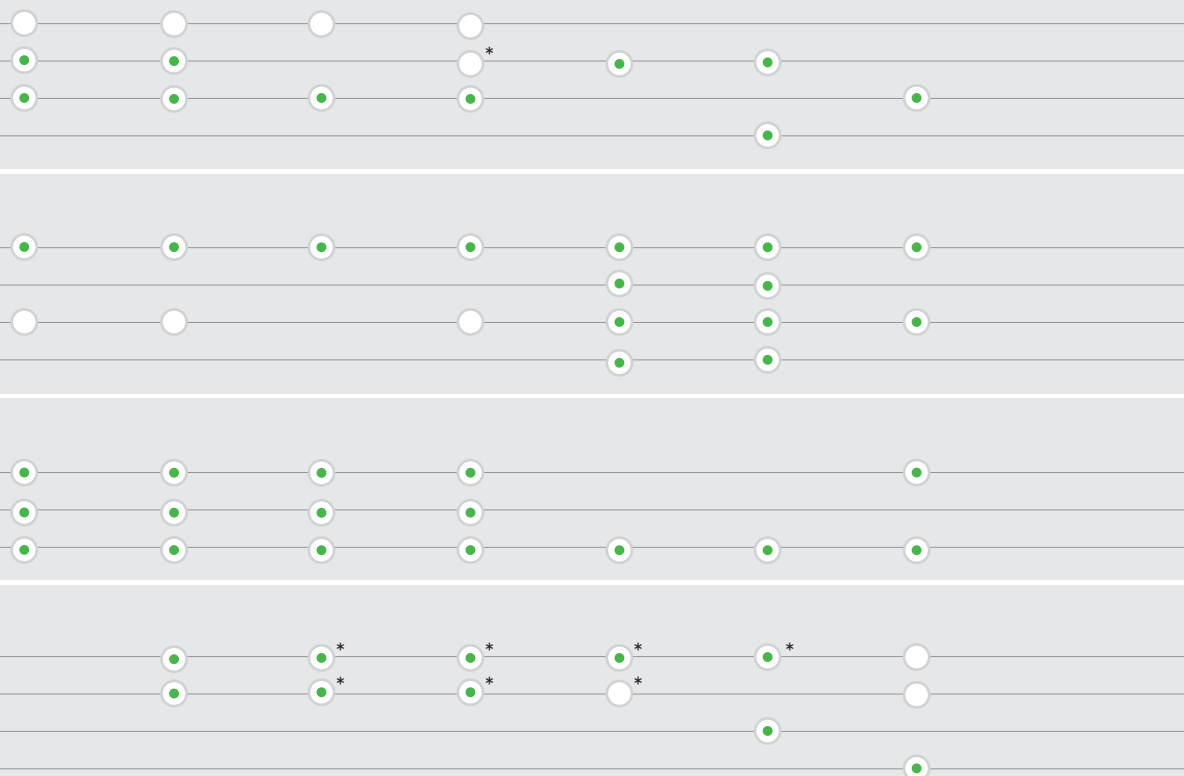

* только CTM

● очень хорошо подходит

○ подходит

350-1200	350-1200	350-1200	350-1200	150-1100	150-1100	350-1000
3900	3900	3900	3900	3400	3400	3900
24000	24000	24000	24000	23000	23000	24000
26/24 / 36/34 / 48/46	26/24 / 36/34 / 48/46	36/34	36/34	48/46	48/46	26/24 / 48/46
630 x 365 x 540 / 630 x 365 x 596 / 740 x 406 x 1005	630 x 365 x 540 / 630 x 365 x 596 / 740 x 406 x 1005	630 x 365 x 596	673 x 365 x 522	630 x 406 x 640	630 x 406 x 640	630 x 365 x 540 / 740 x 406 x 1005
14,7 / 15,2 / 19,6	14,7 / 15,2 / 19,6	15,2	15	17,9	18,6	13,9 / 18,8

Пылеудаление

Наша рекомендация: обеспечьте эффективный отвод пыли.

Мы настоятельно рекомендуем использовать подходящий пылесос для эффективного пылеудаления.

Во время работы в запылённых помещениях, в особенности с использованием инструмента, эксплуатация которого сопровождается образованием пыли, необходимо принять меры по защите главного – Вашего здоровья! Вредность пыли для здоровья, с одной стороны, зависит от размера частиц пыли, с другой — от их количества и периода воздействия.

Самое коварное заключается в том, что чем меньше частицы пыли, тем глубже они проникают в лёгочную ткань. Именно поэтому тонкодисперсная пыль значительно более опасна для дыхательных путей. Многие из видов этой пыли классифицированы как особенно вредные для здоровья.

Вследствие воздействия кристаллов диоксида кремния возможно даже заболевание раком лёгких. Поэтому в целях сохранения своего здоровья при удалении минеральной пыли, содержащей частицы кварца, позаботьтесь о чистоте воздуха. Работы должны вестись с применением проверенного и надёжного пылеудаляющего аппарата.

Подробная информация, а также данные относительно установленной ПДК вредных для здоровья веществ на рабочем месте указаны в соответствующих стандартах.



CTL MINI/MIDI
CTL 26/36/48/48
EC

Специалисты по удалению пыли с ПДК вредных для здоровья веществ на рабочем месте > 1 мг/м³.



CTM 26/36/48/48
EC

Специалисты по удалению пыли с ПДК вредных для здоровья веществ на рабочем месте > 0,1 мг/м³.
Для удаления древесной, минеральной и кварцевой пыли.



CTH 26/48

Специалисты по удалению пыли с ПДК вредных для здоровья веществ на рабочем месте ≤ 0,1 мг/м³.
Для удаления канцерогенной и патогенной пыли, например, асбеста и плесени.



CTL 48 LE EC/B 22
CTM 48 LE EC/B 22

Специально предназначен для сбора горячей и взрывоопасной пыли.

Классы пыли согласно EN 60335-2-69, приложение AA

	подходит	Макс. коэфф. пропускания (испытание)	Утилизация	Опасность загрязнения
L (Low)	- пыль с ПДК вредных веществ > 1 мг/м ³	1 % (фильтрующий материал)		
M (Medium)	- пыль с ПДК вредных веществ ≤ 0,1 мг/м ³ - минеральная пыль - древесная пыль (в т. ч. бук/дуб)	0,1 % (суммарно на аппарат, включая тест на удаление мебельных гвоздей)	небольшое количество пыли	клапан-затвор на фильтроэлементе для транспортировки
H (High)	- пыль с ПДК вредных веществ > 0,1 мг/м ³ - канцерогенная пыль - пыль с патогенными микроорганизмами	0,005 % (суммарно на аппарат, включая тест на удаление мебельных гвоздей)	без образования пыли	клапан-затвор на фильтроэлементе для транспортировки

Некоторые вещи нужны нам как воздух. Вот три веских причины в пользу работы с пылеудалением.

1. Начнём с самой важной из них – Вашего здоровья. Ведь пылеудаляющие аппараты отводят до 99,995 % пыли, образующейся при обычном шлифовании, пилении или фрезеровании. Другими словами, то, что может попасть в Ваши лёгкие, оседает во вместительном резервуаре-пылесборнике.
2. Прекрасный имиджевый эффект: наличие пылеудаляющих аппаратов очень приветствуется клиентами. Благодаря чистому и аккуратному рабочему месту — такому же как и результат Вашей работы. Это не только оставляет положительное мнение о Вас, как о профессионале, но и способствует росту Вашей популярности в кругу потенциальных клиентов.
3. Заметно увеличенный ресурс используемых электроинструментов. Ведь удалённая пыль не оседает в двигателе или на контактах.

Полное использование объёма

Благодаря продуманной геометрии резервуара, с точно подобранным по форме мешком-пылесборником SELF-CLEAN и компактным плоским фильтром, объём нетто равен объёму брутто

Док для крепления системеров

Простая транспортировка, полный порядок и высокая функциональность в использовании. Док для надёжного и стабильного крепления системера, сортейнера и инструментального ящика SYS-ToolBox.

Отсек для шланга

Встроенный отсек для шланга делает излишними неудобные наружные крючки и защищает всасывающий шланг и сетевой кабель от возможных повреждений. Размещённый внутри отсека всасывающий шланг гарантирует компактность и лёгкость транспортировки.

Технология AUTOCLEAN

Увеличенные интервалы очистки при неизменной интенсивности всасывания. Система автоматической очистки AUTOCLEAN заменяет ручную очистку фильтрующего элемента. Индивидуальная плавная регулировка интервалов очистки гарантирует неизменно высокую силу всасывания.

С системой лучше

Пылеудаляющие аппараты Festool являются неотъемлемой частью системного подхода и оптимально подходят для использования с электро- и пневмоинструментами Festool. Они включаются автоматически при включении инструмента. В виде опции любой пылеудаляющий аппарат можно дооснастить рукояткой для транспортировки или держателем инструментов или использовать в качестве мобильного рабочего места в комбинации с рабочим или инструментальным центром.

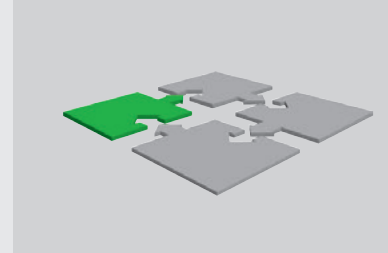
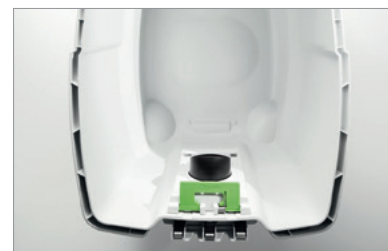

Пылеудаление

Пылеудаляющий аппарат CLEANTEC CT 17



CLEANTEC CT 17



Чистая работа!

Оптимально подходит для уборки офисов, стройплощадок, гаражей и грузовых автомобилей. Также подходит для уборки воды.

Специалисты по очистке.

- ▶ Максимально используемый объём благодаря инновационной конструкции
- ▶ Мощная турбина обеспечивает высокую интенсивность всасывания и объёмный поток
- ▶ Функция продувки с клапаном-зажимом на фильтроэлементе на задней стороне корпуса
- ▶ Электронный контроль уровня при сборе жидкостей

Технические характеристики

Потребляемая мощность (Вт)	400-1200
Макс. скорость пылеудаления (л/мин)	3700
Макс. разрежение (Па)	24000
Площадь фильтроэлемента (см ²)	4600
Длина сетевого кабеля с резиновой изоляцией (м)	5,5
Макс. объём резервуара/пылесборника (л)	17/17
Размеры (ДхШхВ) (мм)	445 x 380 x 485
Мощность подключаемого инструмента, макс. (Вт)	2400
Масса (кг)	9,4



■ = с электроникой

Комплект поставки

	БРЦ €*	№ для заказа
с всасывающим шлангом Ø 27 мм x 3,5 м с поворотными соединительными муфтам, двухслойный фильтроэлемент, в картонной упаковке		
CT 17 E	244,92 289,01	767992
CT 17 E-Set BA оснастка для уборки D36 BA-RS	289,83 342,00	768943
CT 17 E-Set BU комплект насадок для уборки D36 BU-RS	289,83 342,00	768944

* Базовая рекомендованная цена изготовителя для розничной торговли. Цены дилера могут отличаться.
Курс пересчета базовых рекомендованных розничных цен в рубли уточняйте на сайте www.festool.ru.
Цена без НДС
Цена с НДС 18%.

Системная оснастка на с. 282





CLEANTEC CTL MINI



Небольшой пылеудаляющий аппарат для монтажных работ с контейнером объёмом 10 л.

- ▶ Очень лёгкий и компактный для удобства транспортировки
- ▶ Порядок благодаря отсеку для хранения шланга и кабеля
- ▶ Высокая интенсивность всасывания благодаря компактной мощной турбине и конусному всасывающему шлангу
- ▶ Систейнеры мгновенно крепятся при помощи специального дока

Технические характеристики

Потребляемая мощность [Вт]	400-1200
Макс. скорость пылеудаления (л/мин)	3700
Макс. разрежение [Па]	24000
Площадь фильтроэлемента (см²)	5000
Длина сетевого кабеля с резиновой изоляцией (м)	7,5
Макс. объем резервуара/пылесборника (л)	10/7,5
Размеры (ДхШхВ) (мм)	430 x 330 x 420
Мощность подключаемого инструмента, макс. [Вт]	2400
Масса (кг)	8,7



■ = с электроникой

Комплект поставки

мешок-пылесборник (установлен), всасыв. шланг Ø 27/32 x 3,5 м-AS с угловым компенсатором кручения со стороны аппарата, отсек для шланга, док для крепления систейнеров с функцией T-LOC, в картонной упаковке

CTL MINI	БРЦ €*	№ для заказа
	361,02	584150
	426,00	

Идеален для работы на выезде.

При небольшой массе и компактных размерах CTL MINI легко перевозится, поэтому идеально подходит для монтажных работ. Компактный пылесос мокрого/сухого всасывания прекрасно подойдёт для уборки малых и средних объёмов пыли и грязи. Для пыли класса L.

* Базовая рекомендованная цена изготовителя для розничной торговли. Цены дилера могут отличаться.
Курс пересчёта базовых рекомендованных розничных цен в рубли уточняйте на сайте www.festool.ru.
Цена без НДС
Цена с НДС 18%.

Системная оснастка на с. 282



Пылеудаление

Пылеудаляющий аппарат CLEANTEC CTL MIDI



CLEANTEC CTL MIDI



Снаружи компактный, внутри вместительный.

CTL MIDI оптимально подходит для выполнения монтажных, сборочных или ремонтных работ. Компактный пылесос мокрого/сухого всасывания с пылесборником на 15 л прекрасно подойдёт для уборки малых и средних объёмов пыли и грязи. Для пыли класса L.

Компактный пылеудаляющий аппарат для монтажных работ с контейнером объёмом 15 л.

- ▶ Очень лёгкий и компактный для удобства транспортировки
- ▶ Порядок благодаря отсеку для хранения шланга и кабеля
- ▶ Высокая интенсивность всасывания благодаря компактной мощной турбине и конусному всасывающему шлангу
- ▶ Систейнеры мгновенно крепятся при помощи специального дока

Технические характеристики

Потребляемая мощность (Вт)	400-1200
Макс. скорость пылеудаления (л/мин)	3700
Макс. разрежение (Па)	24000
Площадь фильтроэлемента (см ²)	5000
Длина сетевого кабеля с резиновой изоляцией (м)	7,5
Макс. объем резервуара/пылесборника (л)	15/12,5
Размеры (ДхШхВ) (мм)	430 x 330 x 470
Мощность подключаемого инструмента, макс. (Вт)	2400
Масса (кг)	9



= с электроникой

Комплект поставки

мешок-пылесборник (установлен), всасыв. шланг Ø 27/32 x 3,5 м-AS с угловым компенсатором кручения со стороны аппарата, отсек для шланга, док для крепления систейнеров с функцией T-LOC, в картонной упаковке

CTL MIDI	БРЦ €*	№ для заказа
	394,07	584159
	465,00	

* Базовая рекомендованная цена изготовителя для розничной торговли. Цены дилера могут отличаться.
Курс пересчета базовых рекомендованных розничных цен в рубли уточняйте на сайте www.festool.ru.
Цена без НДС
Цена с НДС 18%.

Системная оснастка на с. 282





CLEANTEC CT 26 / CT 36



Истинное величие идёт изнутри.

- ▶ Оптимальное использование объёма резервуара-пылесборника — объём брутто равен объёму нетто
- ▶ Быстрая готовность к выполнению любой задачи: возможность индивидуального дооснащения дополнительной розеткой или пневматическим модулем
- ▶ Постоянно высокая мощность всасывания благодаря компактной турбине высокой мощности
- ▶ С защитой от статической электризации благодаря функции «Антистатик»

Технические характеристики	CT 26	CT 36
Потребляемая мощность (Вт)	350-1200	350-1200
Макс. скорость пылеудаления (л/мин)	3900	3900
Макс. разрежение (Па)	24000	24000
Площадь фильтроэлемента (см ²)	6318	6318
Длина сетевого кабеля с резиновой изоляцией (м)	7,5	7,5
Макс. объём резервуара/пылесборника (л)	26/24	36/34
Размеры (ДхШхВ) (мм)	630 x 365 x 540	630 x 365 x 596
Мощность подключаемого инструмента, макс. (Вт)	2400	2400
Масса (кг)	13,9	14,4



■ = с электроникой

Комплект поставки	БРЦ €*	№ для заказа
мешок-пылесборник SELFCLEAN, всасывающий шланг Ø 27 x 3,5 м-AS, отсек для шланга, док для крепления системнеров, отсек для кабеля, в картонной упаковке		
CTL 26 E	540,68 638,00	583490
CTL 26 E SD со 2-й розеткой для тока длительной нагрузки	579,66 684,00	584049
CTL 26 E SD E/A со 2-й розеткой с автоматическим включением/выключением	579,66 684,00	584050
CTL 36 E	655,93 774,00	583491
CTL 36 LE пневматический модуль	838,14 989,01	583846
STM 26 E заглушка для канала всасывания	725,42 856,00	583848
STM 36 E заглушка для канала всасывания	838,14 989,01	584000
STM 36 LE заглушка для канала всасывания, пневматический модуль	1.015,25 1.198,00	584002

* Базовая рекомендованная цена изготовителя для розничной торговли. Цены дилера могут отличаться.
Курс пересчета базовых рекомендованных розничных цен в рубли уточняйте на сайте www.festool.ru.
Цена без НДС
Цена с НДС 18%.

Универсал идеального размера.

Компактный, но достаточно большой. Лёгкий, но при этом мощный. И на стройплощадке, и в мастерской — благодаря продуманной форме резервуара CLEANTEC CT 26/36 имеет большую вместимость при малых габаритах.

Системная оснастка на с. 282



Рабочий центр WCR 1000 на с. 358

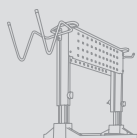

Пылеудаление

Пылеудаляющий аппарат CLEANTEC CT 48



product design award

2013



CLEANTEC CT 48



Все для Вашего комфорта.

- ▶ Большая вместимость для значительных объемов пыли и опилок
- ▶ Постоянно высокая мощность всасывания благодаря компактной турбине высокой мощности
- ▶ С защитой от статической электризации благодаря функции «Антистатик»
- ▶ Быстрая готовность к выполнению любой задачи: возможность индивидуального дооснащения дополнительной розеткой или пневматическим модулем

Технические характеристики

Потребляемая мощность (Вт)	350-1200
Макс. скорость пылеудаления (л/мин)	3900
Макс. разрежение (Па)	24000
Площадь фильтроэлемента (см²)	6318
Длина сетевого кабеля с резиновой изоляцией (м)	7,5
Макс. объем резервуара/пылесборника (л)	48/46
Размеры (ДхШхВ) (мм)	740 x 406 x 1005
Мощность подключаемого инструмента, макс. (Вт)	2400
Масса (кг)	18,8



= с электроникой

Для использования в мастерской.

Благодаря объему резервуара-пылесборника 48 литров CT 48 оптимально подходит для всасывания большого количества пыли в мастерской. Модели CTL и STM подходят для классов пыли L и M.

Комплект поставки	БРЦ €* № для заказа	№ для заказа
мешок-пылесборник SELFCLEAN, всасывающий шланг Ø 27 x 3,5 м-AS, отсек для шланга, док для крепления системнеров, отсек для кабеля, ручьятка для транспортировки, в картонной упаковке		
CTL 48 E	755,08 890,99	584070
CTL 48 E LE пневматический модуль	927,97 1.095,00	584078
STM 48 E заглушка для канала всасывания	927,97 1.095,00	584080
STM 48 E LE пневматический модуль, заглушка для канала всасывания	1.114,41 1.315,00	584082

* Базовая рекомендованная цена изготовителя для розничной торговли. Цены дилера могут отличаться.
Курс пересчета базовых рекомендованных розничных цен в рубли уточняйте на сайте www.festool.ru.
Цена без НДС
Цена с НДС 18%.

Системная оснастка на с. 282



Рабочий центр WCR 1000 на с. 358

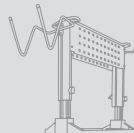

Консоль на с. 290



Пылеудаление

Пылеудаляющие аппараты
CLEANTEC CT 26 AC / CT 36 AC / CT
48 AC



CLEANTEC CT 26 / 36 / 48 AC



Все для Вашего комфорта.

- ▶ Автоматическая система очистки фильтрующего элемента AUTOCLEAN с плавной регулировкой интервалов очистки
- ▶ Повышение эффективности очистки с клапаном-затворкой ComfortClean
- ▶ Постоянно высокая мощность всасывания благодаря компактной турбине высокой мощности
- ▶ С защитой от статической электризации благодаря функции «Антистатик»

Технические характеристики	CT 26 AC	CT 36 AC	CT 48 AC
Потребляемая мощность (Вт)	350-1200	350-1200	350-1200
Макс. скорость пылеудаления (л/мин)	3900	3900	3900
Макс. разрежение (Па)	24000	24000	24000
Площадь фильтроэлемента (см ²)	6318	6318	6318
Длина сетевого кабеля с резиновой изоляцией (м)	7,5	7,5	7,5
Макс. объем резервуара/пылесборника (л)	26/24	36/34	48/46
Размеры (ДхШхВ) (мм)	630 x 365 x 540	630 x 365 x 596	740 x 406 x 1005
Мощность подключаемого инструмента, макс. [Вт]	2400	2400	2400
Масса (кг)	14,7	15,2	19,6



■ = с электроникой

Комплект поставки	БРЦ €* № для заказа
высокоэффективный основной фильтр, мешок-пылесборник SELF-CLEAN, мешок для утилизации, всасывающий шланг Ø 27 x 3,5 м-AS, отсек для шланга, док для крепления системных элементов, отсек для кабеля, в картонной упаковке	
CTL 26 E AC	637,29 752,00 584017
STM 26 E AC заглушка для канала всасывания	818,64 966,00 584032
CTL 36 E AC	754,24 890,00 584025
STM 36 E AC заглушка для канала всасывания	929,66 1.097,00 584035
CTL 48 E AC рукоятка для транспортировки	847,46 1.000,00 584085
STM 48 E AC рукоятка для транспортировки, заглушка для канала всасывания	1.020,34 1.204,00 584095

* Базовая рекомендованная цена изготовителя для розничной торговли. Цены дилера могут отличаться.
Курс пересчета базовых рекомендованных розничных цен в рубли уточняйте на сайте www.festool.ru.
Цена без НДС
Цена с НДС 18%.

Системная оснастка
на с. 282



Рабочий центр WCR 1000
на с. 358

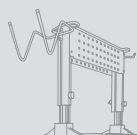

Средство против забивания фильтра.

У нас есть что противопоставить засорившимся фильтрам: новый CLEANTEC AC. Его система автоматической очистки обеспечивает постоянную высокую интенсивность всасывания. В любой момент может включаться мгновенная очистка.

09

Пылеудаление

Пылеудаляющий аппарат CLEANTEC CT 36 AC PLANEX



CLEANTEC CT 36 AC PLANEX



Идеально подходит для сухой отделки.

- ▶ Оптимальный пылеудаляющий аппарат для шлифмашинки PLANEX
- ▶ Автоматическая система очистки фильтра AUTOCLEAN с плавной регулировкой интервалов очистки
- ▶ Постоянно высокая мощность всасывания благодаря компактной турбине высокой мощности
- ▶ С защитой от статической электризации благодаря функции «Антистатик»

Технические характеристики

Потребляемая мощность (Вт)	350-1200
Макс. скорость пылеудаления (л/мин)	3900
Макс. разрежение (Па)	24000
Площадь фильтроэлемента (см²)	6318
Длина сетевого кабеля с резиновой изоляцией (м)	7,5
Макс. объем резервуара/пылесборника (л)	36/34
Размеры (ДхШхВ) (мм)	630 x 365 x 596
Мощность подключаемого инструмента, макс. (Вт)	2400
Масса (кг)	15,2



= с электроникой

Наш вклад в сокращение рабочего времени.

Чем производительнее шлифовальная машинка, тем более мощным должен быть пылеудаляющий аппарат. Мощный CT 36 AC PLANEX оптимально подходит для исключительно высокой производительности съёма шлифмашинки PLANEX. С держателем инструментов, всасывающим шлангом прочным на изгиб и серийно устанавливаемым клапаном-задвижкой ComfortClean для повышения эффективности очистки фильтра. Результат: оптимальные результаты наряду с максимальной скоростью.

Комплект поставки

высокоэффективный основной фильтр, мешок-пылесборник SELF CLEAN, мешок для утилизации, всасывающий шланг (прочный на изгиб) D36x3,5-AS/LHS 225, клапан-задвижка ComfortClean, отсек для шланга, держатель инструмента PLANEX, отсек для кабеля, в картонной упаковке

	БРЦ €*	№ для заказа
CTL 36 E AC-PLANEX	800,00 944,00	584116
CTM 36 E AC-PLANEX	974,58 1.150,00	584059

* Базовая рекомендованная цена изготовителя для розничной торговли. Цены дилера могут отличаться.
Курс пересчета базовых рекомендованных розничных цен в рубли уточняйте на сайте www.festool.ru.
Цена без НДС
Цена с НДС 18%.

Системная оснастка на с. 282



PLANEX LHS 225 на с. 321





CLEANTEC CT 36 AC HD

Строительный пылеудаляющий аппарат с системой автоматической очистки.

- ▶ Постоянно высокая интенсивность всасывания благодаря системе очистки AUTOCLEAN
- ▶ Полное использование объема контейнера на 36 л благодаря продуманной интеграции фильтрующих элементов в головную часть пылеудаляющего аппарата
- ▶ Исключительно прочная конструкция с большими колёсами и стальной осью для использования на стройплощадке
- ▶ Оптимально подходит для использования с электроинструментами благодаря штепсельному разъёму аппарата и устройству автоматического включения с плавным пуском и задержкой отключения, а также бесступенчатому регулятору интенсивности всасывания

Технические характеристики	CTL 36 E AC HD	STM 36 E AC HD
Потребляемая мощность [Вт]	350-1200	350-1200
Макс. скорость пылеудаления [л/мин]	3900	3900
Макс. разрежение [Па]	24000	24000
Площадь фильтроэлемента [см²]	6318	6318
Длина сетевого кабеля с резиновой изоляцией [м]	7,5	7,5
Макс. объем резервуара/пылесборника [л]	36/34	36/34
Размеры (ДхШхВ) [мм]	673 x 365 x 522	673 x 365 x 522
Мощность подключаемого инструмента, макс. [Вт]	2400	2400
Масса [кг]	15,2	15,2



■ = с электроникой

Комплект поставки	БРЦ €* № для заказа
высокоэффективный основной фильтр, мешок-пылесборник SELFCLEAN, мешок для утилизации, антистатический всасывающий шланг Ø 36/32 мм x 3,5 м AS с поворотными соединительными муфтами, клапан-затвор ComfortClean, коробка для оснастки, в картонной упаковке	
CTL 36 E AC HD	737,29 870,00 584167
STM 36 E AC HD	913,56 1.078,00 584171

* Базовая рекомендованная цена изготовителя для розничной торговли. Цены дилера могут отличаться. Курс пересчета базовых рекомендованных розничных цен в рубли уточняйте на сайте www.festool.ru.
Цена без НДС
Цена с НДС 18%.

Системная оснастка на с. 282



Зачистной фрезер на с. 317

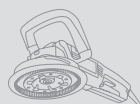

Эффективное решение сложных задач.

CT 36 AC HD оптимально подойдёт для удаления действительно больших объёмов пыли, возникающей, например, в ходе работ с зачистными фрезерами и алмазными шлифовальными машинками. Автоматическая система очистки выполняет регулярную очистку фильтра и поддерживает неизменно высокую интенсивность всасывания.

Пылеудаление

Пылеудаляющий аппарат CLEANTEC CT 48 EC



2013

Бесщёточный двигатель EC-TEC для долгого срока службы и высокого КПД



CLEANTEC CT 48 EC



Разработан для промышленного использования.

- ▶ Неизменно высокая мощность привода EC-TEC, срок службы, многократно превышающий срок службы универсального двигателя
- ▶ За счёт возможности регулирования интенсивности всасывания настраивается на конкретный вид работ
- ▶ С защитой от статической электризации благодаря функции «Антистатик»
- ▶ В серийной комплектации предусмотрена возможность подключения к блоку энергообеспечения/пылеудаления, а также разъём подвода сжатого воздуха

Технические характеристики

Потребляемая мощность (Вт)	150-1100
Макс. скорость пылеудаления (л/мин)	3400
Макс. разрежение (Па)	23000
Площадь фильтроэлемента (см²)	6318
Длина сетевого кабеля с резиновой изоляцией (м)	7,5
Макс. объем резервуара/пылесборника (л)	48/46
Размеры (ДхШхВ) (мм)	630 x 406 x 640
Мощность подключаемого инструмента, макс. (Вт)	2400
Масса (кг)	17,9



☐ = с электроникой

Надёжность. Долговечность. Мощь.

Длительная работа в тяжёлых условиях — это его конёк: электродвигатель EC-TEC, который отличается исключительной надёжностью и большим сроком службы. Для эффективного пылеудаления при обработке пластиковых, керамических, деревянных или окрашенных поверхностей.

Комплект поставки	БРЦ €*	№ для заказа
мешок-пылесборник SELFCLEAN, всасывающий шланг Ø 27 x 3,5 м-AS, отсек для кабеля, пневматический модуль, в картонной упаковке		
CTL 48 E LE EC	1.449,15 1.710,00	584134
CTM 48 E LE EC	1.624,58 1.917,00	584132

* Базовая рекомендованная цена изготовителя для розничной торговли. Цены дилера могут отличаться.
Курс пересчета базовых рекомендованных розничных цен в рубли уточняйте на сайте www.festool.ru.
Цена без НДС
Цена с НДС 18%.

Системная оснастка на с. 105, 282



Рабочий центр WCR 1000 на с. 358

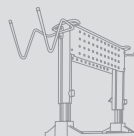



Бесщёточный двигатель EC-TEC для долгого срока службы и высокого КПД



2013

CLEANTEC CT 48 EC/B22



Для максимальной безопасности.

- ▶ Соответствует требованиям директивы АТЕХ 94/9/EG для зоны 22 — надёжно удаляет пыль классов взрывоопасности St1, St2 и St3
- ▶ Неизменно высокая мощность привода ЕС-ТЕС, срок службы, многократно превышающий срок службы универсального двигателя
- ▶ С защитой от статической электризации благодаря функции «Антистатик»
- ▶ В серийной комплектации предусмотрена возможность подключения к блоку энергообеспечения/пылеудаления, а также разъём подвода сжатого воздуха

Технические характеристики

Потребляемая мощность [Вт]	150-1100
Макс. скорость пылеудаления [л/мин]	3400
Макс. разрежение [Па]	23000
Площадь фильтроэлемента [см²]	6318
Длина сетевого кабеля с резиновой изоляцией [м]	7,5
Макс. объем резервуара/пылесборника [л]	48/46
Размеры (ДхШхВ) [мм]	630 x 406 x 640
Мощность подключаемого инструмента, макс. [Вт]	2400
Масса [кг]	18,6



■ = с электроникой

Комплект поставки	БРЦ €*	№ для заказа
мешок-пылесборник SELF-CLEAN, всасывающий шланг Ø 27 x 3,5 м-AS, отсек для кабеля, пневматический модуль, в картонной упаковке		
CTL 48 E LE EC/B22	2.029,66 2.395,00	584131
СТМ 48 E LE EC/B22	2.202,54 2.599,00	584130

Для удаления взрывоопасной пыли.

Специальный пылеудаляющий аппарат СТ 48 EC/B22 с приводом ЕС-ТЕС рассчитан на длительную эксплуатацию в непрерывном режиме. Прочный резервуар из пластмассы АБС дополнительно защищён от возгорания и поэтому подходит для безопасного сбора алюминиевой, бумажной, сажевой пыли, пыли с порошковым лаком, а также пыли с частицами стеклопластика и углепластика.

* Базовая рекомендованная цена изготовителя для розничной торговли. Цены дилера могут отличаться. Курс пересчета базовых рекомендованных розничных цен в рубли уточняйте на сайте www.festool.ru. Цена без НДС. Цена с НДС 18%.

Системная оснастка на с. 105, 282



Рабочий центр WCR 1000 на с. 358

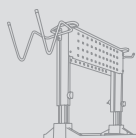

Пылеудаление

Пылеудаляющие аппараты CLEANTEC СТН 26 / СТН 48



2013

CLEANTEC СТН 26 / СТН 48



Специалист по тяжёлой работе.

Асбест, плесень, пыль минеральных волокон, свинец, кадмий, никель, цинкохромат. Много задач – одно решение. Специальный пылеудаляющий аппарат СТН Festool. Он не оставляет шансов канцерогенной и патогенной пыли. Благодаря высокой степени очистки воздуха 99,995% даже плесень, асбестовая пыль или древесина, обработанная вредными пропитками, больше не представляют угрозы для здоровья работающего.

У опасной пыли нет шансов.

- ▶ Бережёт здоровье: допуск к работе с пылью класса Н и асбестовой пылью
- ▶ Плотно закрыт благодаря двухслойному надёжному мешку-пылесборнику
- ▶ Постоянно высокая мощность всасывания благодаря компактной турбине высокой мощности
- ▶ С плавной регулировкой интенсивности всасывания и антистатической функцией

Технические характеристики

	СТН 26	СТН 48
Потребляемая мощность (Вт)	350-1000	350-1000
Макс. скорость пылеудаления (л/мин)	3900	3900
Макс. разрежение (Па)	24000	24000
Площадь фильтроэлемента (см ²)	6318	6318
Длина сетевого кабеля с резиновой изоляцией (м)	7,5	7,5
Макс. объем резервуара/пылесборника (л)	26/24	48/46
Размеры (ДхШхВ) (мм)	630 x 365 x 540	
Мощность подключаемого инструмента, макс. (Вт)	2400	2400
Размеры (ДхШхВ) (мм)		740 x 406 x 1005
Масса (кг)	13,9	18,8



☐ = с электроникой

Комплект поставки

усиленный мешок-пылесборник, всасывающий шланг Ø 27 x 3,5 м-AS, отсек для шланга, док для крепления системнеров, отсек для кабеля, в картонной упаковке

	БРЦ €*	№ для заказа
СТН 26 E / а	843,22 995,00	584139
СТН 48 E / а рукоятка для транспортировки	1.044,92 1.233,01	584137

* Базовая рекомендованная цена изготовителя для розничной торговли. Цены дилера могут отличаться.
Курс пересчета базовых рекомендованных розничных цен в рубли уточняйте на сайте www.festool.ru.
Цена без НДС
Цена с НДС 18%.

Системная оснастка на с. 282





Мешки-пылесборники Festool. Всегда безупречное качество.

Для любого пылеудаляющего аппарата Festool предусмотрен подходящий мешок-пылесборник:

Мешок-пылесборник SELFCLEAN

Для одноразового применения при удалении любой пыли. Препятствует образованию лепёшки благодаря эффекту самоочистки и перед утилизацией закрывается для максимальной защиты здоровья.

Мешок-пылесборник Longlife

Подходит для многократного применения благодаря использованию высокопрочного, трёхслойного полиэфирного нетканого материала. Идеально подходит для сбора больших объёмов пыли. Простое опустошение путём открывания специального затвора.

Мешок для утилизации

Идеально подходит для пылеудаляющих аппаратов с функцией AUTOCLEAN, например, для использования со шлифмашиной PLANEX или для удаления крупного мусора и стружки. Утилизация без пыли благодаря наличию затвора на мешке для утилизации.

Двухслойный мешок-пылесборник

Предназначен для сбора пыли класса Н. Особо высокая степень безопасности достигается при использовании дополнительного мешка для утилизации, в который вложен мешок-пылесборник из флиса.

Пылеуд. аппарат/спец. пылеудаляющий аппарат	Категория допуска	Мешки-пылесборники				
		SELFCLEAN	STANDARD	Longlife	Мешок для утилизации	Двухслойный мешок-пылесборник
	Класс пыли					
СТ 17			●			
CTL MINI/CTL MIDI	L	●		●		
СТ 26	L	●		●		
	M	●				
СТ 26 AC	H					●
	L	○		○	●	
СТ 36	M	○		○	●	
	L	○		○	●	
СТ 36 AC / AC HD	M	○		○	●	
	L	○		○	●	
СТ 48	L	●		●		
	M	●				
	H					●
СТ 48 AC	L	○		○	●	
	M	○		○	●	
СТ 48 LE EC	L	●		●		
	M	●				
СТ 48 LE EC/B22	L	●				
	M	●				

● подходит и рекомендуется

○ с ограничениями

Система Festool.

Ведь когда всё подходит, работать намного легче: в базовой комплектации все пылеудаляющие аппараты Festool оснащаются встроенным отсеком для шланга и доком для крепления системнеров, а многие также модульной системой гнезд. В качестве дополнительного оборудования предлагаются рукоятка для транспортировки или съёмный держатель инструментов. Разнообразная оснастка не только совместима со всеми электро- и пневмоинструментами Festool, но и взаимозаменяема.



Пылеудаление

Обзор системы и оснастки

Комплекты для уборки	282
Всасывающие шланги, муфты, адаптеры	283
Патрубки и насадки	288
Модули и консоли	290
Фильтры и мешки-пылесборники	291
Оснастка СТ и пневматическая оснастка	296



Пылеудаление









Системная оснастка

Комплекты для уборки CLEANTEC

		Тип	БРЦ €*	№ для заказа
	Комплект насадок для уборки пазовая насадка D 36 FD-210, насадка для мебели D 36 PD, насадка кистевая D 36 SP	D 27 / D 36 D-RS	13,92 16,43	492392
	Стандартный комплект для уборки патрубок изогнутый D 36 HR-K, 3 патрубка-удлинителя D 36 VR-K, насадка для пола из 4 частей D 36 BD270, пазовая насадка D 36 FD-210, насадка для мебели D 36 PD, в картонной упаковке	D 27 / D 36 S-RS	40,00 47,20	492389
	Профессиональный комплект для уборки патрубок изогнутый D 36 HR-M, патрубок-удлинитель из нержавеющей стали из 3 частей D 36 VR-M3x, насадка для пола с переключением D 36 TD, пазовая насадка D 36 FD-210, в картонной упаковке	D 27 / D 36 P-RS	79,99 94,39	492390
	Компактный набор для уборки изогнутый патрубок D 36 HR-K, 3 удлинительных патрубка D 36 VR-K, насадка для пола из 4 элементов D 36 BD270, пазовая насадка D 36 FD, насадки для чистки мебели D 36 PD, в сисейнере SYS 1 T-LOC	D 27/D 36 K-RS-Plus	71,30 84,13	497697
	Комплект для уборки в мастерской всасывающий шланг D 36x3,5м-AS, патрубок изогнутый D 36 HR-M, 3 патрубка удлинительных D 36 VR-M, насадка для уборки ковров D 36 TD, пазовая насадка D 36 FD, насадка для чистки мебели D 36 PD, кистевая насадка D 36 SP, в сисейнере SYS 5 T-LOC	D 36 HW-RS-Plus	216,50 255,47	497700
	Комплект для уборки в цехе всасывающий шланг D 36 x 3,5 м-AS, патрубок изогнутый D 36 HR-M, 3 удлинительных патрубка D 36 VR-M, насадка для уборки полов D 36 BD370, в сисейнере SYS 5 T-LOC	D 36 WB-RS-Plus	231,29 272,92	497701
	Комплект для уборки универсальный всасывающий шланг D 36x3,5м, патрубок изогнутый D 36 HR-K, 3 патрубка удлинительных D 36 VR-K, насадка для пола D 36 BD300, пазовая насадка D 36 FD, насадка для чистки мебели D 36 SP, кистевая насадка D 36 PD, в сисейнере SYS 5 T-LOC	D 36 UNI-RS-Plus	142,59 168,26	497702
	Комплект для уборки крупного мусора всасывающий шланг Ø 50 x 2,5 м, 2 патрубка удлинительных D50VR-K, насадка для пола D 50 BD370, квадратная насадка D 50 QD, кистевая насадка D 50 SP, пазовая насадка D 50 FD, в картонной упаковке	D 50 GS-RS	107,81 127,22	454770
	Комплект для уборки после ремонта патрубок изогнутый D 36 HR-M, 3 патрубка удлинительных D 36 VR-M, насадка для ковров D 36 TD, пазовая насадка D 36 FD, насадка для мебели D 36 PD, в сисейнере SYS 2 T-LOC	D 36 RS-M-Plus	132,54 156,40	497698
	Комплект насадок для уборки пола патрубок изогнутый D 36 HR-M, 3 патрубка удлинительных D 36 VR-M, насадка для пола D 36 BD 370, в сисейнере SYS 2 T-LOC	D 36 BD 370 RS-Plus	199,11 234,95	497699

для пылеудаляющих аппаратов серии CT и SR

Антистатический всасывающий шланг CLEANTEC



		Тип	БРЦ €* / 1 м	№ для заказа
	Всасывающий шланг D 22, антистатический с компенсатором кручения и присоединительной муфтой, высокая гибкость: оптимально для PS/LS/ETS/RTS/DTS/RS300/DX, термостойкий до +70°C, сопротивление утечки (DIN IEC 312) < 1 МΩ/м, диаметр 22 мм, длина 3,5 м, в картонной упаковке	D 22x3,5m-AS	99,99 117,99 28,57 / 1 м 33,71 / 1 м	456745
	Всасывающий шланг D 32/27, антистатический для CTL MINI/MIDI, с 09/2013, с угловым компенсатором кручения со стороны аппарата, термостойкий до +70°C, сопротивление утечки (DIN IEC 312) < 1 МΩ/м, диаметр 27/32 мм, длина 3,5 м, в картонной упаковке	D 27/32x3,5m-AS	120,86 142,61 34,53 / 1 м 40,75 / 1 м	499742
	Всасывающий шланг D 27, антистатический термостойкий до +70°C, сопротивление утечки (DIN IEC 312) < 1 МΩ/м, диаметр 27 мм, в картонной упаковке			
	с компенсатором кручения и присоединительной муфтой, длина 3,5 м	D 27x3,5m-AS	109,56 129,28 31,30 / 1 м 36,93 / 1 м	452878
	с компенсатором кручения и присоединительной муфтой, длина 5 м	D 27x5m-AS	140,86 166,21 28,17 / 1 м 33,24 / 1 м	452880
	поставляются в метрах (без компенсатора кручения и присоединительной муфты)	D 27 MW-AS	31,31 36,95 31,31 / 1 м 36,95 / 1 м	452384
	в специальном исполнении только для SRM 312 LE-AS/SRM 70 LE-EC/CT 48 EC B 22, длина 3,5 м	D 27x3,5m-AS/B1	171,29 202,12 48,94 / 1 м 57,75 / 1 м	489266
	Всасывающий шланг D 36, антистатический термостойкий до +70°C, сопротивление утечки (DIN IEC 312) < 1 МΩ/м, в картонной упаковке			
	с компенсатором кручения и присоединительной муфтой, диаметр 36 мм, длина 3,5 м	D 36x3,5m-AS	139,12 164,16 39,75 / 1 м 46,91 / 1 м	452882
	для шлифовальной машинки PLANEX, очень гибкий, прочный на изгиб всасывающий шланг, диаметр 36 мм, длина 3,5 м	D 36x3,5-AS/KS/LHS 225	150,42 177,50 42,98 / 1 м 50,72 / 1 м	496972
	с компенсатором кручения и присоединительной муфтой, диаметр 36 мм, длина 5 м	D 36x5m-AS	185,20 218,54 37,04 / 1 м 43,71 / 1 м	452884
	с компенсатором кручения и присоединительной муфтой, диаметр 36 мм, длина 7 м	D 36x7m-AS	239,98 283,18 34,28 / 1 м 40,45 / 1 м	452886
	поставляются в метрах (без компенсатора кручения и присоединительной муфты), диаметр 36 мм	D 36 MW-AS	40,00 47,20 40,00 / 1 м 47,20 / 1 м	452385
	для CT AC и VCP, для зачистных фрезеров и работ по очистке, конический, диаметр 36/32 мм, длина 3,5 м	D 36/32x3,5m-AS	124,34 146,72 35,53 / 1 м 41,93 / 1 м	497925

* Базовая рекомендованная цена изготовителя для розничной торговли. Цены дилера могут отличаться.
Курс пересчета базовых рекомендованных розничных цен в рубли уточняйте на сайте www.festool.ru.
Цена без НДС Цена с НДС 18%.

Пылеудаление



Системная оснастка

Всасывающий шланг CLEANTEC с разъемом plug it D 27 и D 32









		Тип	БРЦ €*	№ для заказа
	Всасывающий шланг антистатический с разъемом plug it D 27 с разъемом plug it, антистатическое исполнение, диаметр 27 мм, длина 3,5 м, в картонной упаковке	plug it D 27x3,5m-AS	145,20 171,34 41,49 / 1 м 48,96 / 1 м	456746
	Всасывающий шланг с компенсатором кручения и присоединительной муфтой, термостойкий до +70°C, сопротивление утечки (DIN IEC 312) < 1 МΩ/м, в картонной упаковке			
	диаметр 27/22 мм, длина 3,5 м	D27/22x3,5 AS-GQ	171,29 202,12 48,94 / 1 м 57,75 / 1 м	500269
	диаметр 32/22 мм, длина 10 м	D32/22x10 AS-GQ	321,71 379,62 32,17 / 1 м 37,96 / 1 м	500281

для пылеудаляющих аппаратов серии CT и SR

Антистатический всасывающий шланг CLEANTEC

		Тип	БРЦ €*	№ для заказа
	Всасывающий шланг D 50, антистатический термостойкий до +70°C, сопротивление утечки (DIN IEC 312) < 1 МΩ/м, диаметр 50 мм, в картонной упаковке			
	с 2 компенсаторами кручения, длина 2,5 м	D 50x2,5m-AS	123,47 145,69 49,39 / 1 м 58,28 / 1 м	452888
	с 2 компенсаторами кручения, длина 4 м	D 50x4m-AS	186,94 220,59 46,74 / 1 м 55,15 / 1 м	452890
	поставляются в метрах (без компенсатора кручения и присоединительной муфты)	D 50 MW-AS	43,47 51,29 43,47 / 1 м 51,29 / 1 м	452386

Всасывающий шланг CLEANTEC

		Тип	БРЦ €* / 1 м	№ для заказа	
	Всасывающий шланг D 27 термостойкий до +70°C, диаметр 27 мм, в картонной упаковке				
	с компенсатором кручения и присоединительной муфтой, длина 3,5 м	D 27x3,5m	66,95 79,00 19,13 / 1 м 22,57 / 1 м	452877	
	с компенсатором кручения и присоединительной муфтой, длина 5 м	D 27x5m	75,64 89,26 15,13 / 1 м 17,85 / 1 м	452879	
	поставляются в метрах (без компенсатора кручения и присоединительной муфты)	D 27 MW	20,00 23,60 20,00 / 1 м 23,60 / 1 м	452383	
		Всасывающий шланг D 36/32 термостойкий до +70°C, диаметр 36 мм, в картонной упаковке			
		с компенсатором кручения и присоединительной муфтой, длина 3,5 м	D 36x3,5m	86,08 101,57 24,59 / 1 м 29,02 / 1 м	452881
с компенсатором кручения и присоединительной муфтой, длина 5 м		D 36x5m	111,30 131,33 22,26 / 1 м 26,27 / 1 м	452883	
	поставляются в метрах (без компенсатора кручения и присоединительной муфты)	D 36 MW	25,21 29,75 25,21 / 1 м 29,75 / 1 м	454157	
		Всасывающий шланг D 36/32 для всех СТ (кроме VCP 30 E) и VCP, с муфтой для электроинструментов, с компенсатором вращения, термостойкий до +70°C, диаметр 36/32 мм, длина 3,0 м, в картонной упаковке	D 36/32x3,0 m	74,78 88,24 24,93 / 1 м 29,42 / 1 м	768114
			Всасывающий шланг D 50 термостойкий до +70°C, диаметр 50 мм, в картонной упаковке		
с 2 компенсаторами кручения, длина 2,5 м			D 50x2,5m	78,25 92,34 31,30 / 1 м 36,93 / 1 м	452887
с 2 компенсаторами кручения, длина 4 м	D 50x4m		114,77 135,43 28,69 / 1 м 33,85 / 1 м	452889	
	поставляются в метрах (без компенсатора кручения и присоединительной муфты)	D 50 MW	27,82 32,83 27,82 / 1 м 32,83 / 1 м	454158	
		Шланг-переходник для CS50, CS 70, CMS, шланг длиной 0,5 м D36 с двумя компенсаторами кручения и соединительной муфтой, антистатический D50/D50 VM-AS, для Y-образного соединителя в комбинации с CTL MINI/MIDI, в картонной упаковке	AD-D36/CS50/CS70/CMS	33,04 38,99	499196

* Базовая рекомендованная цена изготовителя для розничной торговли. Цены дилера могут отличаться.
Курс пересчета базовых рекомендованных розничных цен в рубли уточняйте на сайте www.festool.ru.
Цена без НДС Цена с НДС 18%.

Пылеудаление

Системная оснастка

для пылеудаляющих аппаратов серии CT и SR

Муфты шланга CLEANTEC		Тип	БРЦ €*	№ для заказа
	Компенсатор кручения, антистатический* муфта шланга для присоединения к подводящему штуцеру пылеудаляющего аппарата, внешний Ø 58 мм			
	для антистатического шланга D 27	D 27 DAG-AS	21,74 25,65	452892
	для антистатического всасывающего шланга D 36	D 36 DAG-AS	26,08 30,77	452894
	для антистатического всасывающего шланга D 50	D 50 DAG-AS	31,31 36,95	452896
	Угловой компенсатор кручения			
	для антистатического всасывающего шланга D 22 и D 27 для CTL MINI и CTL MIDI, до 08/2013	D 27 DAG/90°-AS	21,74 25,65	456806
	для антист. всас. шланга D 32/27 для CTL MINI и CTL MIDI, с 09/2013	D 32/27 DAG/90°-AS	23,47 27,69	499907
	Компенсатор кручения муфта шланга для присоединения к подводящему штуцеру пылеудаляющего аппарата, внешний Ø 58 мм			
	для отводящего шланга D 27	D 27 DAG	17,39 20,52	452891
	для отводящего шланга D 36	D 36 DAG	20,86 24,61	452893
	для отводящего шланга D50	D 50 DAG	25,21 29,75	452895
	Присоединительная муфта, антистатическое исполнение			
	для всасывающего шланга D 22, для подключения стороны всасывания [электроинструмент или насадка]	D 22 DM-AS	15,65 18,47	456756
	для отводящего шланга D 27, для подключения стороны всасывания [электроинструмент или насадка]	D 27 DM-AS	15,65 18,47	487071
	для отводящего шланга D 36, для подключения стороны всасывания [электроинструмент или насадка]	D 36 DM-AS	19,13 22,57	487721
	для всасывающего шланга D 36/32, для подсоединения со стороны всасывания [электроинструмент или насадка]	D 36/32 DM-AS	19,13 22,57	499723

для пылеудаляющих аппаратов серии CT и SR











Муфты шланга CLEANTEC

		Тип	БРЦ €* 17,44	№ для заказа
	Присоединительная муфта для отводящего шланга D 36, для перехода на диаметр D 27 (со стороны машинки)	RM D36/27-AS	14,78 17,44	498528
	Присоединительная муфта, антистатическое исполнение для отводящего шланга D 36, для шлифовальной машинки PLANEX, для подключения стороны всасывания (электроинструмент или насадка)	D 36 DM-AS-LHS 225	20,86 24,61	495013
	Адаптер пылеудаления для подсоединения всасывающего шланга D 50 с оснасткой D 36	D 50/D 36 AS	13,92 16,43	452897
	Адаптер с байпасом для муфты шланга D27, переходник с функцией байпаса для увел. расх. возд. у DTS/DS/RTS/RS 400 и ETS/ES 125	AB DTS/RTS400/ ETS125-AS	18,26 21,55	496112
	Распределитель Y-образный, антистатический для D 50/D 36/D 27, с заглушкой, для подключения двух всасывающих шлан- гов, для пылеудаляющих аппаратов, имеющих допуск к работе с опасной для здоровья пылью, подсоединение двух инструментов недопустимо	D 50 SV-AS/D 50 V	38,25 45,14	452898
	Заглушка для перекрытия впускного штуцера, для дооснащения всех пылеудаляющих аппаратов CT/CTL	D 50/V	14,78 17,44	452899
	Антистатическая соединительная муфта для соединения шлангов D 50 / D 36 / D 27, для соединения шлангов D 27/D 36 одну соединительную муфту заменить на компенсатор кручения D 36/D 27	D 50/D 50 VM-AS	17,39 20,52	493047

Пылеудаление

Системная оснастка

для пылеудаляющих аппаратов серии CT и SR

Патрубки		Тип	БРЦ €*	№ для заказа
	Патрубок для D 27/D 36 изогнутый, из нержавеющей стали	D 36 HR-M	46,95 55,40	452900
	полипропилен (PP), изогнутый, с системой регулирования силы всасывания	D 36 HR-K	20,86 24,61	452901
Удлинительный патрубок				
	для D 27/D 36, из нержавеющей стали, 3 элемента, длина 950 мм	D 36 VR-M 3x	53,91 63,61	452902
	для D 27/D 36, полипропилен (PP), 3 элемента, длина 950 мм	D 36 VR-K 3x	23,47 27,69	452903
	для D 50, анодированный алюминий, из 1 части, длина 1100 мм, в картонной упаковке	D 50 VR-M	105,21 124,15	447599
	для D 50, пластик, из 2 частей, длина 970 мм, в картонной упаковке	D 50 VR-K 2x	33,91 40,01	440412
Насадки для пола				
	Насадка для пола для D 27/D 36, промышленное исполнение, алюминий, с 2 роликами и 2 щеточными вставками, ширина 370 мм, в картонной упаковке	D 36 BD 370	133,03 156,98	452908
	для D 50, промышленное исполнение, алюминий, с 2 роликами и 2 щеточными вставками, ширина 450 мм, в картонной упаковке	D 50 BD 450	148,69 175,45	452910
	для D 27/D 36, пластмасса, с 2 роликами и 2 щеточными вставками, ширина 300 мм	D 36 BD 300	33,91 40,01	452907
	для D 50, пластмасса, с 2 роликами и 2 щеточными вставками, ширина 370 мм, в картонной упаковке	D 50 BD 370	57,39 67,72	452909
	для D 27/D 36, в четырех частях, пластмасса с 3 сменными вставками (щётки, резиновая губка, коврик), ширина 270 мм	D 36 BD 270	30,43 35,91	452906









Комбинированная насадка для ковровых покрытий

для пылеудаляющих аппаратов серии СТ и SR

		Тип	БРЦ €* 55,40	№ для заказа 452911
	Насадка для ковров для D 27/D 36, с подошвой скольжения, с переключателем для ковровых покрытий и твёрдых полов, в картонной упаковке	D 36 TD	46,95	
	Турбонасадка комбинированная всасывающая для D 27/D 36, для тканевого покрытия/линолиума, с 4 поворотными роликами, ворсовальный валик приводится в действие высасываемым воздухом, ширина 270 мм, в картонной упаковке	D 36 TKB	119,99 141,59	450644

для пылеудаляющих аппаратов СТ

Специальные насадки/щётки

		Тип	БРЦ €* 8,21	№ для заказа 452904
	Насадка пазовая для D 27/D 36, пластмасса, длина 300 мм	D 36 FD-300	6,96	452904
	для D 27/D 36, пластмасса, длина 210 мм	D 36 FD-210	6,08 7,17	492391
	для D 50, длина 200 мм	D 50 FD	20,00 23,60	452912
	Кистевая насадка для D 27/D 36, диаметр 70 мм	D 36 SP	10,43 12,31	440404
	для D 50, диаметр 85 мм	D 50 SP	27,82 32,83	440419
	Насадка для мебели для D 27/D 36, пластмасса, с щеточной вставкой, ширина 120 мм	D 36 PD	7,82 9,23	440406
	Насадка универсальная щеточная для D 27/D 36, пластмасса, с щёточным фланцем и шарнирным соединением	D 36 UBD	14,78 17,44	498527
	Насадка с косым резом для D 27/D 36, резина, длина 190 мм, диаметр 40 мм	D 36 SRD	20,00 23,60	411810
	Насадка плоская для D 27, специальная резина, маслоупорная, ширина 100 мм	D 27 FDG	52,17 61,56	440408

Пылеудаление



Системная оснастка

Вкладыши для оснастки, насадок, труб



	Тип	БРЦ €*	№ для заказа
	ZBA-D/R CT26/36/48	35,65 42,07	496370
<p>Вкладыши для оснастки, насадок, труб для СТ 26/36/48, для устан. изогн. патрубка, удл. патрубков (из 3 частей), насадки для пола и до 4 др. насадок, в картонной упаковке</p>			

для пылеудаляющих аппаратов СТ

Модуль для системы соединения CTL/CTM 26/36/48





	Тип	БРЦ €*	№ для заказа
	EAA CT 26/36/48	60,86 71,81	496143
<p>Блок энергообеспечения для СТ 26/36/48, для соединения пылеудаляющего аппарата СТ с блоком энергообеспечения или консолью, требуются пылеудаляющие аппараты не в исполнении LE, в картонной упаковке</p>			
	Modul-SD CT 26/36/48	46,95 55,40	496142
<p>Модуль с розеткой для СТ 26/36/48, в картонной упаковке</p> <p>розетка для тока длительной нагрузки</p>			
	Modul-SD E/A CT 26/36/48	46,95 55,40	496405
<p>розетка с автоматическим режимом включения/выключения</p>			
	DL CT 26/36/48	205,20 242,14	496141
<p>Пневматический модуль для СТ 26/36/48, для дооснащения пылеудаляющих аппаратов в исполнении LE, с дополнительной функцией автоматического включения/выключения подачи сжатого воздуха, в картонной упаковке</p>			

Консоль

	Тип	БРЦ €*	№ для заказа
	CT-ASA	273,02 322,16	492452
<p>Консоль комплект патрубков с разъемами, длина 2119 мм, ширина 1136 мм, в картонной упаковке</p> <p>для СТ 44, СТ 48, без рукоятки для транспортировки</p>			
	CT-ASA/SB	340,84 402,19	492767
<p>для СТ22, СТ 33, с рукояткой для транспортировки SB-CT</p>			
	CT-ASA CT 26/36/SB	340,84 402,19	496372
<p>для СТ 26/36, консоль для установки на все СТ 26/36 (кроме СТ 36 AC HD), с рукояткой для транспортировки SB-CT 26/36</p>			
	WHR/CT-ASA	55,64 65,66	493558
<p>Держатель инструментов для СТ-ASA, CT-ASA/SB, для безопасного и удобного размещения 2-х электро- или пневмоинструментов, в картонной упаковке</p>			

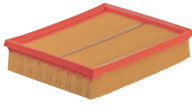
для пылеудаляющих аппаратов СТ

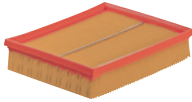
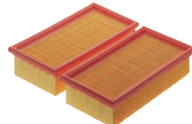
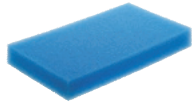
Фильтры и мешки-пылесборники CLEANTEC

		Тип	БРЦ €* /шт.	№ для заказа
	Фильтрующий элемент			
	для СТ 17 E, VCP 170 E, VCP 320 E, для сухого всасывания, в упаковке 1 шт., в картонной упаковке	HF-CT 17	27,82 32,83	769134
	для CTL MINI/MIDI, в упаковке 1 шт.	HF-CT-MINI/MIDI	19,13 22,57	456790
	для СТ 26/36/48, не подходит для пылеудаляющих аппаратов с AUTOCLEAN, в упаковке 1 шт., в картонной упаковке	HF-CT 26/36/48	31,31 36,95	496170
	для СТ 26/36/48, для СТ AC и VCP, фильтрующий элемент с оптимальной эффективностью очистки, в картонной упаковке	High Performance HF CT 26/36/48	42,60 50,27	496172
	для СТН 26, СТН 48, специальный фильтр подходит для работы с пылью класса H	HF СТН 26/48	68,69 81,05	498995
	для СТ 26/36/48, не подходит для пылеудаляющих аппаратов с AUTOCLEAN, в упаковке 1 шт.	HEPA-HF-CT 26/36/48	96,52 113,89	498994
	для СТ 11, 22, 33, 44, 55, в упаковке 2 шт., в картонной упаковке	HF-CT/2	31,31 36,95	452923
	для СТ 11, 22, 33, 44, 55, только для работы с пылью, не представляющей опасности для здоровья, в упаковке 2 шт., в картонной упаковке	Longlife-HF-CT/2	68,69 81,05	454869
	Фильтр для влажной уборки			
	для CTL MINI/MIDI	NF-CT MINI/MIDI	8,61 10,16	456805
	для СТ 26/36/48	NF-CT 26/36/48	11,92 14,07	496169
	для СТ 11, 22, 33, 44, 55, в упаковке 2 шт., в картонной упаковке	NF-CT/2	11,92 14,07	452924

Пылеудаление

Системная оснастка







для пылеудаляющих аппаратов СТ

Фильтры и мешки-пылесборники CLEANTEC

	Тип	БРЦ €*	№ для заказа	
	Мешок-пылесборник SELF CLEAN оптим. использ. объема пылесб. и пост. выс. мощн. всас. благодаря мешку Selfclean, в упаковке 5 шт., в картонной упаковке			
	для CTL MINI	SC FIS-CT MINI/5	13,65 16,11	498410
	для CTL MIDI	SC FIS-CT MIDI/5	20,00 23,60	498411
	для СТ 26	SC FIS-CT 26/5	30,52 36,01	496187
	для СТ 36	SC FIS-CT 36/5	33,39 39,40	496186
	для CTL 48	SC FIS-CT 48/5	36,17 42,68	497539
	Мешок для утилизации не подходит для стандартного исполнения СТ (без AC), в упаковке 5 шт., в картонной упаковке			
	для СТ 26 AC	ENS-CT 26 AC/5	26,69 31,49	496216
	для СТ 36 AC/CTL 36 E AC HD	ENS-CT 36 AC/5	28,96 34,17	496215
для СТ/CTL/CTM 48 AC	ENS-CT 48 AC/5	31,39 37,04	497540	

для пылеудаляющих аппаратов СТ

Фильтры и мешки-пылесборники CLEANTEC



		Тип	БРЦ €*	№ для заказа
	Надежный мешок-пылесборник 2-слойный, в упаковке 3 шт., в картонной упаковке			
	для СТН 26	FIS-CTH 26/3	43,56 51,40	497541
	для СТН 48	FIS-CTH 48/3	48,95 57,76	497542
	Мешок-пылесборник Longlife только для работы с пылью, не представляющей опасности для здоровья, из высокопрочного, долговечного, 3-слойного полиэфирного нетканого материала, в картонной упаковке			
	для CTL MINI	Longlife-FIS-CTL MINI	59,47 70,17	499703
	для CTL MIDI	Longlife-FIS-CTL MIDI	85,30 100,65	499704
	для СТ 26	Longlife-FIS-CT 26	151,29 178,52	496120
	для СТ 36	Longlife-FIS-CT 36	159,12 187,76	496121
	для CTL 48	Longlife-FIS-CT 48	167,81 198,02	498506
	для СТ 22, в упаковке 20 шт.	FIS-CT 22/5	30,52 36,01	452970
	для СТ 22, в упаковке 20 шт.	FIS-CT 22/20	109,56 129,28	494631
	для СТ 33, в упаковке 5 шт.	FIS-CT 33/5	33,39 39,40	452971
	для СТ 33, в упаковке 20 шт.	FIS-CT 33/20	119,73 141,28	494632
	для СТ 44, в упаковке 5 шт.	FIS-CT 44/5	36,17 42,68	452972
	для СТ 55, в упаковке 5 шт.	FIS-CT 55/5	39,13 46,17	452973
	Мешок-пылесборник наружный слой из спанбонда, особо прочный, для сбора мелкой пыли в упаковке 5 шт., в картонной упаковке			
	для СТ 22	FIS-CT 22 SP VLIES/5	39,31 46,39	456870
	для СТ 33	FIS-CT 33 SP VLIES/5	43,04 50,79	456871
	для СТ 44	FIS-CT 44 SP VLIES/5	46,52 54,89	456874
	Мешок-пылесборник Longlife только для работы с пылью, не представляющей опасности для здоровья, из высокопрочного, долговечного, 3-слойного полиэфирного нетканого материала в картонной упаковке			
	для СТ 22	Longlife-FIS-CT 22	151,29 178,52	456737
	для СТ 33	Longlife-FIS-CT 33	159,12 187,76	456738

* Базовая рекомендованная цена изготовителя для розничной торговли. Цены дилера могут отличаться.
Курс пересчета базовых рекомендованных розничных цен в рубли уточняйте на сайте www.festool.ru.
Цена без НДС Цена с НДС 18%.





Пылеудаление

Системная оснастка

для пылеудаляющих аппаратов SR

Фильтр SR		Тип	БРЦ €*	№ для заказа
	Фильтр Absolut в картонной упаковке			
	для SRM 45 LE-EC, SRM 70 LE-EC	AB-FI SRM 45/70	57,39 67,72	493826
	для SRH 45, в упаковке 1 шт.	AB-FI SRH 45	74,78 88,24	493825
	Фильтрующий элемент для SRM 45 E-PLANEX, нано, в картонной упаковке	NANO HF-SRM 45-LHS 225	53,91 63,61	496406

для пылеудаляющих аппаратов SR

Мешки-пылесборники SR		Тип	БРЦ €*	№ для заказа
	Мешок-пылесборник в упаковке 5 шт., в картонной упаковке			
	для SRM 45 LE-EC	FIS-SRM 45 /5	36,00 42,48	493775
	для SRM 45 E-PLANEX	FIS-SRM 45-LHS 225 /5	29,65 34,99	495014
	для SRM 70 LE-EC	FIS-SRM 70 /5	46,69 55,09	493777
	для SRH 45 E	FIS-SRH 45 /5	123,20 145,38	493776

для пылеудаляющих аппаратов SR

Пакет-пылесборник SR



Мешок для утилизации
для SRM 45 E-PLANEX, в упаковке 5 шт., в картонной упаковке

Тип	БРЦ €* 30,47	№ для заказа 495015
ENS-SRM 45-LHS 225/5	25,82	

Фильтры SR и мешки-пылесборники для моделей, снятых с производства



Фильтр Absolut

для SR5, SR200, SR201, в картонной упаковке

Тип	БРЦ €* 48,21	№ для заказа 485808
AB-FI/U	40,86	

для SR151, в картонной упаковке

AB-FI	53,04	488461
-------	-------	--------

для SR 6, SR 12, SR 14, SR 202, SR 203, SR 212, SR 301, SR 302, SR 303 (каждый раз 1 штука в комплекте поставки), категория использования C/M, в картонной упаковке

AB-FI/C	55,64	486241
---------	-------	--------



Долговечный фильтр грубой очистки

как замена для FIS фильтрующего пакета для крупной грязи, подходит для всех аппаратов SR, кроме SR 15, SRH 204, SRM 312, SRM 45/70, SRH 45, в картонной упаковке

VF-Multi	93,56	451230
----------	-------	--------



Мешок-пылесборник

в упаковке 5 шт., в картонной упаковке

для SR5, SR6, 2-слойный

FIS-SR 5/6 /5	33,91	483143
---------------	-------	--------

для SR12, SR14

FIS-SR 12/14 /5	42,86	483142
-----------------	-------	--------

для SR151, SRM152

FIS-SR 150 /5	33,91	488460
---------------	-------	--------



для SR202, SR212, SRH204, SR200, SR201, SR203

FIS-SR 200 /5	36,86	487070
---------------	-------	--------



для SR301, SR303, SRM312

FIS-SR 300 /5	47,91	487790
---------------	-------	--------

для SR15, SR12, SR14, для материалов с ПДК вредных веществ в пыли и канцерогенных материалов по GefStoffV35, тестировано BIA

FIS-SR 15 /5	71,47	483889
--------------	-------	--------

для SR202, SR212, SRH204, SR200, SR201, SR203

FIS-SR 202 /5	63,39	487482
---------------	-------	--------

для SR302, SR301, SR303, SRM312

FIS-SR 302 /5	89,21	488439
---------------	-------	--------

105,27

Пылеудаление

Системная оснастка

для пылеудаляющих аппаратов серии CT и SR

CT-оснастка		Тип	БРЦ €*	№ для заказа
	Отсек для шланга для CT 11, 22, 33, 44, 55, для хранения всасывающего шланга и сетевого кабеля, подходящие размеры шланга: шланг plug it D 22 x 3,5 м / D 27 x 3,5 м / D 27 x 5 м / D 36 x 3,5 м / D 50 x 2,5 м / IAS 2-3500 A, размеры (ДxШxВ) 530 x 360 x 110 мм, в картонной упаковке	CT-SG	45,21 53,35	494388
	Держатель инструментов в картонной упаковке			
	для CT 36 PLANEX, с практичной ручкой для переноски, для хранения PLANEX	WHR-CT 36-LHS 225	99,12 116,96	495964
	для SRM 45 E-PLANEX	WHR/SRM 45-LHS 225	96,61 114,00	495155
	для CT 26/36, держатель шлифмашинок, из оцинкованной стали, для безопасного и эргономичного хранения электро-/пневмоинструмента	WHR-CT	46,95 55,40	496122
	Ручьятка для транспортировки для удобного перемещения пылеудаляющего аппарата, в картонной упаковке			
	для CT 11, 22, 33, 44, 55	SB-CT	82,39 97,22	452921
	для CT 26/36, с держателем насадок	SB-CT 26/36	71,30 84,13	495802
	для CTL 48, с держателем насадок	SB-CT 48	150,17 177,20	497295
	Держатель шланга для CT 11, 22, 26, 33, 36, 44, 55, препятствует падению из-за лежащих на полу шлангов, в картонной упаковке	SHR-CT/SR	33,90 40,00	487072
	Затвор для CT AC/CT 36 AC PLANEX, обеспечивает максимальное разрежение в контейнере, фильтр очищается ещё эффективнее, в картонной упаковке	VS-CT AC/SRM45 PLANEX	46,08 54,37	497926
	Адаптер адаптер для монтажа WCR и/или блока подготовки воздуха VE CT 26/36/48 для CT 48 EC и CT 48 EC B22, в картонной упаковке	AD-WCR	59,13 69,77	498805
	Вакуумный держатель для пылеуд. аппарат. CT и всас. шланга D27, эффект. помощь при временной фиксации заготовок на горизонтальной и вертикальной поверхностях, макс. высота при зажиме 50 мм, макс. нагрузка 3 кг, размеры (ДxШxВ) 130 x 80 x 50 мм, масса 0,35 кг	CT-W	36,52 43,09	500312

для пылеудаляющих аппаратов серии СТ и SR

СТ-оснастка пневматическая		Тип	БРЦ €* 202,12	№ для заказа 452829
	Пневматический модуль для переоснащения пылеудаляющих аппаратов СТ в исполнении LE, с системой автоматического включения/выключения подачи воздуха, подходит только для СТ 22/33/44, в картонной упаковке	DLM-CT	171,29	452829
	Блок подготовки воздуха в картонной упаковке			
	для СТ 22/33/44/55 (LE), с влагоотделителем, регулятором давления, дозатором масла, отводом воздуха без масла с быстроразъёмной муфтой, на СТ 22/33 монтируется только с рукояткой для транспортировки SB-CT, не для СТ 11/CT MINI/CT MIDI	VE-CT	425,18 501,71	452797
	для СТ 26/36/48 в исполнении LE, влагоотделитель, регулятор давления, дозатор масла и штуцер отвода сж. воздуха без примесей масла с быстроразъёмной муфтой	VE-CT 26/36/48	425,18 501,71	495886
SR-оснастка для пневмоинструментов				
	Блок подготовки воздуха для SRM 45/SRM 70 LE-EC, для очистки сжатого воздуха	VE-SRM 45/70	427,79 504,79	499524



Перемешивание

Обзор инструмента и областей применения 300

Перемешиватели MX 1000, MX 1000/2, MX 1200, MX 1200/2, MX 1600/2 303

Перемешиватели Duo MX 1600/2 DUO 305

Обзор системы и оснастки 306

Система Festool

Перемешивание

Обзор инструмента и областей применения

В наших новых перемешивателях всё сделано с учётом важнейших требований повседневной работы: надёжность, долговечность, мощность и максимальная эргономичность.

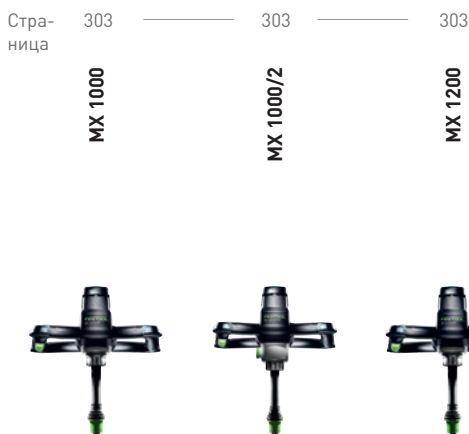

Назначение

Перемешиватели

Перемешивание

Жидкотекучий материал: краски, лаки, клейстер
 Вязкотекучий материал: выравнивающие и шпатлёвочные массы
 Вязкий, плотный материал: штукатурка, клей для керамической плитки, строительный раствор



Объём смешивания

до 40 л
 до 70 л
 до 90 л



Технические характеристики

	1020	1020	1200
Потребляемая мощность [Вт]	1020	1020	1200
Число оборотов холостого хода, 1-я скорость [мин ⁻¹]	360-630	360-630	360-630
Число оборотов холостого хода, 2-я скорость [мин ⁻¹]		582-1010	
Резьба шпинделя	M14/ErgoFix	M14/ErgoFix	M14/ErgoFix
диаметр зажимной шейки [мм]	57	57	57
Макс. диаметр насадки-мешалки [мм]	120	120	140
Масса [кг]	4,5	4,9	4,5

304 — 304 — 305

MX 1200/2

MX 1600/2

MX 1600/2 DUO



Перемешиватели

Перемешиватели
DUO



очень хорошо
подходит

подходит

	1200	1500	1500
	150-360	150-300	100-250
	320-780	320-650	130-350
	M14/ErgoFix	M14/ErgoFix	FastFix
	57	57	57
	140	160	140
	6,2	6,4	7,9

Перемешивание

Забота об осанке.

Напряжённая работа в наклонном положении осталась в прошлом: с помощью регулятора высоты ErgoFix Вы можете легко настроить перемешиватели МХ под свой рост. Вы сможете работать в вертикальном положении и защитите свою спину. Мощные двигатели обеспечат эффективное и быстрое перемешивание. На время перерыва в работе перемешиватели можно удобно приставить к стенке — они не упадут благодаря нескользящим обрезиненным уголкам. И после проделанной работы их легко очистить и удобно транспортировать — насадку-мешалку можно отсоединить без использования дополнительного инструмента.



Эргономичная поза при работе с перемешивателем.

С помощью запатентованного регулятора высоты ErgoFix Вы можете легко отрегулировать перемешиватель под свой рост. Благодаря этому Вы сможете работать, не ощущая усталости, в удобном для Вас рабочем положении.



Один за всех.

Адаптер ErgoFix имеет классическое крепление M14, благодаря чему можно использовать любые стандартные насадки-мешалки. Кроме того, благодаря своему специальному покрытию он рассчитан на весь срок службы перемешивателя и может использоваться после износа насадки-мешалки.



Мгновенно и без помощи инструмента.

Система быстрой смены инструмента FastFix позволяет отсоединять насадку-мешалку от перемешивателя без вспомогательного инструмента. В результате можно быстро менять насадки-мешалки для различных материалов, при транспортировке они не занимают много места и легко очищаются.





MX 1000 / MX 1000/2 / MX 1200

Надёжные. Эргономичные. Мощные.

- ▶ Регулятор высоты ErgoFix с функцией быстрой смены
- ▶ Без разбрызгивания материала при включении за счёт плавного пуска
- ▶ Работа с инструментом не требует большой затраты сил благодаря эргономичному расположению рукоятки с удлинённым плечом рычага
- ▶ Двигатель с электронным управлением для поддержания постоянной мощности

Технические характеристики	MX 1000	MX 1000/2	MX 1200
Потребляемая мощность (Вт)	1020	1020	1200
Число оборотов холост. хода (мин ⁻¹)	360-630/-	360-630/582-1010	360-630/-
Резьба шпинделя	M14/ErgoFix	M14/ErgoFix	M14/ErgoFix
Диаметр зажимной шейки (мм)	57	57	57
Макс. диаметр насадки-мешалки (мм)	120	120	140
Смешиваемое количество (л)	40	40	60
Масса (кг)	4,5	4,9	4,5



■ = MMC-электроника

Комплект поставки	БРЦ €*	№ для заказа
адаптер ErgoFix, двухсторонний гаечный ключ, в картонной упаковке		
MX 1000 E EF HS2 мешалка HS 2 120x600 M14	233,05 275,00	767999
MX 1000 E EF HS3R мешалка HS 3 120x600 R M14	233,05 275,00	768001
MX 1000/2 E EF HS2 мешалка HS 2 120x600 M14	279,66 330,00	768002
MX 1000/2 E EF HS3R мешалка HS 3 120x600 R M14	279,66 330,00	768003
MX 1200 E EF HS2 мешалка HS 2 140x600 M14	325,42 384,00	768007
MX 1200 E EF HS3R мешалка HS 3 140x600 R M14	325,42 384,00	768004

* Базовая рекомендованная цена изготовителя для розничной торговли. Цены дилера могут отличаться.
Курс пересчета базовых рекомендованных розничных цен в рубли уточняйте на сайте www.festool.ru.
Цена без НДС
Цена с НДС 18%.

Системная оснастка
на с. 308



Мощные.

Мощные двигатели с оптимальными параметрами редуктора обеспечивают постоянное тяговое усилие даже при смешивании тяжёлых смесей и длительном использовании.

Перемешивание

Перемешиватели MX 1200/2, MX 1600/2



MX 1200/2 / MX 1600/2



Исключительно прочная конструкция.

Значительное загрязнение, сильные толчки или удары — новые перемешиватели выдержат самые тяжёлые нагрузки благодаря долговечному приводу, прочной стальной раме, защите выключателя и устойчивым резиновым ударопрочным кромкам.

Исключительная мощь для жёстких условий стройплощадки.

- ▶ Высокий крутящий момент для вязких и тяжёлых материалов, 2-скоростной редуктор
- ▶ Регулятор высоты ErgoFix с функцией быстрой смены
- ▶ Работа с инструментом не требует большой затраты сил благодаря эргономичному расположению рукояток с удлинённым плечом рычага
- ▶ Двигатель с электронным управлением для поддержания постоянной мощности

Технические характеристики

	MX 1200/2	MX 1600/2
Потребляемая мощность (Вт)	1200	1500
Число оборотов холост. хода (мин ⁻¹)	150-360/320-780	150-300/320-650
Резьба шпинделя	M14/ErgoFix	M14/ErgoFix
Диаметр зажимной шейки (мм)	57	57
Макс. диаметр насадки-мешалки (мм)	140	160
Смешиваемое количество (л)	70	90
Масса (кг)	6,2	6,4



■ = MMC-электроника

Комплект поставки

	БРЦ €*	№ для заказа
адаптер ErgoFix, двухсторонний гаечный ключ, в картонной упаковке		
MX 1200/2 E EF HS3R	399,15	768008
мешалка HS 3 140x600 R M14	471,00	
MX 1600/2 E EF HS3R	451,69	768009
мешалка HS 3 160x600 R M14	532,99	

* Базовая рекомендованная цена изготовителя для розничной торговли. Цены дилера могут отличаться.
Курс пересчета базовых рекомендованных розничных цен в рубли уточняйте на сайте www.festool.ru.
Цена без НДС
Цена с НДС 18%.

Системная оснастка на с. 308



Перемешивание

Перемешиватель MX 1600/2 DUO



MX 1600/2 DUO



Перемешиватель Duo: быстрее, легче, эффективнее.

- ▶ Более быстрый результат при меньшем усилии благодаря встречному движению мешалок
- ▶ Более интенсивное и тщательное перемешивание за счёт встречного вращения
- ▶ Быстрая смена насадки-мешалки благодаря системе FastFix
- ▶ Электронная регулировка и 2-скоростной редуктор: нужная скорость для каждого материала

Технические характеристики

Потребляемая мощность (Вт)	1500
Число оборотов холост. хода (мин ⁻¹)	100-250/130-350
Резьба шпинделя	FastFix
Диаметр зажимной шейки (мм)	57
Макс. диаметр насадки-мешалки (мм)	140
Расстояние между шпинделями (мм)	110
Смешиваемое количество (л)	90
Масса (кг)	7,9



■ = MMC-электроника

Комплект поставки	БРЦ €*	№ для заказа
в картонной упаковке		
MX 1600/2 EQ DUO DOUBLE	622,88	769236
1 пара насадок, HS 3 Double 140x600	735,00	
MX 1600/2 EQ DUO COMBI	622,88	769237
1 пара насадок, HS 3 Combi 140x600	735,00	

Стационарное использование.

Перемешиватель Duo со стойкой MSP 57 является идеальной станцией перемешивания. Пока Вы работаете с уже перемешанным материалом, станция может смешивать следующую партию.

* Базовая рекомендованная цена изготовителя для розничной торговли. Цены дилера могут отличаться.
Курс пересчета базовых рекомендованных розничных цен в рубли уточняйте на сайте www.festool.ru.
Цена без НДС
Цена с НДС 18%.

Системная оснастка на с. 308



Система Festool.

Ведь когда всё подходит, работать намного легче: для каждой задачи свой перемешиватель. С помощью системы смены инструмента FastFix насадка-мешалка легко и быстро настраивается на обработку различных материалов.



Перемешивание

Обзор системы и оснастки

Системная оснастка

Мешалки	309
Адаптер	311
Стойка для перемешивателя	311



Перемешивание

Мешалки

Правильное решение
любой задачи

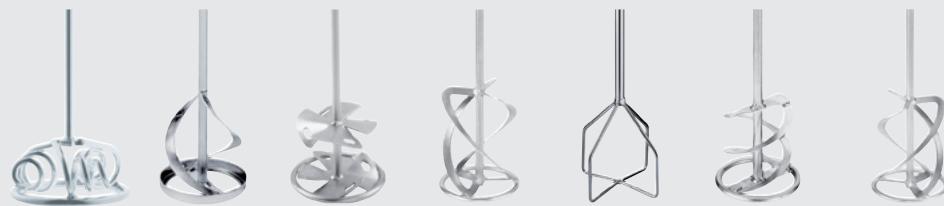

PJ Uni	RS Мешалка с круглой лопаткой	WS Винтовая мешалка	HS3L Спиральная ме- шалка с 3 ветвями левого вращения	CS Мешалка- крестовина	HS2 Спиральная мешалка с 2 ветвями	HS3R Спиральная ме- шалка с 3 ветвями правого вращения
-----------	--	---------------------------	--	------------------------------	---	---

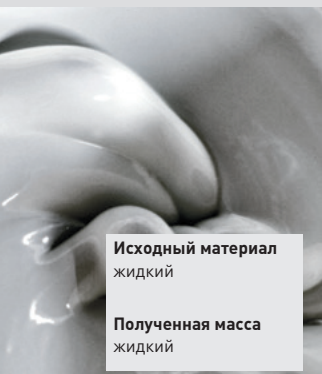

Исходный материал
жидкий

Полученная масса
жидкий



Исходный материал
порошкообразный/
вязкотекучий

Полученная масса
жидкотекучая

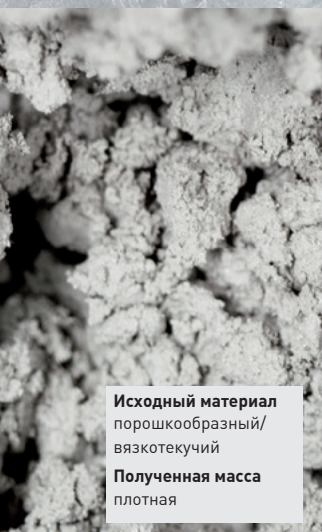





Исходный материал
порошкообразный/
вязкотекучий

Полученная масса
плотная

Краски	<input checked="" type="radio"/>	<input checked="" type="radio"/>	<input checked="" type="radio"/>	<input checked="" type="radio"/>	<input type="radio"/>	<input type="radio"/>
Дисперсии	<input checked="" type="radio"/>	<input type="radio"/>	<input checked="" type="radio"/>	<input checked="" type="radio"/>	<input type="radio"/>	<input type="radio"/>
Клейстер	<input checked="" type="radio"/>	<input type="radio"/>	<input type="radio"/>	<input type="radio"/>	<input type="radio"/>	<input type="radio"/>
Лаки, лазури	<input checked="" type="radio"/>	<input checked="" type="radio"/>	<input checked="" type="radio"/>	<input type="radio"/>	<input type="radio"/>	<input type="radio"/>
Эпоксидная смола	<input type="radio"/>	<input type="radio"/>	<input type="radio"/>	<input type="radio"/>	<input checked="" type="radio"/>	<input type="radio"/>
Шпатлевки	<input type="radio"/>	<input type="radio"/>	<input type="radio"/>	<input checked="" type="radio"/>	<input checked="" type="radio"/>	<input type="radio"/>
Клеевой раствор	<input type="radio"/>	<input type="radio"/>	<input type="radio"/>	<input type="radio"/>	<input checked="" type="radio"/>	<input type="radio"/>
Раствор для выравнивания	<input type="radio"/>	<input type="radio"/>	<input type="radio"/>	<input checked="" type="radio"/>	<input type="radio"/>	<input type="radio"/>
Густая пульпа	<input type="radio"/>	<input type="radio"/>	<input type="radio"/>	<input checked="" type="radio"/>	<input checked="" type="radio"/>	<input type="radio"/>
Битумные смеси	<input type="radio"/>	<input type="radio"/>	<input type="radio"/>	<input type="radio"/>	<input type="radio"/>	<input type="radio"/>
Готовые штукатурки	<input checked="" type="radio"/>	<input type="radio"/>	<input type="radio"/>	<input type="radio"/>	<input type="radio"/>	<input type="radio"/>
Штукатурка	<input type="radio"/>	<input type="radio"/>	<input type="radio"/>	<input type="radio"/>	<input checked="" type="radio"/>	<input checked="" type="radio"/>
Клей для керамической плитки	<input type="radio"/>	<input type="radio"/>	<input type="radio"/>	<input type="radio"/>	<input checked="" type="radio"/>	<input type="radio"/>
Раствор для заделки швов	<input type="radio"/>	<input type="radio"/>	<input type="radio"/>	<input type="radio"/>	<input checked="" type="radio"/>	<input checked="" type="radio"/>
Строительный раствор	<input type="radio"/>	<input type="radio"/>	<input type="radio"/>	<input type="radio"/>	<input checked="" type="radio"/>	<input checked="" type="radio"/>
Эпоксидная смола с кварцевым наполнителем	<input type="radio"/>	<input type="radio"/>	<input type="radio"/>	<input type="radio"/>	<input type="radio"/>	<input checked="" type="radio"/>
Бетон, наливной пол	<input type="radio"/>	<input type="radio"/>	<input type="radio"/>	<input type="radio"/>	<input type="radio"/>	<input checked="" type="radio"/>







очень хорошо подходит хорошо подходит

Мешалки

	Тип	БРЦ €* 40,69 48,01	№ для заказа	
	Projet Uni идеально подходит для органических продуктов; красок для стен и водоэмульсионных красок, готовой шпатлёвки, готовой штукатурки, клея, лаков/глазури, длина 600 мм для MX 1000, MX 1000/2, MXP 800, MXP 1000, MXP 1002, количество материала 10-20 кг, диаметр 140 мм	PJ UNI 140x600 M14	769072	
	для MX 1200, MX 1200/2, MXP 1200, MXP 1202, количество материала 15-30 кг, диаметр 160 мм	PJ UNI 160x600 M14	769073	
	для MX 1600/2, MXP 1602, количество материала 20-60 кг, диаметр 180 мм	PJ UNI 180x600 M14	769074	
	Мешалка с круглой лопаткой для жидкотекучих материалов; красок для стен и водоэмульсионных красок, клейстера, заливочных масс, лаков, битумов, шлама			
	цанговые патроны с зажимом ≥ 10 мм, количество материала - 15 кг, диаметр 85 мм, длина 400 мм	RS 2 85x400 SW 8	7,65 9,03	769023
	цанговые патроны с зажимом ≥ 13 мм, количество материала 15-25 кг, диаметр 100 мм, длина 600 мм	RS 2 100x600 SW 10	11,04 13,03	769024
	для MX 1000, MX 1000/2, MXP 800, MXP 1000, MXP 1002, количество материала 15-25 кг, диаметр 100 мм, длина 600 мм	RS 2 100x600 M14	14,00 16,52	769020
для MX 1000, MX 1000/2, MXP 800, MXP 1000, MXP 1002, количество материала 20-40 кг, диаметр 120 мм, длина 600 мм	RS 2 120x600 M14	14,96 17,65	769021	
	Винтовая мешалка для жидких материалов; красок, лаков, красок для стен и водоэмульсионных красок, клейстера, клея для керамической плитки			
	цанговые патроны с зажимом ≥ 10 мм, количество материала - 5 кг, диаметр 60 мм, длина 350 мм	WS 2 60x350 SW 8	7,31 8,63	769033
	цанговые патроны с зажимом ≥ 10 мм, количество материала 5-10 кг, диаметр 80 мм, длина 350 мм	WS 2 80x350 SW 8	8,17 9,64	769034
цанговые патроны с зажимом ≥ 13 мм, количество материала 10-15 кг, диаметр 100 мм, длина 600 мм	WS 2 100x600 SW 10	13,13 15,49	769035	
	Винтовая мешалка для жидких материалов; красок, лаков, красок для стен и водоэмульсионных красок, клейстера, клея для керамической плитки, длина 600 мм			
	для MX 1000, MX 1000/2, MXP 800, MXP 1000, MXP 1002, количество материала 15-20 кг, диаметр 120 мм	WS 2 120x600 M14	16,00 18,88	768122
	для MX 1200, MX 1200/2, MXP 1200, MXP 1202, количество материала 20-30 кг, диаметр 140 мм	WS 2 140x600 M 14	20,26 23,91	769022
для MX 1600/2, MXP 1602, количество материала 30-60 кг, диаметр 160 мм	WS 2 160x600 M 14	24,61 29,04	769036	
	Спиральная мешалка для жидкотекучего материала; гипсовой штукатурки, водоэмульсионных красок, лаков, красок для стен, заливочных масс, длина 600 мм			
	для MX 1000, MX 1000/2, MXP 800, MXP 1000, MXP 1002, количество материала 15-25 кг, диаметр 120 мм	HS 3 120x600 L M14	22,96 27,09	767921
	для MX 1200, MX 1200/2, MXP 1200, MXP 1202, количество материала 25-40 кг, диаметр 140 мм	HS 3 140x600 L M14	25,65 30,27	768138
для MX 1600/2, MXP 1602, количество материала 30-60 кг, диаметр 160 мм	HS 3 160x600 L M14	29,31 34,59	768709	

Перемешивание



Системная оснастка

Мешалки	Тип	БРЦ €* № для заказа	№ для заказа	
 <p>Мешалка-крестовина длина 600 мм</p>	цанговые патроны с зажимом ≥ 13 мм, количество материала 10-25 кг, диаметр 120 мм	CS 120x600 SW10	18,43 21,75	769119
	для MX 1000, MX 1000/2, MXP 800, MXP 1000, MXP 1002, количество материала 10-15 кг, диаметр 120 мм	CS 120x600 M14	19,74 23,29	769118
	для MX 1200, MX 1200/2, MXP 1200, MXP 1202 количество материала 20-40 кг, диаметр 140 мм	CS 140x600 M14	22,26 26,27	769117
	для MX 1600/2, MXP 1602, количество материала 40-60 кг, диаметр 160 мм	CS 160x600 M14	24,86 29,33	769116
 <p>Спиральная мешалка цанговые патроны с зажимом ≥ 10 мм, длина 400 мм</p>	количество материала -8 кг, диаметр 70 мм	HS 2 70x400 SW 8	7,65 9,03	769025
	количество материала 8-10 кг, диаметр 85 мм	HS 2 85x400 SW 8	8,17 9,64	769026
	 <p>Спиральная мешалка</p>	цанговые патроны с зажимом ≥ 10 мм, количество материала 10-15 кг, диаметр 100 мм, длина 400 мм	HS 2 100x400 SW 8	10,52 12,41
цанговые патроны с зажимом ≥ 13 мм, количество материала 15-20 кг, диаметр 120 мм, длина 600 мм		HS 2 120x600 SW 10	15,04 17,75	769028
цанговые патроны с зажимом ≥ 13 мм, количество материала 20-40 кг, диаметр 140 мм, длина 600 мм		HS 2 140x600 SW 12	16,08 18,97	769029
для MX 1000, MX 1000/2, MXP 800, MXP 1000, MXP 1002, количество материала 15-20 кг, диаметр 120 мм, длина 600 мм		HS 2 120x600 M14	17,74 20,93	769030
для MX 1200, MX 1200/2, MXP 1200, MXP 1202, количество материала 20-40 кг, диаметр 140 мм, длина 600 мм		HS 2 140x600 M14	19,13 22,57	769031
для MX 1600/2, MXP 1602, количество материала 30-60 кг, диаметр 160 мм, длина 600 мм		HS 2 160x600 M14	26,61 31,40	769032
 <p>Спиральная мешалка длина 600 мм</p>	для MX 1000, MX 1000/2, MXP 800, MXP 1000, MXP 1002, количество материала 15-25 кг, диаметр 120 мм	HS 3 120x600 R M14	22,96 27,09	768787
	для MX 1200, MX 1200/2, MXP 1200, MXP 1202, количество материала 25-40 кг, диаметр 140 мм	HS 3 140x600 R M14	25,65 30,27	768708
	для MX 1600/2, MXP 1602, количество материала 30-60 кг, диаметр 160 мм	HS 3 160x600 R M14	29,31 34,59	768710
Мешалки для MX 1600/2 EQ DUO				
 <p>Мешалка для MX 1600/2 DUO, MXP 1602 DUO, для жидких и вязких материалов, нижняя часть насадки-мешалки поднимает смесь со дна смесительной ёмкости вверх. Верхняя часть насадки-мешалки направляет смесь вниз, диаметр 140 мм, длина 600 мм, в картонной упаковке</p>	HS 3 COMBI 140x600 FF	104,77 123,63	768092	
	 <p>Мешалка для MX 1600/2 DUO, MXP 1602 DUO, для вязких и тяжёлых материалов, Две насадки (с тремя ветвями), вращающиеся в противоход, идеальное перемешивание материала, диаметр 140 мм, длина 600 мм, в картонной упаковке</p>	HS 3 DOUBLE 140x600 FF	104,77 123,63	768800



Адаптер ErgoFix

	Тип	БРЦ €*	№ для заказа
 Адаптер с резьбой M14, для фиксации мешалок Festool M14 на перемешивателях ErgoFix, длина хода 80 мм	AD-EF-M14/80 ErgoFix	10,43 12,31	769091

Адаптер и удлинитель

	Тип	БРЦ €*	№ для заказа
 Адаптер			
для установки мешалок с внутренней резьбой	MA M14-M14	11,31 13,35	769148
насадить и зафиксировать цанговый патрон 5/8" на перемешиватель	MA M14-5/8" x 16	11,31 13,35	769149
для присоединения патрона с резьбой 1/2" к перемешивателям	MA M14-1/2" x 20	11,31 13,35	769150
 перемеш. пруток Festool с наруж. резьбой M14 надеть на мешалку (RW 1000) с наруж. резьбой	MAI M14-M14	12,17 14,36	769151
для дрелей с патроном 5/8" – 16 UNF, Для присоединения перемешивающей насадки Festool к дрели	MAI M14-5/8" x 16	12,17 14,36	769153
для дрелей с патроном 1/2" – 20 UNF, Для присоединения перемешивающей насадки Festool к дрели	MAI M14-1/2" x 20	12,17 14,36	769152
 для удлинения мешалок на 400 мм, резьба, 2-стор. M14	PL 400 M14/M14	20,00 23,60	769037

Стойка для перемешивателя

	Тип	БРЦ €*	№ для заказа
 Миксерная стойка высокая прочность и надёжность благодаря оцинкованной конструкции из стали, простая транспортировка к стройплощадке благодаря складной направляющей стойке, стойка для перемешивателя с электрическим коммутатором, соединительный кабель, 4 м, крепление шпинделя 57 мм, крепление для зажимной шейки 57 мм, длина x ширина 950 x 550 мм, регулируемая высота 1000-1520 мм, смесительная ёмкость, макс. диаметр 400 мм, масса 30 кг, в картонной упаковке	MS 57	819,06 966,49	769039
 Зажимное приспособление для фиксации смесительной ёмкости на стойке для перемешивателя MS 57, с возможностью использования для ёмкостей с высотой 300–500 мм, в картонной упаковке	CL-MS	77,38 91,31	769048
 Кольцо-переходник для установки перемешивателей с зажимной шейкой Ø 43 мм в MS 57	A-GD 57/43	11,31 13,35	768712





Ремонтно-восстановительные работы и сухая отделка

11

Обзор инструмента и областей применения 314

Зачистные фрезы **RENOFIX** RG 80, RG 150 317

Алмазная шлифмашинка **RENOFIX** RG 130 319

Алмазная шлифовальная система DSG-AG 125, DSC-AG 125,
DSC-AG 230 320

Шлифовальная машинка для стен и потолков LHS 225 321

Машинка для удаления ковровых покрытий TPE 322

Устройство для удаления обоев TP 220 323

Обзор системы и оснастки 324

Система Festool

11

Ремонтно-восстановительные работы и сухая отделка

Обзор инструмента и областей применения

Бетон, камень, штукатурка, клей, краска и прочие старые покрытия часто удаётся удалить, лишь приложив большие усилия. Поэтому мы предлагаем зачистные фрезы Festool RENOFIX, с помощью которых Вы легко справитесь с любыми зачистными работами.

Страница

317

318

RG 80



RG 150



Зачистной фрезер RENOFIX



Назначение

Штукатурка

Фрезерование минеральной/мягкой штукатурки на стенах и фасадах

Снятие твёрдой штукатурки (цемента) на стенах и фасадах

Фрезерование штукатурки на основе синтетических смол

Клей

Удаление клея для керамической плитки/остатков клея

Удаление эластичного клея для ПВХ или деревянных полов

Бетон

Шлифование свежееуложенной бетонной смеси/деталей

Подшлифовка обветрившихся старых бетонных поверхностей

Шерохование гладких бетонных поверхностей

Шлифование очень твёрдого бетона (C30/37 и твёрже)

Сошлифовка неровностей на старом бетоне

Цвет

Удаление латексной и масляной краски с оштукатуренной поверхности

Удаление краски с бетонных поверхностей

Удаление эластичных защитных покрытий

Покрытия

Удаление битума

Удаление полиуретановых покрытий

Удаление неровностей наливных полов

Удаление покрытий на основе эпоксидных смол

Удаление не несущих шпатлёвочных масс

Прочее

Подшлифовка плитки Terazzo / придание шероховатости керамической плитке

SZ FZ DIA HARD DIA ABRASIV DIA THERMO DIA UNI HW GROB HW FEIN SZ FZ DIA HARD DIA ABRASIV DIA THERMO DIA UNI

Штукатурка	SZ	FZ	DIA HARD	DIA ABRASIV	DIA THERMO	DIA UNI	HW GROB	HW FEIN	SZ	FZ	DIA HARD	DIA ABRASIV	DIA THERMO	DIA UNI
Фрезерование минеральной/мягкой штукатурки на стенах и фасадах	●	○	○	○	○	○	○	○	●	○	○	○	○	○
Снятие твёрдой штукатурки (цемента) на стенах и фасадах	●	○	○	●	○	○	○	○	●	○	○	●	○	○
Фрезерование штукатурки на основе синтетических смол	●	○	○	○	○	○	○	○	●	○	○	○	○	○
Клей														
Удаление клея для керамической плитки/остатков клея	●	○	○	○	○	○	○	○	●	○	○	○	○	○
Удаление эластичного клея для ПВХ или деревянных полов	○	●	○	○	●	○	○	○	○	○	○	○	○	●
Бетон														
Шлифование свежееуложенной бетонной смеси/деталей	○	○	○	●	○	○	○	○	○	○	○	○	○	○
Подшлифовка обветрившихся старых бетонных поверхностей	○	○	○	○	○	○	○	○	○	○	○	○	○	○
Шерохование гладких бетонных поверхностей	○	○	○	○	○	○	○	○	○	○	○	○	○	○
Шлифование очень твёрдого бетона (C30/37 и твёрже)	○	○	○	○	○	○	○	○	○	○	○	○	○	○
Сошлифовка неровностей на старом бетоне	○	○	○	○	○	○	○	○	○	○	○	○	○	○
Цвет														
Удаление латексной и масляной краски с оштукатуренной поверхности	●	○	○	○	○	○	○	○	○	○	○	○	○	○
Удаление краски с бетонных поверхностей	○	○	○	○	○	○	○	○	○	○	○	○	○	○
Удаление эластичных защитных покрытий	●	○	○	○	○	○	○	○	○	○	○	○	○	○
Покрытия														
Удаление битума	○	○	○	○	○	○	○	○	○	○	○	○	○	○
Удаление полиуретановых покрытий	○	○	○	○	○	○	○	○	○	○	○	○	○	○
Удаление неровностей наливных полов	○	○	○	○	○	○	○	○	○	○	○	○	○	○
Удаление покрытий на основе эпоксидных смол	○	○	○	○	○	○	○	○	○	○	○	○	○	○
Удаление не несущих шпатлёвочных масс	○	○	○	○	○	○	○	○	○	○	○	○	○	○
Прочее														
Подшлифовка плитки Terazzo / придание шероховатости керамической плитке	○	○	○	○	○	○	○	○	○	○	○	○	○	○

Технические характеристики

Потребляемая мощность [Вт]	1100	1600
Частота вращения холостого хода (мин ⁻¹)	2000-5900	1000-2200
Ø круга [мм]		
Диаметр инструмента [мм]	80	150
Ø разъёма для удаления пыли [мм]	36	36
Резьба шпинделя	2 x M5	D14/M8
Масса [кг]	3,2	5,5

Ремонтно-восстановительные работы и сухая отделка

Обзор инструмента и областей применения

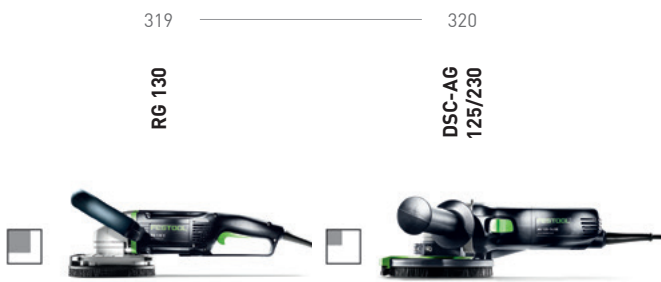

Алмазная шлифмашинка RENOFIX

Алмазная шлифовальная система



DIA STONE DIA HARD DIA ABRASIV DIA THERMO DIA UNI DIA STONE DIA HARD DIA ABRASIV DIA THERMO DIA UNI

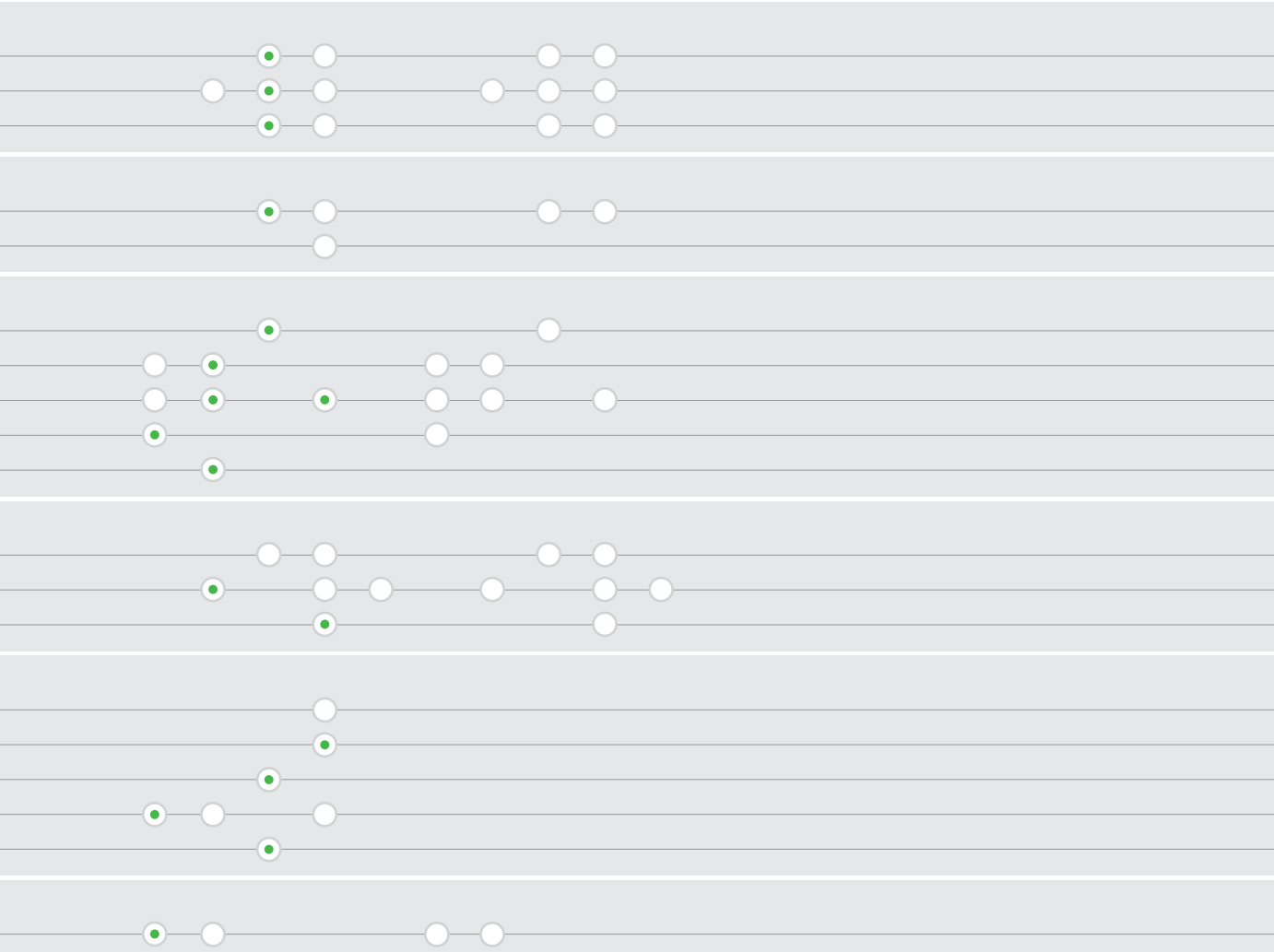

подходит для поверхностей изображённого размера в сравнении

очень хорошо подходит

подходит

1600	1400
3000-7700	3500-11000
	125/130
130	
36	36/27
D25/M14	
3,8	2,7

Ремонтно-восстановительные работы и сухая отделка

Обзор инструмента и областей применения

Удаление ковровых покрытий и обоев, шлифование гипсокартона — материалы и требования в области сухой отделки и ремонтно-восстановительных работ отличаются разнообразием. Festool предлагает широкий спектр системных решений, включающий в себя необходимую оснастку и расходные материалы.

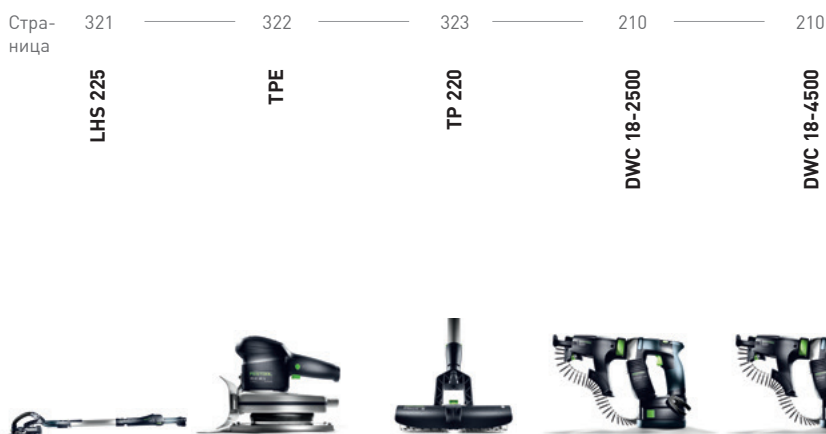

Назначение

Шлифовальная машинка для стен и потолков **Машинка для удаления ковровых покрытий** **Устройство для удаления обоев** **Аккумуляторный шуруповёрт для гипсокартона**

Сухое строительство

- Шлифование гипсокартона и сухой шпатлевки
- Шлифование готовой шпатлёвки
- Шлифование высоких потолков
- Крепление гипсокартона — деревянные лаги
- Крепление гипсокартона — металлические профили



Ремонтно-восстановительные работы

- Удаление обоев
- Удаление остатков обоев
- Для удаления ковровых покрытий
- Удаление основы покрытия и клеевых слоев

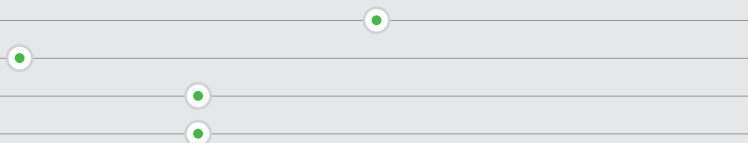

Технические характеристики

● **очень хорошо подходит** ○ **подходит**

Техническая характеристика	LHS 225	TPE	TP 220	DWC 18-2500	DWC 18-4500
Потребляемая мощность [Вт]	550	620			
Частота вращения холостого хода [мин ⁻¹]	340-910	6000		0-2500	0-4500
Число рабочих ходов [мин ⁻¹]		12000			
Рабочий ход		5			
Масса (длина 1,10 м) [кг]	3,8				
Масса (длина 1,60 м) [кг]	4,6				
Масса [кг]		3,6	1,5	2,1	2,1



RENOFIX RG 80



Универсальный инструмент для обработки стен, перекрытий и полов.

- ▶ Постоянное число оборотов под нагрузкой благодаря электронике с тахогенератором
- ▶ Защита от повреждения двигателя при перегрузке благодаря контролю температуры обмотки
- ▶ Адаптация скорости под материал благодаря электронной регулировке числа оборотов
- ▶ Уверенное ведение благодаря опорной плите с плавной регулировкой глубины

Технические характеристики

Потребляемая мощность (Вт)	1100
Число оборотов холостого хода (мин ⁻¹)	2000-5900
Ø насадок (мм)	80
Резьба шпинделя	2 x M5
Ø разъема пылеудаления (мм)	36
Масса (кг)	3,2



■ = с электроникой

Комплект поставки	БРЦ €*	№ для заказа
вытяжной кожух, дополнительная рукоятка VIBRASTOP, в системе SYS 3 T-LOC		
RG 80 E-Plus внутренний шестигранный ключ	595,76 703,00	768016
RG 80 E-Set SZ режущая головка SZ-RG 80, внутренний шестигранный ключ	676,27 798,00	768966
RG 80 E-Set DIA HD Режущая головка DIA HARD-RG 80, внутренний шестигранный ключ	715,25 844,00	768967
RG 80 E-Set DIA ABR режущая головка DIA ABRASIV-RG 80, внутренний шестигранный ключ	715,25 844,00	768968

Один инструмент для любых работ.

Зачистной фрезер RG 80 — это универсал при работе на поверхностях среднего и большого размера. Благодаря многообразию оснастки им можно удалять как твёрдые, так и мягкие материалы. С его помощью Вы быстро и просто удалите клей, краски, покрытия, штукатурку на основе синтетических смол, пористый бетон и силикатный кирпич с пола, стен и потолка.

* Базовая рекомендованная цена изготовителя для розничной торговли. Цены дилера могут отличаться. Курс пересчета базовых рекомендованных розничных цен в рубли уточняйте на сайте www.festool.ru.
Цена без НДС
Цена с НДС 18%.

Системная оснастка на с. 326

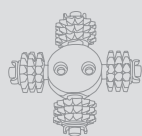

Пылеудаляющие аппараты на с. 275



Ремонтно-восстановительные работы и сухая отделка

Зачистной фрезер RENOFIX RG 150



RENOFIX RG 150



Универсальный инструмент для больших поверхностей.

Благодаря диаметру рабочего инструмента 150 мм и широкому выбору принадлежностей зачистной фрезер RG 150 станет для Вас идеальным помощником при обработке больших поверхностей. В комбинации с нижней направляющей обеспечивается лёгкое снятие наливных полов, покрытий и остатков клея. Эргономичная двойная рукоятка D-образной формы превосходно лежит в руках в любом рабочем положении.

Ас в обработке больших поверхностей.

- ▶ Зачистной фрезер с идеальной скоростью вращения для обработки мягких материалов на больших поверхностях
- ▶ Надёжный и высокопроизводительный инструмент благодаря двигателю 1600 Вт
- ▶ Удобное и безопасное обращение благодаря D-образной рукоятке
- ▶ Эффективное пылеудаление и автоматическое уплотнение с помощью щёточного фланца

Технические характеристики

Потребляемая мощность [Вт]	1600
Число оборотов холостого хода [мин ⁻¹]	1000-2200
Ø насадок [мм]	150
Резьба шпинделя	D14/M8
Ø разъема пылеудаления [мм]	36
Масса [кг]	5,5



= с электроникой

Комплект поставки	БРЦ €* 1.004,99	№ для заказа 768019
съемник, торцевой ключ, в системнере SYS 5 T-LOC		
RG 150 E-Plus	851,69	768019
RG 150 E-Set SZ режущая головка SZ-RG 150	1.120,34 1.322,00	768984
RG 150 E-Set DIA HD режущая головка DIA HARD-RG 150	1.154,24 1.362,00	768985
RG 150 E-Set DIA ABR режущая головка DIA ABRASIV-RG 150	1.154,24 1.362,00	768986

* Базовая рекомендованная цена изготовителя для розничной торговли. Цены дилера могут отличаться.
Курс пересчета базовых рекомендованных розничных цен в рубли уточняйте на сайте www.festool.ru.
Цена без НДС
Цена с НДС 18%.

Системная оснастка на с. 327



Пылеудаляющие аппараты на с. 275



Ремонтно-восстановительные работы и сухая отделка

Алмазная шлифмашинка RENOFIX RG 130



RENOFIX RG 130

Специалист своего дела.

- ▶ Алмазные шлифмашинки с оптимальным числом оборотов для алмазных инструментов
- ▶ Быстрый съём и эффективная работа с двигателем мощностью 1600 Вт
- ▶ Работы вплотную к стене благодаря откидному сегменту
- ▶ Точное ведение и регулировка объёма снимаемого материала с помощью направляющего круга



Технические характеристики

Потребляемая мощность (Вт)	1600
Число оборотов холостого хода (мин ⁻¹)	3000-7700
Ø насадок (мм)	130
Резьба шпинделя	D25/M14
Ø разъема пылеудаления (мм)	36
Масса (кг)	3,8



■ = с электроникой

Комплект поставки	БРЦ €*	№ для заказа
направляющий валик, зажимной фланец, ключ под гайку шпинделя, в системнере SYS 5 T-LOC		
RG 130 E-Plus	632,20 746,00	768809
RG 130 E-Set DIA HD алмазная чашка DIA HARD-D130	751,69 886,99	768977
RG 130 E-Set DIA ABR алмазная чашка DIA ABRASIV-D130	751,69 886,99	768978
RG 130 E-Set DIA TH алмазная чашка DIA THERMO-D130	799,15 943,00	768981

Специалист своего дела.

Алмазная шлифмашинка RG 130 — специалист по поверхностям большой площади. Отрегулированная под алмазные инструменты частота вращения повышает съём бетона, наливных полов и покрытий с твёрдых оснований. Работы близко к краю благодаря откидному сегменту. Запатентованная конструкция спирали обеспечивает превосходный результат отвода пыли.

11

* Базовая рекомендованная цена изготовителя для розничной торговли. Цены дилера могут отличаться. Курс пересчета базовых рекомендованных розничных цен в рубли уточняйте на сайте www.festool.ru. Цена без НДС. Цена с НДС 18%.

Системная оснастка на с. 328



Пылеудаляющие аппараты на с. 275



Ремонтно-восстановительные работы и сухая отделка

Алмазная шлифовальная система DSG-AG 125 /

Отрезная система Diamant

DSC-AG 125 / DSC-AG 230



DSG-AG 125 / DSC-AG 125 / DSC-AG 230



Компактная угловая шлифма- шинка.

Шлифовальная система от Festool – это компактная система для работы практически без пыли. Она предназначена для устранения неровностей, удаления краски, бетона, клея и штукатурки, а также для подготовки поверхностей под новые покрытия. Работы близко к краю благодаря откидному переднему сегменту.

Алмазная шлифсистема – работа практически без пыли с DSG-AG.

- ▶ Система FastFix для быстрого монтажа и демонтажа кожуха
- ▶ Сдвигная часть для работы вплотную к кромке
- ▶ Щёточный фланец для эффективного пылеудаления

Технические характеристики	DSG-AG 125	DSC-AG 125	DSC-AG 230
Потребляемая мощность (Вт)	1400	1400	2600
Число оборотов холостого хода (мин ⁻¹)	3500-11000	11000	6500
Ø шлифкруга (мм)	125/130	125	230
Ø разъёма пылеудаления (мм)	36/27	36/27	36/27
Масса кожуха/системы (кг)	0,4/2,7	2,2/4,1	3,2/8,9

Комплект поставки	ППЦ, руб.*	№ для заказа
DSG-AG 125 Plus угловая шлифовальная машинка AG 125-14 DE, кожух для удаления пыли, в системе SYS 3 T-LOC	253,39 299,00	768997
DSC-AG 125 угловая шлифовальная машинка AG 125-14 D, кожух для удаления пыли DCC-AG 125, алмазный круг ALL-D125 Premium, в системе SYS 4 T-LOC	316,10 373,00	767996
DSC-AG 125 Plus-FS угловая шлифовальная машинка AG 125-14 D, кожух для удаления пыли DCC-AG 125, алмазный круг ALL-D125 Premium, шина-направляющая FS 800/2, в системе SYS 4 T-LOC	351,69 414,99	768993
DSC-AG 230 угловая шлифовальная машинка AG 230-26 R, кожух для удаления пыли DCC-AG 230, алмазный круг ALL-D230 Premium, в кейсе	488,14 576,01	767997
DSC-AG 230-FS угловая шлифовальная машинка AG 230-26 R, кожух для удаления пыли DCC-AG 230, алмазный круг ALL-D230 Premium, шина-направляющая FS 800/2, в кейсе 769001	525,42 620,00	769001

* Базовая рекомендованная цена изготовителя для розничной торговли. Цены дилера могут отличаться.
Курс пересчета базовых рекомендованных розничных цен в рубли уточняйте на сайте www.festool.ru.
Цена без НДС
Цена с НДС 18%.

Системная оснастка
на с. 329



Пылеудаляющие аппараты
на с. 275





product
design
award

2008



PLANEX LHS 225

Короткая, длинная, мощная — для стен и потолков.

- ▶ Две длины – один инструмент: изменение длины всего в несколько приемов
- ▶ Высокая производительность съема при шлифовании стен и потолков благодаря прочному 2-ступенчатому редуктору
- ▶ Прочный, надежный привод с оптимальным использованием мощности
- ▶ Ощутимо легкий вес за счет регулируемой мощности всасывания

Технические характеристики

Потребляемая мощность [Вт]	550
Число оборотов холостого хода (мин ⁻¹)	340-910
Сменная шлифовальная тарелка Ø (мм)	215
Ø разъема пылеудаления (мм)	36/27
Масса (длина 1,60 м) [кг]	4,6
Масса (длина 1,10 м) [кг]	3,8



■ = MMC-электроника

Комплект поставки	БРЦ €*	№ для заказа
шлифовальная тарелка StickFix Ø 215 мм, в системере SYS MAXI		
LHS 225 EQ-Plus/IP промежуточная подложка	1.050,85 1.240,00	571719
LHS 225 EQ-Plus	1.050,85 1.240,00	571574
LHS 225/CTL 36 E AC-Set пылеудаляющий аппарат CTL 36 E AC PLANEX	1.751,69 2.066,99	571849
LHS 225-IP/CTL 36 E AC-Set промежуточная подложка, пылеудаляющий аппарат CTL 36 E AC PLANEX	1.751,69 2.066,99	571841
LHS 225/CTM 36 E AC-Set пылеудаляющий аппарат CTM 36 E AC PLANEX	1.920,34 2.266,00	571703
LHS 225-IP/CTM 36 E AC-Set промежуточная подложка, пылеудаляющий аппарат CTM 36 E AC PLANEX	1.920,34 2.266,00	571840



Работа вплотную к кромке.

При помощи съёмного щётчного сегмента машинка PLANEX LHS 225 надёжно и качественно шлифует даже у самого стыка, будь то переход от стены к стене или от потолка к стене.

* Базовая рекомендованная цена изготовителя для розничной торговли. Цены дилера могут отличаться.
Курс пересчета базовых рекомендованных розничных цен в рубли уточняйте на сайте www.festool.ru.
Цена без НДС
Цена с НДС 18%.

Системная оснастка на с. 330



Шлифовальные материалы на с. 116



Посмотрите видеоролик об изделии



Ремонтно-восстановительные работы и сухая отделка

Машинка для удаления ковровых покрытий TPE-RS 100



TPE



Быстро и легко.

- ▶ Удобный инструмент для работы в труднодоступных местах и на лестницах
- ▶ Длинная рукоятка для неустойчивой обработки больших поверхностей
- ▶ Высокая экономичность благодаря большой мощности и понижающему редуктору
- ▶ Высокая производительность: 25 м² в час при удалении ковровых покрытий небольшой толщины

Технические характеристики

Потребляемая мощность (Вт)	620
Число оборотов холостого хода (мин ⁻¹)	6000
Число рабочих ходов (мин ⁻¹)	12000
Рабочий ход (мм)	5
Ширина (мм)	195
Масса (кг)	3,6



Прочный нож.

Нож для ковровых покрытий линейным движением врезается между основой и клеевым слоем и выполняет работу за Вас. Надёжный и долговечный, быстро и просто перетачивается. Вам нужно лишь слегка направлять и продвигать его. Быстрее и проще не бывает.

Комплект поставки	БРЦ €*	№ для заказа
в системнере SYS 3 T-LOC		
TPE-RS 100 Q-Plus	633,05 747,00	567873

* Базовая рекомендованная цена изготовителя для розничной торговли. Цены дилера могут отличаться.
Курс пересчета базовых рекомендованных розничных цен в рубли уточняйте на сайте www.festool.ru.
Цена без НДС
Цена с НДС 18%.

Системная оснастка
на с. 331



Ремонтно-восстановительные работы и сухая отделка

Устройство для удаления обоев TP 220



TP 220



Проникает. Удаляет.

- ▶ Низкая затрата сил благодаря совершенно новому принципу действия
- ▶ Регулировка глубины проникновения валиков защищает грунтовое покрытие от повреждений
- ▶ Регулируемая телескопическая рукоятка отлично зарекомендовала себя при работе в помещениях с высокими потолками
- ▶ Защитный кожух для безопасной и чистой транспортировки

Технические характеристики

Длина телескопической рукоятки (м)	0,9-1,3
Регулировка глубины структурирования (мм)	3,5
Диаметр режущей кромки (мм)	45
Размеры (ДхШхВ) (мм)	168 x 224 x 52
Масса (кг)	1,5

Комплект поставки	БРЦ €*	№ для заказа
защитный кожух, телескопическая рукоятка, в картонной упаковке		
TP 220	152,54 180,00	495747

Совершенно новый принцип действия.

В результате воздействия валиков,двигающихся с разной скоростью, создаются воронкообразные отверстия, через которые вода лучше проникает под обои (см. на рис., синий цвет), пропитывая их.



* Базовая рекомендованная цена изготовителя для розничной торговли. Цены дилера могут отличаться.
Курс пересчета базовых рекомендованных розничных цен в рубли уточняйте на сайте www.festool.ru.
Цена без НДС
Цена с НДС 18%.

Системная оснастка на с. 331



Система Festool.

Ведь когда всё подходит, работать намного легче: комплексная системная оснастка для ремонтно-восстановительных работ и сухой отделки обеспечивает необходимую эффективность и отсутствие пыли при съёме бетона, камня, штукатурки, клея, ЛКП, ковровых покрытий и обоев. Начиная с подходящих режущих головок для обработки различных материалов с инструментами RENOFIX до образцовых пылеудаляющих аппаратов для зачистных фрезеров и шлифмашинки для стен и потолков PLANEX — у Festool есть подходящее решение для любой задачи.



Ремонтно-восстановительные работы и сухая отделка

Обзор системы и оснастки

Системная оснастка RG 80	326
Системная оснастка RG 150	327
Системная оснастка RG 130	328
Системная оснастка DSG-AG 125	329
Системная оснастка PLANEX LHS 225	330
Системная оснастка TP 220, TPE	331



Ремонтно-восстановительные работы и сухая отделка

Системная оснастка

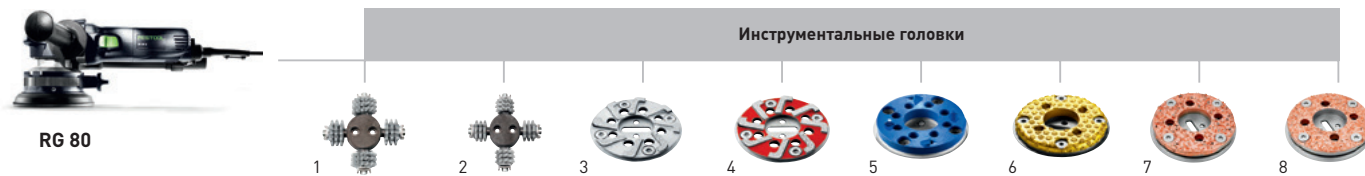

Оснастка для зачистного фрезера RG 80 E

Наименование	Описание	БРЦ €*	№ для заказа
1 Режущая головка SZ-RG 80	для RG 80, RGP 80, для твёрдой штукатурки, остатков клея и штукатурки на основе синтетических смол, диаметр 80 мм, в упаковке для торговых стэндов	140,86 166,21	767982
Дисковые фрезы HW-SZ 12	12 твердосплавных дисковых фрез «Form Spitz», запасные фрезы для SZ-RG 80, пакетное предложение включая распорные шайбы и зажимные элементы, в упаковке для торговых стэндов	83,03 97,98	769132
2 Режущая головка FZ-RG 80	для RG 80, RGP 80, для мягкой штукатурки и свежего бетона, остатков клея и защитных покрытий, режущая головка с 12 твердосплавными дисковыми фрезами «Form Flach», диаметр 80 мм, в упаковке для торговых стэндов	140,86 166,21	769131
Дисковые фрезы HW-FZ 12	12 твердосплавных дисковых фрез «Form Flach», запасные фрезы для FZ-RG 80, пакетное предложение включая распорные шайбы и зажимные элементы, в упаковке для торговых стэндов	83,03 97,98	769133
3 Режущая головка DIA HARD-RG 80	для RG 80, RGP 80, для старого твёрдого бетона, эпоксидных покрытий на твёрдом основании, покрытий и краски на бетонных поверхностях, режущая головка с алмазной чашкой «Hart», диаметр 80 мм, в упаковке для торговых стэндов	207,81 245,22	767983
Алмазная чашка DIA HARD-D80	запасной круг для режущей головки DIA HARD-RG 80, диаметр 80 мм, в упаковке для торговых стэндов	125,90 148,56	769054
4 Режущая головка DIA ABRASIVE-RG 80	для RG 80, RGP 80, для материалов с большим содержанием песка, бесшовных полов, свежего бетона, клея на бесшовных полах, силикатного кирпича и пористого бетона, режущая головка с алмазной чашкой «Abrasive», диаметр 80 мм, в упаковке для торговых стэндов	207,81 245,22	767984
Алмазная чашка DIA ABRASIVE-D80	запасной круг для режущей головки DIA ABRASIV-RG 80, диаметр 80 мм, в упаковке для торговых стэндов	125,90 148,56	769055
5 Режущая головка DIA THERMO-RG 80	для RG 80, RGP 80, для термоэластичных материалов на бетоне, бесшовных полах и т. д., режущая головка с алмазной чашкой THERMO, диаметр 80 мм, в упаковке для торговых стэндов	276,50 326,27	769082
Алмазная чашка DIA-THERMO 80	запасной круг для режущей головки DIA THERMO-RG 80, диаметр 80 мм, в упаковке для торговых стэндов	179,20 211,46	769084
6 Режущая головка DIA UNI-RG 80	для RG 80, RGP 80, для удаления краски, клея с деревянных полов, режущая головка с алмазной чашкой «UNI», диаметр 80 мм, в упаковке для торговых стэндов	207,81 245,22	769169
Алмазная чашка DIA UNI-D80	запасной круг для режущей головки DIA UNI-RG 80, диаметр 80 мм, в упаковке для торговых стэндов	125,90 148,56	769170
7 Режущая головка HW COARSE-RG 80	для RG 80, RGP 80, для эластичных покрытий, клея на мягкой штукатурке, штукатурки и извести на балках, толстого слоя краски и старых лакокрасочных покрытий, шерохования стеклопластика, режущая головка с твердосплавным кругом с грубой зернистой структурой, диаметр 80 мм, в упаковке для торговых стэндов	124,34 146,72	769056
Твердосплавный круг HW COARSE-D80	запасной круг для режущей головки HW COARSE-RG 80, диаметр 80 мм, в упаковке для торговых стэндов	63,04 74,39	769058
8 Режущая головка HW FINE-RG 80	для RG 80, RGP 80, для эластичных покрытий, клея на мягкой штукатурке, штукатурки и извести на балках, толстого слоя краски и старых лакокрасочных покрытий, шерохования стеклопластика, режущая головка с твердосплавным кругом с тонкой зернистой структурой, диаметр 80 мм, в упаковке для торговых стэндов	124,34 146,72	769057
Твердосплавный круг HW FINE-D80	запасной круг для режущей головки HW FINE-RG 80, диаметр 80 мм, в упаковке для торговых стэндов	63,04 74,39	769059



Оснастка для зачистного фрезера RG 150 E

Наименование	Описание	БРЦ €*	№ для заказа
1 Режущая головка SZ-RG 150	для RG 150, RGP 150, для твёрдой штукатурки, остатков клея и штукатурки на основе синтетических смол, диаметр 150 мм, в упаковке для торговых стэндов	373,01 440,15	768020
Дисковые фрезы HW-SZ 35	35 твердосплавных дисковых фрез «Form Spitz», Запасные фрезы для SZ-RG 150, полный комплект с рабочими втулками, в упаковке для торговых стэндов	201,20 237,42	769050
2 Режущая головка FZ-RG 150	для RG 150, RGP 150, для мягкой штукатурки и свежего бетона, остатков клея и защитных покрытий, режущая головка с 35 твердосплавными дисковыми фрезами «Form Flach», диаметр 150 мм, в упаковке для торговых стэндов	337,36 398,08	769105
Дисковые фрезы HW-FZ 35	35 твердосплавных дисковых фрез «Form Flach», запасные фрезы для FZ-RG 150, полный комплект с рабочими втулками, в упаковке для торговых стэндов	171,37 202,22	769051
3 Режущая головка DIA HARD-RG 150	для RG 150, RGP 150, для старого твёрдого бетона, эпоксидных покрытий на твёрдом основании, покрытий и краски на бетонных поверхностях, режущая головка с алмазными сегментами «Hart», диаметр 150 мм, в упаковке для торговых стэндов	428,66 505,82	768021
Алмазная чашка DIA HARD-D150	запасной круг для головки DIA HARD-D150, диаметр 150 мм, в упаковке для торговых стэндов	269,81 318,38	769069
4 Режущая головка DIA ABRASIVE-RG 150	для RG 150, RGP 150, для материалов с большим содержанием песка, бесшовных полов, свежего бетона, клея на бесшовных полах, силикатного кирпича и пористого бетона, режущая головка с алмазными сегментами «Abrasive», диаметр 150 мм, в упаковке для торговых стэндов	428,66 505,82	768022
Алмазная чашка DIA ABRASIVE-D150	запасной круг для головки DIA ABRASIVE-D150, диаметр 150 мм, в упаковке для торговых стэндов	269,81 318,38	769070
5 Режущая головка DIA THERMO-RG 150	для RG 150, RGP 150, для термоэластичных материалов на бетоне, бесшовных полах и т. д., режущая головка с алмазной чашкой THERMO, диаметр 150 мм, в упаковке для торговых стэндов	545,17 643,30	769083
Алмазная чашка DIA THERMO-D150	запасной круг для головки DIA THERMO-D150, диаметр 150 мм, в упаковке для торговых стэндов	360,23 425,07	769085
6 Режущая головка DIA UNI-RG 150	для RG 150, RGP 150, для удаления краски, клея с деревянных полов, режущая головка с алмазной чашкой «UNI», диаметр 150 мм, в упаковке для торговых стэндов	428,66 505,82	769120
Алмазная чашка DIA UNI-D150	запасной круг для головки DIA UNI-D150, диаметр 150 мм, в упаковке для торговых стэндов	269,81 318,38	769122
7 Штанга для ведения инструмента по полу BG-RG 150	для RG 150, RGP 150, для удобства ведения RENOFIX 150 E на поверхностях большой площади, в картонной упаковке	353,88 417,58	769109
8 Устройство балансировки BR-RG 150	для лёгкого и надёжного ведения RG 150 E-Plus по стене.	206,94 244,19	769121
9 Щеточное кольцо BC-RG 150	для RG 150, RGP 150, сменный запасной щёточный фланец, в упаковке для торговых стэндов	19,13 22,57	769123

Ремонтно-восстановительные работы и сухая отделка

Системная оснастка



Оснастка для алмазной шлифмашинки RENOFIX RG 130

Наименование	Описание	БПЦ €*	№ для заказа
1 Алмазная чашка DIA HARD-D130 PREMIUM	для RG 130, AG 125, RGP 130, AGP 125, для старого твёрдого бетона, эпоксидных покрытий на твёрдом основании, покрытий и краски на бетонных поверхностях, диаметр 130 мм, внутренний Ø 25/22,2 мм, в упаковке для торговых стэндов	149,38 176,27	768017
Алмазная чашка DIA HARD-RGP130-ST	для RG 130, AG 125, RGP 130, AGP 125, для старого твёрдого бетона, эпоксидных покрытий на твёрдом основании, покрытий и краски на бетонных поверхностях, диаметр 130 мм, внутренний Ø 25/22,2 мм, в картонной упаковке	75,30 88,85	499972
2 Алмазная чашка DIA ABRASIVE-D130 PREMIUM	для RG 130, AG 125, RGP 130, AGP 125, для материалов с большим содержанием песка, бесшовных полов, свежего бетона, клея на бесшовных полах, силикатного кирпича и пористого бетона, диаметр 130 мм, внутренний Ø 25/22,2 мм, в упаковке для торговых стэндов	149,38 176,27	768018
Алмазная чашка DIA ABRASIVE-RGP130-ST	для RG 130, AG 125, RGP 130, AGP 125, для материалов с большим содержанием песка, бесшовных полов, свежего бетона, клея на бесшовных полах, силикатного кирпича и пористого бетона, диаметр 130 мм, внутренний Ø 25/22,2 мм, в картонной упаковке	75,30 88,85	499973
3 Алмазная чашка DIA STONE-D130 PREMIUM	для RG 130, AG 125, RGP 130, AGP 125, для очень твёрдых материалов и твёрдого бетона (твёрже чем В 35), диаметр 130 мм, внутренний Ø 25/22,2 мм, в упаковке для торговых стэндов	149,38 176,27	769166
4 Алмазная чашка DIA THERMO-D130 PREMIUM	для RG 130, AG 125, RGP 130, AGP 125, для удаления термоэластичных материалов, диаметр 130 мм, внутренний Ø 25/22,2 мм, в упаковке для торговых стэндов	199,11 234,95	768023
5 Алмазная чашка DIA UNI-D130 PREMIUM	для RG 130, AG 125, RGP 130, AGP 125, для краски на любых материалах, диаметр 130 мм, внутренний Ø 25/22,2 мм, в упаковке для торговых стэндов	149,38 176,27	769167
6 Направляющий валик GT-RG 130	для RG 130, RGP 130, обеспечивает возможность регулировки производительности съёма и тем самым удаления слоями определённой глубины, в упаковке для торговых стэндов	33,91 40,01	769080
7 Щеточное кольцо BC-RG 130	для RG 130, RGP 130, сменный запасной щёточный фланец, в упаковке для торговых стэндов	22,61 26,68	769110



Оснастка для алмазной шлифовальной системы DSG-AG 125

Наименование	Описание	БРЦ €*	№ для заказа
1 Алмазная чашка DIA HARD-D130 PREMIUM	для RG 130, AG 125, RGP 130, AGP 125, для старого твёрдого бетона, эпоксидных покрытий на твёрдом основании, покрытий и краски на бетонных поверхностях, диаметр 130 мм, внутренний Ø 25/22,2 мм, в упаковке для торговых стендов	149,38 176,27	768017
2 Алмазная чашка DIA ABRASIVE-D130 PREMIUM	для RG 130, AG 125, RGP 130, AGP 125, для материалов с большим содержанием песка, бесшовных полов, свежего бетона, клея на бесшовных полах, силикатного кирпича и пористого бетона, диаметр 130 мм, внутренний Ø 25/22,2 мм, в упаковке для торговых стендов	149,38 176,27	768018
3 Алмазная чашка DIA STONE-D130 PREMIUM	для RG 130, AG 125, RGP 130, AGP 125, для очень твёрдых материалов и твёрдого бетона (твёрже чем В 35), диаметр 130 мм, внутренний Ø 25/22,2 мм, в упаковке для торговых стендов	149,38 176,27	769166
4 Алмазная чашка DIA THERMO-D130 PREMIUM	для RG 130, AG 125, RGP 130, AGP 125, для удаления термоэластичных материалов, диаметр 130 мм, внутренний Ø 25/22,2 мм, в упаковке для торговых стендов	199,11 234,95	768023
5 Алмазная чашка DIA UNI-D130 PREMIUM	для RG 130, AG 125, RGP 130, AGP 125, для краски на любых материалах, диаметр 130 мм, внутренний Ø 25/22,2 мм, в упаковке для торговых стендов	149,38 176,27	769167
6 Вытяжной кожух DCG-AG 125	для AG 125, AGP 125-12/14, зажимной фланец, Ø шлифкруга 125/130 мм, масса 0,4 кг, Ø разъема пылеудаления 36/27 мм, в упаковке для торговых стендов	84,34 99,52	769076
7 Щеточное кольцо BC-DCG AG 125	для DCG-AGP 125, в упаковке для торговых стендов	18,26 21,55	769081

Ремонтно-восстановительные работы и сухая отделка

Системная оснастка



Оснастка для шлифовальной машинки LHS 225

Наименование	Описание	БРЦ €*	№ для заказа
1 Шлифовальная тарелка ST-STF-D215/8-LHS 225-HT	универсальная для ровных поверхностей, устойчивая к воздействию высоких температур, для надёжности, диаметр 215 мм, в упаковке для торговых стендов	73,73	495168
		87,00	
2 Промежуточная подложка IP-STF-D215/8/2x	для использования с шлифовальной тарелкой 496106, демпфирующий элемент между абразивным кругом и шлифовальной тарелкой, высота 5 мм, диаметр 215 мм, в упаковке 2 шт., в упаковке для торговых стендов	82,17	496106
		96,96	
3 Щеточный сегмент BS-LHS 225	для шлифовальной машинки PLANEX, для шлифовальной тарелки PLANEX 225 EQ в качестве замены изношенного щёточного сегмента, в упаковке для торговых стендов	22,26	496140
		26,27	
4 Шлифовальные материалы	на с. 116	25,21	495166
		29,75	
5 Систейнер T-LOC SYS-STF D225	для шлифовальной машинки PLANEX, съемная часть щёточного сегмента для шлифовальной тарелки PLANEX, в упаковке для торговых стендов	36,52	495167
		43,09	
6 Удлинитель VL-LHS 225	для шлифовальной машинки PLANEX, быстрое удлинение PLANEX при обработке высоких потолков, длина 500 мм, в упаковке для торговых стендов	43,90	497691
		51,80	
7 Опорный жилет с поясом TG-LHS 225	для шлифовальной машинки PLANEX, помощь в шлифовании потолков, дополнительная рукоятка, в системнере MAXI-SYS	186,94	495169
		220,59	
8 Систейнер SYS-LHS 225	для LHS 225, размер системнера SYS MAXI	235,64	496911
		278,06	
9 Держатель инструментов WHR-CT 36-LHS 225	для CT 36 PLANEX, с практичной ручкой для переноски, для хранения PLANEX, в картонной упаковке	46,08	496916
		54,37	
10 Пылеудаляющие аппараты CT AC	см. раздел «Пылеудаление», серия CT AC, с. 275	60,50	495193
		71,39	
11 Кабель с разъемом «plug it» H05 RN-F/4	кабель с резиновой изоляцией, длина 4 м, в упаковке для торговых стендов	19,13	489421
		22,57	
Кабель с разъемом «plug it» H05 RN-F/4 EU PLANEX	для шлифовальной машинки PLANEX, за счёт удлиненного защитного колпачка кабеля хорошо подходит для использования с PLANEX LHS 225, напр., для шлифования поверхностей при сухой отделке, кабель с резиновой изоляцией, длина 4 м, в упаковке для торговых стендов	4,78 / 1 м	499819
		5,64 / 1 м	
		20,00	
		23,60	
		5,00 / 1 м	
		5,90 / 1 м	

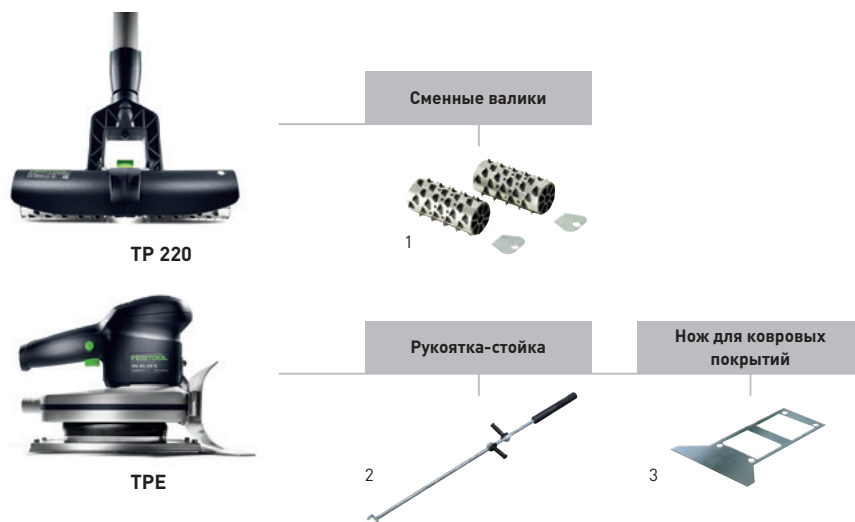

Оснастка для FAKIR TP 220 и машины для удаления ковровых покрытий TPE

Наименование	Описание	БРЦ €*	№ для заказа
1 Сменные валики EW-TP 220	для FAKIR TP 220, 2 валика, в упаковке для торговых стендов	31,39 37,04	496111
2 Ручьятка-стойка SG-TPE/RS 1	стойка из двух частей для работы с TPE стоя, с 2 дополнительными ручьятками и плечевой подкладкой, длина 1700 мм, в картонной упаковке	136,51 161,08	486375
3 Нож для снятия коврового покрытия TM 195	для TPE-RS 100, ширина 195 мм, в картонной упаковке	37,39 44,12	486374



Плотницкие работы

Обзор инструмента и областей применения 334

Цепные пилы SSU 200, IS 330 335

Дисковая пила HK 132 337

Плотницкий рубанок PL 205, PL 245 338

Цепнодолбежный фрезер CM 150 339

Обзор системы и оснастки 340

Система Festool

Плотницкие работы

Обзор инструмента и областей применения

Постоянно совершенствуются. Электроинструменты Festool для плотников обеспечат высокоэффективные и точные результаты работы при строительстве и ремонте деревянных домов. Раскрой прочных изоляционных материалов или строгание широких балок — у Festool есть оптимальный инструмент для любого применения.

Страница 335 — 336 — 337 — 338 — 339

SSU 200



IS 330



HK 132



PL 205



PL 245



CM 150

Назначение

Цепные пилы

Дисковая пила

Плотницкий рубанок

Цепнодолбежный фрезер

Пиление цепными пилами

Для распиловки мягкой и твёрдой древесины

Раскрой изоляционных плит из древесного волокна

Раскрой полиуретановой изоляции

Раскрой полистирола



Пиление плотницкими ручными дисковыми пилами

Торцевые и продольные пропилы в древесине

Раскрой изоляции (ДВП, ПУ-плиты)

Выборка клиновидных и прямоугольных пазов

Раскрой сэндвич-панелей



Строгание плотницким рубанком

Строгание до 205 мм

Строгание до 245 мм



Фрезерование цепнодолбежным фрезером

Штробление отверстий под шипы до 150 мм



очень хорошо подходит

подходит

Технические характеристики

	335	336	337	338	338	339
Потребляемая мощность [Вт]	1600	1600	2300	2000	2300	2000
Глубина реза 0°, 90°/45°/60° [мм]	200/140/100	330/230/165	50-132/85/50	-	-	-
Косые пропилы [°]	0-60	0-60	0-60	-	-	-
Частота вращения холостого хода [мин ⁻¹]	4600	4600	2200	13500	13000	-
Скорость распиловки (холостой ход) [м/с]	10,6	12	-	-	-	-
Положение пильной шины [°]	0-10	0-10	-	-	-	-
Макс. ширина строгания [мм]	-	-	-	205	245	-
Глубина строгания, регул. [мм]	-	-	-	0-3	0-3	-
Глубина долбления [мм]	-	-	-	-	-	100/150
Частота вращения звёздочки [об/мин]	-	-	-	-	-	4250
Масса [кг]	6,5	7	18	13	15,7	8,5



SSU 200



Компактный и практичный инструмент с глубиной пропила 200 мм.

- ▶ Глубина реза 200 мм при весе 6,5 кг
- ▶ Точный рез благодаря встроенной направляющей канавке на алюминиевом литом основании для применения с шиной-направляющей
- ▶ Универсальное применение для косых пропилов до 60°
- ▶ Замена и натяжение цепи выполняются без использования инструментов

Технические характеристики

Потребляемая мощность [Вт]	1600
Глубина реза 0°/90°/45°/60° мм (мм)	200/140/100
Угол распиловки [°]	0-60
Число оборотов холостого хода (мин ⁻¹)	4600
Скорость распиловки (хол. ход) (м/с)	10,6
Положение шины пилы [°]	0-10
Масса (кг)	6,5



■ = MMC-электроника

Комплект поставки	БРЦ €*	№ для заказа
пыльная цепь Uni SC 3/8"-91 U-39E, масло для смазки цепей 250 мл, с соединительным кабелем длиной 7,5 м, в системнере SYS 5 T-LOC		
SSU 200 EB-Plus	927,97 1.095,00	767995
SSU 200 EB-Plus-FS шина-направляющая FS 800/2	962,71 1.136,00	769010

* Базовая рекомендованная цена изготовителя для розничной торговли. Цены дилера могут отличаться.
Курс пересчета базовых рекомендованных розничных цен в рубли уточняйте на сайте www.festool.ru.
Цена без НДС
Цена с НДС 18%.

Системная оснастка на с. 342



Пылеудаляющие аппараты на с. 272



Точный раскрой.

Цепная пила UNIVERS SSU 200 режет все обычные материалы толщиной до 200 мм, будь то древесина или твёрдые изоляционные материалы.

Плотницкие работы

Цепная пила IS 330



IS 330

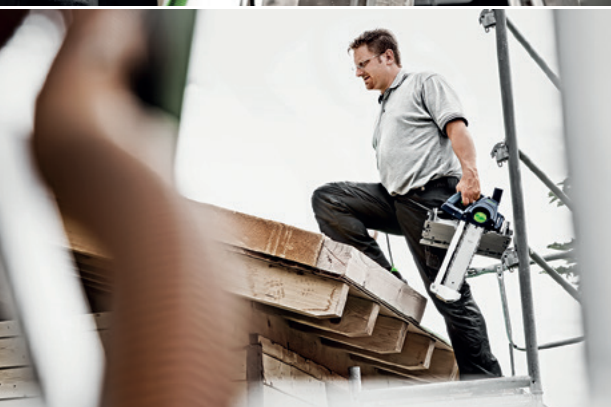

Специалист по раскрою изоляционных материалов.

Цепная пила IS 330 объединяет преимущества цепной и дисковой пилы с шиной-направляющей для универсального мобильного применения. С её помощью возможен лёгкий и быстрый раскрой герметичной изоляции, например, ДВП и ПУ-плит; благодаря шине-направляющей обеспечивается исключительная точность резов.

Мощный инструмент с глубиной реза 330 мм.

- ▶ Идеально для стройплощадки: распил изоляции большой толщины благодаря глубине пропила 330 мм при массе 7,0 кг
- ▶ Угол распила 60° при глубине 165 мм
- ▶ Прямые пропилы без сколов с шиной-направляющей
- ▶ Поворотный патрубок для подключения пылеудаляющего аппарата

Технические характеристики

Потребляемая мощность (Вт)	1600
Глубина реза 0°/90°/45°/60° мм (мм)	330/230/165
Число оборотов холостого хода (мин ⁻¹)	4600
Угол распиловки (°)	0-60
Скорость распиловки (хол. ход) (м/с)	12
Положение шины пилы (°)	0-10
Масса (кг)	7,0



■ = ММС-электроника

Комплект поставки	БРЦ €* / № для заказа
пыльная цепь Iso SC 3/8"-90 I-57E, пыльная цепь Iso Hard SC 3/8"-91 IH-57E, масло для смазки цепей 250 мл, с соединительным кабелем длиной 7,5 м, в картонной упаковке	
IS 330 EB	1.062,71 / 767998
	1.254,00
IS 330 EB-FS	1.114,41 / 769006
шина-направляющая FS 1400/2	1.315,00

* Базовая рекомендованная цена изготовителя для розничной торговли. Цены дилера могут отличаться. Курс пересчета базовых рекомендованных розничных цен в рубли уточняйте на сайте www.festool.ru.
Цена без НДС
Цена с НДС 18%.

Системная оснастка на с. 342



Пылеудаляющие аппараты на с. 272





НК 132

Три плотницких инструмента в одном: пила, плотницкий фрезер, рубанок.

- ▶ Лёгкое врезание даже при косых пропилах с дист. управлением маятниковым кожухом
- ▶ Точные пропилы под углом до 60° благодаря устойчивой опоре и точной шкале
- ▶ Удобство в работе благодаря электронной системе быстрого безопасного торможения: плавный пуск, постоянное число оборотов, защита от перегрузки и контроль температуры обмотки
- ▶ Надёжное ведение и обращение благодаря Г-образной рукоятке на уровне реза и скобе для косых пропилов



Технические характеристики	НК 132 E	НК 132/RS-НК	НК 132/NS-НК
Потребляемая мощность [Вт]	2300	2300	2300
Глубина реза 0°; 90° [мм]	50-132	50-132	50-132
глубина реза при 45/60° [мм]	85/50	85/50	85/50
Ширина фрезерования [мм]		80	
Макс. ширина строгания [мм]			50
Макс. глубина строгания [мм]			0-80
Макс. глубина фрезерования [мм]		0-38	
Число оборотов холостого хода [мин ⁻¹]	2200	2200	2200
Угол распиловки [°]	0-60	0-60	0-60
Масса [кг]	18	18	18



■ = с электроникой

Комплект поставки	БРЦ €*	№ для заказа
параллельный упор и расширитель стола, с соединительным кабелем длиной 10 м, в картонной упаковке		
НК 132 E твердосплавный пильный диск Ø 350 Z 24 WZ	1.921,19 2.267,00	769531
НК 132/RS-НК твердосплавный пильный диск W24, фреза для выборки клиновидного паза RS-НК 160 x 80	2.572,88 3.036,00	561755
НК 132/NS-НК твердосплавный пильный диск W24, строгальная фреза NS-НК 250 x 50	2.546,61 3.005,00	561754

* Базовая рекомендованная цена изготовителя для розничной торговли. Цены дилера могут отличаться.
Курс пересчета базовых рекомендованных розничных цен в рубли уточняйте на сайте www.festool.ru.
Цена без НДС
Цена с НДС 18%.

Системная оснастка
на с. 343

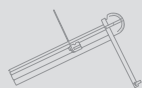

Пильные диски
на с. 42



Три плотницких инструмента в одном: пила, плотницкий фрезер, рубанок.

С одной стороны, это дисковая пила с глубиной реза 132 мм. При переоснащении с пильного диска на фрезу для выборки клиновидного паза НК 132 E превращается в надёжный плотницкий фрезер. Переналадка из пилы в рубанок будет такой же лёгкой.

Плотницкие работы

Плотницкие рубанки PL 205 и PL 245



PL 205 / PL 245



Плотницкий рубанок с турбоотводом стружки.

В современной плотницкой индустрии всё большее внимание уделяется внешнему виду деревянных поверхностей. Плотницкие рубанки PL 205 и PL 245 обеспечивают чистые и гладко выровненные поверхности с прекрасным внешним видом.

Плотницкий рубанок с турбоотводом стружки.

- ▶ Уверенное управление благодаря идеальному расположению рукоятки и длинному подошвам
- ▶ Оптимальный отвод стружки, обеспечивающий хороший обзор обрабатываемой детали, благодаря ротационному продувочному устройству
- ▶ Идеальная регулировка глубины строгания вращением дополнительной рукоятки
- ▶ Простое снятие фасок на балках благодаря клиновид. пазу в передней части подошвы

Технические характеристики

	PL 205 E	PL 245 E
Потребляемая мощность (Вт)	2000	2300
Число оборотов холостого хода (мин ⁻¹)	13500	13000
Макс. ширина строгания (мм)	205	245
Глубина строгания, регул. (мм)	0-3	0-3
Масса (кг)	13,0	15,7



☐ = с электроникой

Комплект поставки

торцовый ключ SW 8, с соединительным кабелем длиной 10 м, в картонной упаковке

	БРЦ €* № для заказа	
PL 205 E	1.649,15	769532
вал ножа со стяжными планками и 2 двухсторонние триметаллические строгальные фрезы 19 x 1 x 205 мм	1.946,00	
PL 245 E	2.171,19	769533
вал ножа со стяжными планками и 2 двухсторонние триметаллические строгальные фрезы 19 x 1 x 245 мм	2.562,00	

* Базовая рекомендованная цена изготовителя для розничной торговли. Цены дилера могут отличаться.
Курс пересчета базовых рекомендованных розничных цен в рубли уточняйте на сайте www.festool.ru.
Цена без НДС
Цена с НДС 18%.

Системная оснастка на с. 344

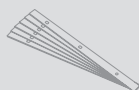



CM 150



Цепнодолбёжный фрезер: универсал для долбёжных работ и прорезания пазов.

- ▶ Точное ведение благодаря боковому упору большой площади с точной регулировкой
- ▶ Мощный двигатель — гарантия высокой производительности
- ▶ Простое управление за счёт компактной конструкции и небольшого веса

Технические характеристики

Потребляемая мощность (Вт)	2000
Глубина долбления (мм)	100/150
Диапазон регул. бокового упора (мм)	0-150
Частота вращения звёздочки (мин ⁻¹)	4250
Масса (кг)	8,5

Комплект поставки	БРЦ €*	№ для заказа
боковой упор, ограничитель глубины, с соединительным кабелем длиной 10 м, в картонной упаковке		
CM 150/28x35x100 A режущая гарнитура 28 x 35 x 100 A	2.098,31 2.476,01	769535
CM 150/28x40x100 A режущая гарнитура 28 x 40 x 100 A	2.098,31 2.476,01	769534
CM 150/30x30x125 B режущая гарнитура 30 x 30 x 125 A	2.228,81 2.630,00	769536
CM 150/28x40x150 A режущая гарнитура 28 x 40 x 150 A	2.176,27 2.568,00	769537

* Базовая рекомендованная цена изготовителя для розничной торговли. Цены дилера могут отличаться.
Курс пересчета базовых рекомендованных розничных цен в рубли уточняйте на сайте www.festool.ru.
Цена без НДС
Цена с НДС 18%.

Системная оснастка
на с. 345

Универсальный инструмент для долбёжных работ.

Компактная конструкция и малый вес цепнодолбёжного фрезера CM 150 делают его исключительно удобным в обращении и идеальным инструментом для таких работ, как ремонт крыш, реставрация старых зданий, выравнивание каркасов крыш, а также для ремонтных и доводочных работ, выполняемых на стройплощадке. Благодаря надёжному боковому упору с широким основанием цепнодолбёжный фрезер безопасно управляем, даже когда используется на установленных балках или при выполнении работ над головой.

Система Festool.

Ведь когда всё подходит, работать намного легче: электроинструменты Festool для плотников обеспечат высокоэффективные и точные результаты работы при строительстве и ремонтно-восстановительных работах. Широкий ассортимент подходящей системной оснастки — от фрезы для выборки клиновидного паза для плотницкой ручной дисковой пилы до режущей гарнитуры для цепнодолбёжного фрезера помогут сделать Вашу работу эффективной и безопасной.



Плотницкие работы

Обзор системы и оснастки

Цепные пилы

Системная оснастка 342

Дисковые пилы

Системная оснастка 343

Плотницкий рубанок

Системная оснастка 344

Цепнодолбёжный фрезер

Системная оснастка 345



Плотницкие работы

Системная оснастка



SSU 200



IS 330



Оснастка для цепных пил SSU 200, IS 330

Наименование	Описание	БРЦ €*	№ для заказа
1 Параллельный упор PA-SSU 200	для SSU 200, IS 330, SSP 200, ISP 330, двусторонний параллельный упор, в картонной упаковке	38,25 45,14	769098
Параллельный упор PA-A SSU 200	для SSU 200, IS 330, SSP 200, ISP 330, двусторонний направляющий параллельный упор, в картонной упаковке	66,08 77,97	769099
2 Пильная цепь SC 3/8"-91 U-39E	для SSU 200, SSP 200, Пильная цепь, универсальная, шаг цепи 3/8", для продольных и поперечных пропилов, в упаковке для торговых стэндов	22,26 26,27	769101
Пильная цепь SC 3/8"-91 L-39E	для SSU 200, SSP 200, пильная цепь продольная, шаг цепи 3/8", для продольных пропилов, в упаковке для торговых стэндов	27,91 32,93	769103
Пильная цепь SC 3/8"-91 F-39E	для SSU 200, SSP 200, Пильная цепь для тонких пропилов, шаг цепи 3/8", для тонких и поперечных пропилов, в упаковке для торговых стэндов	27,91 32,93	769102
Пильная цепь SC 3/8"-90 I-39E	для SSU 200, SSP 200, пильная цепь ISO, шаг цепи 3/8", для гибких и прочных изоляционных материалов, в упаковке для торговых стэндов	45,30 53,45	769100
Пильная цепь SC 3/8"-90 I-57E	для IS 330, ISP 330, пильная цепь ISO, шаг цепи 3/8", для гибких и прочных изоляционных материалов, в упаковке для торговых стэндов	67,91 80,13	769088
Пильная цепь SC 3/8"-91 IH-57E	для IS 330, ISP 330, пильная цепь ISO Hard, шаг цепи 3/8", Для очень прочных изоляционных материалов, в упаковке для торговых стэндов	67,91 80,13	769090
3 Масло для смазки цепей CO 1 L	для SSU 200, IS 330, SSP 200, ISP 330, CCP 380, в пластмассовой таре ёмкостью 1 л, в пластиковой бутылке	- - -	769038
4 Шина пильной цепи GB 10"-SSU 200	для SSU 200, SSP 200, в упаковке для торговых стэндов	41,65 49,15	769066
Шина пильной цепи GB 13"-IS 330	для IS 330, ISP 330, в упаковке для торговых стэндов	62,52 73,77	769089
5 Шина-направляющая	см. раздел «Организация рабочего места» на с. 352		
6 Угловой упор	см. раздел «Организация рабочего места» на с. 370		



НК 132

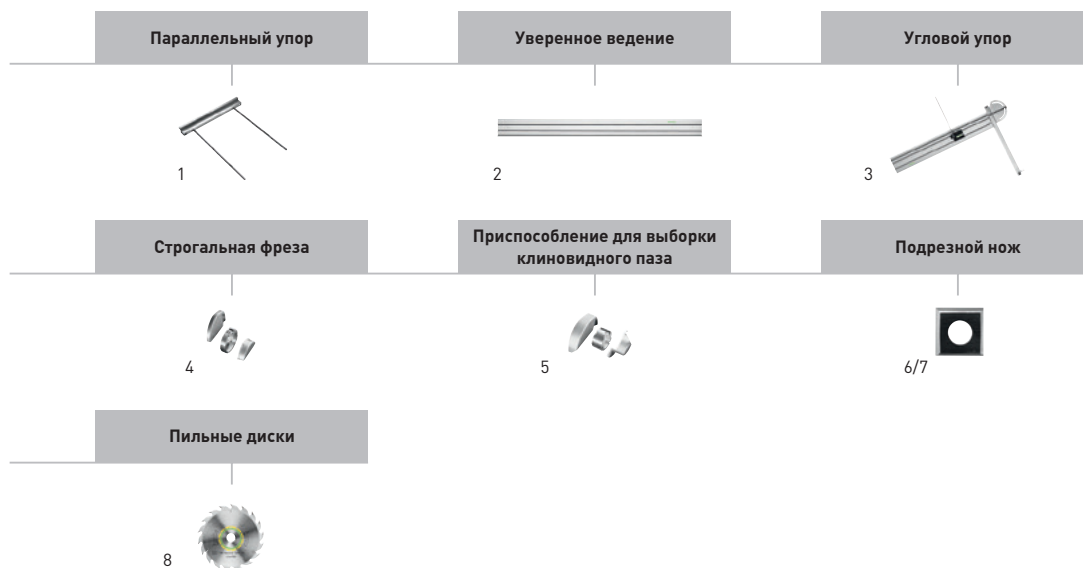

Оснастка для плотницкой ручной дисковой пилы НК 132

Наименование	Описание	БРЦ €*	№ для заказа
1 Параллельный упор PG-НК 132	для НК 132, CSP 132, для применения НК 132 с шинами-направляющими GC 2000/3000, в картонной упаковке	119,12 140,56	769538
2 Шина-направляющая GC 2000	для НК 132, CSP 85/60, CSP 132, CSP 165, CCP 380, NRP 90, длина 2000 мм, в деревянном ящике	233,03 274,98	769669
Шина-направляющая GC 3000	для НК 132, CSP 85/60, CSP 132, CSP 165, CCP 380, NRP 90, 3000 мм, в деревянном ящике	323,45 381,67	769670
3 Угловой упор GC 1000-WA	для НК 132, CSP 85/60, CSP 132, CSP 165, CCP 380, NRP 90, угловой упор с шиной-направляющей дл. 1000 мм и указателем реза, угловой упор с плавной регулировкой в обе стороны под углом до 90°, с указателем реза для установки по разметке при выполнении косых пропилов, в картонной упаковке	292,15 344,74	769671
4 Строгальная фреза NS-НК 250x50	для НК 132, CSP 132, подрезной зуб НМ 14 x 14 x 2,0 мм, двусторонний нож НМ 50 x 12 x 1,5 мм, 1 стационарный защитный кожух, 1 подвижный защитный кожух с ДУ, стяжные планки, головка рубанка-Ø 250 мм, ширина строгания 50 мм, глубина строгания 0-80 мм, отверстие 30 мм, масса 6,8 кг, в картонной упаковке	1.019,04 1.202,47	769539
5 Приспособление для выборки клиновидного паза RS-НК 160x80	для НК 132, CSP 132, фреза для выборки клинов. паза Ø 160 x 80 мм, двусторонний нож НМ 80 x 13 x 2,2 мм, подрезной зуб НМ 14 x 14 x 2,0 мм, 1 стационарный защитный кожух, 1 подвижный защитный кожух с ДУ, стяжные планки, головка рубанка-Ø 160 мм, ширина строгания 80 мм, глубина строгания 0-38 мм, отверстие 30 мм, масса 7,1 кг, в картонной упаковке	1.046,00 1.234,28	769540
6 Двухсторонний строгальный нож НМ СТ-НК НВ 50x12x1,5/3	для строгальной фрезы NS-CSP 250 x 50 и фрезы для выборки прямоугольного паза Ø 260 x 50, NS-CSP 250 x 50, НК 132, NRP 90, в упаковке 3 шт., размеры 50 x 12 x 1,5 мм, в упаковке для торговых стэндов	25,76 30,40	769544
Двухсторонний строгальный нож НМ СТ-НК НВ 80x13x2,2/3	для фрезы для выборки клиновидного паза RS-НК 160 x 80, RS-CSP 160 x 80, НК 132, CSP 132 E, в упаковке 3 шт., размеры 80 x 13 x 2,2 мм, в упаковке для торговых стэндов	99,72 117,67	769543
7 Нож подрезной НМ СТ-НК НВ 14x14x2/6	для строгальной фрезы и фрезы для клинов. паза, для НК 132, CSP 132, NRP 90, в упаковке 6 шт., размеры 14 x 14 x 2 мм, в упаковке для торговых стэндов	28,15 33,22	769542
8 Пильные диски	на с. 42		

Плотницкие работы

Системная оснастка



PL 205/245

Двухсторонний строгальный нож

1



Оснастка для плотницких рубанков PL 205, PL 245

Наименование	Описание	БРЦ €*	№ для заказа
1 Двухсторонний строгальный нож HM RN-PL 19x1x205 Tri. 6x	для PL 205 E, PLP 205 E, Триметалл, в упаковке 6 шт., размеры 19 x 1 x 205 мм	73,86 87,15	769545
Двухсторонний строгальный нож HM RN-PL 19x1x245 Tri. 6x	для PL 245 E, PLP 245 E, Триметалл, в упаковке 6 шт., размеры 19 x 1 x 245 мм	79,49 93,80	769546



CM 150



Оснастка для цепнодолбежных фрезеров CM 150

Наименование	Описание	БРЦ €*	№ для заказа
1 Упор-направляющий GM 145	режущие гарнитуры, 100–150 мм, для долбления, газонаполненный амортизатор, ограничитель глубины, боковой упор, глуб. долбл. с фрез. цепью 100: 95 мм, глубина долбл. с фрез. цепью 125: 120 мм, глубина долбл. с фрез. цепью 150: 145 мм, регулируемый боковой упор 5-150 мм, масса 4,8 кг, в картонной упаковке	459,09 541,73	769541
2 Гарнитура фрезерной цепи MF-СМ 28x35x100 А	для CM 150, СМР 150, ширина паза/пильной цепи 28 мм, длина паза 35 мм, глубина паза 100 мм, в картонной упаковке	512,13 604,31	769547
Гарнитура фрезерной цепи MF-СМ 28x40x100 А	для CM 150, СМР 150, ширина паза/пильной цепи 28 мм, длина паза 40 мм, глубина паза 100 мм, в картонной упаковке	499,18 589,03	769548
Режущая цепь МС-СМ 28x35/40x100 А	для режущей гарнитуры MF-СМ 28 x 35/40 x 100 А, MF-СМР 28 x 35/40 x 100 А, Отдельная фрезерная цепь для гарнитуры, ширина паза/пильной цепи 28 мм, длина паза 35/40 мм, глубина паза 100 мм, в картонной упаковке	229,03 270,26	769551
Гарнитура фрезерной цепи MF-СМ 28x40x150 А	для CM 150, СМР 150, ширина паза/пильной цепи 28 мм, длина паза 40 мм, глубина паза 150 мм, в картонной упаковке	553,35 652,95	769549
Режущая цепь МС-СМ 28x40x150 А	для режущей гарнитуры MF-СМ 28 x 40 x 150 А, MF-СМР 28 x 40 x 150 А, Отдельная фрезерная цепь для гарнитуры, ширина паза/пильной цепи 28 мм, длина паза 40 мм, глубина паза 150 мм, в картонной упаковке	243,89 287,79	769552
Гарнитура фрезерной цепи MF-СМ 30x30x125 В	для CM 150, СМР 150, ширина паза/пильной цепи 30 мм, длина паза 30 мм, глубина паза 125 мм, в картонной упаковке	584,30 689,47	769550
Режущая цепь МС-СМ 30x30x125 В	для режущей гарнитуры MF-СМ 30 x 30 x 125 В, MF-СМР 30 x 30 x 125 В, Отдельная фрезерная цепь для гарнитуры, ширина паза/пильной цепи 30 мм, длина паза 30 мм, глубина паза 125 мм, в картонной упаковке	309,54 365,26	769553

* Базовая рекомендованная цена изготовителя для розничной торговли. Цены дилера могут отличаться.
Курс пересчета базовых рекомендованных розничных цен в рубли уточняйте на сайте www.festool.ru.
Цена без НДС Цена с НДС 18%.



Компактная модульная система CMS	348
Многофункциональный стол MFT 3	350
Вакуумная зажимная система VAC-SYS	351
Системы шин-направляющих FS/2, GECKO	352
Вакуумный держатель CT WINGS	355
Консоли ASA	356
Блок энергообеспечения/пылеудаления EAA	357
Рабочий центр WCR	358
Табурет подкатной многофункциональный MFH 1000, UCR 1000	359
Инструментальный центр TC 3000/2	360
Лампа SYSLITE	361
Системы хранения SYSTAINER, SORTAINER, ToolBox	362
Системы транспортировки SYS-Port, SYS-Roll, SYS-Cart	363
Обзор системы и оснастки	364
Система Festool	



Организация рабочего места

Компактная модульная система CMS

Компактная модульная система CMS. Обширные возможности переоборудования.

Пять инструментов в одном. Для стационарного или ручного режима работы. На площади всего 0,5 м². Это возможно только при системном подходе. Компактная модульная система CMS состоит из основания и при использовании подходящих модулей переоборудуется в стационарную монтажную пилу, лобзик, а также во фрезерный станок или ленточную шлифовальную машинку.

Безопасность и высокий комфорт.

Инструменты можно включать и выключать на основании.

Устойчивость и мобильность.

Основание очень лёгкое (всего 10,8 кг) и при этом прочное.

Регулируемая высота.

Основание можно положить прямо на пол или, выдвинув откидные ножки, работать стоя.

Легко дополняется.

Используя разнообразную оснастку, например, подвижный стол, угловой упор или удлинитель стола, можно оборудовать систему CMS под различные виды работ.

Модули CMS



Погружная пила TS 55 R
на с. 16



Модульный кронштейн CMS-TS 55 R
на с. 19



Модуль CMS-MOD-TS 55 R
на с. 19



Погружная пила TS 75
на с. 18



Модульный кронштейн CMS-TS 75
на с. 19



Модуль CMS-MOD-TS 75
на с. 19



Вертикальный фрезер OF
на с. 138



Модульный кронштейн CMS-OF
на с. 142



Маятниковые лобзики PS
на с. 12



Модульный кронштейн CMS-PS
на с. 15
Плита-адаптер ADT-PS 400
на с. 371



(PS 420/400)



Модули системы Basis Plus, кроме модуля Modul 1 A, могут использоваться в комбинации с основанием CMS.

Модули CMS, за исключением CMS-TS 75, подходят к основанию системы Basis Plus. Для использования CMS-TS 55 R в комбинации с Basis Plus необходим подвижный стол Basis SAS (№ для заказа 493955).



Basis модульная башня MT 1600
для хранения модулей с экономией места



Модуль CMS-MOD BS 120
на с. 76

Организация рабочего места Компактная модульная система CMS



Основание

+

+

+

+

+



Технические характеристики

Высота стола на ножках	900 мм
Высота стола без ножек	316 мм
Размеры стола	585 x 400 мм
Масса	10,8 кг

Комплект поставки	БРЦ €* 570,00	№ для заказа 561228
Основание CMS-GE	483,05	
Основание для крепления модулей CMS, откидные ножки, аварийный выключатель, бухта для кабеля/держатель толкателя, кабель и розетка		

* Базовая рекомендованная цена изготовителя для розничной торговли. Цены дилера могут отличаться.
Курс пересчета базовых рекомендованных розничных цен в рубли уточняйте на сайте www.festool.ru.
Цена без НДС Цена с НДС 18%.

Стационарное решение

=



Монтажная пила CMS-TS 55 Set
на с. 19

=



Стационарная монтажная пила с TS 75

=



Стационарный фрезерный стол TF 2200-Set
на с. 143
TF 1400-Set
на с. 143
Стационарный фрезерный стол с OF 1010

=



Стационарный лобзик с PS

=



Стационарная ленточная шлифовальная машинка с BS 120

Организация рабочего места

Многофункциональный стол MFT/3



MFT 3



Всегда подходящая оснастка.

Шина-направляющая или комбинированная малка — всё надёжно зафиксировано. Удлинительный элемент MFT 3 позволяет использовать все модули CMS, с подвижным столом можно выполнять торцевание с максимальной шириной реза 830 мм.

1 стол. 1000 возможностей.

- ▶ Максимальная точность благодаря алюминиевому профилю по всему периметру для крепления регулируемой по высоте шины-направляющей и углового упора
- ▶ Максимальная надёжность фиксации — надёжное крепление в разных положениях с помощью специально разработанных зажимных элементов
- ▶ Не устаёт спина, в частности, для высокого роста можно установить рабочую высоту 90 см
- ▶ Оптимально подходит для мобильного использования — MFT 3 быстро складывается

Технические характеристики

Размеры стола (мм)	1157 x 773
Высота стола без ножек (мм)	180
Высота стола на ножках (мм)	900
Макс. толщина заготовки (мм)	78
макс. ширина заготовки (мм)	700
допустимая нагрузка (кг)	120
Масса (кг)	28

Комплект поставки	БРЦ €*	№ для заказа
стол с перфорированной плитой и складными ножками, в картонной упаковке		
MFT/3	650,85 768,00	495315
поворотный блок, опорный блок, угловой упор, упорная пластина, шина-направляющая FS 1080, законцовщик FS-AW, дополнительный зажим		
MFT/3 Basic	497,46 587,00	500608

* Базовая рекомендованная цена изготовителя для розничной торговли. Цены дилера могут отличаться. Курс пересчета базовых рекомендованных розничных цен в рубли уточняйте на сайте www.festool.ru.
Цена без НДС
Цена с НДС 18%.

Системная оснастка на с. 367

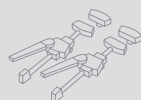



VAC SYS

Перспективная система крепления.

- ▶ Возможность обработки заготовок со всех сторон — они поворачиваются на 360° и наклоняются на 90°
- ▶ Подходит для самых деликатных поверхностей — тарелки изготовлены из мягкого гибкого полимера
- ▶ Надёжный контроль — зажимное приспособление надёжно фиксирует заготовки весом до 30 кг и размером 1 x 1 м
- ▶ Мобильность — насос и зажимные приспособления можно перевозить в системнере

Технические характеристики

Потребляем. мощность при 50 Гц (Вт)	160-200
Потребляем. мощность при 60 Гц (Вт)	200-230
Производ. насоса при 50 Гц (м³/ч)	2,7
Производ. насоса при 60 Гц (м³/ч)	3,5
Минимальное разрежение (мбар)	≥ 81%/ ≥ 810
Масса (кг)	8



Быстрая смена тарелок без инструмента.

Для различных заготовок предусмотрены тарелки четырёх размеров с системой FastFix для быстрой замены.

Комплект поставки	БРЦ €*	№ для заказа
вакуумный шланг		
VAC SYS SE 2	500,00	580062
вакуумная тарелка VAC SYS VT 275 x 100 мм, соединительный элемент, в системнере SYS 4	590,00	
VAC SYS Set SE1	1.079,66	712223
вакуумный насос VAC SYS VP, вакуумное зажимное приспособление VAC SYS SE1, вакуумная тарелка VAC SYS VT D 215, приёмный клапан	1.274,00	

* Базовая рекомендованная цена изготовителя для розничной торговли. Цены дилера могут отличаться.
Курс пересчета базовых рекомендованных розничных цен в рубли уточняйте на сайте www.festool.ru.
Цена без НДС
Цена с НДС 18%.

Системная оснастка
на с. 368



Организация рабочего места

Шина-направляющая FS/2

Шины-направляющие предлагаются в исполнении различной длины (8 вариантов): от 800 до 5000 мм.

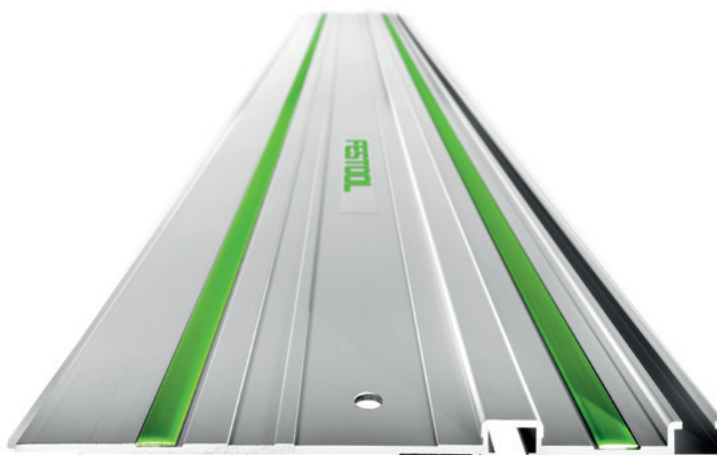

FS/2



Незаменимы при изготовлении мебели.

Вертикальный фрезер и шина-направляющая с рядами отверстий упрощают работу по оборудованию стеллажных систем или установке фурнитуры.

Безупречное ведение.

- ▶ Ведение без люфтов — отрегулировать направляющие упоры погружных пил можно прямо на шине-направляющей без помощи дополнительного инструмента
- ▶ Пропил без сколов — полимерная накладка препятствует образованию сколов кромок даже при пилении под углом
- ▶ Аккуратная работа — для изготовления точных пазов для вертикальных фрезеров предусмотрен направляющий упор
- ▶ Простой путь к пропилу под углом — с помощью шины-направляющей и комбинированной малки углы легко переносятся с заготовки или стены.

Комплект поставки	БРЦ €*	№ для заказа
в картонной упаковке		
FS 800/2	57,39 67,72	491499
FS 1080/2	72,17 85,16	491504
FS 1400/2	86,08 101,57	491498
FS 1900/2	146,94 173,39	491503
FS 2400/2	211,29 249,32	491502
FS 2700/2	246,07 290,36	491937
FS 3000/2	264,32 311,90	491501
FS 5000/2	434,75 513,01	491500
FS 1400/2-LR 32	105,21 124,15	496939
FS 2424/2-LR 32	256,50 302,67	491622

FS 800/2 = длина 800 мм; FS 1080/2 = длина 1080 мм; FS 1400/2 = длина 1400 мм и т. д. FS 1400/2-LR 32 и FS 2424/2-LR 32 = шины-направляющие с рядами отверстий с расстоянием между отверстиями 32 мм.

* Базовая рекомендованная цена изготовителя для розничной торговли. Цены дилера могут отличаться.
Курс пересчета базовых рекомендованных розничных цен в рубли уточняйте на сайте www.festool.ru.
Цена без НДС
Цена с НДС 18%.

Системная оснастка на с. 370

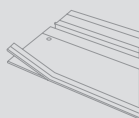



Серийная точность.

Ширина заготовки легко регулируется с помощью направляющего упора со шкалой и ограничителем. Идеально подходит для выполнения мелкосерийных резов одинакового размера.

Говорим шина-направляющая, подразумеваем – Festool.

Ещё в далёком 1964 году компания Festool выпустила шину-направляющую, совершив тем самым прорыв в области повышения точности и облегчения работы. Для шины предусмотрено множество полезных дополнений: антифрикционная лента, противоскольный вкладыш для резов без сколов, паз для винтовых и рычажных струбцин, а также специальный паз для установки комбинированной малки-угломера, ограничителя отдачи и двойного вакуумного держателя. Для чистых прямых резов и изготовления пазов без сколов.

Соскользнуть невозможно

Благодаря фиксирующей подкладке шина не соскальзывает, остаётся устойчивой и при этом не повреждает поверхность заготовки. Для более надёжной фиксации имеются струбцины, быстрозажимная струбцина FS-Rapid и двойной вакуумный держатель ГЕССКО.



Комфортная работа до самого конца

Законцовщик: обеспечивает превосходное скольжение всасывающего шланга.



Надёжное ограничение

Ограничитель отдачи служит в качестве упора-ограничителя и предотвращает отдачу пилы при погружении в заготовку.

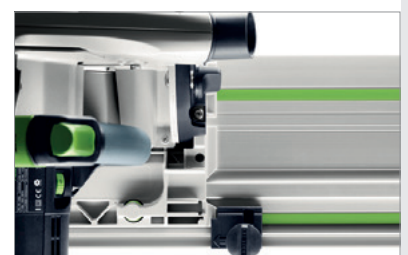

Организация рабочего места

Двойной вакуумный держатель GECKO



product
design
award

2006



GECKO



С системой лучше.

Через адаптер шины-направляющей держатель GECKO можно установить непосредственно на шинах-направляющих.

Надёжная фиксация.

- ▶ Эргономичность благодаря жёсткой ручке для переноски поднимать груз намного легче
- ▶ Фиксирует положение, не повреждает материал благодаря специальным контактными кольцам на обеих присосках GECKO точно позиционируется и легко отсоединяется
- ▶ Надёжная фиксация — с помощью зелёных зажимных рычагов осуществляется быстрое и надёжное присасывание: выдерживает до 50 кг
- ▶ Через адаптер шины-направляющей держатель GECKO можно установить непосредственно на шины-направляющие

Технические характеристики

грузоподъемность (кг)

50

Комплект поставки	БРЦ €*	№ для заказа
в упаковке для торговых стенов		
GECKO DOSH	59,99 70,79	492617
GECKO DOSH-Set адаптер DOSH-FSAD, двойной вакуумный держатель Gecko DOSH	79,13 93,37	493507

* Базовая рекомендованная цена изготовителя для розничной торговли. Цены дилера могут отличаться.
Курс пересчета базовых рекомендованных розничных цен в рубли уточняйте на сайте www.festool.ru.
Цена без НДС
Цена с НДС 18%.

Системная оснастка на с. 370





CT WINGS

Третья рука. Приходит на помощь в нужный момент.

- ▶ Во многих случаях, когда речь идёт о необходимости высвобождения второй руки, например, для нанесения разметки, маркировки, зажима, перехвата, это приспособление эффективно заменяет помощника
- ▶ Для неутомительной, точной и безопасной работы
- ▶ Компактное исполнение – идеальный вариант для работы на выезде
- ▶ Прекрасный образец системного подхода: в комбинации с пылеудаляющим аппаратом Festool и всасывающим шлангом диам. 27 мм



Технические характеристики

Макс. высота при зажиме (мм)	50
Макс. нагрузка (кг)	3
Размеры (ДхШхВ) (мм)	130 x 80 x 50
Масса (кг)	0,35

Комплект поставки	БРЦ €*	№ для заказа
в упаковке для торговых стендов		
СТ-W	36,52 43,09	500312

Вакуумный держатель.

Практичное монтажное приспособление для зажима и фиксации заготовок на горизонтальных и вертикальных поверхностях. Достаточно присоединить всасывающий шланг диам. 27 мм с муфтой, включить пылеудаляющий аппарат, и вот уже заготовка будет надёжно удерживаться посредством вакуума.

* Базовая рекомендованная цена изготовителя для розничной торговли. Цены дилера могут отличаться.
Курс пересчёта базовых рекомендованных розничных цен в рубли уточняйте на сайте www.festool.ru.
Цена без НДС
Цена с НДС 18%.

Пылеудаляющие аппараты CT
на с. 268



Организация рабочего места

Консоль ASA



ASA



Для выполнения разных задач.

- ▶ Большая зона охвата до 84 м²
- ▶ Высокая степень универсальности и безопасности
- ▶ Для использования с пылеудаляющими аппаратами Festool CT/SRM
- ▶ Встроенные пневмо- и электролинии для подключения к ЕАА и СТ

Технические характеристики

	ASA 5000 CT/ SR-EU	ASA 6000 CT/ SR-EU
Длина канала пылеудаления (м)	3	3
Масса (кг)	92	105
Вылет консоли (м)	2 x 2,5	2 x 3,0
Зона охвата (°)	39-58	56-84



Быстрая смена рабочего места.

Консоли применяются там, где необходима большая зона действия. Энергообеспечение и удаление пыли осуществляется без помех для движения и именно там, где это нужно в данный момент. Таким образом, Вы получаете экономию времени и больше места в мастерской.

Комплект поставки

кронштейн с двумя шарнирами и стеновой консолью, кабельный канал, без крепежа для настенного монтажа, в картонной упаковке

	БРЦ €*	№ для заказа
ASA 5000 CT/SR-EU	2.546,61 3.005,00	583867
ASA 6000 CT/SR-EU	2.661,86 3.140,99	583868

* Базовая рекомендованная цена изготовителя для розничной торговли. Цены дилера могут отличаться.
Курс пересчета базовых рекомендованных розничных цен в рубли уточняйте на сайте www.festool.ru.
Цена без НДС
Цена с НДС 18%.

Системная оснастка на с. 369

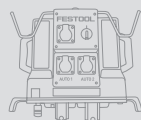



Организация рабочего места Блок энергообеспечения/пылеудаления EAA CT/SR

Больше свободы передвижения.

- ▶ Ручная установка — за счёт управления заслонками пылеудаление обеспечивается там, где используется электро- и/или пневмоинструмент
- ▶ Универсальность — блок EAA можно монтировать на потолке, на стене или на консоли.
- ▶ Постоянная готовность к работе — одновременно два электро- или пневмоинструмента можно повесить на EAA за корпус
- ▶ Повышенная безопасность и порядок — в держатели на задней стороне EAA можно вставить два шланга.

Технические характеристики

	EAA EW CT/ SRM/M-EU	EAA EW/DW CT/ SRM/M-EU
Размеры (ДхШхВ) (мм)	506 x 580 x 367	516 x 580 x 367
Диапазон давления (бар)	4-8	4-8
Масса (кг)	10,2	13



Продуман до мелочей.

EAA со встроенными, управляемыми вручную заслонками для использования с пылеудаляющим аппаратом СТ избавляет пользователя от лишних движений и обеспечивает оптимальное пылеудаление. Электрические или пневматические инструменты будут всегда готовы к работе.

Комплект поставки	БРЦ €*	№ для заказа
блок энергообеспечения/пылеудаления с 3 розетками на 230 В, 2 держателя шлифовального материала, в картонной упаковке		
EAA EW CT/SRM/M-EU	1.329,66 1.569,00	583820
EAA EW/DW CT/SRM/M-EU	1.572,88 1.856,00	583821
блок подготовки сжатого воздуха с 3 разъёмами (2 с подачей и 1 без подачи масла)		

* Базовая рекомендованная цена изготовителя для розничной торговли. Цены дилера могут отличаться.
Курс пересчета базовых рекомендованных розничных цен в рубли уточняйте на сайте www.festool.ru.
Цена без НДС
Цена с НДС 18%.

Системная оснастка на с. 369



Организация рабочего места

Рабочий центр WCR 1000



product
design
award

2011



WCR 1000



Возможность индивидуального дооснащения.

Систейнеры размером 1–4 или сортейнер можно легко и просто встроить в рабочий центр.

Исключительная мобильность.

- ▶ Компактный и мобильный в использовании — WCR можно подсоединить к любому пылеудаляющему аппарату Festool со встроенным доком для крепления системнеров Sys-Doc (кроме CTL MINI/MIDI)
- ▶ Разнообразное оснащение — крюки для размещения двух инструментов со всасывающими шлангами, универсальный держатель, отсек для хранения, а также поворотная полка для мелких деталей
- ▶ Возможность индивидуальной комплектации — на перфорированную стенку и в профилированный паз можно устанавливать дополнительные полки, крюки и держатели
- ▶ Не устаёт спина — простая регулировка рабочего центра, крюков и полок по высоте.

Технические характеристики

Длина (мм)	1050
Ширина (мм)	362
Регулируемая высота (мм)	545-785
Размер квадратных отверстий (мм)	9,2 x 9,2
Внутреннее расстояние между квадратными отверстиями (мм)	38
Масса (кг)	10,2

Комплект поставки

БРЦ €* № для заказа

полка, полка-база, лоток для хранения, крюк для инструмента двойной, крюк универсальный двойной, 6 стандартных крюков (длина 125 мм), 2 перфорированные металлические пластины, крепление для системнера, в картонной упаковке

WCR 1000	383,05 452,00	497471
-----------------	------------------	---------------

* Базовая рекомендованная цена изготовителя для розничной торговли. Цены дилера могут отличаться.
Курс пересчета базовых рекомендованных розничных цен в рубли уточняйте на сайте www.festool.ru.
Цена без НДС
Цена с НДС 18%.

Системная оснастка на с. 372





Организация рабочего места

Многофункциональный табурет MFH 1000
и универсальный центр UCR 1000

MFH 1000 / UCR 1000

Комфортная и эффективная работа.

- ▶ Многофункциональный табурет MFH 1000 + рабочий центр WCR 1000 = универсальный центр UCR 1000
- ▶ Мобильная работа с универсальным центром UCR 1000 и использование всех преимуществ рабочего центра WCR 1000
- ▶ Комфортная работа — без рабочего центра WCR, многофункциональный табурет MFH 1000 представляет собой удобное мобильное сиденье
- ▶ Превосходная организация — крючки и полки обеспечивают быстрый доступ к машинкам, оснастке и рабочему инвентарю

Технические характеристики	UCR 1000	MFH 1000
Размеры (ДхШхВ) (мм)		695 x 436 x 524
Длина (мм)	695	
Ширина рулона (мм)	32	32
Ширина (мм)	436	
Ролики Ø (мм)	100	100
Регулируемая высота (мм)	1031-1271	
Размер квадратных отверстий (мм)	9,2 x 9,2	9,2 x 9,2
Внутреннее расстояние между квадратными отверстиями (мм)	38,1	38,1
Масса (кг)	37	27

Комплект поставки	БРЦ €* № для заказа	№ для заказа
в картонной упаковке		
MFH 1000	316,95	498967
подушка на табурет MFH 1000 SK, Монтажный комплект	374,00	
UCR 1000	667,80	498966
универсальный центр, табурет подкатной многофункциональный MFH 1000 (без подушки)	788,00	

* Базовая рекомендованная цена изготовителя для розничной торговли. Цены дилера могут отличаться.
Курс пересчета базовых рекомендованных розничных цен в рубли уточняйте на сайте www.festool.ru.
Цена без НДС
Цена с НДС 18%.

Системная оснастка
на с. 372



Умные и мобильные «помощники».

Запираемый на ключ выдвижной ящик для хранения оснастки, рабочего инвентаря и личных ценных вещей.

Организация рабочего места

Инструментальный центр ТС 3000/2

ТС 3000/2



Надёжное хранение.

Запираемая на ключ тумба под системой до размера 3 для хранения инструмента и оснастки.



Универсальность + рабочее место.

- ▶ Оптимальный порядок — инструмент, материалы и пылеудаляющий аппарат всегда на своих местах и под рукой
- ▶ Мобильность — простое перемещение оборудования между различными зонами мастерской
- ▶ Надёжность фиксации — пылеудаляющий аппарат крепится через специальный док для пылеудаляющего аппарата
- ▶ Больше места — держатели инструментов и шлангов освобождают место на полке для используемых рабочих материалов

Технические характеристики

Размеры (ДхШхВ) (мм)	470 x 1070 x 960
Поверхность размещения (мм)	460 x 990
Рабочая высота стола (мм)	925
Масса (кг)	43

Комплект поставки

держатель шланга, резиновый коврик, в картонной упаковке

ТС 3000/2

БРЦ €* № для заказа

633,05
747,00

583881

* Базовая рекомендованная цена изготовителя для розничной торговли. Цены дилера могут отличаться.
Курс пересчета базовых рекомендованных розничных цен в рубли уточняйте на сайте www.festool.ru.
Цена без НДС
Цена с НДС 18%.

Системная оснастка
на с. 373

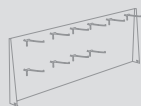



product design award

2012

SYSLITE



Оптимальное освещение.

- ▶ Превосходное освещение благодаря 12 мощным светодиодам и возможности выбора яркости свечения
- ▶ Долговечность и надёжность благодаря прочному корпусу
- ▶ Максимальная степень готовности к работе — кроме внутреннего аккумулятора можно использовать любые аккумуляторы Festool. Дополнительные возможности для зарядки и работы обеспечивают штекерный блок питания на 230 В и кабель для зарядки от прикуривателя в автомобиле.
- ▶ Универсальная шаровая головка с магнитным креплением/струбиной

Технические характеристики

Осветительный прибор (Вт)	12 x 1,5
Освещённость в люксах (средн. знач. на 1 м²)	133
Длит. свеч.(встр.акк.) 1/2 ск. (мин)	290/110
Ёмкость литий-ионного аккумулят. (А/ч)	2,9
Время зарядки аккумулятора Li Ion (мин)	200
Допуст. диапазон рабочих температур (°C)	-5/+ 55
Работа с внеш. акк. Festool (В)	12-18
Отверстия для крюка (мм)	40
Размер резьбы на штативе (")	1/4
Размеры (ДхШхВ) (мм)	80 x 100 x 150
Масса (без внешн.аккумулятора) (кг)	0,7

Комплект поставки	БРЦ €*	№ для заказа
встроенный аккумулятор Li-Ion 7,2 В, переходник для зарядки от сети 230 В, переходник для зарядки от автомобильной бортовой сети, сумка для транспортировки, в упаковке для торговых стэндов		
KAL II	159,32 188,00	500721
KAL II-Set	188,98 223,00	499815
магнитный держатель с переходником на штатив		

* Базовая рекомендованная цена изготовителя для розничной торговли. Цены дилера могут отличаться. Курс пересчёта базовых рекомендованных розничных цен в рубли уточняйте на сайте www.festool.ru. Цена без НДС. Цена с НДС 18%.

Магнитная шаровая головка, № для заказа 499814



Универсальность.

Установка и навешивание в 5 положениях: SYSLITE обеспечит оптимальное освещение в любом углу и возможность работы до 4 часов без перерыва. Её корпус изготовлен из высокопрочного и ударостойкого алюминиевого сплава, так что она выдержит любые испытания на стройплощадке. Благодаря широкому углу рассеяния 170° обеспечивается оптимальное освещение всей рабочей поверхности.

Организация рабочего места

Систейнер T-LOC, сортейнер, инструментальный ящик SYS-ToolBox

Для порядка, удобства и оптимальной организации.

Систейнеры и сортейнеры Festool.

Систейнер/сортейнер — возможность штабелирования, стыковки и исключительная прочность.

Инструмент, оснастка и расходные материалы защищены от пыли, водяных брызг, значительных перепадов температур и ударов. Всё хранится на своих местах с возможностью оптимального обзора и легко транспортируется благодаря выдвинутой дополнительной рукоятке (оснастка), а для размеров 1 и 2 SYS T-LOC предусмотрена переноска даже «на ребре».

Инструментальный ящик SYS-ToolBox — открытый системейнер для быстрого доступа.

Надёжная конструкция из высококачественного пластика рассчитана на нагрузку до 7 кг. Два больших отделения помогают поддерживать порядок, при этом верхнее является открытым — для быстрого доступа к инструментам, расходным материалам или оснастке.

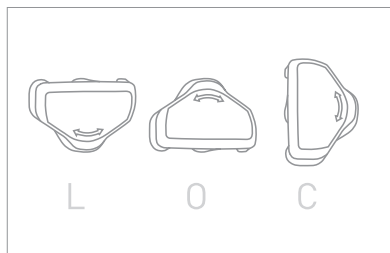

Объединяет 3 функции.

Центральный элемент управления системейнера: закрывает, открывает, соединяет всего одним поворотом защёлки.



Надёжная стыковка.

Систейнеров между собой или в комбинации с пылеудаляющим аппаратом, системейнерным портом и рабочим центром WCR.



Простое открывание.

Новый системейнер T-LOC можно открыть в любой момент, не разъединяя ящики.



Всё под рукой — в выдвигаемых ящиках сортейнеров предусмотрено много места для мелких деталей.

1. Любую деталь можно легко найти благодаря отдельным ячейкам и дополнительной маркировке.
2. Слева или справа. Ящики выдвигаются в обе стороны.
3. Каждый ящик имеет свой замок и защиту от непреднамеренного выдвигания.
4. Разные размеры и модульный принцип системы выдвигаемых ящиков позволяют выбрать нужный сортейнер с учётом индивидуальных требований.



Организация рабочего места SYS-Port, SYS-Roll, SYS-Cart



Хороший способ быстрой транспортировки.

Всё на своих местах и всегда под рукой. Систейнерный порт, роликовая доска и тележка для системейнеров SYS-Roll обеспечивают Вашу мобильность на рабочем месте и при выполнении монтажных работ.



Сколько системейнеров помещается в системейнерный порт? Возможности комбинирования

Размер системейнера	SYS-PORT 500/2						SYS-PORT 1000/2																																		
	Количество системейнеров						Количество системейнеров																																		
Варианты	1	2	3	4	5	6	1	2	3	4	5	6	7	8	9	10	11	12	13	14	15	16	17	18	19	20	21	22	23	24	25	26	27	28	29	30	31	32	33		
SYS 1 T-LOC/DF*	3	2	1				8	6	6	5	5	4	4	3	3	3	3	2	2	2	2	2	1	1	1													2	4	1	1
SYS 2 T-LOC/DF*		1	2	1				1	2	1	1	2	3		1	2	4					2	3	1	1	2	3	4	5											2	
SYS 3 T-LOC/DF*			1	1					1		1	2	1	1	2		3					2	1	2		3	1	1		4	1	1							2		
SYS 4 T-LOC/DF*					1					1		1		1		1						2		1	2		1	1					2					1	1		
SYS 5 T-LOC/DF*																																					1	1	2	1	1
кол-во направ.**	3	3	2	2	2	1	8	7	7	7	6	6	6	5	6	6	5	5	5	5	6	5	4	5	5	4	3	4	4	4	5	5	4	3	4	5	2	3	3	4	

* DF = отсек в крышке

** В комплект поставки SYS-PORT 500/2 входят 3 телескопические рамки, SYS-PORT 1000/2 – 5 телескопических рамок

От инструмента до мелкой детали. От мастерской до монтажа.

	SYSTAINER 1-5 SYS-MFT	SORTAINER	SYS-ToolBox SYS-StorageBox	MAXI- SYSTAINER	MIDI- SYSTAINER	MINI- SYSTAINER	SYS-Roll	SYS-Cart	Systainer- Port
Систематизация/хранение									
Инструменты	1	2		1					3
Мелкие детали	1					1			3
Шлифовальные материалы	1								3
Флаконы	1								3
Ручной инструмент	1								3
Комбинации									
Систейнер разм. 1-5									
Сортейнер									
Инструментальный ящик SYS-ToolBox I/II									
Макси-систейнер									
Миди-систейнер									
MINI-SYSTAINER									
SYS-Roll									
Доска роликовая									
Систейнерный порт									
Пылеудаляющие аппараты СТ									
Применение/транспортировка									
Мастерская									
Стройплощадка									

● очень хорошо подходит ○ хорошо подходит ○ подходит

¹⁾ в комбинации с вкладышем

²⁾ только для Sys 3-Sort/4

³⁾ в комбинации с подходящим системейнером или сортейнером

Система Festool.

Ведь когда всё подходит, работать намного легче: организация рабочего места имеет по меньшей мере такое же значение, что и безупречно работающий электроинструмент. Ведь в этом кроется практически неисчерпаемый потенциал. Именно поэтому система Festool обеспечивает ещё и порядок.



Организация рабочего места

Обзор системы и оснастки



Организация рабочего места

Системная оснастка

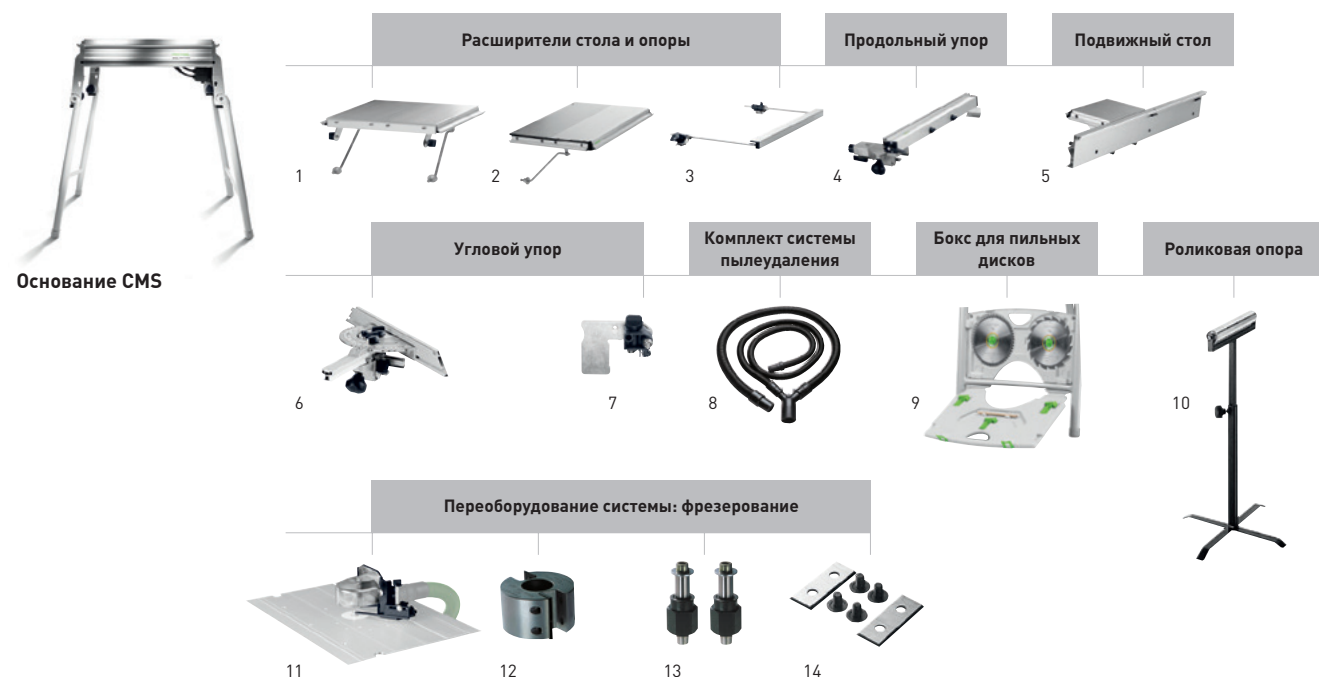

Оснастка для компактной модульной системы CMS

Наименование	Описание	БРЦ €*	№ для заказа
1 Удлинитель стола VL	для CS 50, CMS-GE, простой монтаж, складной, опорная поверхность 400мм, для поддержки длинных заготовок при пилении по ширине, размеры длина x ширина 375 x 454 мм, в картонной упаковке	201,72 238,03	492092
2 Расширитель стола VB-CMS	для CMS, с юстируемой шкалой, увеличивает опорную поверхность на 410 мм, ширина пропила 570 мм, размеры длина x ширина 664 x 438 мм, в картонной упаковке	259,11 305,75	493822
3 Рамка опорная AF	для CS 50, CMS-GE, опора для установки с любой стороны, поддерживает заготовки при торцевании, увеличивает опорную поверхность на 300 мм, размеры длина x ширина 662 x 390 мм, в картонной упаковке	86,08 101,57	492242
4 Продольный упор LA-CS 50/CMS	для CS 50, CMS-GE, с точной настройкой и зажимами с двух сторон, регулируется спереди, с поворотным упорным профилем для точного и безопасного продольного реза, в картонной упаковке	208,68 246,24	492095
5 Подвижный стол ST	для CS 50, CMS-GE, максимальная ширина пропила при торцевании 830 мм, в картонной упаковке	287,81 339,62	492100
6 Угловой упор WA	для CS 70, CS 50, CMS-GE, для работы с двумя упорами, в картонной упаковке	139,99 165,19	488451
7 Ограничитель упора WA-AR	для CS 50, CS 70, для упора заготовки в угловой упор CS 70 WA и Basis WRA 500, в упаковке для торговых стенов	31,31 36,95	491712
8 Комплект шлангов для пылеудаления CS 70 AB	для CT/CTL/CTM, применяется с Basis, CS 70, CS 50 и CMS, состоит из: всасывающего шланга D27x2,0 м, всасывающего шланга D36x1,0 м, Y-образного соединителя, (не подходит для CTL MINI/MIDI), диаметр 27/36 мм, в картонной упаковке	87,82 103,63	488292
Шланг-переходник AD-D36/CS50/CS70/CMS	для CS50, CS 70, CMS, шланг длиной 0,5 м D36 с двумя компенсаторами кручения и соединительной муфтой, антистатический D50/D50 VM-AS, для Y-образного соединителя в комбинации с CTL MINI/MIDI, в картонной упаковке	33,04 38,99	499196
9 Бокс для пильных дисков SGA	для CS 50, CMS-GE, безопасного и удобного хранения до 4-х пильных дисков (макс. диаметр 190 мм) и 3-х противоскольных вкладышей (не входят в комплект поставки), в картонной упаковке	41,74 49,25	492228
10 Роликовая опора RB	для любых полустан. инструм. [CS/KS/CMS], для поддержки длинных заготовок при продольном и поперечном распиле, фрезеровании и шлифовании, может использоваться вместе с CS 70 EB, CB 120, системой Basis Plus, CMS-GE, многофункциональным столом MFT 800, MFT 1080, регулируемая высота 630 – 1000 мм, в картонной упаковке	153,90 181,60	488711
11 Кофуж фрезы BF-OF-CMS	для CMS-OF 1010, для CMS-OF 1400/OF 2000/OF 2200, защитно-вытяжной кофуж, Ø разъема пылеудаления 27/36 мм, в картонной упаковке	53,04 62,59	494643
12 Фрезерная головка FK D 50x30	для CMS-OF, для применения с фрезерными шпинделями, диаметр 50 мм, в упаковке для торговых стенов	110,42 130,30	489284
13 Фрезерный шпindelь ASL20/OF1400-OF2200	для CMS-OF 1400/OF 2000/OF 2200, для установки фрезерной головки Basis FK D 50x30 на Basis 6 и CMS-OF, в упаковке для торговых стенов	41,74 49,25	490131
Фрезерный шпindelь ASL20/OF1010	для CMS-OF, для применения фрезерной головки Basis FK D 50x30 с Basis 5 A и CMS-OF 1010, в упаковке для торговых стенов	35,65 42,07	489285
14 Сменные ножи WP 30x12x1,5	для фрезерной головки, в упаковке 2 шт., в упаковке для торговых стенов	22,61 26,68	489286



Оснастка для многофункционального стола MFT 3

Наименование	Описание	БРЦ €*	№ для заказа
1 Траверса MFT 3-QT	для дополнительной устойчивости MFT/3, в упаковке 2 шт., диаметр 20 мм, длина 675 мм, в картонной упаковке	86,95 102,60	495502
2 Зажимы MFT-SP	для MFT, для безопасного и точного фиксирования заготовок (пиление, шлифование, фрезерование, сверление), в упаковке 2 шт., в упаковке для торговых стэндов	88,69 104,65	488030
3 Винтовая струбцина FSZ 120	для MFT, цельно стальное исполнение, диапазон зажима 120 мм, в упаковке 2 шт., в упаковке для торговых стэндов	35,65 42,07	489570
Винтовая струбцина FSZ 300	для MFT, цельно стальное исполнение, диапазон зажима 300 мм, в упаковке 2 шт., в упаковке для торговых стэндов	43,47 51,29	489571
4 Рычажная струбцина FS-HZ 160	для MFT, цельно стальное исполнение, диапазон зажима 160 мм, в упаковке для торговых стэндов	48,69 57,45	491594
5 Удлинитель MFT 3-VL	для MFT/3, складные ножки, главный предохранительный выключатель, штепсельная розетка, в картонной упаковке	440,68 520,00	495510
6 Соединитель VS	для подсоединения FST660/85 или MFT 800 к Basis Plus, для соединения нескольких MFT/3, в упаковке для торговых стэндов	12,17 14,36	484455
7 Адаптер VAC SYS AD MFT 3	для VAC SYS SE 1, VAC SYS SE 2, для соединения зажима VAC SYS с MFT 3, в картонной упаковке	216,50 255,47	494977

Организация рабочего места

Системная оснастка



Оснастка для вакуумной зажимной системы VAC SYS

Наименование	Описание	БПЦ €*	№ для заказа
1 Вакуумная тарелка VAC SYS VT 200x60	для VAC SYS SE 1, VAC SYS SE 2, размеры тарелки 200x60 мм, в картонной упаковке	76,52 90,29	580064
2 Вакуумная тарелка VAC SYS VT 277x32	для VAC SYS SE 1, VAC SYS SE 2, размеры тарелки 277x32 мм, в картонной упаковке	113,91 134,41	580065
3 Вакуумная тарелка VAC SYS VT 275x100	для VAC SYS SE 1, VAC SYS SE 2, размеры тарелки 275x100 мм, в картонной упаковке	89,56 105,68	580066
4 Вакуумная тарелка VAC SYS VT D 215	для VAC SYS SE 1, VAC SYS SE 2, диаметр 215 мм, в картонной упаковке	89,56 105,68	580067
5 Вакуумный насос VAC SYS VP	потребляем. мощность при 50 Гц 160-200 Вт, потребляем. мощность при 60 Гц 200-230 Вт, производ. насоса при 50 Гц 2,7 м³/ч, производ. насоса при 60 Гц 3,5 м³/ч, минимальное разрежение ≥ 81%/ ≥ 810 мбар, масса 8 кг, в картонной упаковке	611,02 721,00	580060
6 Адаптер VAC SYS AD MFT 3	для VAC SYS SE 1, VAC SYS SE 2, для соединения зажима VAC SYS с MFT 3, в картонной упаковке	216,50 255,47	494977
7 Приемный клапан VAC SYS FV	для VAC SYS SE 1 или в комбинации VAC SYS SE 1 с VAC SYS SE 2, для выпуска воздуха из вакуумных тарелок, в картонной упаковке	83,47 98,49	580063
8 Вакуумный шланг D 16 x 5m VAC SYS	для VAC SYS Set SE 1 и VAC SYS SE2, для удлинения, длина 5 м, в картонной упаковке	83,47 98,49 16,69 / 1 м 19,69 / 1 м	495293
9 Зажимное приспособление VAC SYS SE 2	вакуумная тарелка VAC SYS VT 275 x 100 мм, вакуумный шланг, соединительный элемент, потребляем. мощность при 50 Гц 160-200 Вт, потребляем. мощность при 60 Гц 200-230 Вт, производ. насоса при 50 Гц 2,7 м³/ч, производ. насоса при 60 Гц 3,5 м³/ч, минимальное разрежение ≥ 81%/ ≥ 810 мбар, масса 8 кг, в кейсе SYS 4	500,00 590,00	580062
10 Систейнер с оснасткой VAC SYS VT Sort	для VAC SYS SE 1, VAC SYS SE 2, обеспечивает необходимое место для размещения VAC SYS VT D 215, VAC SYS VT 200x60, VAC SYS VT 277x32, VAC SYS VT 275x100, обеспечивает необходимое место для размещения VAC SYS VT D 215, в кейсе SYS 3	300,85 355,00	495294

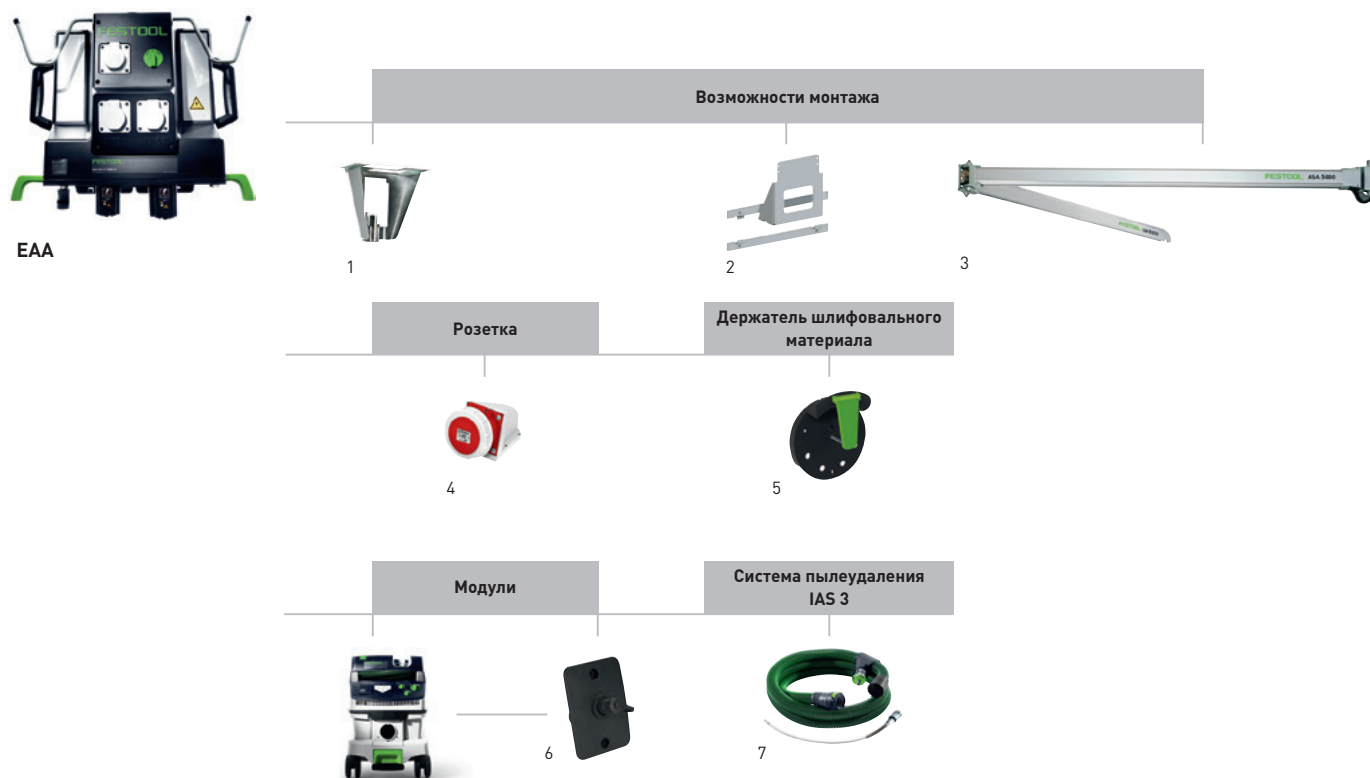

Оснастка для консоли ASA и блока энергообеспечения/пылеудаления EAA

Наименование	Описание	БРЦ €*	№ для заказа
1 Комплект для потолочного монтажа EAA-D-EU	для блока энергообеспечения/пылеудаления (модель с 2009 г.), комплекты проводов 2,5 м, пневматический шланг 2,5 м, держатель, алюминиевая труба с присоединительной муфтой, в картонной упаковке	382,58 451,44	495890
2 Комплект для настенного монтажа EAA-W-EU	для блока энергообеспечения/пылеудаления (модель с 2009 г.), комплекты проводов 4 м, пневматический шланг 4 м, алюминиевая труба с присоединительной муфтой, монтажный комплект для блока энергообеспечения/пылеудаления, в картонной упаковке	282,58 333,44	495889
3 Поворотная консоль ASA 5000 CT/SR-EU	для пылеудаляющих аппаратов CT и SRM, кронштейн с двумя шарнирами и стеновой консолью, кабельный канал, без крепежа для настенного монтажа, длина канала пылеудаления 3 м, масса 92 кг, вылет консоли 2 x 2,5 м, зона охвата 39-58 °, в картонной упаковке	2.546,61 3.005,00	583867
Поворотная консоль ASA 6000 CT/SR-EU	для пылеудаляющих аппаратов CT и SRM, кронштейн с двумя шарнирами и стеновой консолью, кабельный канал, без крепежа для настенного монтажа, длина канала пылеудаления 3 м, вылет консоли 2 x 3,0 м, зона охвата 56-84 °, масса 105 кг, в картонной упаковке	2.661,86 3.140,99	583868
4 Розетка CEE 400V-EAA (IP67)	розетка 400 В для EAA, розетка 3-фазного тока приворачивается с задней стороны рядом с блоком подготовки воздуха, и её запитывание эл. током обеспечивается эксплуатирующей стороной, в картонной упаковке	76,94 90,79	543984
5 Держатель шлифовального материала SH-EAA	для шлифовального материала с Ø до 150 мм, без крепежа, в картонной упаковке	24,35 28,73	496044
6 Блок энергообеспечения EAA CT 26/36/48	для CT 26/36/48, для соединения пылеудаляющего аппарата CT с блоком энергообеспечения или консолью, требуются пылеудаляющие аппараты не в исполнении LE, в картонной упаковке	60,86 71,81	496143
7 IAS 3 шланг	см. раздел «Обработка поверхности» на с. 109		

* Базовая рекомендованная цена изготовителя для розничной торговли. Цены дилера могут отличаться.
Курс пересчета базовых рекомендованных розничных цен в рубли уточняйте на сайте www.festool.ru.
Цена без НДС Цена с НДС 18%.

Организация рабочего места

Системная оснастка

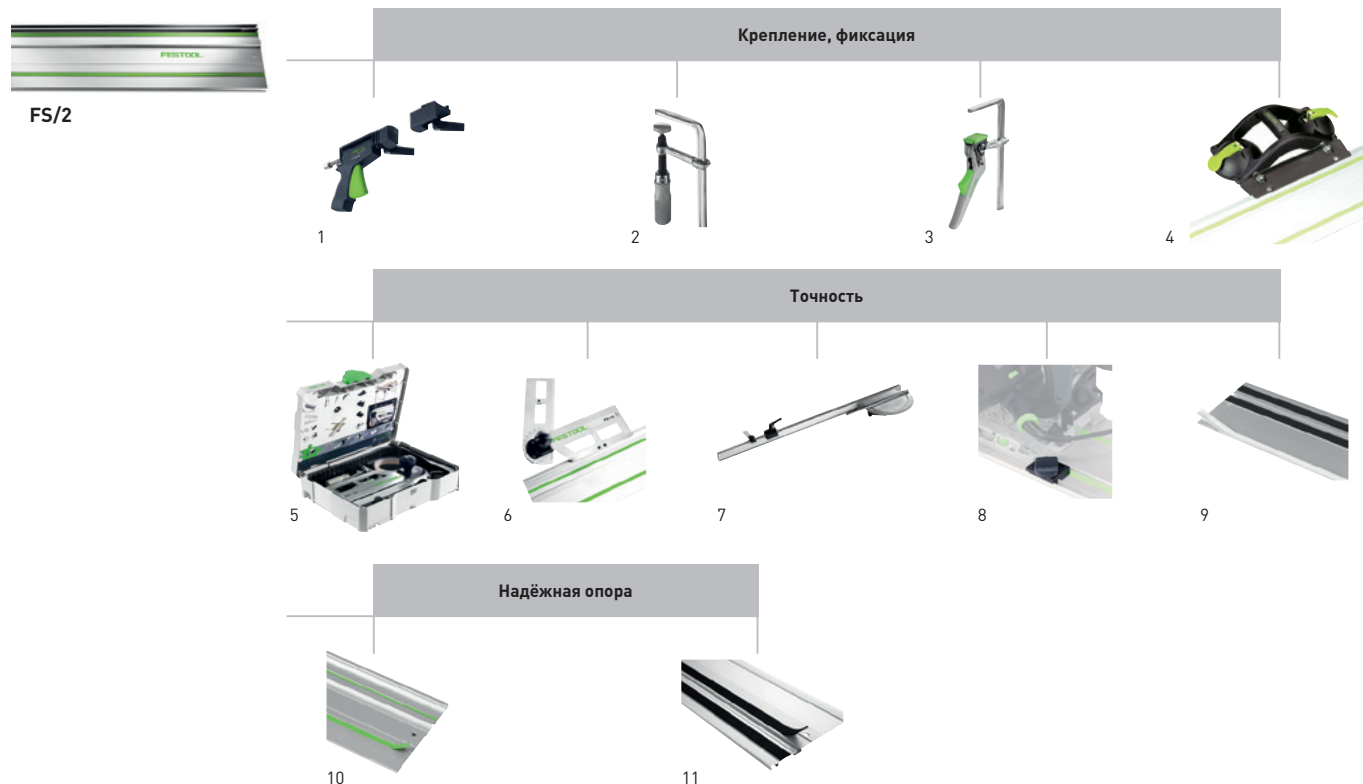

Оснастка для шины-направляющей FS/2

Наименование	Описание	БРЦ €*	№ для заказа
1 Быстрозажимная струбцина FS-RAPID/R	для крепления и установки шин-направляющих Festool FS и FS/2, обеспечивает прочный зажим, в упаковке для торговых стэндов	41,74 49,25	489790
Быстрозажимная струбцина FS-RAPID/L	для использования SSU 200, IS 330 с шиной-направляющей, для крепления и установки шин-направляющих FS, FS/2 и GRP/2, планка прижима, неподвижные губки, в упаковке для торговых стэндов	41,74 49,25	768116
2 Винтовая струбцина FSZ 120	для MFT, цельностальное исполнение, диапазон зажима 120 мм, в упаковке 2 шт., в упаковке для торговых стэндов	35,65 42,07	489570
Винтовая струбцина FSZ 300	для MFT, цельностальное исполнение, диапазон зажима 300 мм, в упаковке 2 шт., в упаковке для торговых стэндов	43,47 51,29	489571
3 Рычажная струбцина FS-HZ 160	для MFT, цельностальное исполнение, диапазон зажима 160 мм, в упаковке для торговых стэндов	48,69 57,45	491594
4 Двойной вакуумный держатель GECKO DOSH	на с. 354		
Адаптер DOSH-FSAD	адаптер для соединения шины-направляющей FS/2 с двойным вакуумным держателем GECKO, в упаковке для торговых стэндов	19,13 22,57	492616
5 Комплект оснастки FS-SYS/2	2 винтовые струбцины FSZ 120, законцовщик FS-AW, комбинированная малка-угломер FS-KS, ограничитель отдачи FS-RSP, 2 соединителя FSV, защита от сколов FS-SP 1400, в систейнере SYS 1 T-LOC	156,51 184,68	497657
6 Комбинированная малка-угломер FS-KS	для FS/2, для реза под углом от 0° до 180° с шиной-направляющей, в упаковке для торговых стэндов	86,08 101,57	491588
7 Угловой упор FS-AG-2	для FS/2 и GRP/2, для пропилов точно под заданным углом в комбинации с шиной-направляющей, в картонной упаковке	119,99 141,59	768168
8 Ограничитель отдачи FS-RSP	для TS 55, TS 55 R, TSC 55, TS 75, ATF 55, AP 55, AT 65, AP 65, AP 85, служит в качестве заднего и переднего упора на шине-направляющей FS/2, может также использоваться в качестве ограничителя, в упаковке для торговых стэндов	14,78 17,44	491582
9 Защита от сколов FS-SP 1400/T	сменная противоскольная лента для шин-направляющих, прозрачный, длина 1400 мм, в упаковке для торговых стэндов	7,92 9,35	495207
Защита от сколов FS-SP 5000/T	сменная противоскольная лента для шин-направляющих, прозрачный, длина 5000 мм, в упаковке для торговых стэндов	19,47 22,97	495209
10 Лента скольжения FS-GB 10M	запасная антифрикционная лента для шины-направляющей, рулон длиной 10 м, в упаковке для торговых стэндов	24,78 29,24	491741
11 Лента противоскольжения FS-HU 10M	сменная антифрикционная лента для шин-направляющих; рулон длиной 10 м, в упаковке для торговых стэндов	13,82 16,31	485724

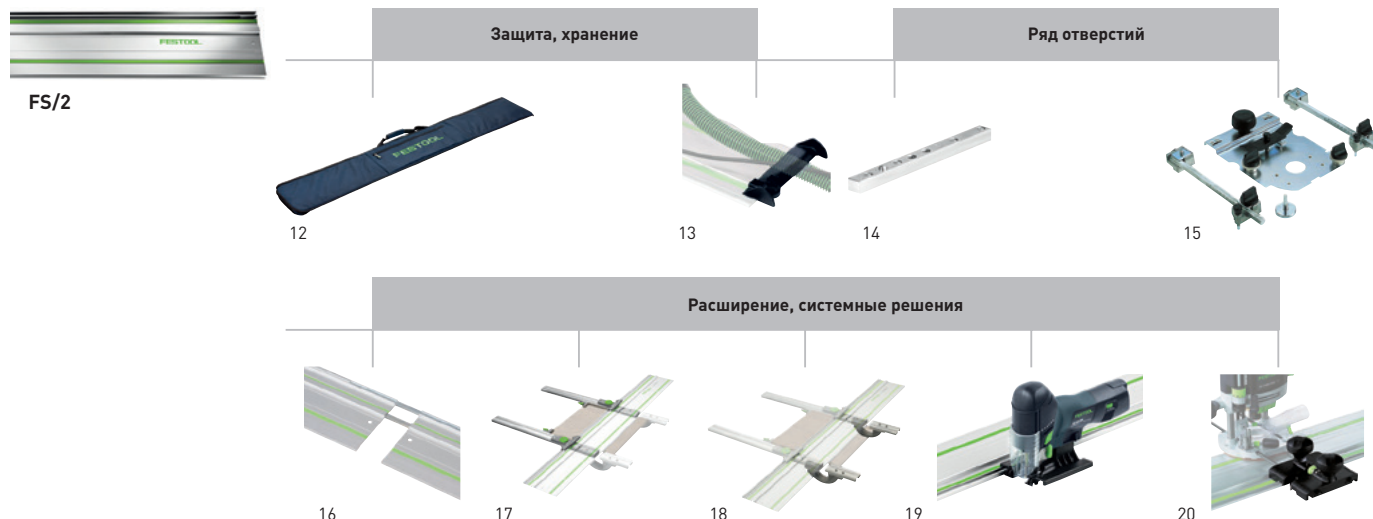

Оснастка для шины-направляющей FS/2

Наименование	Описание	БРЦ €*	№ для заказа
12 Сумка FS-BAG	до длины FS 1400/2, переносная сумка с ремнем, в картонной упаковке	63,47 74,89	466357
13 Законцовщик FS-AW	предотвращает зацепление всасывающего шланга и кабеля на конце шины-направляющей, в упаковке для торговых стендов	18,26 21,55	489022
14 Продольный упор LA-LR 32 FS	для позиц. 1-го отверстия шины-направл. на 9,5, 16, 32 мм от кромки заготовки, в упаковке 2 шт., в упаковке для торговых стендов	36,96 43,61	496938
15 Оснастка для системы сверления рядов отверстий FS/2	на с. 157		
16 Соединитель FSV	для соединения двух шин-направляющих для длинной заготовки, в упаковке 1 шт., в упаковке для торговых стендов	15,65 18,47	482107
17 Параллельный упор FS-PA	для FS/2, для распиловки по ширине, повторяемость размера с помощью шкалы и ограничителя, не требующий инструментов монтаж на шине-направляющей, упорная планка, фиксатор, упорная пластина, макс. ширина заготовки 650 мм, в упаковке 2 шт., в упаковке для торговых стендов	199,11 234,95	495717
18 Удлинитель FS-PA-VL	для FS/2, допускается к использованию только вместе с FS-PA, кабель, упорная планка, шкала, макс. ширина заготовки 195 мм, макс. толщина заготовки 70 мм, в упаковке 2 шт., в упаковке для торговых стендов	118,25 139,54	495718
19 Направляющий упор FS-PS/PSB 300	для PS 200, PS 300, PSB 300, PS 2, для применения лобзиков с системой шин-направляющих FS и FS/2, в упаковке для торговых стендов	13,92 16,43	490031
Плита-адаптер ADT-PS 420	для PS 400/420, для использования PS на шине-направляющей, для установки в компактную модульную систему CMS, с циркулем KS-PS 400, в упаковке для торговых стендов	13,92 16,43	497303
20 Направляющий упор для вертикального фрезера	на с. 156, 158, 159		

Организация рабочего места

Системная оснастка



WCR 1000



UCR 1000



MFH 1000



Оснастка для рабочего центра WCR 1000, универсального центра UCR 1000, многофункционального табурета MFH 1000

Наименование	Описание	БРЦ €*	№ для заказа
1 Установочные элементы, комплект WCR 1000 PF 2x	для WCR 1000, UCR 1000, установочные элементы, 2 шт. вкл. шурупы, в картонной упаковке	11,31 13,35	497476
2 Крюк универсальный WCR 1000 UH	для WCR 1000, UCR 1000, для навешивания различных инструментов, в качестве держателя шланга, в картонной упаковке	39,13 46,17	497473
3 Крюк для торгового стенда HSK LWH HSK-A	для WCR 1000, MFH 1000, UCR 1000, защитное покрытие предотвращает повреждения, не подходит для шлифка HSK-A 80x400, для подвешивания шлифков HSK-A 80x130, HSK-A 80x200 и HSK-A 115x226, размеры длина x ширина 38,1 x 38,1 мм, в упаковке для торговых стендов	31,31 36,95	498968
4 Крюк для инструмента WCR 1000 WH	для WCR 1000, UCR 1000, для навешивания 2 инструментов, в качестве держателя шланга, в картонной упаковке	54,78 64,64	497474
5 Крюк WCR 1000 SHQ	для WCR 1000, UCR 1000, стандартный крюк для крепления на торговом стенде, в упаковке 6 шт., в картонной упаковке	20,00 23,60	497475
6 Держатель для окрасочного пистолета WCR 1000 LPH	для рабочего центра WCR 1000, держатель для одного пистолета-краскораспылителя, для крепления в профилированном пазу рабочего центра WCR 1000, 2 гайки, 2 квадратных гайки, размеры (ДxШxВ) 148 x 76 x 60 мм, масса 0,5 кг, в картонной упаковке	25,21 29,75	498361
7 Полка-база WCR 1000 AB	для WCR 1000, UCR 1000, большое основание для мелких деталей, коробок со шлифовальными материалами, шурупами и т. д., в картонной упаковке	41,74 49,25	497477



TC 3000/2











Оснастка для инструментального центра TC 3000/2



Наименование	Описание	БРЦ €*	№ для заказа
1 Задняя стенка TC 3000 RW	для инструментального центра TC 3000, TC 3000/2 включая 10 подвесных крючков, размеры длина x ширина 990 x 340 мм, в картонной упаковке	155,64 183,66	452986
2 Держатель инструментов WHR/D-TC	для TC 2000, TC 3000, TC 3000/2, для надежного и удобного размещения двух электро- или пневмоинструментов одновременно, в картонной упаковке	51,30 60,53	493415
3 Держатель шланга TC-SH	для TC 2000, TC 3000, TC 3000/2, для дооснащения TC 3000, в картонной упаковке	55,64 65,66	487304
4 Блок подготовки воздуха VE-TC 3000	для TC 2000, TC 3000, для подачи сжатого воздуха к пылеудаляющим аппаратам CT 22/33 и SR 151, SR 200 в исполнении LE, в картонной упаковке	426,92 503,77	454808
5 Комплект переоснащения UBS TC 3000 CT26/36	для TC 3000, для переоснащения TC 3000, для крепления CT 26/36, в картонной упаковке	46,95 55,40	496371

Организация рабочего места



Системная оснастка

Систейнер T-LOC		Тип	БРЦ €*	№ для заказа
	Систейнер T-LOC 1 защитный бейдж для визиток			
	размеры (ДхШхВ) 396 x 296 x 105 мм, размеры с ножками (ДхШхВ) 396 x 296 x 112 мм, внутренние размеры (ДхШхВ) 383 x 273 x 75 мм, масса 1,3 кг	SYS 1 TL	32,73 38,62	497563
	размеры (ДхШхВ) 396 x 296 x 157,5 мм, размеры с ножками (ДхШхВ) 396 x 296 x 164,5 мм, внутренние размеры (ДхШхВ) 383 x 267 x 127,5 мм, масса 1,5 кг	SYS 2 TL	35,69 42,11	497564
	размеры (ДхШхВ) 396 x 296 x 210 мм, размеры с ножками (ДхШхВ) 396 x 296 x 217 мм, внутренние размеры (ДхШхВ) 382 x 266 x 180 мм, масса 1,8 кг	SYS 3 TL	38,55 45,49	497565
	размеры (ДхШхВ) 396 x 296 x 315 мм, размеры с ножками (ДхШхВ) 396 x 296 x 322 мм, внутренние размеры (ДхШхВ) 382 x 266 x 285 мм, масса 2,1 кг	SYS 4 TL	41,60 49,09	497566
	размеры (ДхШхВ) 396 x 296 x 420 мм, размеры с ножками (ДхШхВ) 396 x 296 x 427 мм, внутренние размеры (ДхШхВ) 381 x 265 x 384 мм, масса 2,7 кг	SYS 5 TL	44,47 52,47	497567
<hr/>				
Макси-систейнер		Тип	БРЦ €*	№ для заказа
	Макси-систейнер стыкуются с SYS 1, SYS 2, SYS 3, SYS 4, SYS 5, сортейнером			
	размеры (ДхШхВ) 590 x 390 x 210 мм, масса 4,0 кг	SYS MAXI	57,06 67,33	490701
	размеры (ДхШхВ) 590 x 390 x 157,5 мм, масса 3,0 кг	SYS MAXI 2	52,01 61,37	492582
<hr/>				
Миди-систейнер T-LOC		Тип	БРЦ €*	№ для заказа
	Миди-систейнер T-LOC стыкуется с SYS T-LOC, для удобства хранения мелких деталей, э/инструментов, ручного инвентаря и оснастки, размеры (ДхШхВ) 503 x 296 x 210 мм, масса 2,0 кг	SYS-MIDI 3 TL	47,04 55,51	499621
<hr/>				
Мини-систейнер T-LOC		Тип	БРЦ €*	№ для заказа
	Мини-систейнер T-LOC для удобства хранения мелких деталей и ручного инвентаря, не стыкуется с SYS 1, SYS 2, SYS 3, SYS 4, SYS 5, сортейнером, SYS MINI classic, размеры (ДхШхВ) 265 x 171 x 71 мм, масса 0,4 кг	SYS-MINI TL	10,40 12,27	499622



Систейнер SYS T-LOC с отсеком в крышке

	Тип	БРЦ €*	№ для заказа
 <p>SYSTAINER T-LOC DF 1 защитный бейдж для визиток</p> <p>размеры (ДхШхВ) 396 x 296 x 105 мм, размеры с ножками (ДхШхВ) 396 x 296 x 112 мм, внутренние размеры (ДхШхВ) 383 x 273 x 68 мм, масса 1,5 кг</p>	SYS 1 TL-DF	39,51 46,62	497851
 <p>размеры (ДхШхВ) 396 x 296 x 157,5 мм, размеры с ножками (ДхШхВ) 396 x 296 x 164,5 мм, внутренние размеры (ДхШхВ) 383 x 267 x 121 мм, масса 1,7 кг</p>	SYS 2 TL-DF	42,56 50,22	497852
 <p>размеры (ДхШхВ) 396 x 296 x 210 мм, размеры с ножками (ДхШхВ) 396 x 295 x 217 мм, внутренние размеры (ДхШхВ) 382 x 266 x 173 мм, масса 2 кг</p>	SYS 3 TL-DF	44,66 52,70	498390

Сортейнер

	Тип	БРЦ €*	№ для заказа
 <p>Сортейнер 2 перемычки в каждом ящике, размеры (ДхШхВ) 395 x 295 x 210 мм</p> <p>2 маленьких выдвигаемых ящика, средний выдвигаемый ящик (Д x Ш x Г) 255 x 165 x 30 мм, большой выдвигаемый ящик (Д x Ш x Г) 255 x 348 x 85 мм, 6 рамок для этикеток, 8 полосок для надписей, масса 4,0 кг</p>	SYS 3-SORT/4	78,06 92,11	491522
 <p>6 средних ящиков (Д x Ш x Г) 255 x 165 x 30 мм, 6 рамок для этикеток, 8 полосок для надписей, масса 4,9 кг</p>	SYS 3-SORT/6	86,74 102,35	491984
 <p>6 маленьких ящиков (Д x Ш x Г) 255 x 75 x 30 мм, 3 средних ящика (Д x Ш x Г) 255 x 165 x 30 мм, 9 рамок для этикеток, 16 полосок для надписей, масса 5,1 кг</p>	SYS 3-SORT/9	86,74 102,35	491985
 <p>12 маленьких ящиков (Д x Ш x Г) 255 x 75 x 30 мм, 12 рамок для этикеток, 16 полосок для надписей, масса 5,3 кг</p>	SYS 3-SORT/12	86,74 102,35	491986

SYS-ToolBox



	Тип	БРЦ €*	№ для заказа
 <p>SYS-ToolBox для удобной транспортировки инструментов, расходных материалов или оснастки, опорная поверхность 396 x 296 мм</p> <p>высота 150 мм, грузоподъемность 7 кг, объем 12,5 л</p>	SYS-TB-1	25,47 30,05	495024
 <p>высота 257 мм, грузоподъемность 14 кг, объем 20 л</p>	SYS-TB-2	31,97 37,72	499550

SYS-StorageBox







	Тип	БРЦ €*	№ для заказа
 <p>SYS-StorageBox пластмассовый контейнер без содержимого, с отдельно извлекаемыми запасными боксами, 2 бокса 60x60x71 SYS-SB, 2 бокса 60x120x71 SYS-SB, 1 бокс 180x120x71 SYS-SB, совместимы со всеми системейнерами (кроме SYS-Mini), размеры (ДхШхВ) 396 x 296 x 167 мм, высота с ручкой 240 мм, масса 2,5 кг</p>	SYS-SB	56,68 66,88	499901

Организация рабочего места

Системная оснастка

Систейнерный порт		Тип	БРЦ €* 409,37	№ для заказа
	Систейнерный порт не для установки в автомобилях, надежный корпус из листовой стали, 5 этикеток для поддонов, без системеров, в картонной упаковке			
	с 3 выдвигающимися полками для системеров, размеры (ДхШхВ) 400 x 500 x 500 мм, масса 19 кг	SYS-PORT 500/2	346,92 409,37	491921
	с 5 выдвигающимися полками для системеров, с комплектом роликов, 4 поворотных ролика на шарикоподшипниках (2 из них со стояночным тормозом), размеры (ДхШхВ) 400 x 500 x 1100 мм, масса 33 кг	SYS-PORT 1000/2	466,75 550,77	491922
Выдвижная полка для системера		Тип	БРЦ €* 137,38	№ для заказа
	Выдвижная полка для любых системеров (Classic и T-LOC), для сборки индивидуальной стеллажной системы, с рядами отверстий 32 мм, размеры (ДхШхВ) 426 x 373 x 57 мм, макс. нагрузка 20 кг, в картонной упаковке			
		SYS-AZ	24,81 29,28	500692
	в упаковке 5 шт.	SYS-AZ-Set	116,42 137,38	500767
Средство для транспортировки системеров		Тип	БРЦ €* 52,63	№ для заказа
	Доска роликовая для лёгкой транспортировки системеров размером 1-5 и сортейнеров, 4 поворотных ролика, 2 из них фиксируются, прочные ручки, основание 360x520 мм, грузоподъемность 100 кг, ролики Ø 100 мм, масса 2,8 кг, в картонной упаковке	RB-SYS	44,60 52,63	495020
	SYS-Roll транспортировка SYS Classic и SYS T-LOC, очень большие колёса (D 200 мм) для подъёма по лестницам, поворотные и фиксируемые передние колёса – для движения в любом направлении, вкл. ремень для фиксации, грузоподъемность 100 кг, грузоподъемность 5 кг, Ø передних колёс 75 мм, Ø задних колёс 200 мм, размеры (ДхШхВ) 440 x 600 x 1100 мм, масса 6,5 кг, в картонной упаковке	SYS-Roll 100	83,38 98,39	498660
Систейнер T-LOC с вкладышами для абразивного материала		Тип	БРЦ €* 48,64	№ для заказа
	Систейнер T-LOC с вкладышем для абразивных материалов Ø 115 мм, кол-во отделений 5, размер системера SYS 1 T-LOC	SYS-STF D115	35,40 41,77	497683
	с вкладышами для шлифовальных материалов диаметром 125 мм, кол-во отделений 5, размер системера SYS 1 T-LOC	SYS-STF D125	35,40 41,77	497685
	с вкладышами для шлифовальных материалов 80x133 мм, кол-во отделений 6, размер системера SYS 1 T-LOC	SYS-STF 80x133	35,40 41,77	497684
	с вкладышами для шлифовального материала STF Delta 100x150 мм, кол-во отделений 5, размер системера SYS 1 T-LOC	SYS-STF Delta 100x150	35,40 41,77	497686
	с вкладышем для шлифовального материала Ø 90 мм и 93V, кол-во отделений 8, размер системера SYS 1 T-LOC	SYS-STF-D77/D90/93V	34,83 41,10	497687
	с вкладышами для шлифовального материала 115x228 мм, кол-во отделений 6, размер системера SYS 2 T-LOC	SYS-STF 115x228	38,17 45,04	497688
	с вкладышами для шлифовальных материалов 93x178 мм, кол-во отделений 6, размер системера SYS 2 T-LOC	SYS-STF 93x178/93V	38,17 45,04	497689
	с вкладышами для шлифовальных материалов диаметром 150 мм, кол-во отделений 10, размер системера SYS 3 T-LOC	SYS-STF D150	41,22 48,64	497690
	с вкладышем для абразивных материалов Ø 225 мм, кол-во отделений 3, размер системера SYS 4 T-LOC	SYS-STF D225	43,90 51,80	497691
	с вкладышами для шлифовальных материалов диаметром 150 мм, для зерн. P80, P180, P280, P400 и P500 по системе Festool «Шлифование в 4 шага», размер системера SYS 3 T-LOC	SYS-STF D150 4S	43,90 51,80	497821









Систейнер Т-LOC/систейнер SYS MAXI с вкладышами для машинок Festool

	Тип	БРЦ €* 41,77	№ для заказа
Систейнер Т-LOC			
	для акк. дрелей-шуруповёртов C 12/15 Li, размер системнера SYS 1 T-LOC	SYS-C 12/15 Li	35,40 41,77
	для аккумуляторной дрели-шуруповёрта CXS, размер системнера SYS 1 T-LOC	SYS-CXS	35,40 41,77
	для LS 130, размер системнера SYS 1 T-LOC	SYS-LS 130	35,40 41,77
	для RS 400, RTS 400, размер системнера SYS 1 T-LOC	SYS-RS/RTS 400	35,40 41,77
	для аккумуля. дрелей-шуруповёртов серии Т, размер системнера SYS 1 T-LOC	SYS-T+3	35,40 41,77
	для DS 400, DTS 400, размер системнера SYS 2 T-LOC	SYS-DS/DTS 400	38,17 45,04
	для DX 93, размер системнера SYS 2 T-LOC	SYS-DX	35,40 41,77
	для ES 125, ETS 125, размер системнера SYS 2 T-LOC	SYS-ETS 125/ES 125	38,17 45,04
	для OFK 500, размер системнера SYS 2 T-LOC	SYS-OFK 500	38,17 45,04
	для RAS 115, размер системнера SYS 2 T-LOC	SYS-RAS 115	38,17 45,04
	для RO 150 E, WTS 150, размер системнера SYS 2 T-LOC	SYS-RO 150 E/WTS 150	39,13 46,17
	для RS 100, RS 1, размер системнера SYS 2 T-LOC	SYS-RS 100/RS 1	38,17 45,04
	для RS 200, RS 2, размер системнера SYS 2 T-LOC	SYS-RS 200/RS 2	38,17 45,04
	для RS 300, RS 3, размер системнера SYS 2 T-LOC	SYS-RS 300/RS 3	38,17 45,04
	для ES 150, ETS 150, размер системнера SYS 3 T-LOC	SYS-ETS/ES 150	41,22 48,64
	для HL 850, размер системнера SYS 3 T-LOC	SYS-HL	41,22 48,64
	для OF 1010 и оконного фрезера KF, размер системнера SYS 3 T-LOC	SYS-OF 1010/KF	41,22 48,64
	для RO 150 FEQ, размер системнера SYS 3 T-LOC	SYS-RO 150 FEQ	41,22 48,64
	для TPE-RS 100, размер системнера SYS 3 T-LOC	SYS-TPE	41,22 48,64
	для PF 1200, ATF, AP 55, размер системнера SYS 4 T-LOC	SYS-PF 1200/ATF/AP 55	44,08 52,01
	для TS 55, TS 55 R, размер системнера SYS 4 T-LOC	SYS-TS 55	44,08 52,01
	для TS 75, размер системнера SYS 5 T-LOC	SYS-TS 75	54,87 64,75
	для BS 75, размер системнера SYS MAXI	SYS-BS 75	62,41 73,64
	для BS 105, размер системнера SYS MAXI	SYS-BS 105	62,41 73,64

* Базовая рекомендованная цена изготовителя для розничной торговли. Цены дилера могут отличаться.
Курс пересчета базовых рекомендованных розничных цен в рубли уточняйте на сайте www.festool.ru.
Цена без НДС Цена с НДС 18%.

Организация рабочего места

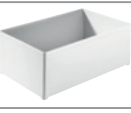
Системная оснастка

Систейнер с универсальным вкладышем		Тип	БРЦ €*	№ для заказа
	Систейнер T-LOC			
	с универсальной вставкой для мелочей, размер системнера SYS 1 T-LOC	SYS 1 UNI	35,40 41,77	497692
	с вставкой из губки для изготовления любых желаемых форм, размер системнера SYS 1 T-LOC	SYS 1 VARI	37,97 44,80	497693
	с вставкой из губки для изготовления любых желаемых форм, размер системнера SYS 2 T-LOC	SYS 2 VARI	40,84 48,19	497696
	со вставкой из формовой губки, для хранения электроинструментов D 8, D 12, в системнере SYS 1 T-LOC	SYS-OF D8/D12	45,90 54,16	497695
	с перемещаемыми пластиковыми вставками, пластмассовый контейнер без содержимого, размер системнера SYS 1 T-LOC	SYS 1 BOX	45,90 54,16	497694
Запасные боксы и вкладыши для SYS-StorageBox и SYS 1 BOX				
	Запасные боксы			
	для SYS-Storage Box SYS-SB, в упаковке : 6 штуки, размеры (ДхШхВ) 60 x 60 x 71 мм, в упаковке 6 шт.	Box 60x60x71/6 SYS-SB	6,20 7,32	500066
	для SYS-Storage Box SYS-SB, в упаковке : 4 штуки, размеры (ДхШхВ) 60 x 120 x 71 мм, в упаковке 4 шт.	Box 60x120x71/4 SYS-SB	7,16 8,45	500067
	для SYS-Storage Box SYS-SB, в упаковке : 2 штуки, размеры (ДхШхВ) 180 x 120 x 71 мм, в упаковке 2 шт.	Box 180x120x71/2 SYS-SB	7,73 9,12	500068
	для SYS 1 Box T-LOC, красный, размеры (ДхШхВ) 49 x 49 x 71 мм, в упаковке 12 шт., в картонной упаковке	Box 49x49/12 SYS1 TL	7,73 9,12	498038
	для SYS 1 Box T-LOC, желтая, размеры (ДхШхВ) 49 x 98 x 71 мм, в упаковке 6 шт., в картонной упаковке	Box 49x98/6 SYS1 TL	5,82 6,87	498039
	для SYS 1 Box T-LOC, голубой, размеры (ДхШхВ) 98 x 98 x 71 мм, в упаковке 3 шт., в картонной упаковке	Box 98x98/3 SYS1 TL	4,97 5,86	498040
	для SYS 1 Box T-LOC, зеленый, размеры (ДхШхВ) 98 x 147 x 71 мм, в упаковке 2 шт., в картонной упаковке	Box 98x147/2 SYS1 TL	6,39 7,54	498041
	для SYS 1 Box T-LOC, оранжевая, размеры (ДхШхВ) 49 x 245 x 71 мм, в упаковке 2 шт., в картонной упаковке	Box 49x245/2 SYS1 TL	6,39 7,54	498042
	Вкладыш для SYS 1 Box T-LOC, вкладыш для фиксации и позиционирования ящиков, в картонной упаковке	Box TZE-SYS 1 TL	4,39 5,18	498043

Систейнер T-LOC с вкладышем для ручного инструмента



Систейнер T-LOC
 быстрый доступ ко всем необходимым столяру или монтажнику инструментам, благодаря их удобному размещению, комплект поставки без инструмента, деревянная вставка, предложение по оснащению, размер системнера SYS 4 T-LOC

Тип	БРЦ €*	№ для заказа
SYS-HWZ	91,89 108,43	497658

Систейнер T-LOC SYS-MFT



Систейнер T-LOC
 1 защитный бейдж для визиток, совместимы со всеми системнерами (кроме SYS-MINI), простая транспортировка, крышка с панелью МДФ для фиксации заготовок, размеры (ДхШхВ) 396 x 296 x 105 мм, размеры с ножками (ДхШхВ) 396 x 296 x 112 мм, внутренние размеры (ДхШхВ) 383 x 273 x 75 мм, масса 2,0 кг

Тип	БРЦ €*	№ для заказа
SYS-MFT	40,84 48,19	500076

Комплект для сверления рядов отверстий



Комплект для сверления рядов отверстий
 для OF 900, OF 1000, OF 1010, OF 1400, для использования с шинами-направляющими для рядов отверстий, шина-направляющая, центрирующий штифт, вспомогательный инструмент, твердосплавное фурнитурное сверло Ø 35 мм, сверло HW для отверстий под шкранты Ø 5 мм, твердосплавное дюбельное сверло Ø 5 мм (с центрированным битом и подрезателем), 2 сторонний упор с упорной скобой, 2 винтовые струбицы FSZ 120, 2 продольных упора, в системнере SYS 1 T-LOC

Тип	БРЦ €*	№ для заказа
LR 32-SYS	413,88 488,38	584100

Вкладыш для системнера

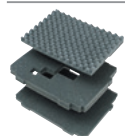

Вкладыш поролоновый
 для SYS 1-5 T-LOC, набор с одним утолщением (крышка), растр и холстом-основой, в упаковке 3 шт.

Тип	БРЦ €*	№ для заказа
SYS-VARI SE TL	12,50 14,75	497877

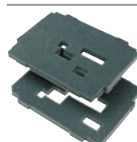

Комплект поролоновых вставок
 для SYS 1-5 T-LOC, для любых желаемых форм, вкладышей, в упаковке 2 шт.

Тип	БРЦ €*	№ для заказа
SYS-VARI RM TL	9,83 11,60	497878

Крышка и днище для системнера

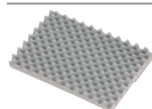

Вставка структурная

для SYS 1-5 T-LOC, структурная, размеры (ДхШхВ) 355 x 245 x 30 мм

для SYS MAXI, структурная, размеры (ДхШхВ) 560 x 340 x 30 мм

для SYS MIDI 3 TL, размеры (ДхШхВ) 472 x 247 x 30 мм

для SYS MINI, структурная

для SYS MINI TL, размеры (ДхШхВ) 247 x 134 x 15 мм



Вставка на дно

для SYS 1-5 T-LOC, защищает содержимое

для SYS MAXI

для SYS MIDI 3 TL, размеры (ДхШхВ) 480 x 278 x 30 мм

Тип	БРЦ €*	№ для заказа
SE-DP SYS 1-5 TL	3,63 4,28	498044
SE-DP SYS-MAXI	9,64 11,38	491633
SE-DP SYS-MIDI	8,49 10,02	499617
SE-DP SYS-MINI	3,05 3,60	491638
SE-DP SYS-MINI TL	3,63 4,28	499619
SE-BP SYS 1-5 TL	4,01 4,73	498045
SE-BP SYS-MAXI	6,58 7,76	491632
SE-BP SYS-MIDI	7,16 8,45	499618

* Базовая рекомендованная цена изготовителя для розничной торговли. Цены дилера могут отличаться. Курс пересчета базовых рекомендованных розничных цен в рубли уточняйте на сайте www.festool.ru. Цена без НДС Цена с НДС 18%.











Организация рабочего места

Системная оснастка

Вкладыши и вставки для системеров		Тип	БРЦ €* 4,50	№ для заказа
	Вкладыш универсальный для SYS MINI	TZE-UNI SYS-MINI	3,81	491634
	для SYS MINI TL, размеры (ДхШхВ) 258 x 163 x 45 мм	TZE-UNI SYS MINI TL	4,97 5,86	499620
	Вкладыш для SYS MINI			
	с 6 отделениями, размеры 72 x 68 x 40 мм	TZE-6 SYS-MINI	3,81 4,50	491635
	с 5 отделениями, размеры 140 x 40 x 40 мм	TZE-5 SYS-MINI	3,81 4,50	491636
	с 3 отделениями, размеры 230 x 42 x 40 мм	TZE-3 SYS-MINI	3,63 4,28	491637
	Вставка для флаконов для SYS 5 T-LOC, для хранения флаконов, высота 130 мм, в картонной упаковке	TZE-KT SYS 5 TL	12,31 14,53	497876

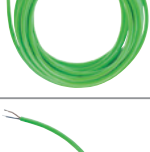
Прочая оснастка		Тип	БРЦ €* 12,72	№ для заказа
	Дополнительная рукоятка для переноски SYS 1 T-LOC и SYS 2 T-LOC «на ребре»	ZSG -Sys 1/2 TL / 1	10,78 12,72	497856
	Кожух накладка для надписей SYS T-LOC, защищает поля с надписями системера T-LOC от повреждений и влаги, в упаковке 10 шт.	AB-BF SYS TL 55x85mm /10	2,67 3,15	497855

Оснастка plug it

	Тип	БРЦ €* / 1 м	№ для заказа
 <p>Всасывающий шланг антистатический с разъемом plug it D 27 с разъемом plug it, антистатическое исполнение, диаметр 27 мм, длина 3,5 м, в картонной упаковке</p>	plug it D 27x3,5m-AS	145,20 171,34 41,49 / 1 м 48,96 / 1 м	456746
 <p>Кабель с разъемом «plug it» кабель с резиновой изоляцией, длина 4 м</p>	H05 RN-F/4	19,13 22,57 4,78 / 1 м 5,64 / 1 м	489421
 <p>кабель с резиновой изоляцией, длина 4 м, в упаковке 3 шт.</p>	H05 RN-F/4 3x	38,25 45,14 3,19 / 1 м 3,76 / 1 м	499851
 <p>для шлифовальной машинки PLANEX, за счёт удлинённого защитного коллачка кабеля хорошо подходит для использования с PLANEX LHS 225, напр., для шлифования поверхностей при сухой отделке, кабель с резиновой изоляцией, длина 4 м</p>	H05 RN-F/4 EU PLANEX	20,00 23,60 5,00 / 1 м 5,90 / 1 м	499819
 <p>кабель с резиновой изоляцией, длина 7,5 м</p>	H05 RN-F/7,5	23,47 27,69 3,13 / 1 м 3,69 / 1 м	489661
 <p>кабель с резиновой изоляцией, длина 10 м</p>	H05 RN-F 2x1,0/10	31,31 36,95 3,13 / 1 м 3,69 / 1 м	500636
 <p>зеленый кабель с резиновой изоляцией, длина 4 м</p>	H05 BQ-F/4	26,96 31,81 6,74 / 1 м 7,95 / 1 м	489662
 <p>зеленый кабель с резиновой изоляцией, длина 7,5 м</p>	H05 BQ-F/7,5	35,65 42,07 4,75 / 1 м 5,61 / 1 м	489663
 <p>Комплект переоснащения plug it Для RS1, RS 1 C, DX 93, RO 150/RO2, RAS 115, BF 1, PS 200/PS/2, KF 4, длина 360 мм</p>	UBS-PUR 360 plug it 240 V	18,26 21,55	491144
 <p>Для RS 2, RS 3, RS 400/ RS 4, DS 400, ES 125, OF 1000, OF 900, ATF 55, AT 65, AP 55, AP 65, EHL 65, длина 420 мм</p>	UBS-PUR 420 plug it 240 V	18,26 21,55	491145

* Базовая рекомендованная цена изготовителя для розничной торговли. Цены дилера могут отличаться.
Курс пересчета базовых рекомендованных розничных цен в рубли уточняйте на сайте www.festool.ru.
Цена без НДС Цена с НДС 18%.

С удовольствием работаете с электроинструментами Festool? Тогда Вам наверняка понравятся и наши товары с фирменной атрибутикой Festool.

ДОСУГ



Футболка*

Спортивная облегающая футболка.

Дышащая, быстро сохнет, не пропускает запахи, подходит для любого спортивного применения. Молния на вороте для большего комфорта при носке. Современный стиль: зелёный воротник и контрастные полосы на рукавах и по бокам. Принт Festool на груди. Материал: 100 % полиэстер.

Размеры	№ для заказа
S	498447
M	498448
L	498449
XL	498450



Бейсболка

Спортивная кепка с вышивкой FESTOOL.

Жесткий изогнутый козырёк с зелёной полосой. С регулировкой ширины в затылочной области для оптимальной посадки. Материал: деним.

Размер	№ для заказа
безразмерная	497899

Куртка из материала софтшелл

Дышащая, ветро- и водонепроницаемая куртка из материала софтшелл с подкладкой из микрофлиса и двухсторонней застёжкой-молнией для оптимального комфорта при носке.

Два кармана на бёдрах и один на груди, все на молнии. Объём и обзор съёмного капюшона регулируются индивидуально. Модные детали: зелёная вышивка и зелёный логотип Festool на левом рукаве, а также серебряный принт на рукаве и на спине.

Материал подкладки: 93% полиэстер, 7% спантекс.

Материал верха: 100% полиэстер-микрофлис.

Размеры	№ для заказа
M	498477
L	498478
XL	498479
XXL	498480



* Не поставляется в Россию.

Другие товары последней коллекции см. на:

www.festool.ru



uvex

Защитные очки

Оригинальные защитные очки UVEX uvex i-vo.

Оптимальный комфорт при ношении благодаря технологии Duo-Component: мягкие материалы в чувствительных зонах (нос, лоб, уши) предотвращают сдавливание.

Размер	№ для заказа
безразмерные	500119



wiha

Toolie

Практичный шестигранный инструмент с шаровой головкой практически для любого завинчивания.

В прочном, эргономичном корпусе находятся девять торцовых ключей-шестигранников с MagicRing, которые легко выбирают и раскладываются нажатием специальной кнопки.

Размер	№ для заказа
Длина 12 см	498863

Записная книжка

Большая записная книжка в твёрдой обложке, 200 стр.

Немнущаяся записная книжка в твёрдой обложке вместит на 200 страницах в клеточку много записей, мыслей и идей.

Размер	№ для заказа
DIN A4	498866



МАСТЕРСКАЯ



Adga

Складной метр

Складной метр Adga.

С расположенными внутри прецизионными пружинами из закалённой стали для износостойкой, длительной амортизации. Шарнир остаётся всегда легкоподвижным и точно фиксируется. С логотипом Festool.

Измеряемая длина	№ для заказа
2 м	497901



Рулетка

Практичная рулетка длиной 3 м, разметка в см и дюймах.

Со складной циркульной ножкой для разметки окружностей. Цвет: тёмно-синий с логотипом Festool.

Измеряемая длина	№ для заказа
3 м	495415

Термостакан

Вакуумный термостакан из матированной нержавеющей стали.

Двустенный, защитная крышка с закрываемым отверстием. Ёмкость: 0,3 л. Логотип Festool, лазерная гравировка.

Размер	№ для заказа
Высота: 17 см	500326



ОФИС

A

AP-KA 65 256
 APS 145, 159
 ASA 356, 369
 AUTOCLEAN 267

B1

BHC 18 206, 215, 235
 BMS 180 89, 106
 BPC 15 5,2 A-ч Li-Ion 30
 BPC 18 5,2 A-ч Li-Ion 30
 Brilliant 2 108, 110-112, 115, 117-121, 123
 BS 105 75, 101
 BS 75 75, 101

C

C 15 204, 214
 CARVEX
 PS 420 13
 PSB 420 13
 PSBC 420 14, 232
 PSC 420 14, 232
 CENTROTEC 202, 214-216, 220-221, 223-224
 CLEANTEC
 CT 17 268
 CT 26 AC/CT 36 AC/CT 48 AC 273
 CT 26/CT 36 271
 CT 36 AC HD 275
 CT 36 AC PLANEX 274
 CT 48 272
 CT 48 EC 276
 CT 48 EC/B22 277
 CTH 26/CTH 48 278
 CTL MIDI 270
 CTL MINI 269
 CM 150 339, 345
 CMS 348-349, 366
 CMS TS 55 R 19, 348
 CMS TS 75 19, 348
 CMS-BS 76, 101, 348
 CMS-OF 142, 348
 CMS-PS 15, 348
 CONTURO
 KA 65 254, 260
 CS 50 24, 34
 CS 70 25, 35
 CT 17 268
 CT 26 AC/CT 36 AC/CT 48 AC 273
 CT 26/CT 36 271
 CT 36 AC HD 275
 CT 36 AC PLANEX 274
 CT 48 272
 CT 48 EC 276
 CT 48 EC/B22 277
 CT Wings 296, 355
 CTH 26/CTH 48 278
 CTL MIDI 270
 CTL MINI 269
 CXS 203, 215

D

DELTEX
 DX 93 71, 98
 DF 500 242, 246-247
 DF 700 243, 248-249
 Diamant 108-109, 113, 115
 DOMINO
 DF 500 242, 246-247
 DF 700 243, 248-249
 DR 18/4 208, 216

DR 20 209, 216
 DRC 18/4 207, 216, 236
 DSG-AG 125, DSC-AG 125,
 DSC-AG 230 320, 329
 DTS 400 70, 98
 DUPLEX LS 130 72, 99
 DURADRIVE DWC 18 210, 217, 237
 DWC 18 210, 217, 237
 DX 93 71, 98

E

EAA 357, 369
 EHL 65 EQ 192, 196
 ErgoFix 302
 ETS 125 61, 95, 124
 ETS 150 62, 96
 ETS EC 150 63

F

FastFix 141, 214
 FS 1400/2 161
 FS 2424/2 161
 FS/2 352-353, 370

G

GECKO 163, 354
 Granat 108-110, 112, 114, 116-121, 123, 160

H

HK 132 337, 343
 HL 850 193, 196

I

IS 330 336, 342

K

KA 65 254, 260
 KAPEX KS 120 21, 32
 KAPEX KS 88 20, 32
 KF 5 152, 163, 183
 KP 65/2 255
 KS 120 21, 32
 KS 88 20, 32

L

LEX -2
 LEX 2 185/7 81, 102
 LEX -3 77
 LEX 3 125 79, 102
 LEX 3 150 80, 102
 LEX 3 77 78, 102
 LHS 225 321, 330
 LR 32 147, 161
 LRS 400 83, 104
 LRS 93 82, 104
 LS 130 72, 99

M

MFH 1000 359, 372
 MFK 700 151, 162, 180-181
 MFS 144
 MFS 400 159
 MFS 700 159
 MFT 350
 MFT 3 350, 367
 MFT/3 CONTURO 257
 MX 1000, MX 1000/2, MX 1200 303

MX 1200/2, MX 1600/2 304
 MX 1600/2 DUO 305

O

OF 1010 138, 156, 159, 163
 OF 1400 139, 157, 159
 OF 2200 140, 158, 159
 OF-FH 2200 148, 161
 OFK 500 149, 162, 182
 OFK 700 150, 162, 180-181
 OS 400 27, 46

P

PD 20/4 208, 216
 PDC 18/4 207, 216, 236
 PF 1200 153, 163
 PL 205 338, 344
 PL 245 338, 344
 PLANEX
 LHS 225 321, 330
 Platin 2 108-110, 113, 115
 POLLUX 180 87, 124-125
 PRECISIO CS 50 24, 34
 PRECISIO CS 70 24, 35
 PS 300 12, 30
 PS 420 13, 30
 PSB 300 12, 30
 PSB 420 13, 30
 PSBC 420 14, 30, 232
 PSC 420 14, 30, 232

Q

QUADRILL
 DR 18/4 208, 216
 DR 20 209, 216
 QUADRIVE
 DRC 18/4, PDC 18/4 207, 216, 236

R

RAP 150 86, 124-125
 RAP 80 85, 124-125
 RAS 115 73, 100
 RAS 180 74, 100
 RENOFIX
 RG 130 319, 328
 RG 150 318, 327
 RG 80 317, 326
 RG 130 319, 328
 RG 150 318, 327
 RG 80 317, 326
 RO 125 59, 93, 124
 RO 150 60, 94, 124
 RO 90 DX 58, 92, 124
 ROTEX
 RO 125 59, 93, 124
 RO 150 60, 94, 124
 RO 90 DX 58, 92, 124
 RS 100 66, 97
 RS 200 67, 97
 RS 300 68, 97
 RTS 400 69, 98
 Rubin 2 108-112, 114, 116-117, 119-122
 RUSTOFIX
 BMS 180 89, 106
 RUTSCHER
 RS 100 66, 97
 RS 200 67, 97
 RS 300 68, 97
 RTS 400 69

S

Saphir 108, 111, 113, 115-117, 122
 SR-оснастка для пневмоинструментов. 297
 SSU 200 335
 SURFIX
 OS 88, 133
 SYM 70 22, 33
 SYMMETRIC SYM 70. 22, 33
 SYS-Cart 363
 SYSLITE KAL 361
 SYS-Roll 363, 376
 SYS-StorageBox 375

T

T 15+3 124, 205, 214
 T 18+3 205, 214, 234
 TC 3000/2 360, 373
 TCL 3 30, 31
 TF 1400 143
 TF 2200 143
 Titan 2 108-109, 113, 115-116, 118, 124
 TP 220 323, 331
 TPE-RS 100 322, 331
 TRION PS 300 12
 TRION PSB 300 12
 TS 55 R 16, 31
 TS 75 18, 31
 TSC 55 17, 31, 233

U

UCR 1000 359, 372
 UNIVERS
 SSU 200 335
 VAC SYS 351, 368

V

VECTURO
 OS 400 27, 46
 V-образная пазовая фреза 163, 174

W

WCR 1000 358, 372
 WTS 150 64, 96

Z

ZOBO 224

A

Абразивные материалы 107
 Brilliant 2 108, 110-112, 115, 117-121, 123
 Diamant 108-109, 113, 115
 Granat 108-110, 112, 114, 116-121, 123
 Platin 2 108-110, 113, 115
 Rubin 2 108-112, 114, 116-117, 119-122
 Saphir 108, 111, 113, 115-117, 122
 Titan 2 108-109, 113, 115-116, 118, 124
 Абразивный лепесток 127
 Адаптер ErgoFix 311
 Адаптер
 MX 1000, MX 1000/2, MX 1200, MX 1200/2, MX
 1600/2, MX 1600/2 DUO 311
 Адаптер AD
 BHC 18, RHP 18, CHP 18 215
 DRC 18/4, PDC 18/4, DR 18/4, PD 20/4,
 DRP 16, DRP 18, PDP 20-4 216
 Адаптер DOSH 370
 Адаптер VAC SYS 367, 368

Адаптер пылеудаления
 BS 75, BS 105 101
 HL 850 196
 Аккумулятор 211
 Аккумулятор
 BPC 15 5,2 А-ч Li-Ion 30, 31, 214
 BPC 18 5,
 2 А-ч Li-Ion 30, 31, 214, 215, 216, 217
 BP-XS 215
 Аккумуляторная дрель-шуруповёрт
 C 15 204, 214
 CXS 203, 215
 QUADRIVE DRC 18/4 207, 216, 236
 T 15+3 124
 T 15+3, T 18+3 205, 214, 234
 Аккумуляторная погружная пила
 TSC 55 17, 233
 Аккумуляторная ударная дрель-шуруповёрт
 QUADRIVE PDC 18/4 207, 216, 236
 Аккумуляторные маятниковые лобзики
 CARVEX PSC,
 CARVEX PSBC 420 14, 232
 Аккумуляторный перфоратор
 BHC 18 206, 215, 235
 Аккумуляторный шуруповёрт для
 гипсокартона
 DURADRIVE DWC 18 210, 217, 237
 Алмазная чашка
 DSG-AG 125 329
 RG 130 328
 RG 150 327
 RG 80 326
 Алмазная шлифмашинка
 RENOFIX RG 130 319, 328
 Алмазная шлифовальная система
 DSG-AG 125 320, 329
 Антифрикционная лента
 FS/2 370

Б

Багетная гребневая фреза 178
 Багетная пазовая фреза 178
 Биметаллический пильный диск по металлу
 MSB 47
 Бита
 Биты ImpactPlus 218
 Биты, длина 100 мм 219
 для DWC 217
 Стандартные биты 218
 Блок подготовки воздуха
 TC 2000, TC 3000 373
 Блок энергообеспечения/пылеудаления
 EAA CT/SR 357, 369
 Боковой упор
 MFK 700 162
 OF 1400 157
 OF 2200 158
 OF 900, OF 1000, OF 1010, KF 156
 Бокс для пильных дисков
 SGA 34, 366
 Бур
 BHC 18 222
 Быстрозажимная струбцина 370
 Быстрозажимной цанговый
 патрон 214, 216
 Быстрозакручиваемые шурупы 225
 Быстрозарядное устройство MXC 215

В

Вакуумная зажимная система
 VAC SYS 351, 368
 Вакуумная тарелка VAC SYS 368
 Вакуумный насос VAC SYS 368
 Вакуумный шланг 368
 Вертикальный фрезер
 OF 1010 138, 156, 159, 163
 OF 1400 139, 157, 159
 OF 2200 140, 158, 159
 Винтовая струбцина
 для MFT 163, 367, 370
 Вкладыш на дно
 СИСТЕЙНЕР 379
 Вкладыши и вставки
 СИСТЕЙНЕР 380
 Восковое покрытие 126
 Время переналадки 23
 Всасывающий шланг 285
 Всасывающий шланг,
 антистатический 283-284
 Вспомогательное установочное
 приспособление
 Комплект OS-AH 46
 Вставка стола-основания
 TE-SYM 70 33
 Вставной шип, бук 246
 Высокоглянцевое покрытие 124, 128
 Вытяжное кольцо 141

Г

Головка рубанка
 EHL 65, HL 850 196
 Головки рубанков для рустикальной
 фактуры 197
 Губка 124
 Губка для нанесения масла 133

Д

Двойной вакуумный держатель
 БЕСКО 163, 354
 Двусторонний нож 343, 344
 Двухрадиусная фреза 176
 Двухслойный мешок-пылесборник 279
 Двухслойный мешок-пылесборник 293
 Дельтавидная шлифмашинка
 DTS 400 70
 Держатель шлифовального
 материала 369
 Держатель бит
 DWC 18 217
 Кассета для бит 220
 Набор бит 219
 Держатель инструментов
 CT 36 PLANEX 296, 330
 TC 2000, TC 3000, TC 3000/2 373
 Держатель пистолета-краскораспылителя
 WCR 1000, UCR 1000 372
 Держатель шланга 296, 373
 Дисковая пазовая фреза 175
 Дисковый фрезер 153, 163
 Дискообразная щётка RB
 RAS 115, RAP 80 100
 Диспенсер
 SURFIX OS 88, 133
 Док для крепления системеров 76
 Дополнительная рукоятка
 Дополнительная рукоятка
 DRC 18/4, PDC 18/4, BHC 18 215
 LHS 225 330
 Дополнительный валик 260-261

Дополнительный упор	
DF 500	247
ZA-SYM 70 E	33
Дрель	
QUADRILL DR 18/4	208, 216
QUADRILL DR 20	209, 216
Дырокол	
RS 300, RS 3, LRS 93	104
З	
Зажим	
KL-KS	32
Зажимная цапга	
MFK 700, OFK 700, OF 900, OF 1000, OF 1010, KF	156
OF 1400, OF 2000, OF 2200	157, 158
OFK 700, MFK 700, OF 900, OF 1000, OF 1010	162
Зажимной комплект	
SZ-KS	32
Зажимы	367
Законцовщик	
FS	371
Запасные боксы и вкладыши	
SYS-StorageBox, SYS 1 BOX	378
Зарядное устройство	
TLC 3	30, 31, 214-217
Затяжная гайка SM	
RAS 115, RAP 80	100
Зачистной фрезер	
RENOFIX RG 150	318, 327
RENOFIX RG 80	317, 326
Защита от царапин	260
Защитный кожух	366
Зенкер с отверстием	224
Зубчатый сверлильный патрон	
DR 20, DRP 20	216
И	
Идеальная кромка	253
Инструментальный патрон	
CENTROTEC	214-216
Инструментальный центр	
TC 3000/2	360, 373
Инструментальный ящик	
SYS-ToolBox	362, 375
К	
Кабель с разъёмом «plug it»	330
Каттер	127
Клапан-задвижка	
CT AC, CT 36 AC PLANEX	296
Классы пыли	266
Клей	
KA 65	260
Кожух	
ABSA-TS 55	31
Кожух для удаления пыли	
DSG-AG 125	329
OF 1400, OF 2000, OF 2200	157, 158
OF 900, OF 1000, OF 1010, KF	156
Комбинированная малка	
FS/2	370
Комбинированная насадка	289
Компактная модульная система	348-349, 366
Комплект для пылеудаления	
CS 70 AB	34, 35, 366
Комплект для рядов отверстий	
OF 900, OF 1000, OF 1010, OF 1400	161, 379
Комплект копировальных щупов	
OF 900, OF 1000, OF 1010, KF	161

Комплект переоснащения	
TC 3000	373
Комплект шаблонов VS 600	160
Комплекты для уборки	282
Контактный ролик для дискового фрезера	163
Контрпрофильная фреза	177
Копировальное кольцо	
OF 1400	157
OF 2200	158
OF 900, OF 1000, OF 1010, KF	156
Кромкование: обзор изделий и областей применения	252
Кромкооблицовочная машина	
CONTURO KA 65	254, 260
Кромочный фрезер	
OFK 500	149, 162
OFK 700	150, 162
Крышка выключателя	
SAB	35
Крюк	
WCR 1000, UCR 1000	372
Крюк для инструмента	
WCR 1000, UCR 1000	372
Крючок для торгового стенда	
WCR 1000, UCR 1000, MFH 1000	372

Л	
Ленточная шлифмашина	
BS 105	75, 101
BS 75	75, 101
Ленточно-шлифовальный модуль	
CMS-BS	76
Линейная шлифмашина	
DUPLEX LS 130	72
Лобзики	
CARVEX PS 420	13, 30
CARVEX PSB 420	13, 30
CARVEX PSBC 420	14, 30
CARVEX PSC 420	14, 30
TRION PS 300	12, 30
TRION PSB 300	12, 30
Лобзикový модуль	221
CMS-PS	15

М	
МАКСИ-СИСТЕЙНЕР	374
Малка-гломер	
SM-KS 120	32
Масло для смазки цепей	342
Машинка для удаления ковровых покрытий	
TPE-RS 100	322, 331
Мешалки	308-310
Мешки-пылесборники	279, 291-293
SELF CLEAN	292
Мешок для утилизации	292
Мешки-пылесборники SR	294
Мешок для сбора стружки	
EHL 65, HL 850	196
Мешок для утилизации	279, 292
Мешок для утилизации SR	295
Мешок-пылесборник	
BS 75, BS 105	101
Мешок-пылесборник Longlife	279, 293
Мешок-пылесборник SELF CLEAN	279, 292
Минеральные материалы	184-187
МИНИ-СИСТЕЙНЕР T-LOC	374
Многопрофильная фреза	176
Многофункциональный инструмент	
VECTURO OS 400	27, 46

Многофункциональный стол	
MFT 3	350, 367
MFT KAPEX	32
MFT/3 CONTURO	257
Многофункциональный табурет	
MFH 1000	359, 372
Модули	
CTL/CTM/CTH 26/36/48	290
Модульный кромочный фрезер	
MFK 700	151, 162
Модульный кронштейн	
CMS-OF	142
CMS-PS	15
CMS-TS	19
Модульный стеллаж MT 600	
CMS	101
Монтажная дисковая пила	
PRECISIO CS 50	24, 34
PRECISIO CS 70	25, 35
Муфты шлангов	286-287

Н	
Накопитель кромочного материала	
KA 65	260-261
Нанесение масла	84
Направляющая пластина	
OF 900, OF 1000, OF 1010, OF 1400	161
Направляющая стойка	345
Направляющий круг	
RG 130	328
Направляющий упор	
FS-PS/PSB 300	30, 371
OF 1400	157
OF 2200	158
Насадка для заворачивания крючков	224
Насадка для сверлильной пыли	
VHC 18, PDC 18, PD 20, CT, CTL, CTH	215
Насадка для уборки ковров	289
Насадки для пола	288
Натуральное масло	133
Нож для ковровых покрытий	331
Нож-подрезатель	343

О	
Обработка поверхностей: обзор изделий и областей применения	50-57
Обрезиненная рамка для аккумуляторов	
BPC 15, BPC 18	214, 215, 216, 217
Овчина	124, 128-132
Ограничитель	
KA-AR	32, 34, 35
OF 900, OF 1000, OF 1010, OF 1400	161
WA-AR	34, 35, 366
Ограничитель глубины	
Комплект OS-TA	46
Ограничитель глубины DC UNI FF	
DRC 18/4, PDC 18/4, DR 18/4, PD 20/4, DRP 16, DRP 18, PDP 20-4	216
Ограничитель глубины FastFix	214
Ограничитель отдачи	
FS-RSP	31, 370
Оконный фрезер	
KF 5	152, 163, 183
Опора	
AF	34, 366
AFB	158
Опорная пластина	162
MFK 700	162
Опорная плита	
AP-KA 65	256

Опорная плита для пиления под углом WT-PS 420	30	Пильные диски для дисковых пил	38-41	Полустационарные пилы	29
Опорный жилет с поясом LHS 225	330	для лобзиков	42-45	Поперечный упор DF 500, DF 700	247, 249
Оснастка СТ	296-297	Обзор	36, 37	Поролонные вкладыши СИСТЕЙНЕР	379
Оснастка plug it	381	Пильный диск HSS, сегм. SSB	47	Поролонный вкладыш в крышку СИСТЕЙНЕР	379
Оснастка для кромкования	258-261	Пильный диск Panther	42	Потолочный монтаж EAA	369
Оснастка для обработки поверхностей	90-133	Пильный диск биметаллический, универсальный USB	47	Прецизионная малка SM-SYM 70	33
Оснастка для пиления и виброинструмента	28-47	Пильный диск по древесине Пильный диск по древесине HSB	47	Пригоночная фреза	171
Оснастка для сверления и завинчивания	212-225	HSB 100/HCS	47	Пригоночная фреза со сменными пластинами	171
Оснастка для строгания	194-197	Пильный диск по пластмассе	40	Приёмный клапан VAC SYS	368
Оснастка для фрезерования	155-187	Пильный диск с мелкими зубьями	42	Призматическая шпонка WCR 1000, UCR 1000	372
Оснастка и расходные материалы для перемешивания	304-311	Пильный диск с плоскими зубьями	44	Приспособление для точной установки бокового упора OF 900, OF 1000, OF 1010, KF	156, 163
Оснастка и расходные материалы для плотницких работ	340-345	Плита-адаптер ADT-PS 420	30, 371	Приспособление для точной установки направляющего упора OF 900, OF 1000, OF 1010, KF	156
Оснастка и расходные материалы для пылеудаления	280-297	Плита-основание TP-STF-DX93	98	Приспособление для фрезерования OF 900, OF 1000, OF 1010, OF 1400, OF 2000, OF 2200	157, 158, 161
Оснастка и расходные материалы для сухой отделки и ремонтно- восстановительных работ	324-331	Плоская шлифподошва SSH-STF-LS130 LS 130	99	Приспособление для точной установки направляющего упора DWC, DWP	217
Основание WCR 1000, UCR 1000	372	Плотницкая ручная дисковая пила HK 132	337, 343	Продольный упор	371
Отвод пыли	266	Плотницкие работы: обзор изделий и областей применения	334	BS 75, BS 105	101
Откидные ножи CS 50 KB	34	Плотницкий рубанок PL 205	338, 344	CS 50, CMS-GE	366
Отсек для шланга	296	PL 245	338, 344	CS 70 LA	35
Очиститель для финишной обработки	124, 126	Пневмоинструмент	297	LA-CS 50/CMS	34
П		Пневмошлифмашинка Rutscher LRS 400	83, 104	LR 32	161
Пазовая U-образная фреза	170	LRS 93	82, 104	Промежуточная подложка IP-STF ETS 125	95
Пазовая фреза	159, 165-166	Поворотная консоль ASA	290, 356, 369	ETS 150, ETS EC 150, WTS 150	96
Пазовая фреза со сменными пластинами	159, 167	Погружная пила TS 55 R	16, 31	LEX 3 77, LEX 3 125, LEX 3 150, LEX 2 185	102
Пазово-дюбельный фрезер DOMINO DF 500	242, 246-247	TS 75	18, 31	LHS 225	330
DOMINO DF 700	243, 248-249	TSC 55	17, 31	LS 30	99
Параллельный упор FS/2	371	Погружные пилы	29	RO 125	93
HK 132	343	Подвижный стол CS 70 ST	35, 366	RO 150	94
PA-EHL, PA-HL	196	ST	34	RO 90 DX	92
PA-PS/PSB 300	30	Подготовка стола VB	34	Протектор RO 125	93
PA-TS 55	31	Подошва LA-OF 1400	157	RO 150	94
PA-TS 75	31	LA-OF 2200	158	RO 90 DX	92
SSU 200, IS 330	342	LAS-HGW-PS 420	30	Противоскольный вкладыш CS 50 SP/10	34
Патрубки	288	LAS-PS 420	30	CS 70 SP/10	35
Перемешивание: обзор изделий и областей применения	300-301	LAS-Soft-PS 420	30	FS-SP	370
Перемешиватели MX 1000, MX 1000/2, MX 1200	303	LAS-STF-PS 420	30	SP-PS/PSB 300/20	30
MX 1200/2, MX 1600/2	304	LAS-St-PS 420	30	SP-PS/PSB 300/5	30
MX 1600/2 DUO	305	Подставка UG-KAPEX	32	SP-TS 55 R/5	31
Пила с протяжкой KAPEX KS 120	21	Комплект UG-KA	32	SP-TS 55/5	31
KAPEX KS 88	20	Полировальная губка	128	Профильная подошва для желобков LS 130	99
Пиление и обработка виброинструментом: обзор изделий и областей применения	8-11, 26	PoliStick	129-132	Профильная подошва для клиновидных пазов LS 130	99
Пильная цепь SSU 200, IS 330	342	Полировальная тарелка	124	Профильная подошва для круглых стержней LS 130	99
Пильное полотно для изоляционных материалов	40	RAP 80, RAP 150, RAP 180	125	Профильная подошва для четвертей SSH-STF-LS130-90 GR LS 130	99
Пильное полотно для точного пропила	38	Полировальная тарелка FastFix PT-STF RO 125, RO 150	93, 94	Профильная фреза	177
Пильное полотно для фигурных пропилов	40	RO 90 DX	92	Пылесборный мешок SB-TSC	31
Пильное полотно по металлу	40	Полировальное сукно STF	133	Пылеудаление: обзор изделий и областей применения	264-265
Пильные диски	42	Полировальные материалы MPA 5000, MPA 6000, MPA 8000, MPA 9000, MPA 11000	124, 126, 128	Пылеудаляющий аппарат CLEANTEC CT 17	268
		MPA 6000/1	260		
		Полирование	124		
		Полукруглая фреза	168		

CLEANTEC CT 26 AC/CT 36 AC/CT 48 AC	273
CLEANTEC CT 26/CT 36	271
CLEANTEC CT 36 AC HD	275
CLEANTEC CT 36 AC PLANEX	274
CLEANTEC CT 48	272
CLEANTEC CT 48 EC	276
CLEANTEC CT 48 EC/B22	277
CLEANTEC CTH 26/CTH 48	278
CLEANTEC CTL MIDI	270
CLEANTEC CTL MINI	269
Пылеулавливатель	
OF 1400	157
OF 2200	158
OF 900, OF 1000, OF 1010	156
Р	
Рабочая лампа	361
Рабочий центр	
WCR 1000	358, 372
Распыляемое восковое покрытие	126, 128
Расширитель стола	
CMS-GE	366
CS 70 VB	35
OF 900, OF 1000, OF 1010, KF	156
Режущая головка	
RG 150	327
RG 80	326
Режущий диск	
RG 150	327
RG 80	326
Резак КР 65/2	255
Ремонт	312-331
Розетка	
EAA	369
Роликовая опора	
RB	34, 35, 366
Ротационная полировальная машинка	
POLLUX 180	87, 124-125
RAP 80	85, 124-125
SHINEX RAP 150	86, 124-125
Ротационная шлифмашинка	
RAS 115	73, 100
RAS 180	74, 100
Рубанок	
EHL 65 EQ	192, 196
HL 850	193, 196
Рукоятка для транспортировки	
CT 11/22/33/44/55, CT 26/36, CT 48	296
Рукоятка-стойка	331
Рустилоновые щётки	
BMS 180	106
Ручное шлифование	106
Рычажная струбцина	
MFT	163, 367, 370
С	
Салфетка из микроволокна	126
Сверление и завинчивание: обзор изделий и областей применения	200-201
Сверлильная стойка для плотницких работ	225
Сверильное приспособление для изготовления лестниц	225
Сверло HSS по стали	221
Сверло для отверстий под вставные шипы/сквозных отверстий	176
Сверло по камню	
Сверло под фурнитуру	175
Сверло с ограничителем глубины	224

Сверло Форстнера	223
Сверло-зенкер с ограничителем глубины	224
СИСТЕЙНЕР	362
SYS-STF-D77/D90/93V	92, 98, 103
СИСТЕЙНЕР MIDI T-LOC	374
СИСТЕЙНЕР T-LOC	362, 374
SYS-MFT	379
SYS-STF	93-100, 103, 104, 330
без вкладышей	362, 374
для инструментов Festool	377
с вкладышами для абразивных материалов	376
с вкладышем для ручного инструмента	379
с отсеком в крышке DF	375
с универсальным вкладышем	378
Систейнер для оснастки	
SYS ZH-SYS-PS 420	30
Систейнерный порт	363
Систейнерный порт	376
Система IAS 3	77
LEX 3 77, LEX 3 125, LEX 3 150,	
LEX 2 185	103
LRS 93, LRS 400	104
Система абразивных материалов	65
Система ведения диска на двух опорах	23
Система для сверления рядов отверстий	
LR 32	147, 161
Система зарядки	211
Система кромоквания	
OF-FH 2200	148, 161
Система пылеудаления и организации рабочего места	65
Система соединений	
VS 600 GE	146, 160
Система соединений DOMINO	241
Система шин-направляющих для сверления	225
Система шлифовальных тарелок	65
Скругляющая фреза	168
Сменные валики	
TP 220	331
Сменный нож	366
Сменный фетр	
KA 65	260
PS 420	30
Соединительный элемент	163, 367, 371
СОРТЕЙНЕР	375
Специальное пыльное полотно по древесине	38
Специальные насадки/щётки	289-290
Специальные фрезы для обработки минеральных материалов	184-187
Специальный нож	
SSB 32	47
Специальный пыльный диск	40, 44
Спиральная пазовая фреза	161
Спиральное сверло	220
Спиральное сверло HSS	220
Спиральные сверла по древесине	221
Спиральный нож	
EHL 65, HL 850	191, 196
Стандартный пыльный диск	42
Стойка для перемешивателя	311
Строгальная фреза	343
Строгание: обзор изделий и областей применения	190
Ступенчатая фреза	168
Сухая отделка	312-331

Сухая отделка и ремонтно-восстановительные работы: обзор изделий и областей применения	314-316
--	---------

Т

Твердосплавный круг	
RG 80	326
Текстолитовая подошва	
OF 900, OF 1000, OF 1010, KF	156
Телескопическая рамка для системнера	376
Торцовочная пила с протяжкой	
KAPEX KS 120	21, 32
KAPEX KS 88	20, 32
Торцовочно-усовочная пила	
SYMMETRIC SYM 70	22
Торцовочный модуль	
CMS-TS 55 R	19, 349
CMS-TS 75	19
Торцовочный упор	
CS 70 KA	34, 35
KA-KS-L	32
KA-KS-R	32
KA-UG-L	32
KA-UG-R	32
Траверса	
MFT 3	367
Транспортировочные ролики	
CS 70 TR	35
Турбофильтр TF	
RS 300, R 3, RS 200, R2, ETS 150,	
ES 150, ET 2	96, 97
RS 400, RTS 400, DS 400, DTS 400,	
ES 125, ETS 125	95, 98

У

Угловая насадка	
C 12, C 15, T 12+3, T 15+3, T 18+3	214
CXS	215
DR 20, DRP 20	216
DRC 18/4, PDC 18/4, DR 18/4, PD 20/4,	
DRP 16, DRP 18, PDP 20-4	216
Угловой упор	
AB-KS	32
WA	34, 35, 196, 343, 370
Ударная дрель	
QUADRILL PD 20/4	208
Удлинитель стола	
CS 70 VL	35
VL	34, 366
Удлинительный профиль MFS	
MFS 400, MFS 700	159
Удлинительный элемент	
FS/2	371
MFT 3	367
Универсальное пыльное полотно	38, 42
Универсальный крюк	
WCR 1000, UCR 1000	372
Универсальный фрезерный шаблон	
MFS	144, 159
Универсальный центр	
UCR 1000	359, 372
Упор для выборки фальца	196
Упор для круглых заготовок	
DF 500, DF 700	247, 249
Упорная планка	
DF 500, DF 700	247, 249
Устройство балансировки	
RG 150	327

Устройство для вырезания по кругу	
KS-PS 420	30
KS-PS/PSB 300	30
Устройство для стационарной установки SE	
EHL 65, HL 850	196
Устройство для удаления обоев	
TP 220	323, 331
Ф	
Фальцевая фреза	172
Фасоночно-скругляющая фреза	169
Фасочно-окантовочная фреза со сменными пластинами	169
Фетр	128-132
HSK	260
Фиксирующая подкладка	
FS, FS/2	370
Филёночная фреза	178
Фильтр	291-293
Фильтр для влажной уборки	291
Фильтрующие элементы	291
Фильтр SR	294
Фильтр для влажной уборки	291
Фильтры SR и мешки-пылесборники для моделей, снятых с производства	295
Финишная обработка кромки	260
Фреза «ласточкин хвост»	173
Фреза D	
DOMINO DF 500	246
Фреза для выборки выпуклой четверти	168
Фреза для выборки желобка	170
Фреза для выборки клиновидного паза	343
Фреза для обработки алюминиевых сплавов	179
Фреза для обработки поручней перил	179
Фреза для профилирования углублений для переноски/ручек	173
Фреза для снятия фаски	169
Фреза для снятия фаски/пригонки	172
Фреза для сращивания	174
Фреза для Т-образных пазов	176
Фреза по гипсокартону	179
Фреза-сверло	172
Фреза-сверло для отверстий под шканты	160
Фрезерная головка	366
Фрезерные цепи	
CM 150	345
Фрезерный станок	
TF 1400, TF 2200	143
Фрезерный суппорт	
MFS 400, MFS 700	159
Фрезерный шаблон	
OF 1010, OF 1400, OF 2200	159
Фрезерный шпиндель	
CMS-OF	366
Фрезерование: обзор изделий и областей применения	136-137
Фрезы для OFK 500	182
Фрезы для OFK 700 и MFK 700	180-181
Фрезы для оконного фрезера KF 5	183
Ц	
Центрирующее сверло	224
Центрирующий штифт	
OF 900, OF 1000, OF 1010, OF 1400, OF 2200	156
Цепная пила	
IS 330	336, 342
UNIVERS SSU 200	335, 342

Цепнодолбежный фрезер	
CM 150	339, 345
Цикля	260
Ч	
Чашеобразная щётка, ТВ	
RAS 115, RAP 80	100
Чистящая салфетка	126, 133
Ш	
Шабер SSH	
LS 130	99
Шаблон для кухонных столешниц	
APS	145, 159
Шаблон для пальцевых соединений	160
Шаблон для соединения «ласточкин хвост»	
OF 1010, OF 1400	160
Шина пильной цепи	
SSU 200, IS 330	342
Шина-направляющая	23
Шина-направляющая	352, 141, 163, 370
FS 1400/2	161
FS 2424/2	161
FS/2	352-353, 370
HK 132, CSP 85/60, CSP 132, CSP 165, CCP 380, NRP 90	343
Шланг IAS 3	
LEX 3, LEX 2, LRS	105
Шлифмашина для стен и потолков	
PLANEX LHS 225	321, 330
Шлифмашина с треугольной подошвой	
DELTEX DX 93	71
Шлифовальная колодка HSK	106, 260
Шлифовальная подложка	
BS 75, BS 105	101
Шлифовальная подошва StickFix ST-STF, SSH-STF	
LRS 93, LRS 400, RS 300, RS 3	104
RO 90 DX	92
RS 100, R 200, RS 300, RS 1, RS 2, RS 3, LRS 93	97
RTS 400, RS 400, DS 400, DX 93, RO 90 DX	98
Шлифовальная подошва для ламелей	
LS 130	99
RTS 400, DTS 400, DX 93	98
Шлифовальная рамка	
BS 75, BS 105	101
Шлифовальная тарелка для обработки ламелей FastFix	
RO 125	93
Шлифовальный войлок	108, 113, 115, 118
Шлифовальный войлок STF	133
Шлифовальный войлок для ручного шлифования	123
Шлифовальный грибок	127
Шлифок HSK	106
Шлифтарелка Elastic ST-D115	100
Шлифтарелка FastFix ST-STF	
RO 125, RO 150	93, 94
RO 90 DX	92
Шлифтарелка ST-STF	
ETS 125	95, 125
ETS 150, LEX 150, WTS 150/7	96
LEX 3 77, LEX 3 125, LEX 3 150, LEX 2 185	102
LHS 225	330
RAS 115, RAS 180	100
Шпатлёвка	
SSP	47
Шрифтовая фреза	174

Штанга	
OF 2200	158
Штанга для ведения инструмента по полу	
RG 150	327
Штангенциркуль	
OF 900, OF 1000, OF 1010, KF	156
Шуруповёрт для гипсокартона	210, 217
Щ	
Щёточная вставка	
RAS 115, RAS 180	100
Щёточная шлифмашина	
RUSTOFIX BMS 180	89
Щёточный сегмент	
LHS 225	330
Щёточный фланец	
DSG-AG 125	329
RG 130	328
RG 150	327

Э	
Эксцентриковая насадка FastFix	214
Эксцентриковая пневмошлифмашина	
LEX 2 185/7	81, 102
LEX 3 125	79, 102
LEX 3 150	80, 102
LEX 3 77	78, 102
Эксцентриковая шлифмашина	
ETS 125	61
ETS 150	62
ETS EC 150	63
WTS 150	64
Эксцентриковая шлифмашина с редуктором	
ROTEX RO 125	59, 93, 124
ROTEX RO 150	60, 94, 124
ROTEX RO 90 DX	58, 92, 124
Электродвигатель EC-TEC	23, 202

Общие указания по работе с каталогом:

1. Помните, что при работе с пневмо- и электроинструментами Festool, включая оснастку и расходные материалы, необходимо использовать защитные приспособления, а при обработке опасных для здоровья материалов — надевать средства индивидуальной защиты. Информацию по этому вопросу Вы можете получить, ознакомившись с инструкциями по технике безопасности или обратившись в нашу сервисную службу.
2. Приведённые в каталоге данные по обработке, такие как количественные данные, экономия времени, производительность и т. п., являются средними значениями. Эти данные существенно зависят от обрабатываемых материалов и могут отличаться от указанных. Изготовитель не гарантирует, что эти значения будут достигнуты в каждом отдельном случае. С вопросами обращайтесь в представительство компании Festool.
3. Права на правовую охрану всех товарных знаков, патентов и прочих результатов умственного труда в экономике принадлежат их обладателям, даже если на это нет явных указаний в связи с каким-либо из названных прав. Воспроизведение в тексте данного каталога общепотребительных названий, наименований торговых фирм и товаров и пр., даже без особого обозначения, не является основанием для предположений, что такие наименования, охраняемые правами на товарные знаки, можно рассматривать как свободные и использовать произвольным образом любым лицом.
4. Оставляем за собой право на внесение изменений, в частности, в технические данные или спецификации, без предварительного уведомления. Отдельные характеристики могут изменяться в зависимости от экспортного исполнения.
5. Все иллюстрации имеют общий характер, и иногда на них могут быть представлены компоненты или детали, которые не входят в комплект серийной поставки соответствующих инструментов. С вопросами обращайтесь в представительство компании Festool.
6. Безопасность: все представленные в данном каталоге электро- и пневмоинструменты – в зависимости от их типа – соответствуют нормативам IEC или EN в отношении техники безопасности (IEC/EN 61 029, IEC/EN 60 745, IEC/EN 6 0335, EN ISO 11 148, IEC/CISPR/EN 55 014, IEC/EN 61 000).
7. Соответствие нормам ЕС: все представленные в данном каталоге электро- и пневмоинструменты отвечают действующим европейским стандартам безопасности (директиве по электрическим машинам 2006/42/EG, директиве по низковольтному оборудованию 2006/95/EG, директиве по электромагнитной совместимости 2004/108/EG, директива об ограничении применения опасных веществ в электрических и электронных приборах 2011/65/EU).
8. Сертификация ISO: все указанные в данном каталоге электро- и пневмоинструменты изготавливаются в наших производственных помещениях, сертифицированных по DIN EN ISO 9001.
9. Изоляция: представленные в данном каталоге электроинструменты имеют защитную изоляцию.
10. Указанная в каталоге масса машинок — это, как правило, масса готовой к эксплуатации машинки с серийно поставляемой насадкой, но без кабеля, оснастки и расходных материалов. Необходимо учитывать, что фактическая масса может отличаться от указанной в каталоге в зависимости от вида насадки, аккумулятора, оснастки и прочих дополнительно используемых деталей.



Египет

Equipment plus sarl
Mkales street 41
Beirut
Tel. 00961 16 92 136
Fax 00961 99 25 993
info@equipment-plus.com
www.equipment-plus.com



Алжир

PRO DISTRIBUTEUR sarl
NIF 099909080287849
BP 61F LOT AIDJAT NORD
09400 W. Blida Algerie
Tel. 00213 25 47 12 94
Fax 00213 25 47 35 85
info@pro-dist.com
www.pro-dist.com



Армения

Niko International LLC
16 Tigranyan Str.
0014 Yerevan
Tel. 00371 028 54 14
Fax 00371 028 74 47
importexport@niko.am
www.kapeuro.am



Азербайджан

Alman Texnikalari Evi MMC
Darnagul, Z. Bunyadov str. 31
1069 Baku
Tel. 0099 41 25 61 87 03
Fax 0099 41 25 61 87 03
ate_mmc@yahoo.com



Австралия

Festool Australia
63-65 Quantum Close
South Dandenong VIC 3175
Postal address: PO Box 4401
Dandenong South VIC 3164
Tel. 1300 063 900
Fax 0061 3 9799 9766
customer@tooltechnic.com.au
www.festool.com.au



Бельгия

Tooltechnic Systems (Belgium) N.V./S.A.
Agent Festool
Rue Colonel Bourgstraat 101
1030 Brusel
Tel. 0032 2 702 32 38
Fax 0032 2 726 98 81
info-be@tts-festool.com
www.festool.be



Босния-Герцеговина

MAJO D.O.O.
Goričica pri Ihanu 2
1230 Domžale (Slovenija)
Tel. 00386 17 24 82 16
Fax 00386 17 24 11 07
majo.doc@siol.net
www.majo.si



Бразилия

LINK Comercial Importadora e Exportador Ltda
Rua Arnaldo Hass, 100
BLUMENAU, SC. Brazil
89107-000 Pomerode-SC
Tel. +55 47 32859697
Fax +55 47 88369697
hermes@mafetec.com.br
www.mafetec.com.br



Бразилия

W&S Saura Ltda.
Av. José Fortunato Santon 580
Distrito Industrial Abdo Najar
13474-750 Americana/ São Paulo
Tel. 0055 19 3469-9889
Fax 0055 19 3469-9888
ws@wsequipamentos.com.br
www.wsequipamentos.com.br



Болгария

Tooltechnic Systems E00D
9, Christopher Columbus Blvd.
1592 Sofia
Bulgaria
Tel. 00359 888574208, 00359 888989911
office@festool.bg
www.festool.bg



Чили

Barends y Perez Limitada
San Martin 225
4780000 Temuco
Tel. 0056 9 98810207
fperez@byptools.cl



Китай

Festool China
1159 Kangqiao East Rd, No.91-Buildg 1
Kangqiao Industrial Zone
201315 Shanghai (Pudong)
Tel. 0086 21 68 18 28 00
Fax 0086 21 68 18 26 90
info@festool.com.cn
www.festool.cn



Дания

Tooltechnic Systems ApS
Postboks 1242
2300 København S
Tel. 0045 44 84 20 24
Fax 0045 44 84 20 44
info-dk@festool.com
www.festool.dk



Германия

TTS Tooltechnic Systems Deutschland GmbH
Markenvertrieb Festool
Wertstrasse 20
73240 Wendlingen a.N.
Tel. 0049 (0)7024/ 804-24010
Fax 0049 (0)7024/ 804-29699
vertrieb@tooltechnicsystems.com
www.festool.de



Эстония

UAB „TTS Tooltechnic Systems“
Ašigalio g. 6
LT-49142, Kaunas, Lietuva
Tel. 00370 37 308 414
Fax 00370 37 323 848
info@tts-company.lt
www.festool.ee



Финляндия

Tooltechnic OY
Mäkituvantie 7
01510 Vantaa
Tel. 00358 10 22 95 110
Fax 00358 98 25 47 132
tooltechnic@tooltechnic.fi
www.festool.fi



Франция

Festool France
47 Grande Allée du 12 Février 1934, Noisiel
77448 Marne la Vallée Cedex 2
Tel. 00 33 (1) 60 06 64 30
Fax 00 33 (1) 60 06 62 26
info-fr@tts-festool.com
www.festool.fr



Грузия

LTD Electron
Gardabani highway No. 48
0160 Tbilisi
Tel. 00995 322 38 23 02
Fax 00995 322 38 23 01
contact@rcheuli.com



Греция

Hellenic Tool Center
Driadon 4
141 22 Neo Heraklio (Attica)
Tel. 0030 21 02 81 10 72
Fax 0030 21 02 81 17 64
festool@otenet.gr
www.festool.gr



Великобритания

TTS Tooltechnic Systems GB Ltd.
Saxham Business Park, Saxham
Bury St. Edmunds, Suffolk
IP28 6RX
Tel. 0044 1284 760 791
Fax 0044 1284 702 156
info@festool.co.uk
www.festool.co.uk



Индия

Cable Traders
Gr Floor, Navdurga Shah Arcade Bldg No 8
Near Rani Sati (Pathanwadi)
Flyover & Sai Baba Mandir
WE Highway, Malad E, Mumbai 400097
Tel. 00919930069901
info@cable.in



Ирландия

TTS Tooltechnic Systems Ireland Ltd
C/O McCann Duffy Cleary, E12 Calmount Park
Ballymount
Dublin 12
Tel. 00353 18 64 22 40
Fax 00353 18 64 22 47
sales@festool.ie
www.festool.ie



Исландия

ISOL Ltd.
P.O. Box 8436
128 Armúli 17 Reykjavik
Tel. 00354 53 31 234
Fax 00354 56 80 499
isol@isol.is
www.isol.is



Израиль

A. Sherizly & Son Ltd.
Shderot Hamiksoot, 15
Einav Center
Modiin - 7177849
Tel. 00972 89 23 37 77
Fax 00972 89 23 44 77
sherizly@sherizly.com
www.festool.com



Италия

Festool Italia S.r.l.
Distributore del marchio Festool
Via Enrico Fermi 36-38
20090 Assago MI
Tel. 0039 02 457851
Fax 0039 02 45785320
marketingit@festool.com
www.festool.it



Япония

Häfele Japan K.K.
14-17, Kami-Shinano, Totsuka-ku
244-0806 Yokohama
Tel. 0081 45 82 83 111
Fax 0081 45 82 83 110
festool@hafele.co.jp
www.festool.jp



Иордания

Equipment plus sarl
Mkales street 41
Beirut
Tel. 00961 16 92 136
Fax 00961 99 25 993
info@equipment-plus.com
www.equipment-plus.com



Канада

Tooltechnic Systems, LLC
400 N. Enterprise Blvd
Lebanon, IN 46052
Tel. 001 88 83 37 86 00
Fax 001 76 54 83 09 03
sales@festoolcanada.com
www.festoolcanada.com

Festool по всему миру



Казахстан

Voronin I.V.
Mikrorayon Aksay 3 а, дом 80
050031 Almaty
Tel. 007 727 2757007
ritm@escort.kz
www.ritm.ltd.kz



Катар

Equipment plus sarl
Mkales street 41
Beirut
Tel. 00961 16 92 136
Fax 00961 99 25 993
info@equipment-plus.com
www.equipment-plus.com



Колумбия

Pinturas Solvana Ltda.
Cr 59C 131-56
Bogotá, D.C.
Tel. 0057 613 4023
Fax 0057 226 1609
info@pinturassolvana.com
www.pinturassolvana.com



Хорватия

ALAGO d.o.o.
Horvati 112
10436 Rakov Potok
Tel. 00385 1 653 93 92
Fax 00385 1 653 93 93
info@alago.hr
www.alago.hr



Латвия

UAB „TTS Tooltechnic Systems“
Ašigalio g. 6
LT-49142, Kaunas, Lietuva
Tel. 00370 37 308 414
Fax 00370 37 323 848
info@tts-company.lt
www.festool.lv



Ливан

Equipment plus sarl
Mkales Street 41
Beirut, Lebanon
Tel. 00961 1 692136
Mobile 00961 71 861234
info@equipment-plus.com
www.equipment-plus.com



Литва

UAB „TTS Tooltechnic Systems“
Ašigalio g. 6
LT-49142, Kaunas, Lietuva
Tel. 00370 37 308 414
Fax 00370 37 323 848
info@tts-company.lt
www.festool.lt



Люксембург

Tooltechnic Systems (Belgium) N.V./S.A.
Agent Festool
Rue Colonel Bourgstraat 101
1030 Brussel
Tel. 0032 2 702 32 38
Fax 0032 2 726 98 81
info-be@tts-festool.com
www.festool.be



Мальта

PIOVE HOLDINGS Ltd.
Triq id-Dielja 43
5200 Qormi QRM 04
Tel. 00356 21 44 67 98
Fax 00356 21 44 44 76
piove@usa.net
www.festool.net



Македония

Rosa Dooel
str. Jadranska magistrala 90
1000 Skopje
Tel. 00389 022 602 092
Fax 00389 022 602 093
info@rosa.com.mk
www.rosa.com.mk



Молдова

UAB „TTS Tooltechnic Systems“
Ašigalio g. 6
LT-49142, Kaunas, Lietuva
Tel. 00370 37 308 414
Fax 00370 37 323 848
info@tts-company.lt
www.tts-company.lt



Мексика

Etapel, S.A. de C.V.
California No. 167
Col. Parque San Andrés
D.F. 04040 Mexico
Tel. 0052 55 56 89 50 55
Fax 0052 55 56 89 99 11
mbrandes@etapel.com.mx
www.etapel.com



Новая Зеландия

Hindin Marquip Ltd.
1012 Great South Road
1061 Penrose - Auckland
Tel. 0064 9 9131661
hamish@hml.co.nz



Нидерланды

Tooltechnic Systems BV
Coenecoop 2 G
2741 PG Waddinxveen
Tel. 0031 18 26 21 940
Fax 0031 18 26 21 949
info-nl@festool.com
www.festool.nl



Норвегия

MOTEK AS
Alf Bjerkesvei 22 B
BOX 81 Oekern
0508 Oslo
Tel. 0047 23 05 25 00
Fax 0047 22 64 00 63
odd-arve.rygh@motek.no
www.motek.no



Австрия

Tooltechnic Systems GmbH
Markenvertrieb Festool
Schloss Glanegg 2
5082 Grödig
Tel. 0043 62 46 74 103
Fax 0043 62 46 74 279
vertrieb_at@tts-company.com
www.festool.at



Панама

Formica Distribution Center, S.A.
City of Panama, Panama, street
85, Urb. Ind. Los Angeles
0832-2532 WTC PANAMA
Tel. 00507 260 5503
Fax 00507 260 1440
grettel.amores@bacosa.com



Парагвай

Renpar S.A.
Juan Leopardi N° 1879 c/ Pedro Peña
2160 San Lorenzo
Tel. 00595 21 51 13 29
Fax 00595 21 51 13 29
nlopes@renpar.com.py
www.festool.com



Перу

EURO IMPORT TOOLS SRL.
Costa Rica N° 513
J. Hunter, Arequipa
Tel. 0054 959 26 03 46
Fax. 0054 61 99 67
euroimportacion@hotmail.com
www.euro-importacion.com



Филиппины

HAFELE PHILIPPINES INCORPORATED
Levi Mariano Avenue
Barangay Ususan, Taguig City
1638 Metro Manila
Tel. 0063 [2] 571 3678
Fax 0063 [2] 571 3693
stefan.wolf@hafele.com.ph



Польша

Festool Polska Sp. z o.o.
Sokotów, ul. Sokotowska 47a
05-806 Komorów
Tel. 0048 22 122 74 00
Fax 0048 22 122 74 01
info-pl@festool.com
www.festool.pl



Португалия

Tooltechnic Systems Unipessoal, Lda
Zona Industrial Pau Queimado
E.N. 5, Armazém 25
2870-500 Montijo
Tel. 0034 932 643 030
Fax 0034 932 643 031
info-pt@tts-company.com
www.festool.pt



Румыния

Tooltechnic System Kft.
Gyömrői út 150. V-3 épület
1103 Budapest
Tel. 0036 12 97 13 50
Fax 0036 12 97 13 59
info@festool.hu
www.festool.hu



Россия

TTS Tooltechnic Systems 000
Russia, Moscow region
Noginsk district, 142400 Noginsk,
„Noginsk-Technopark“ area, 13
Tel. 007 49 57 75 83 54
Fax 007 49 56 41 23 72
festool@tooltechnic.ru
www.festool.ru



Швеция

Tooltechnic Systems Sverige AB
Stenåldersgatan 3
213 76 Malmö
Tel. 0046 40 670 10 00
Fax 0046 40 670 10 39
info-se@festool.com
www.festool.se



Швейцария

Festool Schweiz AG
Moosmattstr. 24
8953 Dietikon
Tel. 0041 44 744 27 27
Fax 0041 44 744 27 28
info-ch@festool.com
www.festool.ch



Сербия

MAKSAL LINE D.O.O.
Pavla Pavlovića 11
11000 BEOGRAD
Tel. 00381 64 127 7581
maksal.bg@gmail.com
www.maksal-line.rs



Словакия

Festool SK s.r.o.
Kamenná 91
SK - 010 01 Žilina
Tel. 00420 48 16 45 16 2
Fax 00420 48 16 45 16 3
festool.info@festool.com
www.festool.sk



Словения

MAJO D.O.O.
Goričica pri Ihanu 2
1230 Domžale
Tel. 00386-17 248 216
Fax 00386-17 241 107
majo.doo@siol.net
www.majo.si



Испания

TTS Tooltechnic Systems, S.L.U.
Paseo de la Zona Franca 69-73
08038 Barcelona
Tel. 0034 93 26 43 030
Fax 0034 93 26 43 031
info-es@tts-company.com
www.festool.es



Южная Корея

URO Corporation
52-20 Ogum-dong, Songpa-Gu
138-857 Seoul
Tel. 0082 24 03 80 11
Fax 0082 24 48 95 11
shin@uro.kr
www.uro.kr



Шри Ланка

Hafele India Pvt. Ltd.
Sri Lanka Branch
885 ETHUL KOTTE ROAD
ETHUL KOTTE
Sri JAYAWARDENAPURA
Tel. 0094 112 889 882
Fax 0094 11 7537 701
srilanka@hafeleindia.com



Тайвань

Bestor Trading Corp.
No.12, Chung-Yang Lane
Kuang-Fu Village Shetou
Hsiang Chang-Hua Hsien
Tel. 00886 48 72 66 97
Fax 00886 48 72 52 09
bestor.steven@msa.hinet.net
www.bestor.com.tw



Таиланд

Häfele (Thailand) Ltd.
57 Soi Sukhumvit 64
Bangjak Prakhonong
10260 Bangkok
Tel. 0066 27 41 71 71
Fax 0066 27 41 72 72
festool@hafele.co.th
www.hafele.com/th/en



Республика Чехия

Festool CZ s.r.o.
Chelčického 1932
CZ - 470 37 Česká Lípa
Tel. 00420 48 16 45 162
Fax 00420 48 16 45 163
festool.info@festool.com
www.festool.cz



Турция

GEDORE EL ALETLERI SAN. ve TİC. LTD. ŞTİ.
Birlik Org. San. Bölgesi Tem Yan Yolu
1. Cad. 4. Sok. No:1
34953 Aydınlı-Tuzla / İstanbul
Tel. 0216 395 32 00
Fax 0216 395 32 03
info@gedore.com.tr
www.festool.com.tr



Украина

UAB „TTS Tooltechnic Systems“
Ašigalio g. 6
LT-49142, Kaunas, Lietuva
Tel. 00370 37 308 414
Fax 00370 37 323 848
info@tts-company.lt
www.festool.ua



Венгрия

Tooltechnic System Kft.
Gyömrői út 150. V-3 épület
1103 Budapest
Tel. 0036 12 97 13 50
Fax 0036 12 97 13 59
info@festool.hu
www.festool.hu



Уругвай

Luganer S.A.
Democracia 2090
Montevideo 11800
Tel. 00598 24 01 76 08
Fax 00598 24 01 76 08
centrodeventas@luganer.com.uy
www.luganer.com.uy



США

Tooltechnic Systems, LLC
400 N. Enterprise Blvd
Lebanon, IN 46052
Tel. 001 88 83 37 86 00
Fax 001 76 54 83 09 03
sales@festoolusa.com
www.festoolusa.com



Объединенные Арабские Эмираты

POLIMAR
Unit D-8 Sharjah Furniture Complex
Al Wahda Street
P.O. Box 433 Sharjah
Tel. 00971 65 33 41 47
Fax 00971 65 33 00 09
polimar@emirates.net.ae
www.polimar.com



Беларусь

UAB „TTS Tooltechnic Systems“
Ašigalio g. 6
LT-49142, Kaunas, Lietuva
Tel. 00370 37 308 414
Fax 00370 37 323 848
info@tts-company.lt
www.festool.by



Кипр

K and S Industrial Supplies Ltd.
31 Vasilissis Freiderikis Road
P.O. Box 27147
1642 - Nicosia
Tel. 00357 22 67 46 64
Fax 00357 22 67 22 40
seraphim@cytanet.com.cy
www.festool.com

FESTOOL

Профессиональный инструмент
для самых высоких требований

Центральный офис в Российской Федерации

ООО «ТТС Тултехник Системс»

МО,142400 Ногинский р-он, гор.пос. Ногинск,
г. Ногинск,территория «Ногинск-Технопарк», д.13

Тел. : +7 (495) 775 8354

Факс: +7 (495) 641 2372

E-mail: info@tooltechnic.ru

Центральная сервисная служба

ООО «ТТС Тултехник Системс»

МО,142400 Ногинский р-он, гор.пос. Ногинск,
г. Ногинск,территория «Ногинск-Технопарк», д.13

Тел. : +7 (495) 580 7372

Факс: +7 (495) 641 2372

E-mail: service@tooltechnic.ru

www.festool.ru

№ для заказа 064 323 RUS/rus



4 01454 91239 520 1

Каталог Festool 2015

По состоянию на 01/2015, заменяет все предыдущие каталоги.

Изменения и ошибки не исключены. Все изображения носят общий характер.

Рекомендованная цена изготовителя. Цены действительны с 01.01.2015.

Цены дилера могут отличаться.

Код изделия

Тип изделия	Класс мощности	Вариант комплектации	В сисстейнере	Дополнительный комплект поставки
RO	150	FEQ	Plus	/ Set
	Диам. тарелки, объём резервуара-пылесборника и т. д.	F Смена рабочего инструмента E Электроника CE CENTROTEC Q Кабель с разъёмом plug it SG Отсек для шланга EW Электроинструмент DW Пневмоинструмент LE Пневматика	с сисстейнером	разнообразная оснастка входит в комплект поставки

в упаковке для торговых стенов Оснастка в упаковке для продажи в магазинах самообслуживания

Особенности продукции



Антистатическая функция
пылеудаляющие аппараты и машины, безопасные с точки зрения статической электризации



Электроника
регулируемая частота вращения для работы с учётом особенностей материала



Лобзик с точным направлением
износостойкие твёрдосплавные упоры точно направляют пилку по линии реза для точного результата



PoliStick
принцип быстрой фиксации полировального фетра, губки или овчины — для повышения эффективности работы



Шлифовальная подошва MPE
шлифовальные подошвы и тарелки из износостойкого материала с долгим сроком службы



EC-TEC
концепция привода на базе электродвигателя EC-TEC призвана развивать исключительно высокую мощность при минимальном потреблении энергии



Li Ion
оснащение мощным литий-ионным аккумулятором



SDS-plus
резьба шпинделя для ускорения смены рабочего инструмента



Защитный кожух
защищает шлифтарелку и материал при работе вплотную к кромке



Защита от сколов
запатентованный противоскольный вкладыш для двусторонней защиты кромки материала



Система шин-направляющих
запатентованная система шин-направляющих для точного ведения пильных дисков и фрез



Кабель с разъёмом plug it
съёмный, заменяемый сетевой кабель с быстроразъёмным соединением



Система гашения вибраций.
запатентованная антивибрационная система для оптимальной плавности хода при шлифовании и для защиты вашего здоровья



Турбо-пылеудаление
чистый воздух без пыли и хороший обзор во время работы



Двухлинейный лазер
две лазерные линии для простого и точного прикладывания заготовки к разметке справа и слева



AUTOCLEAN
автоматическая система очистки фильтрующего элемента AUTOCLEAN с плавной регулировкой интервалов очистки



MMC-электроника
современная электронная система с регулируемой и постоянной скоростью вращения и схемой контроля температуры для работы с учётом особенностей материала.



Цифровая электроника MMC
процессорная электронная система с регулируемой и постоянной частотой вращения и схемой контроля температуры для работы с учётом особенностей материала



Spir-O-Cut
однолезвийная головка рубанка позволяет избежать регулировки крепёжного цилиндра после каждой смены ножей



StickFix
современный принцип фиксации шлифовальных материалов без использования зажимов или клея



Принцип Jetstream
снижение забивания пылью, нагревания и засаливания благодаря 9 отверстиям. Срок службы увеличивается на 30%



Принцип реактивного потока MULTI-JETSTREAM
шлифование с встроенной системой пылеудаления, с использованием запатентованной технологии MULTI-JETSTREAM



Отключение ударного механизма
обеспечивает ручное выключение режима сверления с ударом при сверлении в древесине или хрупких материалах



Предохранительная муфта
механическая муфта трения предотвращает внезапную блокировку или перекок инструмента



Быстрое торможение
для безопасной работы при строгании, пилении и фрезеровании



FastFix
быстрая смена насадок при фрезеровании, пилении, строгании, шлифовании, сверлении и завинчивании



Пылеотвод
в серийное оснащение инструментов Festool входит разъём пылеудаления (Ø 27/36/50 мм)



Паз на плите-основании
для надёжной фиксации с помощью струбцин, а также для предотвращения случайного соскальзывания заготовки



Ограничение крутящего момента
оптимальное усилие при завинчивании в зависимости от свойств материала



FlowDetect
контроль объёма всасывания отслеживает скорость воздушного потока и предупреждает о её падении ниже 20 м/сек — для защиты Вашего здоровья



Серийный адаптер
серийный разъём для пылеудаляющих аппаратов



Система IAS 3
система шлангов для подачи сжатого воздуха, пылеудаления и отвода отработанного воздуха



IAS 3-SD
для прямого подсоединения пневм. шлифмашины Festool к шлангу подачи воздуха (без пылеудаления)



IAS 3 light
отвод пыли, подача сжатого воздуха и отвод отработанного воздуха, идеально подходит для шлифмашинок с безмасляным двигателем



Реверс
для завинчивания и отвинчивания шурупов



High torque
инструмент с высоким крутящим моментом



Электронный контроль
электронный контроль температуры обмотки предотвращает повреждение двигателя



Функция Start/Stop
автоматический режим даже без главного выключателя



Адаптер ErgoFix
для крепления мешалки M14



Ограничение пускового тока
для подключения инструментов к сети с бытовыми автоматическими выключателями



Электрон. защита от перегрузки
защищает двигатель в случае блокировки рабочего инструмента



Электродин. инерт. торможение