

Инновационные инструменты • Универсальные принадлежности

wolcraft®

# ТОП инструменты от wolcraft



# Содержание групп товаров

группа товаров	Страница	группа товаров	Страница
<b>1 столы для электроинструмента</b>		<b>14 отрезные/зачистные диски</b>	<b>69</b>
01 роликовые штативы/рабочие штативы	6	<b>7 ручные инструменты</b>	
04 столы для электроинструмента	8	02 измерительные инструменты	73
06 направляющие системы	12	<b>8 проектные темы</b>	
96 принадлежности	14	02 монтаж гипсокартона	74
<b>2 зажимные и рабочие столы</b>		04 работа с герметиком	76
01 зажимные столы	16	06 Укладка плитки	78
<b>3 системы для транспортировки</b>		07 Монтаж двери и рамы	80
01 тележки	22		
<b>4 зажимные инструменты</b>			
01 струбцина, управляемая одной рукой	27		
03 винтовые струбцины	30		
04 пружинные зажимы, пластмасса	32		
05 зажимы с храповым механизмом	36		
06 натяжители ленты	38		
07 натяжители рамки	40		
08 ленты - липучки	42		
10 угловые зажимы	42		
11 специальные зажимные устройства	43		
<b>5 соединения деревянных элементов</b>			
01 соединения на шипах	45		
03 соединение плоскими шпонками	50		
04 винтовые соединения	52		
05 деревянные шпонки	53		
<b>6 принадлежности для электроинструментов</b>			
02 кольцевые пилы/буровые коронки	54		
04 шлифовальные средства	58		
11 сверлильные стойки	60		
12 сверла/ долота	67		



# 1 СТОЛЫ ДЛЯ ЭЛЕКТРОИНСТРУМЕНТА

## 1.1 роликовые штативы/рабочие штативы

Опорный штатив от wolcraft идеальный помощник для работ по внутренней отделке

1 workstand - опорный штатив



откидывающиеся упоры для работы с длинными заготовками. Идеально для распила и временного хранения заготовок.



- 3 регулируемых специальных накладки для деликатной работы
- регулируемые боковые ограничители не допускают соскальзывания заготовки со штатива в сторону
- откидывающиеся упоры для работы с длинными заготовками. Идеально для распила и временного хранения заготовок.
- компактность хранения в сложенном виде
- поставка: в собранном виде
- рабочая высота 735 мм
- ширина опорной поверхности: 620 мм
- упаковка: индивидуальная

номер артикула	здесь и далее "штрихкод"	название	макс. нагрузка	вес
6905000	...4006885... ...690509	1 workstand - опорный штатив	100 кг	3,385 кг

# СТОЛЫ ДЛЯ ЭЛЕКТРОИНСТРУМЕНТА

## 1.1 роликовые штативы/рабочие штативы

1



прочное основание служит в качестве удлинителя рабочего стола и в качестве опоры для длинных обрабатываемых деталей



шариковая опора обеспечивает возможность легкой подачи и движения обрабатываемых деталей во всех направлениях, например, при фрезеровании

- может применяться со всеми стандартными верстаками и станками
- для подачи и транспортировки длинных досок, половиц и панелей
- плавная регулировка высоты
- прочное основание служит в качестве удлинителя рабочего стола и в качестве опоры для длинных обрабатываемых деталей
- роликовая опора обеспечивает возможность легкой подачи материалов в направлении обработки
- шариковая опора обеспечивает возможность легкой подачи и движения обрабатываемых деталей во всех направлениях, например, при фрезеровании
- компактность хранения в сложенном виде
- ширина опорной поверхности: 300 мм
- упаковка: индивидуальная
- дополнительные продукты: 6177000, 6182000, 6900000, 6900612, 6906000, 6906612, 6908000



номер артикула	здесь и далее "штрихкод" 4006885...	название	рабочая высота	макс. нагрузка	вес
6102300	...610231	1 многофункциональный опорный и роликовый штатив	630 - 1.000 мм	50 кг	5,6 кг



роликовая опора обеспечивает возможность легкой подачи материалов в направлении обработки

**Практичное в работе устройство удлинит верстаки и столы для распила.**



- может применяться со всеми стандартными верстаками и станками
- плавная регулировка высоты
- роликовая опора обеспечивает возможность легкой подачи материалов в направлении обработки
- компактность хранения в сложенном виде
- поставка: в собранном виде, сварной
- ширина опорной поверхности: 300 мм
- упаковка: индивидуальная
- дополнительные продукты: 6177000, 6182000, 6900000, 6900612, 6906000, 6906612, 6908000

номер артикула	здесь и далее "штрихкод" 4006885...	название	рабочая высота	макс. нагрузка	вес
6119973	...611993	1 роликовый штатив	640 - 1.000 мм	60 кг	3,9 кг

# 1 СТОЛЫ ДЛЯ ЭЛЕКТРОИНСТРУМЕНТА

## 1.4 Стол для станков

### MASTER cut 2000

#### Пильный стол для прецизионной работы и рабочая платформа

##### Один пильный стол - 5 возможностей использования

Будь то маленькие доски или большие плиты, с MASTER cut 2000 Вы сможете точно разрезать Ваши заготовки. Он соединяет в себе настольную циркулярную пилу, управляемую циркулярную пилу, стол для электролобзика и фрезеровочный стол в одном устройстве. Благодаря большой рабочей поверхности и складным ножкам, он является большой мобильной рабочей станцией.

##### Преимущества изделия:

- мультифункциональность для всех проектов
- применим как настольная циркулярная пила, управляемая ручная циркулярная пила, стол для электролобзика, фрезеровочный стол и рабочая станция
- мобильность: применим во всех областях и компактен для хранения
- крепкий и устойчивый благодаря прочной подставке и регулировке высоты ноги
- совместимость почти со всеми циркулярными пилами, фрезерами и лобзиками.

##### В комплекте:

- стол со столешницей из ДВП, складывающимися ножками, плитой для машин
- клемма для включения
- направляющая линейка
- защитный колпак
- предохранительный выключатель для ЕС, кроме Великобритании, Ирландии, Дании, Чехии
- 4 зажимных кулачка из пластмассы для зажима плоских деталей
- 2 алюминиевых зажима быстрой фиксации
- 3 вкладыша для настольной дисковой пилы, управляемой циркулярной пилы на направляющую шину и фрезера/электролобзика
- направляющая шина 115 см
- 2 регулировочных кольца для фрезера по 15 и 25 мм
- угловой упор
- параллельный упор
- угловой упор для направляющей шины

##### Технические данные

- только для ручной циркулярной пилы с клином, с глубиной пропила до 70 мм, 200 мм диаметром пильного полотна и макс. указанные размеры плиты основания - см. пиктограмму (никаких аккумуляторных ручных циркулярных пил)
- применим к фрезерам до макс. 230 В, макс. 1800 Вт, макс. 170 мм плиты основания, макс. 20 мм высоты плиты основания и к макс. 27 мм диаметра фрезы
- размер в собранном виде 1185 x 757 x 863 мм
- размер в сложенном виде 1085 x 757 x 213 мм
- поверхность стола 1035 x 695 мм
- рабочая высота 863 мм
- диаметр зажимных отверстий 20 мм
- макс. высота заготовки: с циркулярной пилой и направляющей шиной 60 мм
- макс. ширина рапила с параллельным упором: настольная циркулярная пила 570 мм
- макс. длина рапила: направляющая шина 740 мм
- TUVdotCOM ID: 0000033448
- макс. нагрузка 120 кг
- вес 24 кг
- упаковка: дополнительная коробка
- отдельные принадлежности 3456000, 3457000, 6102300, 6119973, 6901000

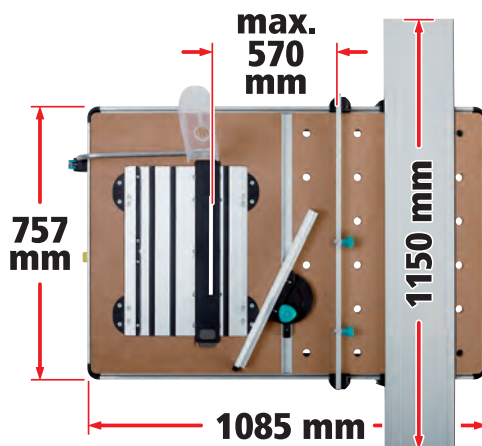

## Один пильный стол - 5 возможностей использования



### Настольная дисковая пила

- идеально подходит для обрезки маленьких и лёгких заготовок
- точные параллельные разрезы благодаря упору без зазора
- точные косые распилы от 0 до 65° благодаря точному угловому упору



### Управляемая циркулярная пила

- с направляющей шиной и струбциной от wolcraft
- подходит для укорачивания больших панелей и плит благодаря 80 см алюминиевому упору
- бесступенчато-регулируемый угловой упор для направляющей шины может быть установлен на любой угол между 0 и 70°
- рабочая поверхность из алюминия даёт возможность быстро поменять настольную циркулярную пилу на управляемую циркулярную пилу с направляющей шиной.



### Стол для работы с электролобзиком

- идеален для криволинейных распилов
- комфортная работа с разметочной линией
- лёгкое управление



### Мобильная рабочая платформа

- большая рабочая поверхность из противоударной древесноволокнистой плиты (ДВП) с обширными возможностями зажима и монтажа деталей.
- надёжный и безопасный, благодаря устойчивому основанию и регулируемой по высоте ножке
- применим во всех областях и компактен для хранения
- бесппроблемная транспортировка благодаря лёгкой алюминиевой конструкции
- складные ножки для эргономичной работы на земле

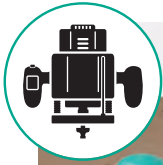

### Фрезеровочный стол

- Принадлежности: параллельный фрезерный упор (арт. 6901000) делает из MASTER cut 2000 полноценный фрезерный стол.

**Внимание:** фрезеровочный стол можно использовать только с параллельным фрезеровочным упором (арт. 6901000)!



номер артикула	штих-код 4006885...	название	для
6900000	...690004	1 MASTER cut 2000 - верстак многофункциональный для прецизионной работы и оснащенная рабочая платформа	EU ex. GB, IRL, DK
6900612	...690066	1 MASTER cut 2000 - верстак многофункциональный для прецизионной работы и оснащенная рабочая платформа	CH

# 1 СТОЛЫ ДЛЯ ЭЛЕКТРОИНСТРУМЕНТА

## 1.4 Столы для электроинструмента

### MASTER cut 1500

Новый универсальный рабочий стол и стол для станка, соответствующий последним предписаниям по технике безопасности ЕС. Для точного стационарного использования дисковой пилы, ручного лобзика и инструмента для фрезерования сверху.

Преимущества изделия:

- многофункциональность
- возможность использования в качестве стола для циркулярной пилы, стола для ручного лобзика, стола для фрезеровального станка в сочетании с упором фрезы № арт. 6901000 и рабочим местом
- высокая точность благодаря регулируемой алюминиевой панели станка и простая установка станка
- подставка с поперечными распорками для максимальной устойчивости, передвижная и компактная благодаря быстрой системе упаковки
- подходит почти для всех ручных циркулярных пил, инструментов с фрезерованием сверху и ручных лобзиков
- прочные тиски из бука

комплектация:

- 1 угловой упор
- 1 параллельный упор
- 1 предохранительный выключатель
- 1 направляющая линейка
- 1 клемма для включения
- 1 защитный колпак
- 4 зажима из пластика для плоских деталей
- 2 регулировочных кольца для фрезера по 15 и 25 мм



The mark of responsible forestry  
FSC® C008243

технические данные:

- рабочая высота: 865 мм
- макс. ширина зева / с зажимными кулачками: 120 - 620 мм
- поверхность стола: 780 x 500 мм
- МДФ-панель: 495 x 500 x 23 мм
- Пластина станка: 285 x 500 мм
- Рабочие панели из МДФ и литого под давлением алюминия.
- размер в собранном виде: 940 x 640 x 865 мм
- размер в сложенном виде: 640 x 1145 x 195 мм
- вес: 17 кг
- макс. нагрузка: 200 кг

для ручной дисковой пилы:

С клином, до 70 мм глубины пропила, 20 мм диаметр пильного полотна и основания - см. пиктограмму (никаких аккумуляторных ручных циркулярных пил)

Указания по обслуживанию:

При применении вспомогательного клина № арт. 6903000 (до 160 мм) или № арт. 6904000 (от 160 до 200 мм) можно использовать ручные циркулярные пилы без клина.

для электролобзика:

все

для фрезы с верхним расположением шпинделя:

До макс. 230 В, макс. 1800 ватт, макс. 170 x 20 мм диаметр основания, максимальная высота основания 20 мм и для 27 мм диаметра фрезы



MADE IN EUROPE

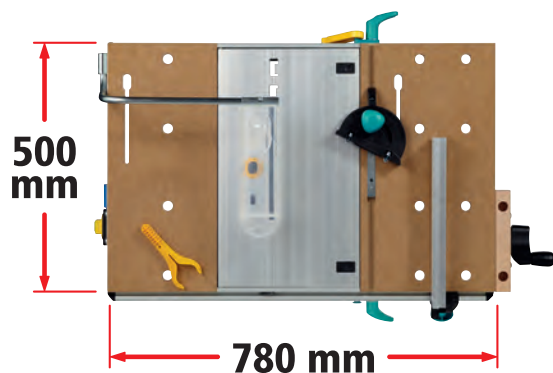



# СТОЛЫ ДЛЯ ЭЛЕКТРОИНСТРУМЕНТА

1

4 в 1: стол для ручной циркулярной пилы, пилы, фрезеровального станка и рабочий стол.



настольная дисковая пила

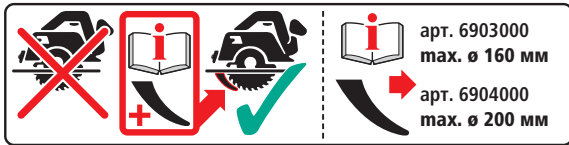
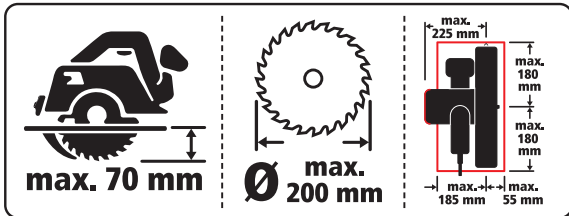

арт. 6903000  
max. Ø 160 mm  
арт. 6904000  
max. Ø 200 mm



фрезеровочный стол

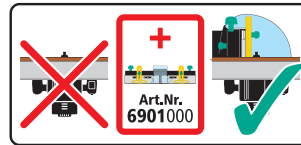
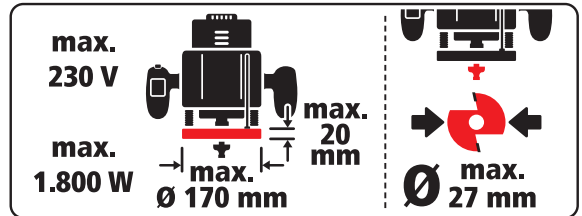
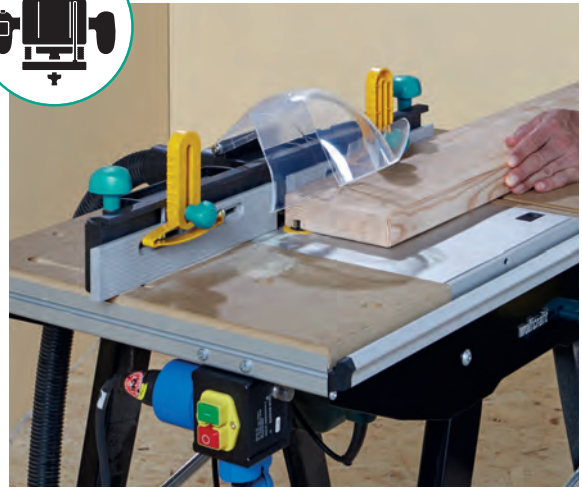

Внимание:  
фрезеровочный стол  
можно использовать  
только с параллельным  
фрезеровочным  
упором (арт. 6901000)!



стол для выпиливания электролобзиком



мобильная рабочая платформа



номер артикула	штих-код	название	для
6906000	...690608	1 MASTER cut 1500 - универсальный рабочий стол и стол для станка	EU ex. GB, IRL, DK
6906612	...690660	1 MASTER cut 1500 - универсальный рабочий стол и стол для станка	CH

# 1 СТОЛЫ ДЛЯ ЭЛЕКТРОИНСТРУМЕНТА

## 1.4 столы для электроинструмента

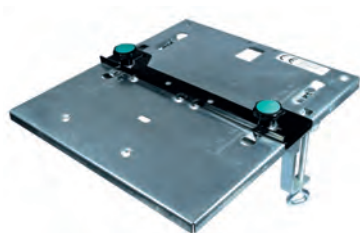

параллельный рез



фигурные распилы

### Идеальное приспособление для выполнения точных распилов с помощью лобзика

Точный распил благодаря обеспечению видимости разметочной линии и параллельного упора. Благодаря тому, что пропилен выполняется с нижней стороны заготовки, происходит меньше сколов, и получается чистая кромка распила с лицевой стороны заготовки

- при помощи двух стальных струбцин может быть произведена надёжная фиксация на рабочем столе и верстаке с максимальной толщиной рабочей поверхности стола 60 мм
- поверхность стола 320 x 300 мм
- рабочая поверхность: оцинкованная
- для электролобзика: длина пильного полотна макс. 100 мм
- комплектация: параллельный упор (1 шт.)
- упаковка: индивидуальная коробка



номер артикула	здесь и далее "штрихкод"	название	размеры
6197000	...619708	1 стол для выпиливания электролобзиком	320 x 300 мм

## 1.6 направляющие системы



### Универсальное устройство для распила Вашим лобзиком

Зафиксируйте обрабатываемую деталь при помощи однозахватного зажимного приспособления и выполните быстрый и точный распил.

- для паркета, ламината, панелей для стен, потолочных панелей
- кромки распила чистые и не рваные благодаря резиновым губам
- быстрый и простой монтаж ручного лобзика
- простое фиксирование заготовки
- идеально для косых и угловых распилов до 50°, например, для плинтусов
- направляющая шина из алюминия, длиной 450 мм
- упаковка: индивидуальная коробка



номер артикула	здесь и далее "штрихкод"	название	размеры
6915000	...691506	1 PSD - стусло для лобзика	210 x 243 x 160 мм

# СТОЛЫ ДЛЯ ЭЛЕКТРОИНСТРУМЕНТА

## 1.6 направляющие системы

1

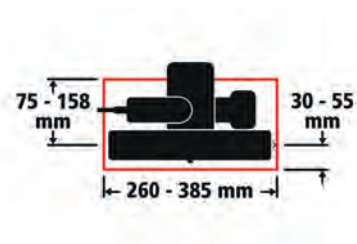
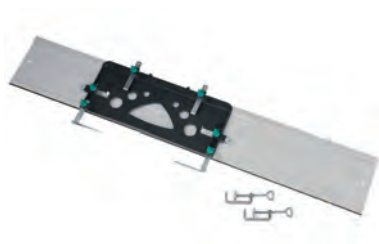

**Универсальность и точность: новая направляющая шина FKS 115 от wolfcraft является идеальным дополнением к Вашей циркулярной пиле.**



- подходит для: всех стандартных ручных циркулярных пил с глубиной пропила до 66 мм и плитой основания макс. 120-200 x 260-385 мм
- для точных, прямых и длинных распилов, а также для косых распилов
- для резки и укорачивания кухонных столешниц, дверей и т.д.
- резиновой язычок предотвращает образование сколов, одновременно маркирует край реза и обеспечивает тем самым высокую точность распила
- быстрый и комфортный монтаж циркулярной пилы; точная настройка требуется только один раз
- надёжная фиксация, благодаря защищенной от соскальзывания обратной стороне и 2 струбцинам, которые входят в комплект
- также в областях, удалённых от края и идеально для угловых распилов
- комплектация: струбцины (2 шт.)
- упаковка: картон
- отдельные принадлежности: 6911000

номер артикула	здесь и далее "штрихкод"	название	размеры
6910000	...691001	1 FKS 115 - направляющая	1.150 x 50 x 242 мм



- делает возможным точную обработку больших деталей
- простое и быстрое удлинение для FKS 115
- длина направляющей в общей сложности составляет 230 см
- удлинение возможно с более чем двумя направляющими
- только в комплекте с артикулом 6910000
- комплектация: направляющая из алюминия (1 шт.)  
удлиняющий адаптер (1 шт.)
- упаковка: индивидуальная коробка
- подходит для 6910000

номер артикула	здесь и далее "штрихкод"	название	размеры
6911000	...691100	1 набор для удлинения	1.150 x 10 x 220 мм

# 1 СТОЛЫ ДЛЯ ЭЛЕКТРОИНСТРУМЕНТА

## 1.96 принадлежности



продольный фрезерный упор делает из MASTER cut полноценный фрезерный стол.

- для деталей толщиной до 40 мм
- для фрез диаметром до 27 мм
- только в сочетании с артикулом 6900000, 6906000
- точный регулируемый упор для идеальных результатов
- подгонка по величине фрезы благодаря регулируемому упору
- безопасный крепеж параллельного фрезерного упора благодаря закручивающимся фиксаторам, не требует каких-либо дополнительных инструментов
- место присоединения пылесоса для отсасывания пыли
- рекомендация: для больших заготовок рекомендуется использовать дополнительно специальный роликовый штатив, что обеспечивает идеальную поддержку (например, арт. 6102300)
- упаковка: индивидуальная коробка
- вес: 2,8 кг
- подходит для 6900000, 6900612, 6906000, 6906612



номер артикула	здесь и далее "штрихкод" 4006885...	название
6901000	...690103	1 продольный упор фрезы



6903000



6904000



- для использования ручных циркулярных пил без клина в MASTER cut 1500
- упаковка: ПВХ пакет, закрепленный на картоне
- подходит для 6906000, 6906612

номер артикула	здесь и далее "штрихкод" 4006885...	название	для
6903000	...690301	1 клин	для циркулярных пил с Ø до 160 мм
6904000	...690400	1 клин	для циркулярных пил с Ø от 160 до 200 мм



## 2 ЗАЖИМНЫЕ И РАБОЧИЕ СТОЛЫ

### 2.1 зажимные столы

#### 1 MASTER 700 - зажимной стол и стол для станков



Этот новый зажимной стол и стол для станков, регулируемый по высоте, сочетает универсальность и современный дизайн.

- столешница из ДВП-панели толщиной 19 мм, бесступенчатая система поворота на 0–70°
- быстрый и легкий монтаж стационарных инструментов, таких как торцевые пилы и пилы для резки под углом, сверлильные стойки и т. д., за счет прорезей для крепления в ДВП



- новая, устойчивая и стабильная рама в форме буквы Z обеспечивает эргономичность как при работе стоя, так и при работе сидя
- легкая регулировка высоты за счет встроенной нажимной пружины
- система быстрого складывания для компактного хранения — просто откиньте вверх ножки с помощью штока вытягивания
- включает 4 зажимных кулачка для зажима плоских и круглых деталей
- включает 2 мягких вставки для круглых продолговатых предметов типа труб и т. д.
- 4 практичных опорных штырька — могут использоваться с двух сторон с острым основанием при проведении лакировочных работ или с плоским противоскользящим основанием
- упаковка: индивидуальная коробка
- дополнительные продукты: 6102300, 6119973
- отдельные принадлежности: 6171000, 6176000

#### технические данные

рабочая высота:	780 - 950 мм
макс. ширина зева/ с зажимными кулачками:	130 / 435 мм
поверхность стола:	680 x 390 мм
макс. нагрузка:	150 кг
зажимная система:	вращающиеся ручки, регулировка перемещения шпинделя зажимными кулачками
рабочая поверхность:	ДВП (древесноволокнистые плиты), наклоняемая в пределах 0 - 70°
подставка:	стабильная система для быстрого складывания, интегрированное отделение для инструментов
размер в собранном виде:	680 x 780 - 950 x 525 мм
размер в сложенном виде:	680 x 960 x 185 мм
вес:	14,5 кг

номер артикула	здесь и далее "штрихкод"	название
6908000	4006885... ...690806	1 MASTER 700 - зажимной стол и стол для станков

## 2.1 зажимные столы

Зажимной и рабочий стол с регулируемой высотой

### 1 MASTER 600 - зажимной и рабочий стол одновременно

Для каждого случая подходящая рабочая высота! Регулировка высоты позволяет принимать эргономичное положение для человека любого роста, как в сидячем положении, так и стоя

- регулировка высоты с защитой от выпадения детали
- увеличенная поверхность стола за счет вставляемой части рабочей столешницы
- новые возможности применения открываются благодаря наклоняемой поверхности и наличию возможности фиксировать его углом от 0 до 65°
- встроенный в ДВП магнит позволяет хранить шурупы и гвозди
- стабильная подставка с системой быстрого складывания для компактного хранения
- упаковка: индивидуальная коробка
- дополнительные продукты: 6102300, 6119973
- отдельные принадлежности: 6171000, 6172000, 6174000, 6176000



компактность хранения в сложенном виде



новые возможности применения открываются благодаря наклоняемой поверхности стола и наличию возможности фиксировать его углом от 0 до 65°



зажима из пластика для плоских деталей



#### технические данные

- рабочая высота: 780 - 950 мм  
 макс. ширина зева/ с зажим-ными кулачками: 115 / 435 мм  
 поверхность стола: 650 x 420 мм  
 макс. нагрузка: 120 кг  
 макс. угол зажима: 10°  
 зажимная система: вращающиеся ручки, регулировка перемещения шпинделя зажимными кулачками  
 юстировочная поддержка: шкала  
 рабочая поверхность: ДВП (древесноволокнистые плиты), наклоняемая в пределах 0 - 65°  
 подставка: стабильная система для быстрого складывания, интегрированное отделение для инструментов  
 комплектация: зажима из пластика для плоских деталей (4 шт.)  
 дополнительных прихвата для зажима круглых деталей (2 шт.)  
 вставляемая часть рабочей столешницы (1 шт.)  
 размер в собранном виде: 650 x 780 - 955 x 420 - 530 мм  
 размер в сложенном виде: 650 x 1.065 x 210 мм  
 вес: 15,1 кг

номер артикула	здесь и далее "штрихкод"	название
6182000	...618206	1 MASTER 600 - зажимной и рабочий стол одновременно

## 2 ЗАЖИМНЫЕ И РАБОЧИЕ СТОЛЫ

### 2.1 зажимные столы

Универсальный зажимной и рабочий стол (верстак)

#### 1 MASTER 200 - зажимной и рабочий стол одновременно



компактность хранения в сложенном виде



Прочный, универсальный зажимной и рабочий стол (верстак); незаменимый помощник для мастерской и дома

- 2 зажимных кулачка из ДВП, положение переднего кулачка регулируется благодаря двум шпинделям
- стабильная подставка с системой быстрого складывания для компактного хранения
- интегрированное отделение для инструментов
- упаковка: индивидуальная коробка
- дополнительные продукты: 6102300, 6119973
- отдельные принадлежности: 6171000, 6172000, 6174000, 6176000

#### технические данные

рабочая высота:	800 мм
макс. ширина зева/ с зажимными кулачками:	145 / 365 мм
поверхность стола:	645 x 300 мм
макс. нагрузка:	180 кг
макс. угол зажима:	14°
зажимная система:	вращающиеся ручки, регулировка перемещения шпинделя зажимными кулачками
юстировочная поддержка:	шкала
рабочая поверхность:	ДВП (древесноволокнистые плиты)
подставка:	стабильная система для быстрого складывания, интегрированное отделение для инструментов
комплектация:	зажима из пластика для плоских деталей (4 шт.)
размер в собранном виде:	645 x 800 x 300 - 450 мм
размер в сложенном виде:	645 x 1.205 x 200 мм
вес:	11,9 кг

номер артикула	здесь и далее "штрихкод"	название
6177000	4006885... ...617704	1 MASTER 200 - зажимной и рабочий стол одновременно



## 2.1 зажимные столы

### принадлежности



- защита детали от повреждений
- с V-образным пазом для фиксации материалов круглого сечения
- упаковка: ПВХ пакет, закрепленный на картоне
- подходит для 6177000, 6182000, 6906000, 6906612, 6908000

номер артикула	здесь и далее "штрихкод" 4006885...	название
6171000	...617100	губки тисков (2 шт.)



- для для всех рабочих панелей с отверстием 20 мм
- зажима из пластика для плоских деталей
- упаковка: ПВХ пакет, закрепленный на картоне
- подходит для 6177000, 6182000, 6906000, 6906612

номер артикула	здесь и далее "штрихкод" 4006885...	название
6172000	...617209	зажимные лапы (4 шт.)



- упаковка: ПВХ пакет, закрепленный на картоне
- подходит для 6177000, 6182000, 6906000, 6906612

номер артикула	здесь и далее "штрихкод" 4006885...	название
6174000	...617407	пластиковых кулачка (4 шт.)

## 2 ЗАЖИМНЫЕ И РАБОЧИЕ СТОЛЫ

### 2.1 зажимные столы



- для для всех рабочих панелей с отверстием 20 мм
- упаковка: ПВХ пакет, закрепленный на картоне
- подходит для 6177000, 6182000, 6906000, 6906612, 6908000

номер артикула	здесь и далее "штрихкод"	название
6176000	4006885... ...617605	моментальных зажима (2 шт.)



# 3 СИСТЕМЫ ДЛЯ ТРАНСПОРТИРОВКИ

## 3.1 тележки

### МНОГОФУНКЦИОНАЛЬНАЯ ТЕЛЕЖКА + ТАЧКА! ДВА В ОДНОМ

#### 1 TS 1000 - система для транспортировки



минимальная регулировка ручек- и тележка для мешков превращается в тележку с платформой



компактность хранения в сложенном виде



при использовании в качестве ручной тележки для мешков



при использовании в качестве платформенной тележки



компактное хранение



#### функция - тележка для мешков

- разные положения ручки обеспечивают оптимальный наклон тележки и её ведение
- ручки с предохранительными скобами
- высокая задняя стенка, идеально для высоких предметов/ грузов

#### функция - платформенная тележка

- легко нагружать благодаря небольшой высоте
- простая замена различных емкостей делает эту систему очень продуманной
- высокая задняя стенка, идеально для высоких предметов/ грузов
- минимальная регулировка ручек- и тележка для мешков превращается в тележку с платформой
- округлая поперечная перекладина и задняя стенка обеспечивают надежную фиксацию при транспортировке круглых предметов
- с откинутой вниз платформой идеально подходит для транспортировки длинных предметов
- пневматические шины на шарикоподшипниках обеспечивают легкость и комфортабельность транспортировки
- подходит для спуска по лестнице: регулируемый угол наклона обеспечивает оптимальную устойчивость груза в любой ситуации
- защита от переворачивания также и с тяжелыми грузами
- идеально для тяжелой садовой мебели, дров и т.д.
- упаковка: индивидуальная коробка



#### технические данные

макс. грузоподъемность:: 150 кг  
 макс. грузоподъемность:: 200 кг  
 размер в собранном виде: 610 x 1.260 x 550 мм  
 размер в сложенном виде: 610 x 800 x 520 мм  
 вес: 15 кг

номер артикула	здесь и далее "штрихкод"	название
5520000	...552005	1 TS 1000 - система для транспортировки

## 3.1 тележки

Высокопроизводительная профессиональная тележка для мешков — складная, подходит для использования при подъеме и спуске по лестницам

## 1 TS 1500 - система для транспортировки



- лопасть очень большого размера для транспортировки больших предметов, таких как стиральные машины, холодильники и т. п.
- удобная и безопасная перевозка тяжелых грузов благодаря эргономичным рукояткам
- несмотря на подъемную силу в 200 кг, благодаря единственной в своем роде технологии

упаковки можно легко сложить транспортировочную систему и без усилий загрузить ее



- выдвигаемая рукоятка с центральной фиксирующей системой
- легкая и удобная перевозка благодаря большим вспененным колесам, каждый с двумя встроенными шарикоподшипниками
- округлые перекладины и монтажная плита для безопасной транспортировки круглых предметов
- упаковка: индивидуальная

**технические данные**

поставка: контактная поверхность лопасти 590 x 370 мм  
 макс. высота: 1.240 мм  
 макс. грузоподъемность: 200 кг  
 размер в собранном виде: 660 x 1.240 мм  
 размер в сложенном виде: 600 x 990 x 110 мм  
 вес: 10,4 кг

номер артикула	здесь и далее "штрихкод"	название
5525000	4006885... ...552500	1 TS 1500 - система для транспортировки

## 3 СИСТЕМЫ ДЛЯ ТРАНСПОРТИРОВКИ

### 3.1 тележки

Универсальная тележка для мешков — удобство использования и компактность

#### 1 TS 850 - система для транспортировки



- всегда легко нести в руках благодаря продуманной автоматической системе складывания
- выдвигаемая рукоятка с центральной фиксирующей кнопкой для удобной эксплуатации
- легко наклоняется благодаря прочной поперечной перекладине
- округлая поперечная перекладина, идеально для транспортировки круглых предметов
- округлый рычаг управления для удобного захвата при перевозке громоздких грузов
- исключительно богатые возможности использования благодаря продуманной системе фиксации в трех точках с разнообразными способами подвешивания
- высота в 110 см обеспечивает эргономичную и усталостнопрочную транспортировку
- большие профилированные колеса позволяют использовать изделие вне помещений
- упаковка: индивидуальная



#### технические данные

макс. высота: 1.100 мм  
макс. грузоподъемность: 100 кг  
размер в собранном виде: 540 x 1.110 x 470 мм  
размер в сложенном виде: 500 x 820 x 77 мм  
вес: 5,6 кг

номер артикула	здесь и далее "штрихкод"	название
5501000	...4006885... ...550100	1 TS 850 - система для транспортировки

## 3.1 тележки

Мобильная тележка для мешков — складная и устойчивая

### 1 TS 600 - система для транспортировки



- благодаря автоматической системе трансформации площадка и колеса одним движением раскладываются в рабочее положение
- малые габариты в сложенном состоянии
- плавная регулировка высоты для удобства в использовании
- округлая поперечная перекладина, идеально для транспортировки круглых предметов
- округлый рычаг управления для удобного захвата при перевозке громоздких грузов
- исключительно богатые возможности использования благодаря продуманной системе фиксации в двух точках с разнообразными способами подвешивания
- легко переносить в руках благодаря малому весу ( 3,9 кг) и размеру
- упаковка: индивидуальная



#### технические данные

макс. высота:	1.050 мм
макс. грузоподъемность:	70 кг
размер в собранном виде:	430 x 1.050 x 445 мм
размер в сложенном виде:	430 x 730 x 60 мм
вес:	3,9 кг

номер артикула	здесь и далее "штрихкод"	название
5505000	4006885... ...550506	1 TS 600 - система для транспортировки

## 4 ЗАЖИМНЫЕ ИНСТРУМЕНТЫ





## 4.1 струбцина, управляемая одной рукой

### ENZ PRO 100 Струбцины, управляемые одной рукой

Сильная струбцина для профессиональной работы



просто выполняемое переоборудование для функции распора



лёгкая в обращении и надежно удерживаемая благодаря эргономичной ручке с защитой от соскальзывания



- быстро, надежно и комфортно зажимать - одной рукой
- прочный и мощный инструмент - сила зажима до 120 кг
- лёгкая в обращении и надежно удерживаемая благодаря эргономичной ручке с защитой от соскальзывания
- для профессионалов: после легко выполняемого переоборудования, простым нажатием кнопки появляется функция распора
- равномерное и щадящее заготовку распределение усилий зажима, благодаря большим зажимающим поверхностям и особо крупному вылету 100 мм
- высококачественная рейка, обеспечивающая большую, неослабевающую силу зажима
- очень легкое расслабление жима благодаря оптимальному эффекту рычага
- крестообразная канавка для надежного зажима круглых деталей
- передвигаемые прокладочные элементы защищают деталь и служат в качестве подставки
- упаковка: с этикеткой
- отдельные принадлежности: 3037000, 3038000



номер артикула	здесь и далее "штрихкод" 4006885...	название	вылет	размер зажима	диапазон растяжения
3030000	...303003	1 ENZ PRO 100-150 - Струбцина, управляемая одной рукой	100 мм	150 мм	210 - 410 мм
3031000	...303102	1 ENZ PRO 100-300 - Струбцина, управляемая одной рукой	100 мм	300 мм	210 - 560 мм
3032000	...303201	1 ENZ PRO 100-450 - Струбцина, управляемая одной рукой	100 мм	450 мм	210 - 710 мм
3033000	...303300	1 ENZ PRO 100-700 - Струбцина, управляемая одной рукой	100 мм	700 мм	210 - 960 мм
3034000	...303409	1 ENZ PRO 100-915 - Струбцина, управляемая одной рукой	100 мм	915 мм	210 - 1.175 мм

## 4 ЗАЖИМНЫЕ ИНСТРУМЕНТЫ

### 4.1 струбцина, управляемая одной рукой

#### ЕНЗ PRO 65 Струбцины, управляемые одной рукой



быстро, надежно и комфортно зажимать - одной рукой



для профессионалов: после легко выполняемого переоборудования, простым нажатием кнопки появляется функция распора

#### Сильная струбцина для профессиональной работы

- быстро, надежно и комфортно зажимать - одной рукой
- прочная и надёжная - зажимное усилие до 90 кг
- лёгкая в обращении и надежно удерживаемая благодаря эргономичной ручке с защитой от соскальзывания
- для профессионалов: после легко выполняемого переоборудования, простым нажатием кнопки появляется функция распора
- равномерное и щадящее распределение силы зажима благодаря большой области зажима и 65 мм выступу
- высококачественная рейка, обеспечивающая большую, неослабевающую силу зажима
- очень легкое расслабление жима благодаря оптимальному эффекту рычага
- крестообразная канавка для надежного зажима круглых деталей
- упаковка: с этикеткой
- отдельные принадлежности: 3037000
- подходит для 6900000, 6900612



номер артикула	здесь и далее "штрихкод" 4006885...	название	вылет	размер зажима	диапазон растяжения
3456000	...345607	1 ЕНЗ 65-150 - Струбцина, управляемая одной рукой	65 мм	150 мм	160 - 320 мм
3457000	...345706	1 ЕНЗ 65-300 - Струбцина, управляемая одной рукой	65 мм	300 мм	160 - 470 мм

#### ЕНЗ мини - струбцины, обслуживаемые одной рукой



#### Мини-струбцина, управляемая одной рукой

Мини-струбцина имеет все качества большой струбцины, которая управляется одной рукой

- для быстрого и точного зажатия деталей, например, при работе по изготовлению моделей
- упаковка: картон



номер артикула	здесь и далее "штрихкод" 4006885...	название	вылет	размер зажима	диапазон растяжения
3455100	...345515	ЕНЗ 40-110 - мини - струбцины, управляемые одной рукой (2 шт.)	40 мм	110 мм	100 - 210 мм

## 4.1 струбцина, управляемая одной рукой

### ENZ Easy Струбцины, управляемые одной рукой



просто выполняемое переоборудование для функции распора

#### Управляемая одной рукой - практичная - просто гениальная

Выгодная альтернатива - идеальна для любителей и профессионалов

- простое использование основных функций - зажима и ослабления зажима
- зажимное усилие до 90 кг
- благодаря оптимальной эргономике рукоятки струбцина всегда удобно лежит в руке
- просто выполняемое переоборудование для функции распора
- специально закаленная стальная рейка и армированный стекловолокном пластик
- упаковка: с этикеткой
- отдельные принадлежности: 3037000, 3038000



номер артикула	здесь и далее "штрихкод" 4006885...	название	вылет	размер зажима	диапазон растяжения
3020000	...302006	1 ENZ Easy 75-150 - Струбцина, управляемая одной рукой	75 мм	150 мм	180 - 390 мм
3021000	...302105	1 ENZ Easy 75-300 - Струбцина, управляемая одной рукой	75 мм	300 мм	180 - 540 мм
3023000	...302303	1 ENZ Easy 75-500 - Струбцина, управляемая одной рукой	75 мм	500 мм	180 - 740 мм



- для соединения двух однозахватных зажимов (PRO или Easy)
- обеспечивает межцентровые расстояния до 200 см (двумя однозахватными зажимами PRO 100-915 + адаптер)
- идеально подходит для склеивания мебели или монтажа больших строительных конструкций
- упаковка: картон
- подходит для 3020000, 3021000, 3023000, 3030000, 3031000, 3032000, 3033000, 3034000



номер артикула	здесь и далее "штрихкод" 4006885...	название
3038000	...303805	1 Connector PRO/Easy - адаптер однозахватных зажимов

## 4 ЗАЖИМНЫЕ ИНСТРУМЕНТЫ

### 4.3 винтовые струбцины

#### SZ винтовые струбцины

Классическая струбцина с новым ФУНКЦИОНАЛЬНЫМ дизайном



особенно практично при выполнении склеивания: новая форма лапки дает возможность плоского прижатия опоры к верхней стороне лапки, а также под углом 90° к её задней стороне - новшество wolcraft



эргономичная форма рукоятки с препятствующим соскальзыванию покрытием - благодаря этому достигается оптимальное приложение силы



Эргономичная, с широким диапазоном применения - всегда актуальна

- эргономичная форма рукоятки с препятствующим соскальзыванию покрытием - благодаря этому достигается оптимальное приложение силы
- оцинкованный шпindel с трапециевидальной резьбой для оптимальной передачи усилия
- особенно практично при выполнении склеивания: новая форма лапки дает возможность плоского прижатия опоры к верхней стороне лапки, а также под углом 90° к её задней стороне - новшество wolcraft
- не происходит соскальзывания или самопроизвольного разжатия: рифленые края обеспечивают надежную фиксацию
- никакой деформации зажимной шины даже при больших величинах захвата, благодаря высокому качеству рейки пустотелого профиля
- упаковка: с этикеткой
- отдельные принадлежности: 3037000

номер артикула	здесь и далее "штрихкод" 4006885...	название	вылет	размер зажима
3610000	...361003	1 SZ 80-150 - винтовая струбцина	80 мм	150 мм
3611000	...361102	1 SZ 80-300 - винтовая струбцина	80 мм	300 мм
3612000	...361201	1 SZ 80-450 - винтовая струбцина	80 мм	450 мм
3620000	...362000	1 SZ 120-300 - винтовая струбцина	120 мм	300 мм
3621000	...362109	1 SZ 120-450 - винтовая струбцина	120 мм	450 мм
3622000	...362208	1 SZ 120-700 - винтовая струбцина	120 мм	700 мм
3623000	...362307	1 SZ 120-1000 - винтовая струбцина	120 мм	1.000 мм

### винтовая струбцина для любителей



- натяжные планки из специального литого под давлением цинка
- шина полного профиля с защитой от проскальзывания благодаря двустороннему рифлению
- верхняя лапка зажима сглажена для придания устойчивости - идеально подходит для склеивания
- оцинкованный шпидель с трапециевидальной резьбой
- подвижная прижимная плита из стеклонаполненного полиамида
- упаковка: с этикеткой
- отдельные принадлежности: 3037000



номер артикула	здесь и далее "штрихкод" 4006885...	название	вылет	размер зажима
3607000	...360709	1 SZ 50-100 - винтовая струбцина для любителей	50 мм	100 мм
3606000	...360600	1 SZ 50-150 - винтовая струбцина для любителей	50 мм	150 мм
3605000	...360501	1 SZ 50-200 - винтовая струбцина для любителей	50 мм	200 мм

### SC винтовые струбцины

Достойное качество с великолепным соотношением параметров цена-качество



- зажимной рычаг из ковкого чугуна усилен профилем
- направляющая шина усилена пустотелым профилем
- рифление направляющей шины препятствует соскальзыванию
- с пластмассовой ручкой
- упаковка: футляр
- отдельные принадлежности: 3037000



номер артикула	здесь и далее "штрихкод" 4006885...	название	вылет	размер зажима
3057000	...305700	1 SC 80-150 - винтовая струбцина	80 мм	150 мм
3058000	...305809	1 SC 80-200 - винтовая струбцина	80 мм	200 мм
3059000	...305908	1 SC 80-300 - винтовая струбцина	80 мм	300 мм

## 4 ЗАЖИМНЫЕ ИНСТРУМЕНТЫ

### 4.4 пружинные зажимы, пластмасса



подвижные зажимные кулачки плотно прилегают к изделию

- подвижные зажимные кулачки плотно прилегают к изделию
- крестообразный V-образный паз для зажима круглых деталей
- упаковка: с этикеткой



номер артикула	здесь и далее "штрихкод" 4006885...	название	размер зажима
3630000	...363007	1 FZ 40 - пружинный зажим	40 мм
3631000	...363106	1 FZ 60 - пружинный зажим	60 мм



большая глубина зажима позволяет также зажимать области, расположенные далеко от края

#### Универсальный зажим для фиксации с высочайшей точностью

- с длинными, острыми лапками зажима, оптимальное использование для зажима в узких проемах
- большая глубина зажима позволяет также зажимать области, расположенные далеко от края
- упаковка: с этикеткой



номер артикула	здесь и далее "штрихкод" 4006885...	название	размер зажима
3633000	...363304	1 MT 70 - пружинный зажим с острыми концами	70 мм

## 4.4 пружинные зажимы, пластмасса



- благодаря эргономичной форме рукоятки руки не устают при работе с часто меняющимися фиксациями
- вращающийся на 360 ° крючок подходит для закрепления сетки, декораций, освещения и кабелей диаметром до 25 мм
- подвижные прижимные кулачки для отличного прилегания к поверхности
- зажимные кулачки с V-образным пазом для зажима круглых деталей
- с крючками, максимальная нагрузка до 5 кг
- упаковка: с этикеткой



номер артикула	здесь и далее "штрихкод" 4006885...	название	размер зажима
3629000	...362901	1 FZH 50 - пружинный зажим	50 мм



3625000



3626000



### Классический пружинный зажим с острыми концами в новой эргономичной форме

- дает многообразные возможности применения
- идеально для использования в области декорации, домашнего творчества и т.д.
- идеально для зажатия в узких проемах
- подвижные прижимные кулачки для отличного прилегания к поверхности
- зажимные кулачки с V-образным пазом для зажима круглых деталей
- упаковка: с этикеткой



номер артикула	здесь и далее "штрихкод" 4006885...	название	размер зажима
3625000	...362505	1 FZH 30 - Эрго - пружинный зажим с острыми концами	30 мм
3626000	...362604	1 FZH 40 - Эрго - пружинный зажим с острыми концами	40 мм

## 4 ЗАЖИМНЫЕ ИНСТРУМЕНТЫ

### 4.4 пружинные зажимы, пластмасса



- универсальное применение, особенно подходит для изготовления моделей
- точный зажим на тысячу разных случаев
- подвижные зажимные кулачки плотно прилегают к изделию
- в различных цветах

номер артикула	здесь и далее "штрихкод" 4006885...	название	размер зажима	комплектация	упаковка
3425000	...342507	1 microfix - мини-пружинный зажим	20 мм		с этикеткой
3420000	...342002	microfix - мини-пружинные зажимы (6 шт.)	20 мм	кольцо для ключей (1 шт.)	блистер
3433000	...343306	1 microfix - пружинный зажим	30 мм		с этикеткой
3432000	...343207	microfix - пружинные зажимы (4 шт.)	30 мм		картон



#### microfix пружинные зажимы с вакуум-присосом

Пружинный зажим можно применять для фиксирования на всех гладких поверхностях и перемещать его в любое удобное для Вас место

- пригодно для быта, хобби, сада, автомобиля и кемпинга
- фиксация без следов - при снятии на поверхности не остается никаких следов
- подвижные зажимные кулачки плотно прилегают к изделию
- простое крепление на гладких поверхностях благодаря механизму перекидного рычага
- тип: с вакуум-присосом
- в различных цветах

номер артикула	здесь и далее "штрихкод" 4006885...	название	размер зажима	удерживающая сила до	упаковка
3662000	...366206	1 microfix S - мини-пружинный зажим	20 мм	250 г	с этикеткой
3663000	...366305	microfix S - мини-пружинные зажимы (4 шт.)	20 мм	250 г	картон
3638000	...363809	1 microfix - пружинный зажим	30 мм	350 г	с этикеткой
3638100	...363816	microfix - пружинные зажимы (2 шт.)	30 мм	350 г	картон



## 4.4 пружинные зажимы, пластмасса



### microfix пружинные зажимы с магнитом

Магнитный пружинный зажим хорошо держится на всех магнитных поверхностях, а также применим для тяжелых, толстых и бесформенных предметов

- применяется в быту, когда нужно сохранять открытки, приглашения, списки покупок, фотографии и т.д. и это должно быть всегда под рукой
- тип: с магнитом
- в различных цветах
- упаковка: с этикеткой

номер артикула	здесь и далее "штрихкод" 4006885...	название	размер зажима	удерживающая сила до
3010000	...301009	1 microfix XS - мини-пружинный зажим	15 мм	50 г



длинные, узкие лапки идеально подходят для использования в труднодоступных местах



### Высокоточный пружинный зажим для фиксации с точностью до миллиметра



- для точных работ по изготовлению моделей и других сложных работ
- длинные, узкие лапки идеально подходят для использования в труднодоступных местах
- зажимные кулачки с острыми концами
- зажимные кулачки из мягкого пластика сложной формы обеспечивают надежный захват
- упаковка: картон

номер артикула	здесь и далее "штрихкод" 4006885...	название	размер зажима
3431000	...343108	microtip 60 - точные пружинные зажимы (2 шт.)	60 мм

## 4 ЗАЖИМНЫЕ ИНСТРУМЕНТЫ

### 4.5 зажимы с храповым механизмом



большая глубина зажима позволяет также зажимать области, расположенные далеко от краев



с длинными, острыми лапками зажима, оптимальное использование для зажатия в узких проемах

#### Для быстрой фиксации

Не только для осторожной фиксации заготовок с деликатной поверхностью, но и для мощного сжатия деталей с давлением, в два раза превышающим обычное сжатие

- большая глубина зажима позволяет также зажимать области, расположенные далеко от краев
- с длинными, острыми лапками зажима, оптимальное использование для зажатия в узких проемах
- усиленный стекловолокном пластик
- надежный зажим благодаря покрытию с защитой от проскальзывания
- упаковка: двойной блистер



номер артикула	здесь и далее "штрихкод"	название	размер зажима
3634000	4006885... ...363403	1 MTR 70 - зажим с храповым механизмом и острыми концами	70 мм



Не только для осторожной фиксации заготовок с деликатной поверхностью, но и для мощного сжатия деталей с давлением, в два раза превышающим обычное сжатие



расположенные под углом лапки зажима удобны для оптимального распределения силы и максимальной ширины зева

#### Для быстрой фиксации

Не только для осторожной фиксации заготовок с деликатной поверхностью, но и для мощного сжатия деталей с давлением, в два раза превышающим обычное сжатие

- расположенные под углом лапки зажима удобны для оптимального распределения силы и максимальной ширины зева
- подвижные, защищающие материал зажимные кулачки с двойным пазом для перекрестного зажима круглых деталей
- усиленный стекловолокном пластик
- надежный зажим благодаря покрытию с защитой от проскальзывания
- упаковка: двойной блистер



номер артикула	здесь и далее "штрихкод"	название	размер зажима
3632000	4006885... ...363205	1 FZR 50 - струбцина с храповым механизмом	50 мм

## 4.5 зажимы с храповым механизмом



расположенные под углом лапки зажима удобны для оптимального распределения силы и максимальной ширины зева

### Идеальная струбцина для ремонтных работ или для изготовления поделок дома



- с распределенной нагрузкой силы зажима - идеально подходит для чувствительных к усилию деталей
- подвижные, защищающие материал зажимные кулачки с двойным пазом для перекрестного зажима круглых деталей
- расположенные под углом лапки зажима удобны для оптимального распределения силы и максимальной ширины зева
- надежный зажим благодаря покрытию с защитой от проскальзывания
- упаковка: с этикеткой

номер артикула	здесь и далее "штрихкод" 4006885...	название	размер зажима
3016000	...301603	1 FZR 30 - хобби- зажим с храповым механизмом	30 мм



Не только для осторожной фиксации заготовок с деликатной поверхностью, но и для мощного сжатия деталей с давлением, в два раза превышающим обычное сжатие

- прочный храповой механизм с запатентованной механикой для легкого отмыкания и/или открывания
- разнообразные цели применения: для хобби, кемпинга, мастерской, сада, домашнего хозяйства
- упаковка: с этикеткой



номер артикула	здесь и далее "штрихкод" 4006885...	название	размер зажима
3615000	...361508	1 FZR 40 - струбцина с храповым механизмом	40 мм
3616000	...361607	1 FZR 60 - струбцина с храповым механизмом	60 мм

## 4 ЗАЖИМНЫЕ ИНСТРУМЕНТЫ

### 4.5 зажимы с храповым механизмом



#### МИНИ КЛЕЩИ для быстрого и аккуратного зажима

- подвижные зажимные кулачки плотно прилегают к изделию
- простое ослабление захвата одним нажатием на блокировочный рычаг
- упаковка: картон



номер артикула	здесь и далее "штрихкод"	название	размер зажима
3453000	4006885... ...345300	quickfix S 30 - мини- быстрозажимные клещи (2 шт.)	30 мм

### 4.6 натяжители ленты

#### крепёжные ремни с механизмом сматывания ленты



3271000

- идеальные такелажные работы без монотонного скручивания ленты
- быстрое фиксирование одним движением, без заправки
- сматывающий механизм для быстрого и аккуратного скручивания ленты
- согласно DIN EN 12195-2:2001-02
- упаковка: блистер
- отдельные принадлежности: 3283000, 3284000



номер артикула	здесь и далее "штрихкод"	название	тип	зажимное усилие	длина ремней
3271000	4006885... ...327108	1 крепёжный ремень с храповым механизмом	с крючком и механизмом для сматывания ленты	100 кг	4 м

## 4.6 натяжители ленты

### крепёжные ремни с храповым механизмом



3442000



3418000



- бескомпромиссная защита и постоянный контроль качества
- согласно DIN EN 12195-2:2001-02
- упаковка: блистер
- отдельные принадлежности: 3283000, 3284000

номер артикула	здесь и далее "штрихкод" 4006885...	название	тип	зажимное усилие	длина ремней
3418000	...341807	1 крепёжный ремень с храповым механизмом		180 кг	4 м
3442000	...344204	1 крепёжный ремень с храповым механизмом	с крючком	180 кг	4 м



- бескомпромиссная защита и постоянный контроль качества
- согласно DIN EN 12195-2:2001-02
- упаковка: индивидуальная
- отдельные принадлежности: 3283000, 3284000



номер артикула	здесь и далее "штрихкод" 4006885...	название	тип	зажимное усилие	длина ремней
3274000	...327405	1 крепёжный ремень с храповым механизмом	с крючком	1.000 кг	5 м

### принадлежности



надёжно защищает крепёжный ремень от повреждений на острых краях

- надёжно защищает крепёжный ремень от повреждений на острых краях
- высококачественные износостойкие пластины для защиты ленты из литого полиуретана
- универсальный размер для ленты шириной до 50 мм
- набор из 2-х частей для одного натяжителя ленты
- упаковка: ПВХ пакет, закрепленный на картоне
- подходит для 3271000, 3273000, 3274000, 3275000, 3276000, 3277000, 3278000, 3280000, 3281000, 3418000, 3421000, 3442000, 3683000

номер артикула	здесь и далее "штрихкод" 4006885...	название	размеры
3283000	...328303	пластины для защиты ленты (2 шт.)	220 x 100 мм

## 4 ЗАЖИМНЫЕ ИНСТРУМЕНТЫ

### 4.6 натяжители ленты

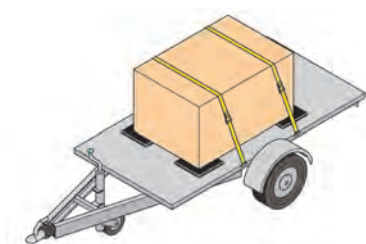

противоскользящие маты надежно фиксируют груз

- противоскользящие маты надежно фиксируют груз
- чтобы надежно зафиксировать груз, потребуется на 70% меньше крепежного ремня
- упаковка: ПВХ пакет, закрепленный на картоне
- подходит для 3271000, 3273000, 3274000, 3275000, 3276000, 3277000, 3278000, 3280000, 3281000, 3418000, 3421000, 3442000, 3683000

номер артикула	здесь и далее "штрихкод"	название	размеры
3284000	4006885... ...328402	противоскользящих мата (4 шт.)	100 x 100 мм

### 4.7 натяжители рамки



- быстрый стягиватель для склеивания рамок картин, небольшой мебели, и.т.д.
- прочный нейлоновый шнур
- упаковка: ПВХ пакет, закрепленный на картоне

номер артикула	здесь и далее "штрихкод"	название	длина ремней
3417000	4006885... ...341708	1 быстрый стягиватель	2 м



- с зажимными кулачками можно использовать в качестве рамного натяжного устройства
- без зажимных кулачков применяется с обычным крепежным ремнем
- комплектация: зажимные лапы (4 шт.)
- упаковка: блистер



номер артикула	здесь и далее "штрихкод"	название	длина ремней
3441000	4006885... ...344105	1 натяжитель ленты с храповым механизмом	4 м

## 4.7 натяжители рамки



- идеальный зажимной инструмент для склеивания рамок картин, мебели, полок и других деталей
- натяжение регулируется бесступенчато при помощи эксцентрикового рычага
- шпindel с трапециевидальной резьбой для надежной дополнительной регулировки натяжения
- предельно износоустойчивая лента
- комплектация: пластиковых кулачка (4 шт.)
- упаковка: двойной блистер

номер артикула	здесь и далее "штрихкод"	название	длина ремней
3416000	4006885... ...341609	1 натяжитель ленты	4 м



### Натяжитель рамки с практичным управлением одной рукой - вторая рука остается свободной для выравнивания!



- с автоматически скручивающейся лентой для быстрого предварительного натяжения
- храповый механизм делает возможным ступенчатое зажатие - от деликатного до мощного
- надежное удерживание элементов, которые следует зажать, благодаря эластичным зажимным кулачкам
- эргономичная 2-х компонентная рукоятка
- комплектация: пластиковых кулачка (4 шт.)
- упаковка: двойной блистер

номер артикула	здесь и далее "штрихкод"	название	длина ремней
3681000	4006885... ...368101	1 натяжитель рамки, управляемый одной рукой	5 м

## 4 ЗАЖИМНЫЕ ИНСТРУМЕНТЫ

### 4.8 ленты - липучки



практичные ленты - липучки для быстрой фиксации, связывания, удержания

...

- упаковка: картон

номер артикула	здесь и далее "штрихкод"	название	длина ремней
3008000	4006885... ...300804	copexio M - ленты - липучки (2 шт.)	0,6 м
3009000	...300903	copexio L - ленты - липучки (2 шт.)	1,2 м

### 4.10 угловые зажимы



- для быстрой и надежной фиксации досок и рамок по углом 90° при изготовлении полок, небольших шкафчиков и рамок
- помощь при фиксировании, привинчивании и склеивании
- для угловых и т-образных соединений, также при использовании досок разной толщины
- для досок толщиной от 10 до 22 мм
- обслуживается одной рукой - вторая рука остается свободной для детали
- упаковка: картон



номер артикула	здесь и далее "штрихкод"	название
3051000	4006885... ...305106	ES 22 - натяжители угла (2 шт.)



#### для многоцелевого и быстрого зажатия - "третья рука" мастера

- зажимное устройство для угловых соединений 90°, для управления пилой при разрезе под углом 45° и для тисков на верстаке
- помощь в монтаже для выравнивания и фиксации деталей при забивании гвоздей, сварке и завинчивании
- упаковка: картон



номер артикула	здесь и далее "штрихкод"	название	размер зажима	ширина зажимных губок
3415000	4006885... ...341500	1 мобильный зажим	65 мм	68 мм



### 4.11 специальные зажимные устройства



- для фиксации деталей на рабочей поверхности
- для всех рабочих столов с отверстиями в рабочей панели 20 мм (только столы wolfcraft)
- включает верхний зажимной кулачок, который можно также использовать в качестве обычного однозахватного зажима
- упаковка: картон



номер артикула	здесь и далее "штрихкод" 4006885...	название	размер зажима	зажимное усилие
3036000	...303607	1 PRO 65-150-W - растяжка рабочего стола	120 мм	90 кг



- для фиксации наклейки и оправы
- для точечного закрепления на поверхности (например, профиля двери шкафа)
- дополнительный продукт для всех рельсовых зажимов (однозахватных или винтовых зажимов) с шиной макс. 8 x 30 мм
- расширяет функциональные возможности рельсовых зажимов
- упаковка: картон
- подходит для 3020000, 3021000, 3023000, 3030000, 3031000, 3032000, 3033000, 3034000, 3057000, 3058000, 3059000, 3456000, 3457000, 3605000, 3606000, 3607000, 3610000, 3611000, 3612000, 3620000, 3621000, 3622000, 3623000



номер артикула	здесь и далее "штрихкод" 4006885...	название	размер зажима	зажимное усилие
3037000	...303706	KS 24 - натяжители крайних волокон (2 шт.)	24 мм	30 кг

## 5 СОЕДИНЕНИЯ ДЕРЕВЯННЫХ ЭЛЕМЕНТОВ



## 5.1 соединения на шипах

## устройства для вставки шкантов

**Универсальное устройство для быстрого скрепления шкантами угловых, Т-образных и плоскостных соединений**

- для 6, 8, и 10 мм деревянных шкантов
- для толщины досок от 12 до 30 мм
- упаковка: двойной блистер
- отдельные принадлежности: 2730000, 2731000, 2732000, 2733000, 2905000, 2906000, 2907000, 2908000, 2909000, 2910000, 7150000, 7151000, 7152000

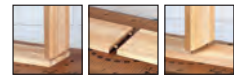

номер артикула	здесь и далее "штрихкод" 4006885...	название
4640000	...464001	1 шаблон для шкантования



- для соединений на шкантах, сверления ряда отверстий при производстве полок / шкафов, высверливания отверстий под шарниры и фурнитуру в мебельном производстве
- для соединения на шкантах досок длиной до 600 мм за одну установку и досок толщиной от 12 до 40 мм
- со сменными кондукторными втулками 5, 6, 8 и 10 мм
- отвечающий потребностям столярных работ, шаг размером 32 мм
- упаковка: индивидуальная коробка
- отдельные принадлежности: 2730000, 2731000, 2732000, 2733000, 2905000, 2906000, 2907000, 2908000, 2909000, 2910000, 7150000, 7151000, 7152000



номер артикула	здесь и далее "штрихкод" 4006885...	название
4650000	...465008	1 рейка-шаблон для выполнения соединений на шкантах

# 5 СОЕДИНЕНИЯ ДЕРЕВЯННЫХ ЭЛЕМЕНТОВ

## 5.1 соединения на шипах



Если Вам надо сделать зажим, просверлить, вставить шканты - без измерений и маркировки.

- для 6, 8, и 10 мм деревянных шкантов
- для толщины досок от 12 до 30 мм
- для любых видов деревянных соединений
- комплектация:

устройство для подготовки соединения с помощью деревянных шипов, 2 части (1 шт.)  
 сверло по дереву,  $\varnothing$  8 мм (1 шт.)  
 упор ограничения глубины,  $\varnothing$  8 мм (1 шт.)  
 деревянных шипа,  $\varnothing$  8 мм (40 шт.)

- упаковка: двойной блистер
- отдельные принадлежности: 2730000, 2731000, 2732000, 2733000, 2905000, 2906000, 2907000, 2908000, 2909000, 2910000, 7150000, 7151000, 7152000



номер артикула	здесь и далее "штрихкод"	название
3750000	...375000	1 универсальный набор для соединений на шкантах

## деревянных шипа



- согласно DIN 68150
- материал: высушенная буковая древесина
- упаковка: ПВХ пакет, закрепленный на картоне
- подходит для 3750000, 4640000, 4650000



номер артикула	здесь и далее "штрихкод"	название	$\varnothing$	для	длина
2905000	...290501	деревянных шипов, выпиленных вдоль ствола (200 шт.)	$\varnothing$ 6 мм	для досок толщиной от 12 до 14 мм	30 мм
2906000	...290600	деревянных шипов, выпиленных вдоль ствола (50 шт.)	$\varnothing$ 6 мм	для досок толщиной от 12 до 14 мм	30 мм
2907000	...290709	деревянных шипов, выпиленных вдоль ствола (150 шт.)	$\varnothing$ 8 мм	для досок толщиной от 15 до 18 мм	40 мм
2908000	...290808	деревянных шипов, выпиленных вдоль ствола (40 шт.)	$\varnothing$ 8 мм	для досок толщиной от 15 до 18 мм	40 мм
2909000	...290907	деревянных шипов, выпиленных вдоль ствола (120 шт.)	$\varnothing$ 10 мм	для толщины досок от 19 до 30 мм	40 мм
2910000	...291003	деревянных шипов, выпиленных вдоль ствола (30 шт.)	$\varnothing$ 10 мм	для толщины досок от 19 до 30 мм	40 мм

## 5.1 соединения на шипах

## сверло по дереву



- для дерева, фанеры, древесностружечных плит, твердых древесноволокнистых плит
- сверло с точно шлифованной режущей кромкой и центрирующим острием
- длительный срок службы
- установка глубины сверления с помощью упора ограничения глубины
- простой и надежный монтаж на сверле
- материал: хром-ванадиевая сталь
- комплектация: упор ограничения глубины цинк, отлитый под давлением (1 шт.)
- упаковка: блистер

номер артикула	здесь и далее "штрихкод" 4006885...	название	Ø	подходит для
2734000	...273405	1 спиральное сверло для дерева	Ø 5 мм	
2731000	...273108	1 сверло по дереву	Ø 6 мм	3750000, 4640000, 4650000
2732000	...273207	1 сверло по дереву	Ø 8 мм	3750000, 4640000, 4650000
2733000	...273306	1 сверло по дереву	Ø 10 мм	3750000, 4640000, 4650000



- для дерева, фанеры, древесностружечных плит, твердых древесноволокнистых плит
- поставка: с центрирующим острием
- материал: хром-ванадиевая сталь
- комплектация: упора ограничения глубины, Ø 6, 8, 10 мм (3 шт.)
- упаковка: двусторонняя карта с блистером-карманом
- подходит для 3750000, 4640000, 4650000

номер артикула	здесь и далее "штрихкод" 4006885...	название	Ø
2730000	...273009	сверла по дереву (3 шт.)	Ø 6, 8, 10 мм

## упор ограничения глубины



- для всех спиральных сверл по дереву с Ø 6, 8, 10 мм
- упаковка: блистер

номер артикула	здесь и далее "штрихкод" 4006885...	название	Ø
2751000	...275102	упора ограничения глубины (3 шт.)	Ø 6, 8, 10 мм

## 5 СОЕДИНЕНИЯ ДЕРЕВЯННЫХ ЭЛЕМЕНТОВ

### 5.1 соединения на шипах



- для всех сверл с Ø 6, 8, 10 мм
- точная до миллиметра установка глубины сверла
- простой и надежный монтаж на сверле
- никакого перекоса на сверле, благодаря новой конструкции
- материал: цинк, отлитый под давлением
- комплектация: шестигранник (1 шт.)
- упаковка: блистер

номер артикула	здесь и далее "штрихкод"	название	Ø
2755000	4006885... ...275508	упора ограничения глубины (3 шт.)	Ø 6, 8, 10 мм

### шкантовые разметчики



- для точной маркировки отверстий под шканты
- упаковка: блистер

номер артикула	здесь и далее "штрихкод"	название	Ø	для
2911000	4006885... ...291102	шкантовых разметчиков (4 шт.)	Ø 6 мм	для досок толщиной от 12 до 14 мм
2912000	...291201	шкантовых разметчиков (4 шт.)	Ø 8 мм	для досок толщиной от 15 до 18 мм
2913000	...291300	шкантовых разметчиков (4 шт.)	Ø 10 мм	для толщины досок от 19 до 30 мм

## 5.1 соединения на шипах

### Ассортимент



#### Полный стартовый набор

- для 6, 8, и 10 мм деревянных шкантов
- для всех общепринятых соединений деревянными шипами, как точных и стабильных угловых, Т-образных, так и плоскостных соединений
- комплектация:
  - шаблон для шкантования (1 шт.)
  - деревянных шипа,  $\varnothing$  6 мм (26 шт.)
  - деревянных шипа,  $\varnothing$  8 мм (22 шт.)
  - деревянных шипа,  $\varnothing$  10 мм (16 шт.)
  - сверла для дерева,  $\varnothing$  6, 8, 10 мм (3 шт.)
  - шкантовых разметчиков, по 2 шт.  $\varnothing$  6, 8, 10 мм (6 шт.)
  - упора ограничения глубины,  $\varnothing$  6, 8, 10 мм (3 шт.)
  - клей для дерева, 20 ml (1 шт.)
- в пластиковом чемодане
- упаковка: футляр

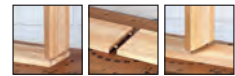

номер артикула	здесь и далее "штрихкод"	название
4645000	...464506	1 универсальный комплект для соединений на шкантах



- для создания дюбельных соединений
- для точной маркировки отверстий под шканты
- для дерева, фанеры, древесностружечных плит, твердых древесноволокнистых плит
- сверло с точно шлифованной режущей кромкой и центрирующим острием
- установка глубины сверления с помощью упора ограничения глубины
- упаковка: двусторонняя карта с блистером-карманом



номер артикула	здесь и далее "штрихкод"	название	комплектация
2916000	...291607	1 набор для соединений на шкантах	шкантовых разметчиков, $\varnothing$ 6 мм (4 шт.) сверло по дереву, $\varnothing$ 6 мм (1 шт.) упор ограничения глубины, $\varnothing$ 6 мм (1 шт.) деревянных шипов, выпиленных вдоль ствола, $\varnothing$ 6 мм (25 шт.)



## 5 СОЕДИНЕНИЯ ДЕРЕВЯННЫХ ЭЛЕМЕНТОВ

### 5.1 соединения на шипах



номер артикула	здесь и далее "штрихкод" 4006885...	название	комплектация
2917000	...291706	1 набор для соединений на шкантах	шкантовых разметчиков, $\varnothing$ 8 мм (4 шт.) сверло по дереву, $\varnothing$ 8 мм (1 шт.) упор ограничения глубины, $\varnothing$ 8 мм (1 шт.) деревянных шипов, выпиленных вдоль ствола, $\varnothing$ 8 мм (22 шт.)
2918000	...291805	1 набор для соединений на шкантах	шкантовых разметчиков, $\varnothing$ 10 мм (4 шт.) сверло по дереву, $\varnothing$ 10 мм (1 шт.) упор ограничения глубины, $\varnothing$ 10 мм (1 шт.) деревянных шипов, выпиленных вдоль ствола, $\varnothing$ 10 мм (19 шт.)

### 5.3 соединение плоскими шпонками

#### ламельные насадки



фуговальное прорезное фрезерование

#### Инструмент, предназначенный для различных работ по дереву



- подходит для: всех угловых шлифовальных машин с резьбой шпиделя М 14 и двухсторонними отверстиями для рукояток (М 6, М 8, М 10)
- деревянные соединения при помощи пластинок
- фуговальное прорезное фрезерование
- фрезерование скосов усовых соединений
- фрезерование реек
- комплектация:  
дисковая фреза НМ - из твердых металлов,  $\varnothing$  100 мм (1 шт.)  
мешок для стружки (1 шт.)
- упаковка: индивидуальная коробка
- отдельные принадлежности: 2921000, 2922000, 2923000, 2924000, 2949000, 7153000, 7154000, 7155000

номер артикула	здесь и далее "штрихкод" 4006885...	название	размеры	вес
2920000	...292000	1 мульти-фреза для дерева	135 x 140 x 400 мм	1,15 кг



## 5.3 соединение плоскими шпонками

## соединительные пластинки



- материал: торцевые шканты из бука, уплотненные под большим давлением
- упаковка: ПВХ пакет, закрепленный на картоне
- подходит для 2920000



номер артикула	здесь и далее "штрихкод" 4006885...	название	размер	для	размеры
2921000	...292109	соединительных пластинок (50 шт.)	No. 0	для толщины досок от 10 до 12 мм	45 x 15 x 4 мм
2949000	...294905	соединительных пластинок (150 шт.)	No. 10	для толщины досок от 13 до 15 мм	55 x 19 x 4 мм
2922000	...292208	соединительных пластинок (50 шт.)	No. 10	для толщины досок от 13 до 15 мм	55 x 19 x 4 мм
2923000	...292307	соединительных пластинок (50 шт.)	No. 20	для досок толщиной от 16 мм и больше	61 x 23 x 4 мм

## запасная дисковая фреза

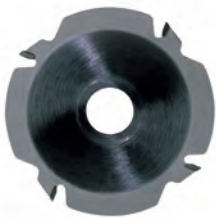

- для всех видов дерева, древесностружечных плит
- материал: с твердым металлом НМ
- упаковка: картон
- подходит для 2920000

номер артикула	здесь и далее "штрихкод" 4006885...	название	Ø	отверстие
2924000	...292406	1 запасная дисковая фреза	Ø 100 мм	Ø 22,2 мм

# 5 СОЕДИНЕНИЯ ДЕРЕВЯННЫХ ЭЛЕМЕНТОВ

## 5.4 винтовые соединения

скрытое соединение деревянных деталей

### 1 Набор Undercover Jig



При помощи Undercover Jig Вы можете точно просверлить отверстие в детали ...



... затем соедините обе детали шурупами по дереву



и у Вас уже есть точное и стабильное соединение



в комплект входят заглушки для закрытия просверленных отверстий



Три простых действия необходимы, чтобы быстро, точно и прочно соединить детали. При помощи Undercover Jig Вы можете точно просверлить отверстие в заготовке, затем соединить обе детали шурупами и вот у вас есть точное и надежное соединение!



- угловые соединения
- Т-образные соединения
- плоскостные соединения
- косые соединения
- возможно непосредственное измерение толщины доски
- предустановка для досок всех ходовых толщин (начиная с 12 мм)
- комплектация:

Undercover Jig (1 шт.)

ступенчатое сверло, HSS,  $\varnothing$  9,5 мм, 180 мм (1 шт.)

упор ограничения глубины,  $\varnothing$  9,5 мм (1 шт.)

шестигранник, SW 3 (1 шт.)

насадка, Pozidriv PZ 2, 150 мм (1 шт.)

заглушек для закрытия просверленных отверстий, высушенная буковая древесина (10 шт.)

заглушек для дерева, 4 x 25 мм (10 шт.)

заглушек для дерева, 4 x 30 мм (10 шт.)

заглушек для дерева, 4 x 40 мм (10 шт.)

заглушек для дерева, 4 x 60 мм (10 шт.)

- в пластиковом чемодане
- упаковка: футляр
- отдельные принадлежности: 2928000, 2933000, 2939000

номер артикула	здесь и далее "штрихкод"	название
4642000	...464209	1 Набор Undercover Jig

## 5.4 винтовые соединения

## принадлежности



- материал: высушенная буковая древесина
- упаковка: блистер
- подходит для 4642000



номер артикула	здесь и далее "штрихкод" 4006885...	название	Ø	длина
2928000	...292802	заглушек для закрытия просверленных отверстий (12 шт.)	Ø 9,3 мм	46 мм



- материал: HSS
- комплектация: упор ограничения глубины (1 шт.)
- упаковка: блистер
- подходит для 4642000

номер артикула	здесь и далее "штрихкод" 4006885...	название	Ø	длина
2933000	...293304	1 ступенчатое сверло	Ø 9,5 мм	180 мм



- материал: бук
- упаковка: ПВХ пакет, закрепленный на картоне
- подходит для 4642000



номер артикула	здесь и далее "штрихкод" 4006885...	название	Ø	длина
2939000	...293908	деревянных шипов, выпиленных вдоль ствола (30 шт.)	Ø 9,5 мм	40 мм

## 5.5 деревянные шпонки



- для прикрытия головок шурупов
- для прикрытия отверстий от сучков
- материал: сосновая древесина
- упаковка: ПВХ пакет, закрепленный на картоне

номер артикула	здесь и далее "штрихкод" 4006885...	название	Ø
2940000	...294004	пластинок конусной формы (50 шт.)	Ø 15 мм
2941000	...294103	пластинок конусной формы (40 шт.)	Ø 20 мм
2942000	...294202	пластинок конусной формы (20 шт.)	Ø 25 мм
2943000	...294301	пластинок конусной формы (10 шт.)	Ø 30 мм
2944000	...294400	пластинок конусной формы (10 шт.)	Ø 35 мм
2945000	...294509	пластинок конусной формы (8 шт.)	Ø 40 мм

## 6 ПРИНАДЛЕЖНОСТИ ДЛЯ ЭЛЕКТРОИНСТРУМЕНТОВ

### 6.2 кольцевые пилы/буровые коронки



## 6.2 кольцевые пилы/буровые коронки

### алмазное сверло »Ceramic«



Простота управления: алмазное сверло вставить в сверлильный патрон дрели и зафиксировать его, сверлить, и готово!



- подходит для: аккумуляторных шуруповёртов
- можно применять для закрепления сантехники и прокладки кабелей
- для плитки, керамогранита, гранитных плиток, кафеля
- высококачественное алмазное напыление режущей кромки для сверления твёрдых материалов
- высокое качество сверла для длительной интенсивной работы
- упаковка: блистер
- отдельные принадлежности: 5911000

номер артикула	здесь и далее "штрихкод" 4006885...	название	Ø	глубина сверления	ХВОСТОВИК
5915000	...591509	1 алмазное сверло "Ceramic"	Ø 5 мм	30 мм	Ø 10 мм
5916000	...591608	1 алмазное сверло "Ceramic"	Ø 6 мм	30 мм	Ø 10 мм
5917000	...591707	1 алмазное сверло "Ceramic"	Ø 8 мм	30 мм	Ø 10 мм
5918000	...591806	1 алмазное сверло "Ceramic"	Ø 10 мм	30 мм	Ø 10 мм



- для алмазных сверл "Ceramic" Ø 5 - 10 мм
- встроенная губка для водяного охлаждения
- точное сверление без соскальзывания с поверхности
- надежно держится на керамической и гранитной плитке, керамограните, благодаря 2-м вакуумным присоскам
- упаковка: картон
- подходит для 5915000, 5916000, 5917000, 5918000

номер артикула	здесь и далее "штрихкод" 4006885...	название	Ø	поставка
5911000	...591103	1 направляющая	Ø 10 мм	с 2 вакуумными присосками

## 6 ПРИНАДЛЕЖНОСТИ ДЛЯ ЭЛЕКТРОИНСТРУМЕНТОВ

### 6.2 кольцевые пилы/буровые коронки



- комплектация:  
алмазных сверла,  $\varnothing$  5, 6, 8, 10 мм (4 шт.)  
направляющая, с 2 вакуумными присосками (1 шт.)
- в пластмассовый бокс
- упаковка: футляр

номер артикула	здесь и далее "штрихкод"	название
4006885...	8771000	1 набор алмазных сверл

### алмазная кольцевая пила »Ceramic«

### аккумуляторных шуруповёртов



- подходит для: аккумуляторных шуруповёртов
- можно применять для закрепления сантехники, для создания отверстий под розетки, стоков, подводов к радиаторам, напольного освещения и водоснабжения
- для плитки, керамогранита, гранитных плиток, кафеля
- с центрирующим сверлом – направляющая не требуется
- высококачественное алмазное напыление режущей кромки для сверления твёрдых материалов
- высокое качество сверла для длительной интенсивной работы
- благодаря входящей в комплект губке осуществляется охлаждение водой - благодаря этому увеличивается срок службы и уменьшается пылеобразование во время сверления
- в короб
- упаковка: футляр
- отдельные принадлежности: 5913000



номер артикула	здесь и далее "штрихкод"	название	$\varnothing$	глубина сверления	хвостовик
4006885...	592000	1 алмазная кольцевая пила "Ceramic"	$\varnothing$ 18 мм	45 мм	$\varnothing$ 10 мм
...	5922000	1 алмазная кольцевая пила "Ceramic"	$\varnothing$ 22 мм	45 мм	$\varnothing$ 10 мм
...	5924000	1 алмазная кольцевая пила "Ceramic"	$\varnothing$ 25 мм	45 мм	$\varnothing$ 10 мм
...	5926000	1 алмазная кольцевая пила "Ceramic"	$\varnothing$ 35 мм	45 мм	$\varnothing$ 10 мм
...	5928000	1 алмазная кольцевая пила "Ceramic"	$\varnothing$ 45 мм	45 мм	$\varnothing$ 10 мм
...	5929000	1 алмазная кольцевая пила "Ceramic"	$\varnothing$ 53 мм	45 мм	$\varnothing$ 10 мм
...	5940000	1 алмазная кольцевая пила "Ceramic"	$\varnothing$ 60 мм	45 мм	$\varnothing$ 10 мм
...	5930000	1 алмазная кольцевая пила "Ceramic"	$\varnothing$ 65 мм	45 мм	$\varnothing$ 10 мм
...	5931000	1 алмазная кольцевая пила "Ceramic"	$\varnothing$ 68 мм	45 мм	$\varnothing$ 10 мм
...	5932000	1 алмазная кольцевая пила "Ceramic"	$\varnothing$ 74 мм	45 мм	$\varnothing$ 10 мм
...	5933000	1 алмазная кольцевая пила "Ceramic"	$\varnothing$ 83 мм	45 мм	$\varnothing$ 10 мм

## 6.2 кольцевые пилы/буровые коронки

### Угловые шлифмашины



- подходит для: углошлифмашина (болгарка), удерживаемая одной рукой
- можно применять для закрепления сантехники, для создания отверстий под розетки, стоков, подводов к радиаторам, напольного освещения и водоснабжения
- для плитки, керамогранита, гранитных плиток, кафеля
- высококачественное алмазное напыление режущей кромки для сверления твёрдых материалов
- упаковка: картон

номер артикула	здесь и далее "штрихкод" 4006885...	название	тип	Ø	глубина сверления
5947000	...594708	1 алмазная кольцевая пила "Ceramic"	резьба M14	ø 54 мм	45 мм
5949000	...594906	1 алмазная кольцевая пила "Ceramic"	резьба M14	ø 68 мм	45 мм

### принадлежности



- подходит для: аккумуляторных шуруповёртов
- запасная часть для алмазных узких ножовок «Ceramic»
- упаковка: блистер
- подходит для 5920000, 5922000, 5924000, 5926000, 5928000, 5929000, 5930000, 5931000, 5932000, 5933000, 5940000, 5981000, 8911000

номер артикула	здесь и далее "штрихкод" 4006885...	название	поставка
5913000	...591301	1 центровое сверло	с твердым металлом НМ

6 ПРИНАДЛЕЖНОСТИ ДЛЯ ЭЛЕКТРОИНСТРУМЕНТОВ  
6.4 шлифовальные средства

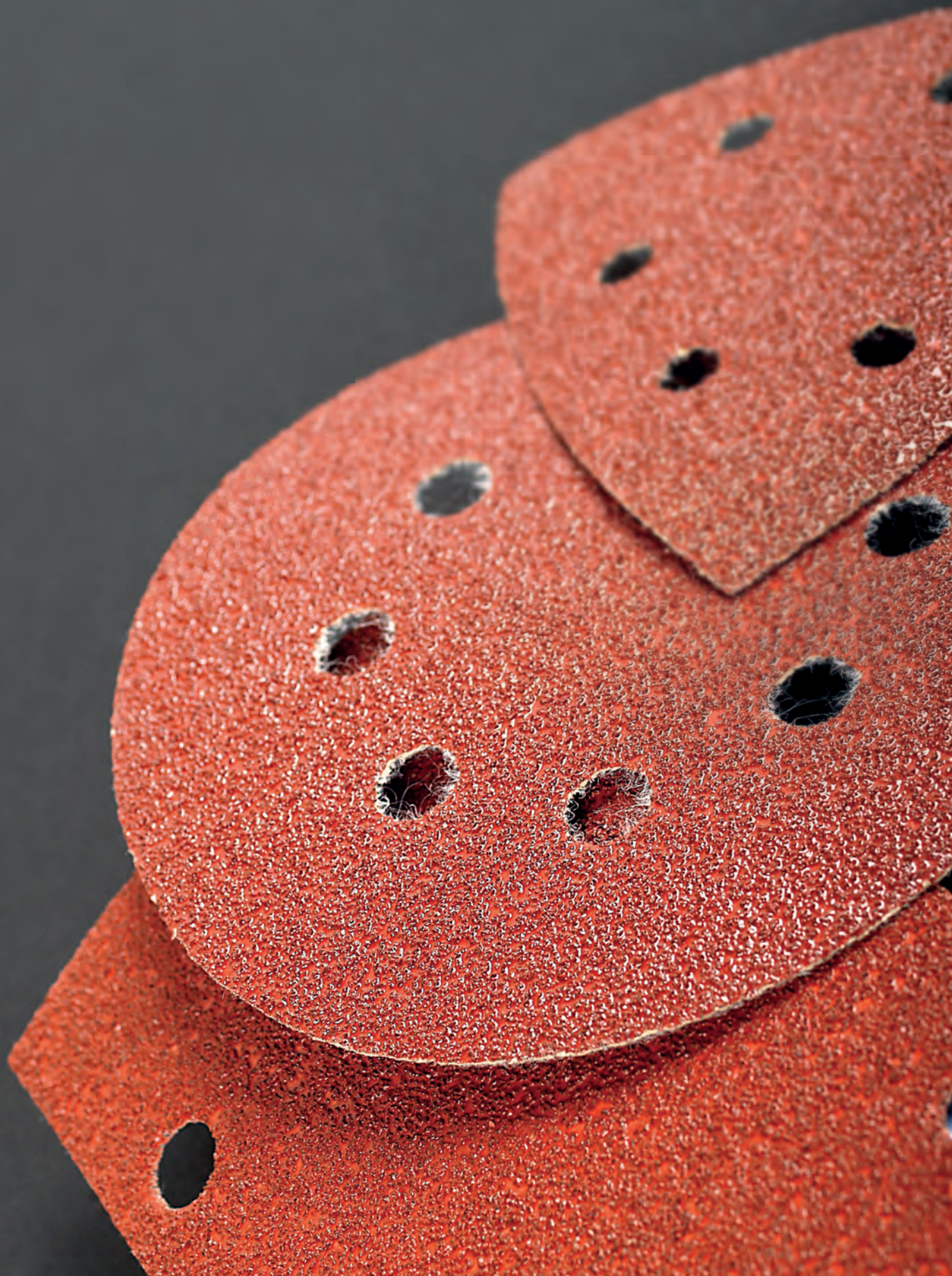



## 6.4 шлифовальные средства

### полировочные средства

#### принадлежности



- коричневый : для предварительной полировки
- синий : для завершения полировки
- упаковка: блистер

номер артикула	здесь и далее "штрихкод"	название
2134000	4006885... ...213401	полировальные пасты (2 шт.)

#### Ассортимент



- комплектация:  
диск для полирования тканевым кругом, ø 85 мм (1 шт.)  
полировочный диск из войлока, ø 85 мм (1 шт.)  
полировальные пасты (2 шт.)  
зажимная оправка (1 шт.)
- упаковка: блистер

номер артикула	здесь и далее "штрихкод"	название
2178000	4006885... ...217805	1 набор для полировки для хобби



- комплектация:  
диск для полирования тканевым кругом, ø 85 мм (1 шт.)  
щетка из сизаля, ø 85 мм (1 шт.)  
полировальные пасты (2 шт.)  
зажимная оправка (1 шт.)
- упаковка: блистер

номер артикула	здесь и далее "штрихкод"	название
2179000	4006885... ...217904	1 профессиональный набор для полировки

6 ПРИНАДЛЕЖНОСТИ ДЛЯ ЭЛЕКТРОИНСТРУМЕНТОВ  
6.11 сверлильные стойки



## 6.11 сверлильные стойки

### сверлильные стойки

#### 1 сверлильная стойка



прокладка кабеля



- для абсолютно точного сверления плоских и круглых деталей, плитусов
- фрезерованные пазы на рабочей поверхности для закрепления тисков
- цилиндрическая опора 40 мм с зубчатой рейкой
- встроенная возвратная пружина
- кнопка для осуществления серии сверлений
- передвижная шкала для регулировки глубины сверления
- с держателем для кабеля
- рабочая высота 305 мм
- зажимное устройство соответствует евростандарту: диаметр зажима 43 мм
- стабильная чугунная плита 203x307 мм
- упаковка: индивидуальная коробка

номер артикула	здесь и далее "штрихкод"	название	вылет	размеры
5027000	4006885... ...502703	1 сверлильная стойка	130 мм	203 x 570 x 307 мм

## 6 ПРИНАДЛЕЖНОСТИ ДЛЯ ЭЛЕКТРОИНСТРУМЕНТОВ

### 6.11 сверлильные стойки



установка глубины сверления с помощью упора ограни-  
чения глубины

- для точного сверления поверхностей, круглых материалов и плитусов
- фрезерованные пазы на рабочей поверхности для закрепления тисков
- встроенная возвратная пружина
- с круглой колонной
- рабочая высота 345 мм
- зажимное устройство соответствует евростандарту: диаметр зажима 43 мм
- чугунная плита 160x160 мм
- упаковка: индивидуальная коробка



номер артикула	здесь и далее "штрихкод"	название	вылет	размеры
3406000	...340602	1 сверлильная стойка	112 мм	160 x 500 x 230 мм

### ТИСКИ



- с системой быстрого зажима
- стальные губки с горизонтальными V-образными пазами для закрепления круг-  
лых материалов
- стальной винт с трапециевидной резьбой
- материал: серого чугуна
- упаковка: картон



номер артикула	здесь и далее "штрихкод"	название	размер зажима	ширина зажимных губок
3423000	...342309	1 машинные тиски	80 мм	85 мм

## 6.11 сверлильные стойки



4920000



3410000

- для сверлильных стоек и верстаков
- с системой быстрого зажима
- стальные губки с горизонтальными и вертикальными V-образными пазами для закрепления круглых материалов
- материал: алюминий, отлитый под давлением
- упаковка: картон



номер артикула	здесь и далее "штрихкод" 4006885...	название	размер зажима	ширина зажимных губок
4920000	...492004	1 универсальные тиски	60 мм	70 мм
3410000	...341005	1 универсальные тиски	100 мм	100 мм



- стальные губки с горизонтальными и вертикальными V-образными пазами для закрепления круглых материалов
- материал: алюминий, отлитый под давлением
- упаковка: без упаковки

номер артикула	здесь и далее "штрихкод" 4006885...	название	размер зажима	ширина зажимных губок
3412099	...341296	1 Simplex 60 - зажимные тиски	65 мм	68 мм

# 6 ПРИНАДЛЕЖНОСТИ ДЛЯ ЭЛЕКТРОИНСТРУМЕНТОВ

## 6.11 сверлильные стойки

### вспомогательные приборы для сверления

Сверление ручным перфоратором с уверенностью специалиста!

1 testobil - мобильная, сверлильная стойка



с подключением отсоса пыли



поворотная направляющая из 2-х стоек со шкалой для точного сверления до +/- 45°



дополнительная рукоятка для точного наведения сверла и помогающая избежать соскальзывания при сверлении



V-образный паз для фиксации круглых деталей



Практичное дополнение для Вашей дрели, для высверливания точно подогнанных точечных или угловых отверстий, сверления во всех положениях, на стене, над головой, на наклонных плоскостях и круглых материалах, плинтусах и профилях.

- подходит для: дрелей
- с подключением отсоса пыли
- поворотная направляющая из 2-х стоек со шкалой для точного сверления до +/- 45°
- бесступенчато регулируемый упор ограничения глубины
- прямой упор для серийного сверления по одной линии
- дополнительная рукоятка для точного наведения сверла и помогающая избежать соскальзывания при сверлении
- эту многофункциональную мобильную сверлильную стойку можно применять также в качестве стационарной сверлильной стойки, благодаря четырем отверстиям для винтов в основной плите
- V-образный паз для фиксации круглых деталей
- основная плита с приспособлением для центрирования для сверления отверстия в середине
- больше никогда Вам не придётся искать сверло - хранение сверел в рукоятке
- зажимное устройство соответствует евростандарту: диаметр зажима 43 мм
- упаковка: индивидуальная коробка

номер артикула	здесь и далее "штрихкод"	название	размеры
4522000	...452206	1 testobil - мобильная, сверлильная стойка	265 x 295 x 150 мм

## 6.11 сверлильные стойки



- подходит для: дрелей
- удобный сверловод
- система быстрого монтажа без инструментов
- рукоятка и резиновые амортизаторы для надежного упора, предотвращают увод сверла
- вспомогательные линии и обзорное окошко для высокоточных работ
- интегрированная емкость для улавливания пыли
- зажимное устройство соответствует евростандарту: диаметр зажима 43 мм
- упаковка: картон



номер артикула	здесь и далее "штрихкод"	название	размеры
4521000	...452107	1 testobil 200 - мобильная помощь при сверлении	240 x 270 x 85 мм



- подходит для: аккумуляторных шуруповёртов и дрелей
- для сверления отверстий под прямым углом - быстро и просто - даже для новичков
- нет увода сверла на гладких поверхностях, благодаря резиновым амортизаторам
- вспомогательные линии для высокоточного сверления
- V-образный паз для фиксации круглых деталей
- 5 металлических направляющих втулок для сверл  $\varnothing$  4, 5, 6, 8, 10 мм
- упаковка: блистер



номер артикула	здесь и далее "штрихкод"	название	размеры
4685000	...468504	1 ассумобил - мобильная помощь при сверлении	117 x 33 x 66 мм

## 6 ПРИНАДЛЕЖНОСТИ ДЛЯ ЭЛЕКТРОИНСТРУМЕНТОВ

### 6.11 сверлильные стойки

#### универсальный держатель



10

- подходит для: дрелей
- для стационарной эксплуатации дрелей, фрезеровочных и шлифовальных машин в любом положении
- может поворачиваться по горизонтали 360° и по вертикали 90°
- материал: алюминий, отлитый под давлением
- зажимное устройство соответствует евростандарту: диаметр зажима 43 мм
- упаковка: картон

номер артикула	здесь и далее "штрихкод"	название
4800000	...480001	1 универсальный держатель



- подходит для: дрелей
- для стационарной эксплуатации дрелей, фрезеровочных и шлифовальных машин в горизонтальном и вертикальном положении
- может поворачиваться
- материал: пластмасса
- зажимное устройство соответствует евростандарту: диаметр зажима 43 мм
- упаковка: картон

номер артикула	здесь и далее "штрихкод"	название
4802000	...480209	1 универсальный держатель



6.12 сверла/ долота

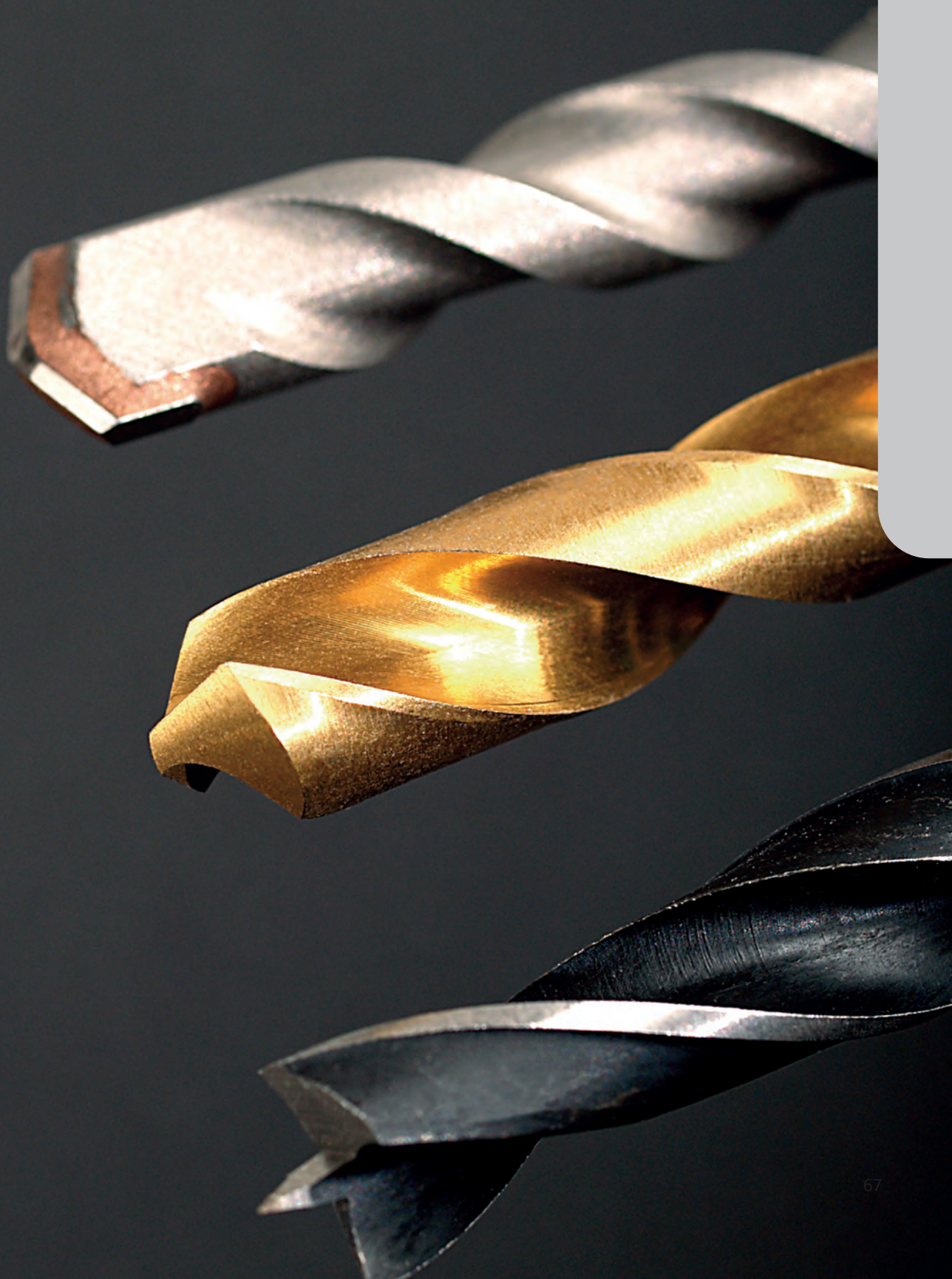

## 6 ПРИНАДЛЕЖНОСТИ ДЛЯ ЭЛЕКТРОИНСТРУМЕНТОВ

### 6.12 сверла/ долота

#### прочее



- для маркировки на камне, жести и стали
- острие и головка улучшены с помощью идукционной закалки
- стержень с накаткой, поверхность хромированная
- упаковка: ПВХ пакет, закрепленный на картоне

номер артикула	здесь и далее "штрихкод" 4006885...	название	размеры
7980010	...798007	1 кернер	8 x 125 мм



- для разметки
- для плитки, камня, стекла, жести, стали
- острие из твёрдых металлов со впаиваемым коническим остриём
- шестигранная профилированная сталь
- с клипсой
- упаковка: ПВХ пакет, закрепленный на картоне

номер артикула	здесь и далее "штрихкод" 4006885...	название	длина
7985010	...798502	1 разметчик	150 мм

6.14 отрезные/зачистные диски

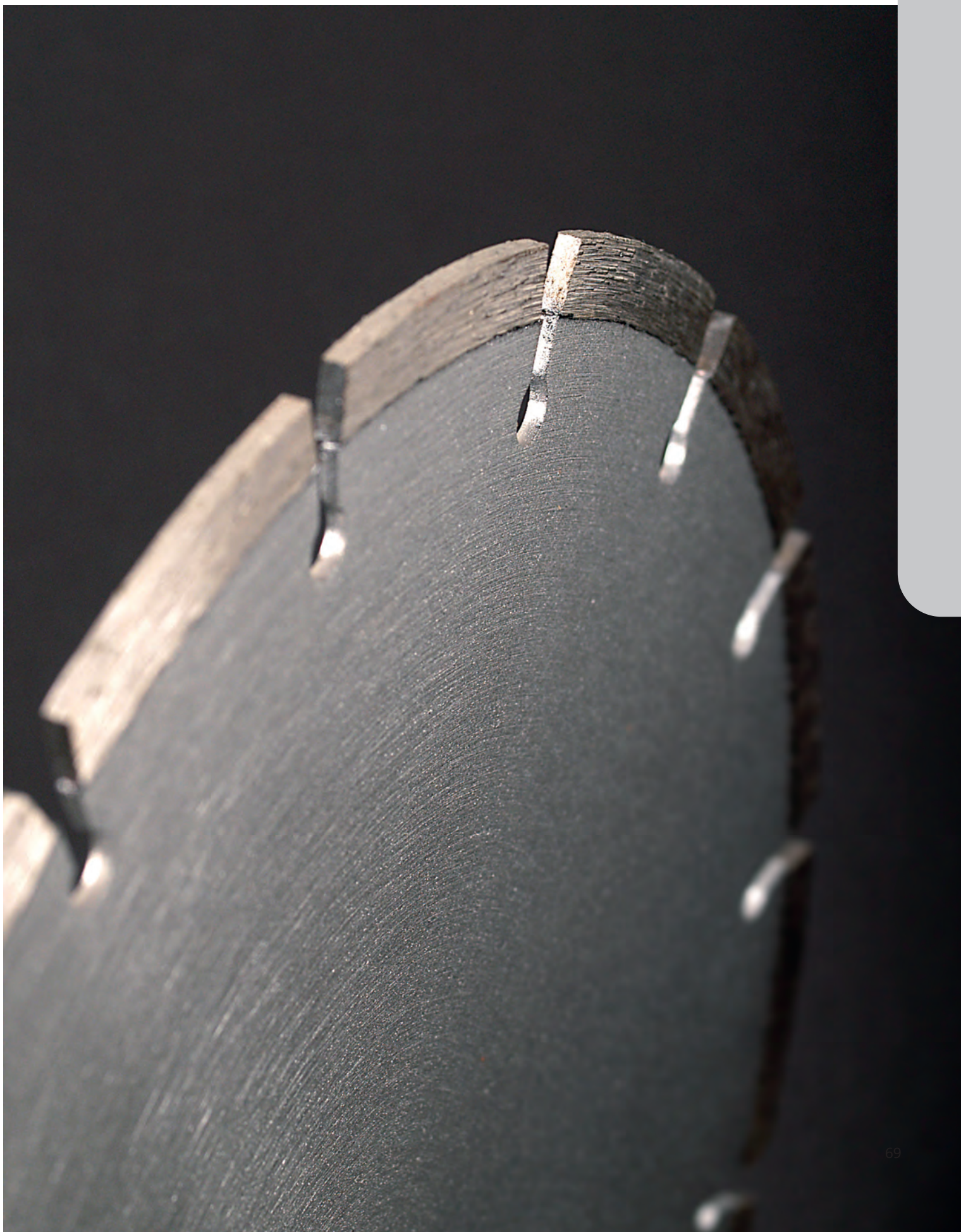

## 6 ПРИНАДЛЕЖНОСТИ ДЛЯ ЭЛЕКТРОИНСТРУМЕНТОВ

### 6.14 отрезные/зачистные диски

#### стойка для УШМ



- подходит для: обслуживаемой одной рукой угловой шлифовальной машины (болгарки) 115/125 мм диаметра
- для резки металла
- интегрированное зажимное приспособление, макс. межцентровые расстояния 100 мм
- стабильное исполнение с плитой, выполненной литьем под давлением
- упаковка: индивидуальная коробка



номер артикула	здесь и далее "штрихкод"	название	размеры
5019000	4006885... ...501904	1 стойка для УШМ	190 x 260 x 240 мм



- подходит для: обслуживаемых одной рукой и двумя руками угловых шлифовальных машин (болгарки) 180/230 мм диаметра
- для резки металла
- интегрированное зажимное приспособление, макс. межцентровые расстояния 100 мм
- стабильная
- упаковка: индивидуальная коробка



номер артикула	здесь и далее "штрихкод"	название	размеры
5018000	4006885... ...501805	1 стойка для УШМ	330 x 510 x 350 мм

#### принадлежности



- подходит для: УШМ  $\varnothing$  115 / 125 / 230 мм
- резьба М 14
- упаковка: блистер

номер артикула	здесь и далее "штрихкод"	название	расстояние между отверстиями
2456000	4006885... ...245600	1 фланцевая гайка	26, 30, 35 мм

## 6.14 отрезные/зачистные диски



- подходит для: угловых шлифмашин
- поставка: прямой
- упаковка: картон

номер артикула	здесь и далее "штрихкод" 4006885...	название	расстояние между цапфами	диаметр цапфы
2453000	...245303	1 фланцевый ключ	30 мм	ø 4 мм



- подходит для: угловых шлифмашин
- поставка: прямой
- комплектация: фланцевая гайка, М 14 (1 шт.)
- упаковка: картон

номер артикула	здесь и далее "штрихкод" 4006885...	название	расстояние между цапфами	диаметр цапфы
2457000	...245709	1 фланцевый ключ	35 мм	ø 5 мм



- подходит для: угловых шлифмашин
- поставка: изогнутый
- упаковка: картон

номер артикула	здесь и далее "штрихкод" 4006885...	название	расстояние между цапфами	диаметр цапфы
2458000	...245808	1 фланцевый ключ	35 мм	ø 5 мм



- подходит для: угловых шлифмашин
- изменяемое расстояние между стержнями
- поставка: прямой
- упаковка: картон

номер артикула	здесь и далее "штрихкод" 4006885...	название	расстояние между цапфами	диаметр цапфы
2459000	...245907	1 универсальный фланцевый ключ	30, 35 мм	ø 4 мм

## 7 РУЧНЫЕ ИНСТРУМЕНТЫ



## 7.2 измерительные инструменты



- для измерения, разметки и черчения
- для радиусов, кругов, мебельных шарниров
- сменный упор для точных работ по кромкам и на поверхностях с обеих сторон заготовки
- материал: стали
- тип: плоский прямоугольник, шкала для измерения углов, параллельный разметочный инструмент, разметочный шаблон
- угловой упор 90°
- растр 32 мм
- упаковка: индивидуальная

номер артикула	здесь и далее "штрихкод"	название	габариты
5205000	4006885... ...520509	1 универсальный угольник	200 x 300 мм
5206000	...520608	1 универсальный угольник	280 x 500 мм



может быть привинчен к столу или к детали

Инструмент с множеством разнообразных функций

- передвижной упор, с шагом установки 15°
- фиксированный плоский угольник 90°
- транспортир для измерения углов
- линейка с миллиметровой шкалой
- может быть привинчен к столу или к детали
- с направляющими для надежной установки лобзика и дисковой пилы
- материал: алюминия
- упаковка: коробка

номер артикула	здесь и далее "штрихкод"	название	размеры
6125000	4006885... ...612501	1 combinal - универсальный угольник	250 x 750 мм

## 8 ПРОЕКТНЫЕ ТЕМЫ

### 8.2 монтаж гипсокартона





## МОНТАЖ



- для точного определения позиции отверстий под розетки в пустотелых стенах
- подходит для всех распространенных электроустановочных изделий
- точность выравнивания по отвесу благодаря горизонтальным и вертикальным уровням
- для простого нанесения отметок стандартных отступов (57, 71 и 91 мм)
- интегрированная шкала для измерения расстояния, например, между выключателем и дверной коробкой
- упаковка: картон
- дополнительные продукты: 2157000, 2158000, 3777000

номер артикула	здесь и далее "штрихкод"	название	размеры
4050000	...405004	1 шаблон	50 x 185 x 15 мм

# 8 ПРОЕКТНЫЕ ТЕМЫ

## 8.4 работа с герметиком



# ПРОЕКТНЫЕ ТЕМЫ

## 8.4 работа с герметиком

8



с автоматической функцией остановки материала, препятствующей его излишнему вытеканию



быстрая и простая замена тубы благодаря новому способу фиксирования

- для работы с любыми материалами в картриджах объемом 310 мл, такими как силикон, акрил, монтажный клей, клей для пленки и т. д.
- прочное изготовление из пластика армированного стекловолокном
- эргономичная форма ручки обеспечивает работу без усталости
- быстрая и простая замена тубы благодаря новому способу фиксирования
- с автоматической функцией остановки материала, препятствующей его излишнему вытеканию
- упаковка: картон



номер артикула	здесь и далее "штрихкод"	название	размеры	вес
4355000	...435506	1 MG 300 - механический пресс-пистолет	360 x 195 x 90 мм	0,465 кг

### принадлежности



Недорогой комплект для обновления старых, заплесневелых или неприглядных стыков.

- стыковочный нож для быстрого и простого удаления старых силиконовых или акриловых стыков
- приспособления для сглаживания стыков необходимо для быстрого и точного удаления нового стыкового заполнения
- комплектация:
  - приспособление для сглаживания стыков (1 шт.)
  - нож для швов (1 шт.)
  - рабочих наконечника, круглый Ø 8 + 12 мм, наклонный Ø 5 + 10 мм (4 шт.)
- упаковка: блистер

номер артикула	здесь и далее "штрихкод"	название
4364000	...436404	1 комплект принадлежностей для ремонта стыков.

## 8 ПРОЕКТНЫЕ ТЕМЫ

### 8.6 Укладка плитки



## 8.6 Укладка плитки

### Снятие плитки



- для швов между плитками (заполненных раствором) 2,5 – 6 мм
- в зависимости от ширины шва используются одно или два лезвия с напылением из твердого металла
- Интегрированный ролик стабилизирует инструмент при проводке по стыку и снижает риск повреждения соседних плиток
- простота замены лезвий HM
- упаковка: блистер
- отдельные принадлежности: 5571000



номер артикула	здесь и далее "штрихкод"	название	размеры
5570000	...557010	1 Сварочный скребок	31 x 44 x 215 мм

## 8.7 Монтаж двери и рамы



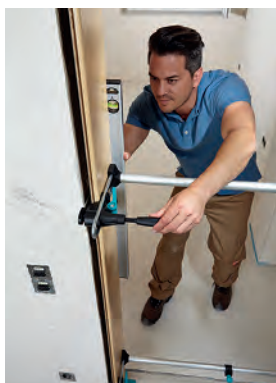

### монтажный комплект дверной коробки "Pro"



Полный набор для монтажа дверной коробки.

- монтаж и выравнивание положения дверной коробки в несколько шагов
- рама точно выравнивается и фиксируется шпindелями вертикально и горизонтально
- идеально поддерживает дверную коробку при нанесении монтажной пены
- для всех дверей с шириной от 600 до 1000 мм
- комплектация:  
распорки дверной коробки "PRO" (2 шт.)  
направляющие тиски для дверной коробки "PRO" (2 шт.)  
балансирующие опоры (4 шт.)  
Руководство пользователя (1 шт.)
- упаковка: индивидуальная коробка

номер артикула	здесь и далее "штрихкод"	название
3676000	...367609	1 монтажный комплект дверной коробки "PRO"

№ apt.	тоб.гп.	стр.
2134000	6.4	59
2178000	6.4	59
2179000	6.4	59
2453000	6.14	71
2456000	6.14	70
2457000	6.14	71
2458000	6.14	71
2459000	6.14	71
2730000	5.1	47
2731000	5.1	47
2732000	5.1	47
2733000	5.1	47
2734000	5.1	47
2751000	5.1	47
2755000	5.1	48
2905000	5.1	46
2906000	5.1	46
2907000	5.1	46
2908000	5.1	46
2909000	5.1	46
2910000	5.1	46
2911000	5.1	48
2912000	5.1	48
2913000	5.1	48
2916000	5.1	49
2917000	5.1	49
2918000	5.1	50
2920000	5.3	50
2921000	5.3	51
2922000	5.3	51
2923000	5.3	51
2924000	5.3	51
2928000	5.4	53
2933000	5.4	53
2939000	5.4	53
2940000	5.5	53
2941000	5.5	53
2942000	5.5	53
2943000	5.5	53
2944000	5.5	53
2945000	5.5	53
2949000	5.3	51
3008000	4.8	42
3009000	4.8	42
3010000	4.4	35
3016000	4.5	37
3020000	4.1	29
3021000	4.1	29
3023000	4.1	29
3030000	4.1	27
3031000	4.1	27
3032000	4.1	27
3033000	4.1	27
3034000	4.1	27
3036000	4.11	43
3037000	4.11	43
3038000	4.1	29
3051000	4.10	42
3057000	4.3	31
3058000	4.3	31
3059000	4.3	31
3271000	4.6	38
3274000	4.6	39
3283000	4.6	39
3284000	4.6	40
3406000	6.11	62
3410000	6.11	63
3412099	6.11	63
3415000	4.10	42
3416000	4.7	41
3417000	4.7	40
3418000	4.6	39
3420000	4.4	34

№ apt.	тоб.гп.	стр.
3423000	6.11	62
3425000	4.4	34
3431000	4.4	35
3432000	4.4	34
3433000	4.4	34
3441000	4.7	40
3442000	4.6	39
3453000	4.5	38
3455100	4.1	28
3456000	4.1	28
3457000	4.1	28
3605000	4.3	31
3606000	4.3	31
3607000	4.3	31
3610000	4.3	30
3611000	4.3	30
3612000	4.3	30
3615000	4.5	37
3616000	4.5	37
3620000	4.3	30
3621000	4.3	30
3622000	4.3	30
3623000	4.3	30
3625000	4.4	33
3626000	4.4	33
3629000	4.4	33
3630000	4.4	32
3631000	4.4	32
3632000	4.5	36
3633000	4.4	32
3634000	4.5	36
3638000	4.4	34
3638100	4.4	34
3662000	4.4	34
3663000	4.4	34
3676000	8.7	81
3681000	4.7	41
3750000	5.1	46
4050000	8.2	75
4355000	8.4	77
4364000	8.4	77
4521000	6.11	65
4522000	6.11	64
4640000	5.1	45
4642000	5.4	52
4645000	5.1	49
4650000	5.1	45
4685000	6.11	65
4800000	6.11	66
4802000	6.11	66
4920000	6.11	63
5018000	6.14	70
5019000	6.14	70
5027000	6.11	61
5205000	7.2	73
5206000	7.2	73
5501000	3.1	24
5505000	3.1	25
5520000	3.1	22
5525000	3.1	23
5570000	8.6	79
5911000	6.2	55
5913000	6.2	57
5915000	6.2	55
5916000	6.2	55
5917000	6.2	55
5918000	6.2	55
5920000	6.2	56
5922000	6.2	56
5924000	6.2	56
5926000	6.2	56
5928000	6.2	56
5929000	6.2	56

№ apt.	тоб.гп.	стр.
5930000	6.2	56
5931000	6.2	56
5932000	6.2	56
5933000	6.2	56
5940000	6.2	56
5947000	6.2	57
5949000	6.2	57
6102300	1.1	7
6119973	1.1	7
6125000	7.2	73
6171000	2.1	19
6172000	2.1	19
6174000	2.1	19
6176000	2.1	20
6177000	2.1	18
6182000	2.1	17
6197000	1.4	12
6900000	1.4	8
6901000	1.96	14
6903000	1.96	14
6904000	1.96	14
6905000	1.1	6
6906000	1.4	10
6908000	2.1	16
6910000	1.6	13
6911000	1.6	13
6915000	1.6	12
7980010	6.12	68
7985010	6.12	68
8771000	6.2	56



## Инновационные инструменты • Универсальные принадлежности

### Москва

ООО ЦИТ  
ул. Молодогвардейская, д. 61, стр. 20  
телефон «Горячей линии»: 8 800 100-23-60  
тел.: +7 (495) 204-23-23  
факс: +7 (495) 204-23-23 доб. 222  
e-mail: ci@centro-i.ru

### Уральский филиал

ООО ЦИТ  
Челябинск, ул. Ярославская 1, офис 209  
тел.: +7 (351) 220-25-55  
факс: +7 (351) 220-34-44  
ural@centro-i.ru

### Орловский филиал

ООО ЦИТ  
Орел, ул. Комсомольская, д. 66, лит. А, А1, пом. 12, 2 этаж, офис 248  
тел.: +7 (4862) 590-930  
orel@centro-i.ru

### Северо-Западный филиал

ООО ЦИТ  
офис — Санкт-Петербург, пр. Просвещения, д. 85, 2 этаж, офис 21  
склад — Санкт-Петербург, пр. Непокоренных, д. 63, корп. 10, пом. 2  
тел.: +7 (812) 648-03-00, +7 (919) 777-12-16  
sever@centro-i.ru

### Новосибирский филиал

ООО ЦИТ  
Новосибирск, ул. Станционная, д. 60/1, корп. 2/4  
тел.: +7 (383) 284-10-23  
novosib@centro-i.ru

### Южный Федеральный Округ

ООО ЦИТ  
Краснодар, ул. Уральская, д. 126 А, оф. 24, 25  
тел.: +7 (861) 212-77-37  
v.popov@centro-i.ru

### Дальневосточный филиал

ООО ЦИТ  
Владивосток, ул. Калинина, д. 243  
тел.: +7 (423) 266-11-82  
vladi@centro-i.ru

### Представитель в Казахстане

ТОО KRAFTMETIZ  
Казахстан, Караганда, ул. Молокова, д. 108  
тел.: +7 (7212) 99-65-71  
тел./факс: +7 (7212) 44-10-14  
kraftmetiz@list.ru

