

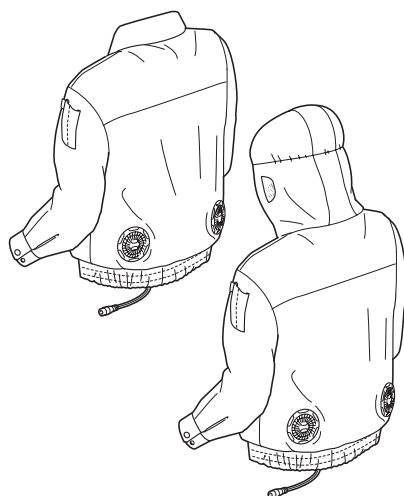

EN	Cordless Fan Jacket	INSTRUCTION MANUAL	6
SL	Brezžični suknjič za hlajenje	NAVODILA ZA UPORABO	12
SQ	Xhakete me ventilator me bateri	MANUALI I PËRDORIMIT	18
BG	Яке с вентилатори с акумулаторно захранване	РЪКОВОДСТВО ЗА ЕКСПЛОАТАЦИЯ	24
HR	Bežična ventilirana jakna	PRIRUČNIK S UPUTAMA	31
MK	Jakna со безжичен вентилатор	УПАТСТВО ЗА УПОТРЕБА	37
SR	Jakna са бежичним вентилаторима	УПУТСТВО ЗА УПОТРЕБУ	44
RO	Geacă cu ventilator fără cablu	MANUAL DE INSTRUCȚIUNI	50
UK	Бездротова вентиляційна куртка	ІНСТРУКЦІЯ З ЕКСПЛУАТАЦІЇ	56
RU	Куртка с электровентилятором	РУКОВОДСТВО ПО ЭКСПЛУАТАЦИИ	63

DFJ206
DFJ207
DFJ304
DFJ305
DFJ405
DFJ407

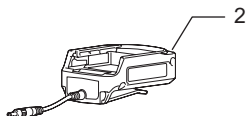

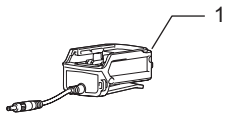

DFJ206, DFJ207, DFJ304, DFJ305

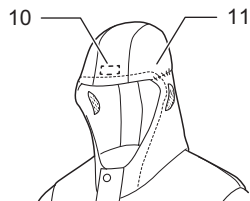
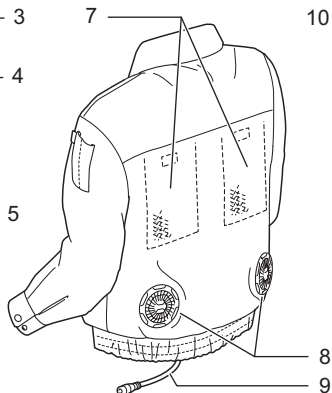
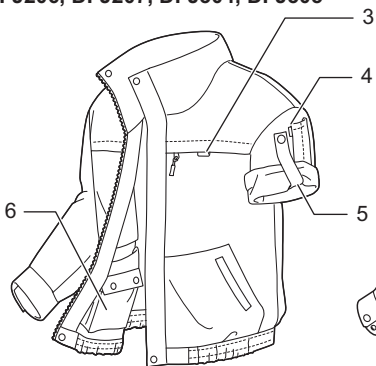

DFJ405, DFJ407

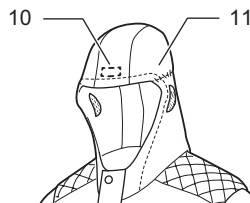
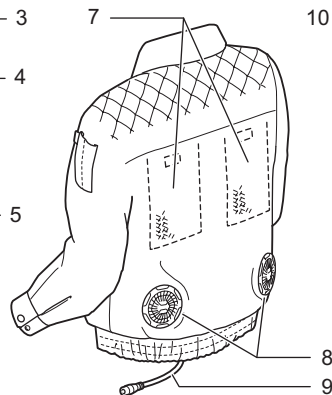
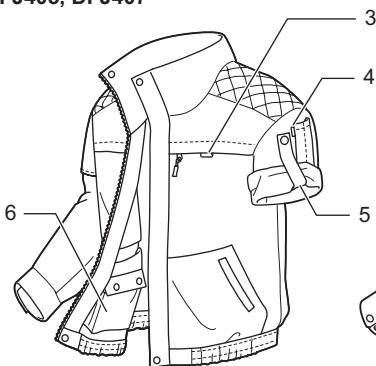

Fig.1

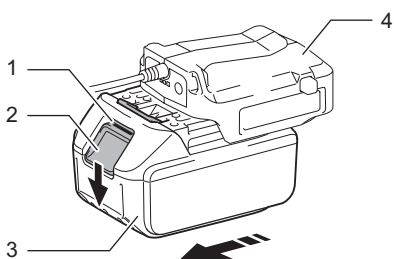

Fig.2

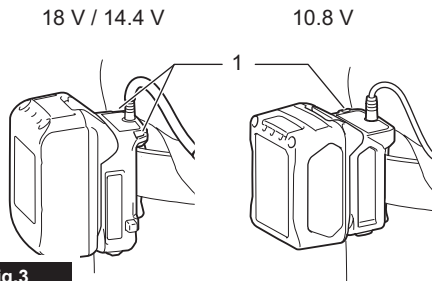
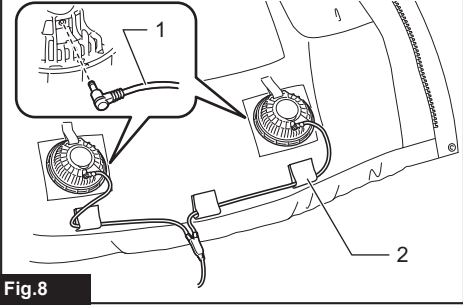
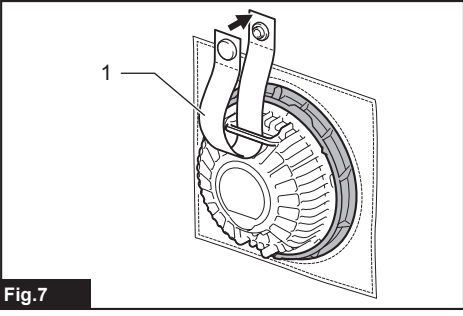
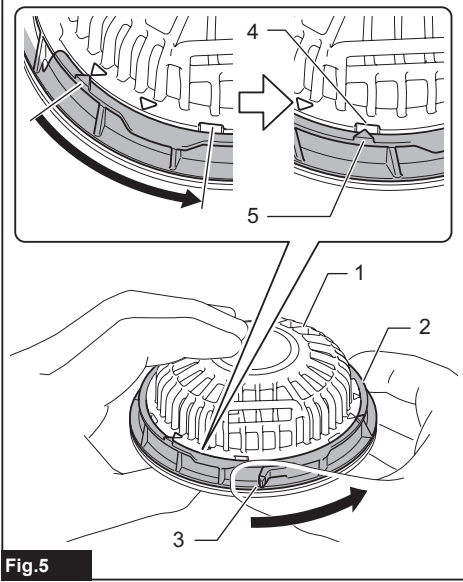
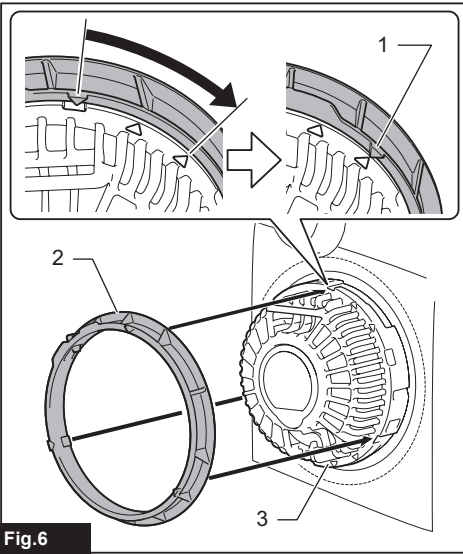
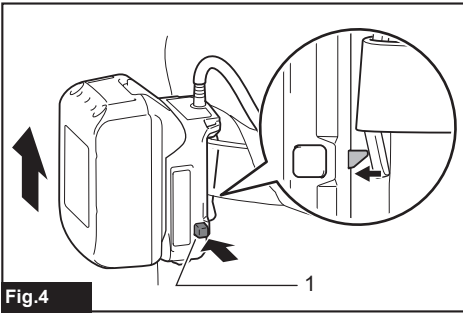
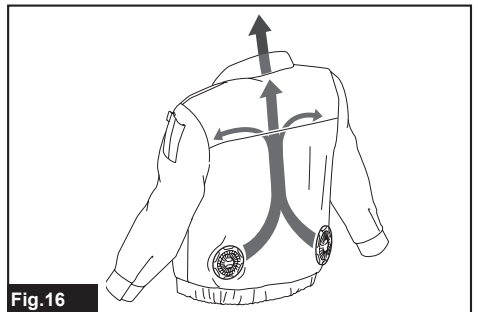
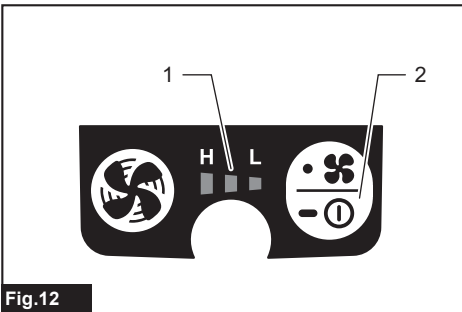
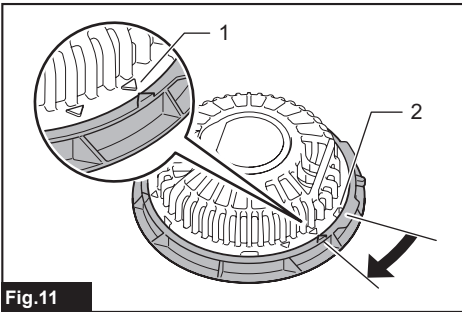
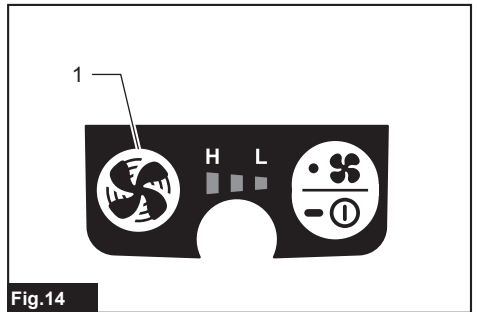
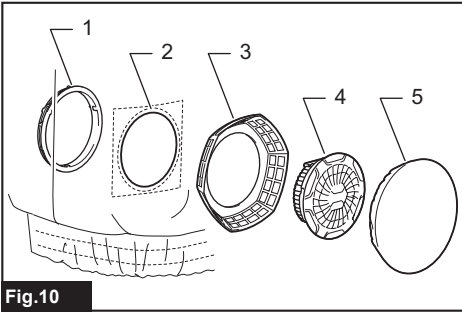
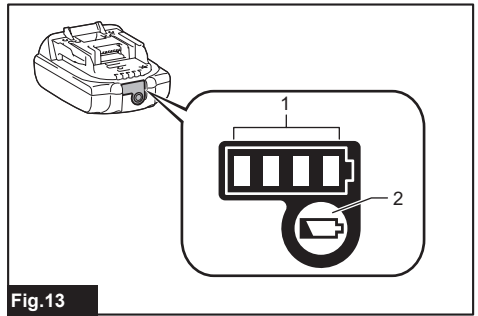
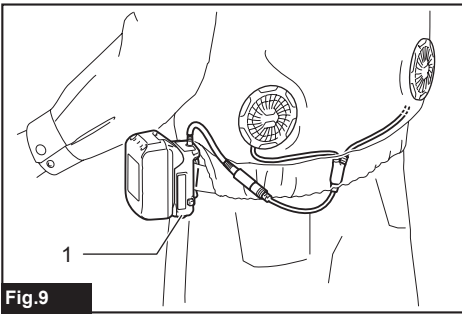

Fig.3





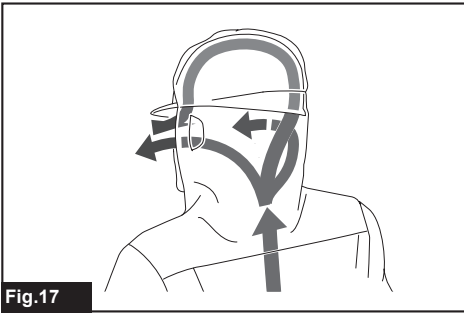

Fig.17

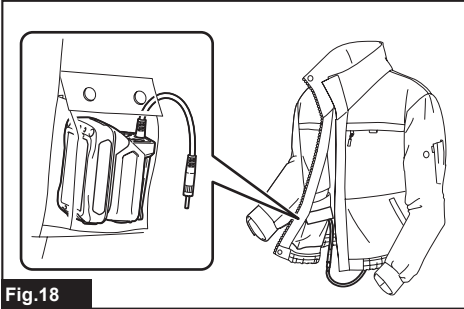

Fig.18

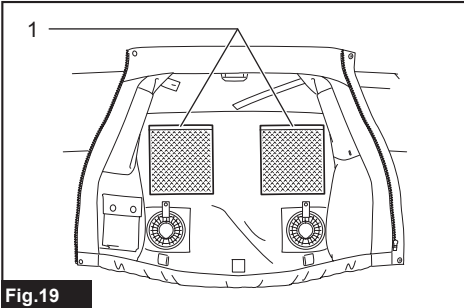

Fig.19

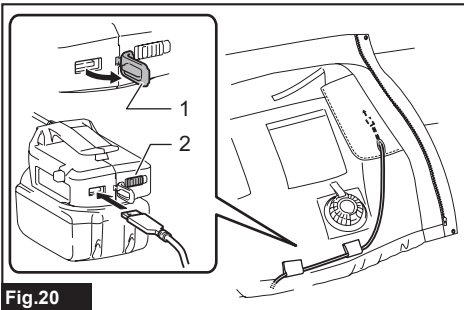

Fig.20

WARNING

This appliance can be used by children aged from 8 years and above and persons with reduced physical, sensory or mental capabilities or lack of experience and knowledge if they have been given supervision or instruction concerning use of the appliance in a safe way and understand the hazards involved. Children shall not play with the appliance. Cleaning and user maintenance shall not be made by children without supervision.

SPECIFICATIONS

Model:		DFJ206	DFJ207	DFJ304	DFJ305	DFJ405	DFJ407
USB power supply port (optional accessory)		DC 5V, 2.1A, Type A					
Rated voltage		DC 10.8 V - 12V max DC 14.4 V DC 18 V					
Battery cartridge	10.8 V	BL1015, BL1020B, BL1040B					
	10.8 V - 12V max	BL1016, BL1021B, BL1041B					
	14.4 V	BL1415, BL1415N, BL1430, BL1430B, BL1440, BL1450, BL1460B					
	18 V	BL1815, BL1815N, BL1820, BL1820B, BL1830, BL1830B, BL1840, BL1840B, BL1850, BL1850B, BL1860B					
Material	Outer	Polyester 100%		Cotton 100%		Polyester (100%) + titanium pearly coating	
	Pocket	Cotton 100%					
	Shoulder pad	-				Polyester 65% + Cotton 35%	

- Due to our continuing program of research and development, the specifications herein are subject to change without notice.
- Specifications and battery cartridge may differ from country to country.















Operating time

Air speed	Battery		
	BL1040B BL1041B	BL1460B	BL1860B
HIGH	6.0 hours	10.5 hours	18.5 hours
MEDIUM	11.5 hours	18.5 hours	26.5 hours
LOW	17.0 hours	27.5 hours	40.0 hours

- The operating times in the above table are a rough guideline. They may differ from actual operating times.
- Operating times may differ depending on battery type, charging status, and usage condition.

Symbols

The following show the symbols used for the equipment. Be sure that you understand their meaning before use.

	Read the instruction manual.
	Machine wash at below 30°C on the gentle cycle.
 	Machine wash at below 40°C on the gentle cycle.
	Machine wash in domestic or commercial machines on normal settings.
 	Do not bleach.
 	Line dry in the shade.
	Do not wring.
	Iron at low temperatures (not exceeding 110°C).
	Iron at medium temperatures (not exceeding 150°C).
	Do not iron.
	Do not dry clean.
 Ni-MH Li-ion	Only for EU countries Do not dispose of electric equipment or battery pack together with household waste material! In observance of the European Directives, on Waste Electric and Electronic Equipment and Batteries and Accumulators and Waste Batteries and Accumulators and their implementation in accordance with national laws, electric equipment and batteries and battery pack(s) that have reached the end of their life must be collected separately and returned to an environmentally compatible recycling facility.

Intended use

The fan jacket is intended for cooling your body temperature.

SAFETY WARNINGS

⚠ WARNING: Read all safety warnings and all instructions. Failure to follow the warnings and instructions may result in electric shock, fire and/or serious injury.

Save all warnings and instructions for future reference.

1. **Never use the fan jacket when temperature reach more than 50°C (122°F). Also avoid use in high humidity.** Doing so may cause burns.
2. **Do not wear the jacket over bare skin.**
3. **Do not use the jacket while you are under the influence of drugs, alcohol or medication.**
4. **Do not sleep while wearing the fan jacket.** A steep decline of body temperature may harm your health.
5. **Children, handicapped persons, or anyone who is insensitive to temperature, for example, someone with poor blood circulation, should refrain from using the jacket.**
6. **This appliance is not intended for medical use in hospitals.**
7. **Do not use the jacket other than for its intended purpose.**
8. **If you sense anything unusual, switch off the jacket and remove the battery holder immediately.**
9. **If any abnormality is found, contact your local service center for repair.**
10. **Do not stamp on, throw or otherwise abuse the fan jacket.**
11. **Do not put your finger or a foreign object into the fan unit.**
12. **Do not blow compressed air toward the fan. Do not put small sticks into the fan unit.** Doing so may damage the fan and motor.
13. **Do not turn on the fan jacket unless you are wearing it.**
14. **Do not use the fan jacket in places where a fire or spark could be generated.** The fan unit may catch fire or spark and cause a fire or burns.
15. **Choose the appropriate fan speed in accordance with the usage environment for continuous use.**
16. **Do not wear any clothing over the fan jacket.**
17. **Keep the nameplate on the fan unit. If it becomes unreadable or goes missing, contact your local service center for repair.**
18. **Before washing, detach the fan unit and battery holder, remove the battery cartridge. Wash the jacket part only.**
19. **Do not leave the fan jacket in a place subject to high heat, such as a car sitting in the sun.** Doing so may cause plastic parts to melt and become damaged.
20. **For long time storage, remove the battery holder and battery cartridge from the jacket, and remove the battery cartridge from the battery holder.**
21. **When storing, keep the fan jacket, fan units, battery holder, and battery cartridge out of reach of children.**

Electrical safety

1. **Do not expose the jacket to rain or wet conditions. Keep water away from electrical parts.** Water entering the jacket may increase the risk of an electric shock.

2. Recharge only with the charger specified by the manufacturer. A charger that is suitable for one type of battery pack may create a risk of fire when used with another battery pack.
 3. Only use with specifically designated batteries. Use of any other battery may create a risk of injury and fire.
 4. When the battery pack is not in use, keep it away from other metal objects, such as paper clips, coins, keys, nails, screws or other small metal objects that can make a connection from one terminal to another.
 5. Under abusive conditions, liquid may be ejected from the battery; avoid contact. If contact accidentally occurs, flush the affected area with water.
 6. Do not handle the cord and battery with wet or greasy hands.
 7. Do not use the fan jacket when the cord or plug is damaged.
 8. Do not abuse the cord. Do not use the cord for carrying, pulling or unplugging the jacket. Keep the cord away from heat, oil, and sharp edges.
 9. Do not leave any cord disconnected while the battery power is supplied. Small children may put the live plug in their mouth and cause injury.
 10. Do not use the supplied cord with appliances other than the fan unit.
 11. Do not insert nails, wires, or other items, into the USB power supply port. Doing so may cause short circuit, which can cause smoke or a fire.
 12. Do not connect the power source to the USB port. The USB port is only intended for charging lower voltage devices. Always place the cover over the USB port when not charging a lower voltage device. Otherwise there is risk of fire.
- A battery short can cause a large current flow, overheating, possible burns and even a breakdown.
6. Do not store the tool and battery cartridge in locations where the temperature may reach or exceed 50 °C (122 °F).
 7. Do not incinerate the battery cartridge even if it is severely damaged or is completely worn out. The battery cartridge can explode in a fire.
 8. Be careful not to drop or strike battery.
 9. Do not use a damaged battery.
 10. The contained lithium-ion batteries are subject to the Dangerous Goods Legislation requirements.
For commercial transports e.g. by third parties, forwarding agents, special requirement on packaging and labeling must be observed.
For preparation of the item being shipped, consulting an expert for hazardous material is required. Please also observe possibly more detailed national regulations.
Tape or mask off open contacts and pack up the battery in such a manner that it cannot move around in the packaging.
 11. Follow your local regulations relating to disposal of battery.

SAVE THESE INSTRUCTIONS.

⚠ CAUTION: Only use genuine Makita batteries. Use of non-genuine Makita batteries, or batteries that have been altered, may result in the battery bursting causing fires, personal injury and damage. It will also void the Makita warranty for the Makita tool and charger.

Important safety instructions for battery cartridge

1. Before using battery cartridge, read all instructions and cautionary markings on (1) battery charger, (2) battery, and (3) product using battery.
2. Do not disassemble battery cartridge.
3. If operating time has become excessively shorter, stop operating immediately. It may result in a risk of overheating, possible burns and even an explosion.
4. If electrolyte gets into your eyes, rinse them out with clear water and seek medical attention right away. It may result in loss of your eyesight.
5. Do not short the battery cartridge:
 - (1) Do not touch the terminals with any conductive material.
 - (2) Avoid storing battery cartridge in a container with other metal objects such as nails, coins, etc.
 - (3) Do not expose battery cartridge to water or rain.

Tips for maintaining maximum battery life

1. Charge the battery cartridge before completely discharged. Always stop tool operation and charge the battery cartridge when you notice less tool power.
2. Never recharge a fully charged battery cartridge. Overcharging shortens the battery service life.
3. Charge the battery cartridge with room temperature at 10 °C - 40 °C (50 °F - 104 °F). Let a hot battery cartridge cool down before charging it.
4. Charge the battery cartridge if you do not use it for a long period (more than six months).

PARTS DESCRIPTION

► Fig.1

1	Battery holder (10.8 V / 10.8 V - 12 V max) (optional accessory)	2	Battery holder (14.4 V /18 V) (optional accessory)	3	Loop for name badge	4	Loop for arm badge
5	Sleeve holder	6	Battery pocket	7	Mesh pocket for ice pack	8	Fan unit
9	Power cable	10	Anti-slip rubber (DFJ207, DFJ305 and DFJ407 only)	11	Hood (DFJ207, DFJ305 and DFJ407 only)	-	-

INSTALLATION

Installing or removing the battery cartridge

⚠ CAUTION: Always switch off the device before installing or removing the battery cartridge.

⚠ CAUTION: Hold the battery holder and the battery cartridge firmly when installing or removing the battery cartridge. Failure to hold the battery holder and the battery cartridge firmly may cause them to slip out of your hands and result in damage to the battery holder and battery cartridge and/or a personal injury.

► **Fig.2:** 1. Red indicator 2. Button 3. Battery cartridge 4. Battery holder (optional accessory)

To install the battery cartridge, align the tongue on the battery cartridge with the groove in the housing and slip it into place. Insert the battery cartridge all the way until it locks in place with a small click. If you can see the red indicator on the upper side of the button, it is not locked completely.

To remove the battery cartridge, slide it from the battery holder while pressing the button on the front of the cartridge.

⚠ CAUTION: Always install the battery cartridge fully until the red indicator cannot be seen. Otherwise the battery cartridge may accidentally fall out of the battery holder, causing injury to you or someone around you.

⚠ CAUTION: Do not forcibly install the battery cartridge. If the battery cartridge does not slide in easily, it is not being inserted correctly.

Attaching the battery holder

You can hang the battery holder on your waist belt. To prevent the battery holder from dropping accidentally, attach a strap using the strap hole and secure it.

► **Fig.3:** 1. Strap hole

For 18V and 14.4V battery holders

The battery holder has an anti-drop function. When removing the battery holder from the belt, pull up the battery holder while pressing the unlock button.

► **Fig.4:** 1. Unlock button

Installing or removing the fan unit

1. Turn the ring counterclockwise while lifting the hook on it. Remove the ring when the mark on the ring aligns with the slot on the fan unit.

► **Fig.5:** 1. Fan unit 2. Ring 3. Hook 4. Slot 5. Mark

2. Pass the head of the fan unit into the hole on the jacket. Set the ring onto the fan unit and turn it clockwise until the mark on the ring aligns with the mark further from the slot.

► **Fig.6:** 1. Mark 2. Ring 3. Fan unit

3. Pass the strip through the loop on the fan unit and fasten the snap button.

► **Fig.7:** 1. Strip

4. Attach the other fan unit to the jacket in the same way.

5. Connect the cable to the fan units. Support the cable using the cable holder.

► **Fig.8:** 1. Cable 2. Cable holder

6. Connect the other end of the cable to the battery holder.

► **Fig.9:** 1. Battery holder

⚠ CAUTION: Always use the strip and snap button to secure the fan unit to the jacket. If the fan unit falls, it may cause an injury, or damage to the fan unit.

Follow the installation procedure in reverse when removing it.

Attaching the filter set

Optional accessory

The filter set protects the fan unit from dust and powder. We recommend that you use the filter set in a dusty or powdery work place.

Insert the filter attachment between the jacket and fan unit as shown in the figure.

► **Fig.10:** 1. Ring 2. Hole in the jacket 3. Filter attachment 4. Fan unit 5. Filter

When tightening the ring, stop it at the mark near the slot on the fan unit. After attaching the fan units, cover the filter attachments with filters.

► **Fig.11:** 1. Mark 2. Slot

NOTICE: Make sure that the filter fully covers the filter attachment. For better protection against dust and powder, tuck the skirt of the filter between the jacket and filter attachment.

FUNCTIONAL DESCRIPTION

NOTICE: The fan jacket is effective when the humidity and temperature of intake air are lower than those of the body surface. The fan jacket may not be effective if the air temperature and/or humidity are higher than those inside the jacket.

Power button

To turn on the jacket, press and hold the power button on the battery holder (optional accessory). The jacket starts at high air speed. Each time you tap the power button, the air speed changes from high to medium, medium to low, and low to high. The air speed indicator shows the current air speed.

► **Fig.12:** 1. Air speed indicator 2. Power button

To turn off, press and hold the power button again.

Indicating the remaining battery capacity

Only for battery cartridges with the indicator

► **Fig.13:** 1. Indicator lamps 2. Check button

Press the check button on the battery cartridge to indicate the remaining battery capacity. The indicator lamps light up for few seconds.

Indicator lamps			Remaining capacity
Lighted	Off	Blinking	
			75% to 100%
			50% to 75%
			25% to 50%
			0% to 25%
			Charge the battery.
(For 14.4 V and 18 V batteries only)			
			The battery may have malfunctioned.
(For 14.4 V and 18 V batteries only)			

NOTE: Depending on the conditions of use and the ambient temperature, the indication may differ slightly from the actual capacity.

Battery protection system

The device is equipped with a battery protection system. This system automatically cuts off power to the motor to extend battery life.

If the remaining battery capacity is too low, the device will not operate. When you turn the device on, the motor will run again, but stops soon. In this situation, remove and recharge the battery cartridge.

Turbo button

By pressing turbo button on the battery holder, the jacket works in turbo mode for quick cooling. Turbo mode lasts for a minute and then air speed returns to normal.

► **Fig.14:** 1. Turbo button

Air flow

To maintain a stable air flow, close the button at the neck of the jacket. Fasten the button on the ribbon for better air flow in the back.

► **Fig.15:** 1. Ribbon

Air flow inside the jacket is shown below.

► **Fig.16**

For a jacket with a hood, wear the hood over a helmet. The air from the fan goes through the helmet and cools your head.

► **Fig.17**

Battery pocket

A pocket is provided for storing the 10.8 V / 10.8 V - 12 V max battery holder (with battery) inside the jacket. Connect the power cable to the battery holder, and then put it into the pocket and fasten the snap buttons.

► **Fig.18**

Mesh pocket

Mesh pockets are provided on the back of the jacket for storing ice packs.

► **Fig.19:** 1. Mesh pocket

Connecting USB devices

CAUTION: Connect only devices that are compatible with the USB power supply port. Not doing so may cause a malfunction of the battery holder.

NOTICE: Before connecting a USB device to the battery holder (with the battery), always back up the data on the USB device. Not doing so may cause a loss of your data.

The battery holder (with the battery) can work as an external power supply for USB devices.

Open the cover and connect a USB cable (not included) to the power supply port of the battery holder. Then connect the other end of the cable to the device and turn on the switch next to the USB port.

► **Fig.20:** 1. Cover 2. Switch

The battery holder (with the battery) supplies DC5V, 2.1A. The USB cable can be placed inside the jacket for convenience using the hole in the pocket and the cable holder.

NOTE: The battery holder may not supply power to some USB devices.

NOTE: When not using or after charging, remove the USB cable and close the cover.

NOTE: Battery power is consumed while the switch is turned on. Always turn off the switch when not in use.

MAINTENANCE

⚠CAUTION: Always be sure that the jacket is switched off and the battery cartridge is removed before attempting to perform inspections or maintenance.

⚠CAUTION: If the jacket does not switch on or any fault is found with a fully charged battery cartridge, clean the terminals of the battery holder and the battery cartridge. If the jacket still does not work properly, stop using the jacket and contact our authorized service center.

NOTICE: Never use gasoline, benzine, thinner, alcohol or the like. Discoloration, deformation or cracks may result.

Cleaning the jacket

Detach the fan unit(s) and battery holder from the jacket before washing. Follow the instructions on the tag.

For DFJ304 and DFJ305

Cotton products may shrink when washed.

Do not wash the jacket with other clothes. Doing so may cause color fading or color transfer.

For DFJ405 and DFJ407

Use a laundry net when using a washing machine.

OPTIONAL ACCESSORIES

⚠CAUTION: These accessories or attachments are recommended for use with your Makita tool specified in this manual. The use of any other accessories or attachments might present a risk of injury to persons. Only use accessory or attachment for its stated purpose.

If you need any assistance for more details regarding these accessories, ask your local Makita Service Center.

- Battery holder
- Filter set
- Makita genuine battery and charger

NOTE: Some items in the list may be included in the tool package as standard accessories. They may differ from country to country.

OPOZORILO

To napravo lahko na varen način, če razumejo vključena tveganja, uporabljajo otroci, stari 8 let in več ter osebe z zmanjšanimi fizičnimi, čutilnimi ali psihičnimi sposobnostmi, ter s pomanjkanjem izkušenj in znanja, če so pod ustreznim nadzorom ali so prejeli navodila v zvezi z uporabo naprave. Otroci se z napravo ne smejo igrati. Otroci brez nadzora ne smejo izvajati čiščenja in uporabniškega vzdrževanja.

TEHNIČNI PODATKI

Model:		DFJ206	DFJ207	DFJ304	DFJ305	DFJ405	DFJ407
Napajalni vhod USB (dodatna oprema)		D.C. 5 V, 2,1 A, tip A					
Nazivna napetost		D.C. največ 10,8 V – 12 V D.C. 14,4 V D.C. 18 V					
Akumulatorska baterija	10,8 V	BL1015, BL1020B, BL1040B					
	največ 10,8 V – 12 V	BL1016, BL1021B, BL1041B					
	14,4 V	BL1415, BL1415N, BL1430, BL1430B, BL1440, BL1450, BL1460B					
	18 V	BL1815, BL1815N, BL1820, BL1820B, BL1830, BL1830B, BL1840, BL1840B, BL1850, BL1850B, BL1860B					
Material	Zunanji	100 % poliester	100 % bombaž	Poliester (100 %) + bisernat titanov premaz			
	Žep	100 % bombaž					
	Ramenska podloga	-				65 % poliester + 35 % bombaž	

- Ker nenehno opravljamo raziskave in razvijamo svoje izdelke, se lahko tehnični podatki v tem dokumentu spremenijo brez vnaprejšnjega obvestila.
- Tehnični podatki in akumulatorske baterije se lahko razlikujejo glede na državo uporabe izdelka.

Čas delovanja

Hitrost zraka	Baterija		
	BL1040B BL1041B	BL1460B	BL1860B
HIGH (VISOKO)	6,0 ur	10,5 ur	18,5 ur
MEDIUM (SREDNJE)	11,5 ur	18,5 ur	26,5 ur
LOW (NIZKO)	17,0 ur	27,5 ur	40,0 ur

- Časi delovanja v zgornji preglednici so samo okvirni. Lahko se razlikujejo od dejanskih časov delovanja.
- Časi delovanja se lahko razlikujejo glede na vrsto baterije, stanje napolnenosti in pogoje uporabe.

Simboli

Naslednji simboli se uporabljajo v povezavi s strojem. Pred uporabo izdelka se obvezno seznanite z njihovim pomenom.

	Preberite navodila za uporabo.
	Strojno pranje pri 30 °C in blagi obdelavi.
 	Strojno pranje pri 40 °C in blagi obdelavi.
	Strojno pranje z gospodinjstskimi ali komercialnimi aparati pri običajnih nastavitvah.
 	Beljenje ni dovoljeno.
 	Sušite na vrvi v senci.
	Ne ožemajte.
	Likanje pri nizki temperaturi (ne sme preseči 110 °C).
	Likanje pri srednji temperaturi (ne sme preseči 150 °C).
	Ne likajte.
	Kemično čiščenje ni dovoljeno.
 Ni-MH Li-ion	Samo za države EU Električnega orodja in akumulatorske baterije ne odlagajte skupaj z gospodinjstskimi odpadki! V skladu z evropskimi direktivami o odpadni električni in elektronski opremi, baterijah in akumulatorjih, odpadnih baterijah in akumulatorjih ter upoštevanjem njihovih določil v skladu z državno zakonodajo je treba električno opremo, baterije in akumulatorje, katerih življenjska doba je pretekla, zbirati ločeno in jih dostaviti v ustrezen obrat za recikliranje, ki deluje skladno z okoljevarstvenimi zahtevami.

Predvidena uporaba

Suknjič za hlajenje je namenjen zniževanju telesne temperature.

VARNOSTNA OPOZORILA

⚠ OPOZORILO: Preberite vsa varnostna opozorila in navodila. Neupoštevanje opozoril in navodil lahko privede do električnega udara, požara in/ali resnih telesnih poškodb.

Shranite vsa opozorila in navodila za poznejšo uporabo.

1. Suknjiča za hlajenje nikoli ne uporabljajte, če temperatura preseže 50 °C (122 °F). Izogibajte se tudi uporabi pri visoki vlažnosti. V nasprotnem primeru lahko povzročijo opekline.
2. Ne nosite suknjiča na golo kožo.
3. Ne uporabljajte suknjiča, če ste pod vplivom drog, alkohola ali zdravil.
4. Med nošenjem suknjiča za hlajenje ne smete spati. Nagel upad telesne temperature lahko škoduje vašemu zdravju.
5. Otroci, invalidne osebe ali osebe, ki ne čutijo prave temperature (npr. osebe s slabo prekrvavtviijo), suknjiča ne smejo uporabljati.
6. Ta naprava ni namenjena za medicinsko uporabo v bolnišnicah.
7. Suknjiča ne smete uporabljati v noben drug namen.
8. Če občutite kar koli nenavadnega, takoj izklopite suknjič in odstranite nosilec baterije.
9. Če odkrijete nepravilnosti, se za popravilo obrnite na lokalni servisni center.
10. Suknjiča za hlajenje ne teptajte, mečite in z njim ne ravnajte grdo.
11. Ne dajajte prstov ali tujkov v ventilatorsko enoto.
12. Stisnjenege zraka ne pihajte proti ventilatorju. V ventilatorsko enoto ne potiskajte paličic. Pri tem lahko poškodujete ventilator in motor.
13. Ne vklaplajte suknjiča za hlajenje, če ga nimate oblečenega.
14. Ne uporabljajte suknjiča, kjer lahko pride do ognja ali iskre. Ventilatorska enota lahko zagori ali se vname in povzroči požar ali opekline.
15. Izberite ustrezno hitrost ventilatorja za neprekinjeno uporabo v skladu z okoljem uporabe.
16. Nad suknjičem ne nosite drugih oblačil.
17. Obdržite identifikacijsko ploščico na ventilatorski enoti. Če postane nečitljiva ali se izgubi, se za popravilo obrnite na lokalni servisni center.
18. Pred pranjem odstranite ventilatorsko enoto, nosilec baterije in akumulatorsko baterijo. Operite samo suknjič.
19. Suknjiča za hlajenje ne puščajte na mestih z visoko temperaturo, kot je na primer na soncu segret avto. V nasprotnem primeru se lahko plastični deli stopijo in poškodujejo.
20. Za daljše obdobje shranjevanja odstranite nosilec baterije in akumulatorsko baterijo iz suknjiča ter akumulatorsko baterijo odstranite iz nosilca baterije.
21. Pri shranjevanju poskrbite, da so suknjič za hlajenje, ventilatorske enote, nosilec baterije in akumulatorska baterija izven dosega otrok.

Električna varnost

1. Suknjiča ne izpostavljajte dežju ali mokrim pogojem. Električnih delov ne približujte vodi. Voda, ki prodre v suknjič, lahko poveča nevarnost električnega udara.

2. Suknjič polnite samo s polnilnikom, ki ga je določil proizvajalec. Polnilnik, ki je primeren za eno vrsto akumulatorskih baterij, lahko povzroči nevarnost požara, če ga uporabljate z drugimi akumulatorskimi baterijami.
 3. Suknjič uporabljajte le z namenskimi baterijami. Uporaba drugih baterij lahko povzroči nevarnost telesnih poškodb in požara.
 4. Kadar akumulatorska baterija ni v uporabi, je ne hranite ob kovinskih predmetih, kot so sponke za papir, kovanci, ključiči, žebliči, vijaki ali drugi manjši kovinski predmeti, ki lahko povežejo oba terminala.
 5. V neprimernih pogojih lahko iz akumulatorja uhaja tekočina; izogibajte se stiku. Če pride do nenamerne stika, sperite prizadeto mesto z vodo.
 6. Kabla in baterije se ne dotikajte z mokrimi ali mastnimi rokami.
 7. Ne uporabljajte suknjiča za hlajenje, kadar je kabel ali vtič poškodovan.
 8. Ne zlorablajte kabla. Ne uporabljajte kabla za nošenje, vlečenje ali izklapljanje suknjiča. Kabla ne približujte vročini, olju in ostrim robovom.
 9. Ko baterija dovaja energijo, pazite, da so vsi kabli priključeni. Majhen otrok lahko vtič pod napetostjo da v usta in se poškoduje.
 10. Priložen kabel lahko uporabljate samo z ventilatorsko enoto.
 11. V vrata USB za napajanje ne vstavljajte žebeljev, žic ali drugih predmetov. Sicer lahko kratki stik povzroči dimljenje ali požar.
 12. Vira napajanja ne priključite na vhod USB. Vrata USB so namenjena le za polnjenje nizkonapetostnih naprav. Kadar ne polnite nizkonapetostne naprave, naj bodo vrata USB vedno pokrita s pokrovom. Sicer obstaja nevarnost požara.
- Kratek stik akumulatorja lahko povzroči velik električni tok, pregrevanje, morebitne opekline in celo okvaro.
6. Ne shranjujte orodja in baterijskega vložka na mestih, kjer lahko temperatura doseže ali preseže 50 °C.
 7. Ne sežigajte baterijskega vložka, tudi če je hudo poškodovan ali v celoti izpraznjen. Baterijski vložek lahko v ognju eksplodira.
 8. Poskrbite, da akumulator ne bo izpostavljen padcem ali udarcem.
 9. Ne uporabljajte poškodovanih akumulatorjev.
 10. Priložene litij-ionske baterije ustrezajo zahtevam zakonodaje v zvezi z nevarnim blagom. Za komercialne prevoze, npr. tiste, ki jih opravljajo tretje stranke in carinski posredniki, je treba upoštevati posebne zahteve v zvezi z embalažo in označevanjem. Med postopkom priprave na odpremo izdelka se je treba posvetovati s strokovnjakom za nevarne snovi. Pri tem upoštevajte tudi podrobnejše nacionalne predpise. Odprte stike oblepite z lepilnim trakom ali jih drugače zaščitite, baterijo pa zapakirajte tako, da se v embalaži ne more premikati.
 11. Upoštevajte lokalne uredbe glede odlaganja akumulatorja.

SHRANITE TA NAVODILA.

⚠️ POZOR: Uporabljajte le originalne baterije Makita. Če uporabljate neoriginalne baterije Makita ali baterije, ki so bile spremenjene, lahko pride do eksplozije baterije in posledično do požara, telesnih poškodb ali materialne škode. S takšno uporabo boste tudi razveljavili garancijo Makita za orodje in polnilnik Makita.

Pomembna varnostna navodila za akumulatorsko baterijo

1. Pred uporabo baterijskega vložka preberite vsa navodila in opozorilne oznake na (1) polnilniku akumulatorja, (2) akumulatorju in (3) izdelku, ki uporablja akumulator.
 2. Ne razstavljajte baterijskega vložka.
 3. Če se je čas delovanja občutno skrajšal, takoj prenehajte uporabljati orodje. V nasprotnem primeru lahko pride do pregretja, morebitnih opeklin in celo eksplozije.
 4. Če pride elektrolit v stik z očmi, jih sperite s čisto vodo in takoj poiščite zdravniško pomoč. Posledica je lahko izguba vida.
 5. Ne povzročite kratkega stika baterijskega vložka:
 - (1) Ne dotikajte se priključkov s kakršnim koli prevodnim materialom.
 - (2) Izogibajte se shranjevanju baterijskega vložka v vsebniku z drugimi kovinskimi predmeti kot so žebliči, kovanci itn.
 - (3) Ne izpostavljajte baterijskega vložka vodi ali dežju.
1. Napolnite baterijski vložek, preden se v celoti izprazni. Ko opazite, da ima orodje manjšo moč, vedno ustavite delovanje orodja in napolnite baterijski vložek.
 2. Nikoli znova ne polnite popolnoma napolnjenega baterijskega vložka. Prenapolnjenje skrajša življenjsko dobo akumulatorja.
 3. Baterijski vložek s sobno temperaturo polnite pri temperaturi okolja od 10 °C do 40 °C. Počakajte, da se vroč baterijski vložek pred polnjenjem ohladi.
 4. Če baterijskega vložka ne uporabljate dalj časa (več kot 6 mesecev), ga napolnite.

OPIS DELOV

► SI.1

1	Nosilec baterije (največ 10,8 V/10,8 V – 12 V) (dodatna oprema)	2	Nosilec baterije (14,4 V/18 V) (dodatna oprema)	3	Zanka za identifikacijsko kartico	4	Zanka za identifikacijsko kartico na rokavu
5	Zaponka za rokav	6	Žep za baterijo	7	Mrežasti žep za paket ledu	8	Ventilatorska enota
9	Napajalni kabel	10	Nedrseča guma (samo pri DFJ207, DFJ305 in DFJ407)	11	Kapuca (samo pri DFJ207, DFJ305 in DFJ407)	-	-

NAMESTITEV

Nameščanje ali odstranjevanje akumulatorske baterije

▲POZOR: Pred nameščanjem ali odstranjevanjem akumulatorske baterije vedno izklopite napravo.

▲POZOR: Kadar nameščate ali odstranjujete akumulatorsko baterijo, trdno držite nosilec baterije in akumulatorske baterije ne držite trdno, se lahko zgodi, da vam zdrsneta iz rok, posledica pa je lahko poškodba nosilca baterije in akumulatorske baterije in/ali telesna poškodba.

- **SI.2:** 1. Rdeči indikator 2. Gumb 3. Baterijski vložek 4. Nosilec baterije (dodatna oprema)

Akumulatorsko baterijo vstavite tako, da poravnate jeziček na bateriji z utorom na ohišju in jo potisnete v ležišče. Akumulatorsko baterijo vstavite do konca, da se razločno zaskoči. Če je na zgornji strani gumba viden rdeči indikator, pomeni, da baterija ni ustrezno zaskočena.

Če želite odstraniti akumulatorsko baterijo, pritisnite gumb na sprednjem delu akumulatorske baterije in jo potisnite iz nosilca baterije.

▲POZOR: Vedno namestite akumulatorsko baterijo tako, da rdeči indikator ni več viden. Sicer lahko akumulatorska baterija nepričakovano izpade iz nosilca baterije in poškoduje vas ali osebe v neposredni bližini.

▲POZOR: Ne nameščajte akumulatorske baterije s silo. Če se akumulatorska baterija ne zaskoči zlahka, ni pravilno vstavljena.

Pritrjevanje nosilca baterije

Nosilec baterije si lahko obesite na pas. Če se želite izogniti nenamernemu padcu nosilca baterije, pritrдите trak v odprtino za trak.

- **SI.3:** 1. Odprtina za trak

Za nosilce baterije 18 V in 14,4 V

Nosilec baterijo ima varovalo, ki preprečuje padec na tla. Pri odstranjevanju nosilca baterije s pasu pritisnite gumb za sprostitvev in nosilec baterije povlecite navzgor.

- **SI.4:** 1. Gumb za odklep

Nameščanje ali odstranjevanje ventilatorske enote

1. Obrnite obroč v nasprotni smeri urnega kazalca in dvignite kavelj na njem. Odstranite obroč, ko se oznaka na obroču poravnava z režo na ventilatorski enoti.

- **SI.5:** 1. Ventilatorska enota 2. Obroč 3. Kavelj 4. Reža 5. Oznaka

2. Potisnite glavo ventilatorske enote v odprtino na sukničju. Položite obroč na ventilatorsko enoto in ga obrnite v smeri urnega kazalca, dokler oznaka na obroču ni poravnana z oznako na reži.

- **SI.6:** 1. Oznaka 2. Obroč 3. Ventilatorska enota

3. Potisnite trak skozi zanko na ventilatorski enoti in zaprite pritiskač.

- **SI.7:** 1. Trak

4. Drugo ventilatorsko enoto pritrдите na sukničjo na enak način.

5. Priključite kabel na ventilatorski enoti. Kabel podprite z držalom za kabel.

- **SI.8:** 1. Kabel 2. Držalo za kabel

6. Priključite drug konec kabla na nosilec baterije.

- **SI.9:** 1. Držalo za baterijo

▲POZOR: Ventilatorsko enoto vedno pritrдите na suknič s trakom in pritiskačem. Če ventilatorska enota pade na tla, se lahko poškoduje ali poškoduje vas.

Pri odstranjevanju izvedite postopek nameščanja v nasprotnem vrstnem redu.

Pritrjevanje kompleta filtrov

Dodatna oprema

Komplet filtrov ventilatorsko enoto varuje pred prahom in prašnimi delci. Uporabo kompleta filtrov priporočamo na delovnem mestu, kjer je veliko prahu oziroma prašnih delcev. Vstavite priključek filtra med suknič in ventilatorsko enoto, kot je prikazano na sliki.

- **SI.10:** 1. Obroč 2. Odprtina v sukničju 3. Priključek filtra 4. Ventilatorska enota 5. Filter

Obroč prenehajte zatezati ob oznaki blizu reže na ventilatorski enoti. Ko pritrдите ventilatorsko enoto, pokrijte priključke filtra s filtri.

- **SI.11:** 1. Oznaka 2. Reža

OBVESTILO: Prepričajte se, da filter v celoti prekriva priključek filtra. Za boljše zaščito pred prahom in prašnimi delci vtaknite ovoj filtra med suknič in priključek filtra.

OPIS DELOVANJA

OBVESTILO: Ventilator suknjiča deluje, kadar sta vlažnost in temperatura dovodnega zraka nižji od temperature in vlažnosti površine telesa. Suknjič za hlajenje morda ne bo deloval, če sta temperatura in/ali vlažnost zraka višji od temperature in/ali vlažnosti zraka v suknjiču.

Gumb za vklop/izklop

Za vklop suknjiča pritisnite in zadržite gumb za vklop/izklop (dodatna oprema). Suknjič se zažene z visoko hitrostjo pretoka zraka. Ob vsakem dotiku gumba za vklop/izklop se hitrost pretoka zraka spremeni z visoke na srednjo, s srednje na nizko in z nizke na visoko hitrost. Indikator hitrosti pretoka zraka kaže trenutno hitrost pretoka zraka.

► **SI.12:** 1. Indikator hitrosti pretoka zraka 2. Gumb za vklop/izklop











Za izklop znova pridržite gumb za vklop/izklop.

Prikazuje preostalo raven napolnjenosti akumulatorja

Samo za akumulatorske baterije z indikatorjem

► **SI.13:** 1. Indikatorske lučke 2. Gumb za preverjanje

Pritisnite gumb za preverjanje na baterijskem vložku, da preverite raven napolnjenosti akumulatorja. Indikatorske lučke na kratko zasvetijo.

Indikatorske lučke			Prikaz preostale ravni napolnjenosti
 Sveti	 Ne sveti	 Utripa	
			od 75 % do 100 %
			od 50 % do 75 %
			od 25 % do 50 %
			od 0 % do 25 %
			Napolnite akumulator.
(samo za baterije 14,4 V in 18 V)			
			Akumulator je morda okvarjen.
			
(samo za baterije 14,4 V in 18 V)			

OPOMBA: Odvisno od pogojev uporabe in okoljske temperature se označba lahko nekoliko razlikuje od dejanske napolnjenosti.

Sistem za zaščito akumulatorja

Naprava je opremljena s sistemom za zaščito baterije. Sistem samodejno prekine napajanje motorja, da se podaljša življenjska doba baterije.

Če je zmogljivost baterije prenizka, naprava ne deluje. Ko vklopite napravo, se motor znova zažene, vendar se kmalu ustavi. V tem primeru odstranite in napolnite akumulatorsko baterijo.

Gumb turbo

Če pritisnete gumb turbo, suknjič začne delovati v načinu turbo za hitro hlajenje. Način turbo traja eno minuto, nato pa se hitrost pretoka zraka vrne na običajno hitrost.

► **SI.14:** 1. Gumb turbo

Pretok zraka

Za vzdrževanje stabilnega pretoka zraka zapnite vrtni gumb na suknjiču. Za boljši pretok zraka na hrbtu zapnite gumb na traku.

► **SI.15:** 1. Trak

Pretok zraka v suknjiču je prikazan spodaj.

► **SI.16**

Pri suknjiču s kapuco nosite kapuco nad čelado. Zrak iz ventilatorja se bo pretakal skozi čelado in vam hladi glavo.

► **SI.17**

Žep za baterijo

Oblačilo ima žep za shranjevanje nosilca baterije največ 10,8 V/10,8 V – 12 V (z baterijo) v suknjiču. Napajalni kabel priključite v nosilec baterije, nato pa slednjega pospravite v žep in zapnite pritiskačče.

► **SI.18**

Mrežasti žep

Mrežasti žepi so na hrbtne strani suknjiča in so namenjeni shranjevanju paketov ledu.

► **SI.19:** 1. Mrežasti žep

Priključitev naprav USB

⚠ POZOR: Na napajalni vhod USB priključite samo naprave, ki so z njim združljive. V nasprotnem primeru lahko povzročite okvaro nosilca baterije.

OBVESTILO: Preden povežete napravo USB z nosilcem baterije (z baterijo), vedno ustvarite varnostno kopijo podatkov v napravi USB. V nasprotnem primeru se lahko vaši podatki izgubijo.

Nosilec baterije (z baterijo) lahko deluje kot zunanji vir napajanja za naprave USB.

Odprite pokrov in priključite kabel USB (ni priložen) v napajalni vhod nosilca baterije. Nato drugi konec kabla priključite v napravo in vklopite stikalo ob vratih USB.

► **SI.20:** 1. Pokrov 2. Stikalo

Nosilec baterije (z baterijo) omogoča napajanje s D.C. 5 V, 2,1 A. Kabel USB je mogoče napeljati znotraj suknjiča s pomočjo luknje žepa in nosilca kabla.

OPOMBA: Nosilec baterije nekaterih naprav USB morda ne bo polnil.

OPOMBA: Če izdelka ne uporabljate ali pa je napajanje končano, odstranite kabel USB in zaprite pokrov.

OPOMBA: Napajanje iz baterije je vklopljeno, dokler je vklopljeno stikalo. Vedno izklopite stikalo, ko ne uporabljate nosilca.

VZDRŽEVANJE

⚠️ POZOR: Preden se lotite pregledovanja ali vzdrževanja suknjiča, se vedno prepričajte, da je suknjič izklopljen in akumulatorska baterija odstranjena.

⚠️ POZOR: Če se suknjič ne vklopi ali če odkrijete okvaro pri popolnoma napolnjeni akumulatorski bateriji, očistite priključke nosilca baterije in akumulatorske baterije. Če suknjič kljub temu ne deluje pravilno, ga neahajte uporabljati in se obrnite na pooblaščen servisni center.

OBVESTILO: Nikoli ne uporabljajte bencina, razredčila, alkohola ali podobnega sredstva. V tem primeru se lahko orodje razbarva ali deformira oziroma lahko nastanejo razpoke.

Čiščenje suknjiča

Pred pranjem ventilatorsko enoto in nosilec baterije odstranite iz suknjiča. Upoštevajte navodila na etiketi.

Za DFJ304 in DFJ305

Bombažni izdelki se lahko med pranjem skrčijo. Suknjiča ne perite skupaj z ostalimi oblačili. V nasprotnem primeru lahko barve zbledijo ali se oblačila obarvajo.

Za DFJ405 in DFJ407

Pri pranju v pralnem stroju uporabite mrežico za perilo.

DODATNA OPREMA

⚠️ POZOR: Ta dodatni pribor ali pripomočki so predvideni za uporabo z orodjem Makita, ki je opisano v teh navodilih za uporabo. Pri uporabi drugega pribora ali pripomočkov obstaja nevarnost telesnih poškodb. Dodatni pribor ali pripomočke uporabljajte samo za navedeni namen.

Za več informacij o dodatni opremi se obrnite na najbližji pooblaščen servis za orodja Makita.

- Držalo za baterijo
- Komplet filtrov
- Originalna akumulator in polnilnik Makita

OPOMBA: Nekateri predmeti na seznamu so lahko priloženi orodju kot standardna dodatna oprema. Lahko se razlikujejo od države do države.

PARALAJMËRIM

Kjo pajisje mund të përdoret nga fëmijë të moshës 8 vjeçare e lart dhe persona me aftësi të kufizuara fizike, shqisore ose mendore, ose që u mungon përvoja dhe njohuria, nëse janë nën mbikëqyrje apo kanë marrë udhëzime në lidhje me përdorimin e sigurt të pajisjes dhe kuptimin e rreziqeve të mundshme. Fëmijët nuk duhet të luajnë me pajisjen. Pastrimi dhe mirëmbajtja nga përdoruesi nuk duhet të kryhet nga fëmijë pa mbikëqyrje.

SPECIFIKIMET

Modeli:		DFJ206	DFJ207	DFJ304	DFJ305	DFJ405	DFJ407
Porta USB e furnizimit me energji (aksesor opsional)		D.C. 5 V, 2,1 A, Lloji A					
Tensioni nominal		D.C. 10,8 V - 12 V maks. D.C. 14,4 V D.C. 18 V					
Kutia e baterisë	10,8 V	BL1015, BL1020B, BL1040B					
	10,8 V - 12 V maks.	BL1016, BL1021B, BL1041B					
	14,4 V	BL1415, BL1415N, BL1430, BL1430B, BL1440, BL1450, BL1460B					
	18 V	BL1815, BL1815N, BL1820, BL1820B, BL1830, BL1830B, BL1840, BL1840B, BL1850, BL1850B, BL1860B					
Materiali	Ana e jashtme	Poliestër 100%		Pambuk 100%		Poliestër (100%) + veshje e sedefte titani	
	Xhepi	Pambuk 100%					
	Mbushja e shpatullave	-				Poliestër 65% + Pambuk 35%	

- Për shkak të programit tonë të vazhdueshëm të kërkim-zhvillimit, specifikimet që jepen këtu mund të ndryshojnë pa dhënë njoftim.
- Specifikimet dhe kutia e baterisë mund të ndryshojnë sipas shtetit.













Koha e përdorimit

Shpejtësia e ajrit	Bateria		
	BL1040B BL1041B	BL1460B	BL1860B
HIGH (E LARTË)	6,0 orë	10,5 orë	18,5 orë
MEDIUM (MESATARE)	11,5 orë	18,5 orë	26,5 orë
LOW (E ULËT)	17,0 orë	27,5 orë	40,0 orë

- Koha e përdorimit në tabelën e mësipërme shërben si udhëzues i përafërt. Ajo mund të ndryshojë nga koha e vërtetë e përdorimit.
- Koha e përdorimit mund të ndryshojë në varësi të llojit të baterisë, statusit të karikimit dhe kushteve të përdorimit.

Simbolet

Pjesët në vazhdim tregojnë simbolet e përdorura për pajisjen. Sigurohuni që merrni vesh kuptimin e tyre përpara përdorimit.

	Lexoni manualin e përdorimit.
	Të lahet në lavatrice me temperaturë nën 30 °C me një cikël delikat.
	Të lahet në lavatrice me temperaturë nën 40°C me një cikël delikat.
	Të lahet në lavatrice shtëpiake ose komerciale në cilësime normale.
	Mos përdorni zbardhues.
	Të thahet e varur në hije.
	Mos e shtrydhni.
	Të hekoset në temperatura të ulëta (pa tejkaluar 110 °C).
	Të hekoset në temperatura mesatare (pa tejkaluar 150 °C).
	Mos e hekosni.
	Mos përdorni pastrim kimik.
 Ni-MH Li-Ion	Vetëm për vendet e BE-së Mos i hidhni pajisjet elektrike ose paketën e baterisë së bashku me mbeturinat e shtëpisë! Në përputhje me Direktivën Evropiane për mbetjet nga pajisjet elektrike dhe elektronike, për bateritë dhe akumulatorët dhe mbetjet nga bateritë dhe akumulatorët dhe implementimin e tyre në përputhje me legjislacionin kombëtar, pajisjet elektrike, bateritë dhe paketën(at) e baterisë që kanë arritur fundin e jetëgjatësisë së tyre duhet të mblidhen veçmas dhe të dorëzohen në një objekt riciklimi që nuk dëmton mjedisin.

Përdorimi i synuar

Xhaketa me ventilator është prodhuar për ftohjen e temperaturës së trupit tuaj.

PARALAJMËRIME SIGURIE

▲PARALAJMËRIM: Lexoni të gjitha paralajmërimet dhe udhëzimet për sigurinë. Mosndjekja e paralajmërimeve dhe udhëzimeve mund të rezultojë në goditje elektrike, zjarr dhe/ose lëndim serioz.

Ruajini të gjitha paralajmërimet dhe udhëzimet për të ardhmen.

1. **Asnjëherë mos e përdorni xhaketën me ventilator kur temperatura arrin më shumë se 50 °C (122 °F).** Gjithashtu, shmangni përdorimin në nivele të larta lagështire. Nëse veproni kështu mund të shkaktohen djegie.
2. **Mos e vishni xhaketën mbi lëkurë të zhveshur.**
3. **Mos e përdorni xhaketën kur jeni nën ndikimin e drogave, alkoolit ose ilaçeve.**
4. **Mos flini duke mbajtur veshur xhaketën me ventilator.** Rënia e shpejtë e temperaturës së trupit mund të dëmtojë shëndetin tuaj.
5. **Fëmijët, personat me aftësi të kufizuara, ose personat me mungesë ndjeshmërie ndaj temperaturës, për shembull, personat me qarkullim të dobët të gjakut, nuk duhet ta përdorin xhaketën.**
6. **Kjo pajisje nuk është prodhuar për përdorim mjekësor në spitale.**
7. **Mos e përdorni xhaketën përveç qëllimit për të cilin është prodhuar.**
8. **Nëse ndieni diçka të pazakontë, fiken xhaketën dhe hiqni menjëherë mbajtësin e baterisë.**
9. **Nëse gjendet ndonjë anomali, kontaktoni me qendrën lokale të shërbimit për riparim.**
10. **Mos e shkëlpi, hidhni apo ndryshe mos e keqpërdorni xhaketën me ventilator.**
11. **Mos fusni gishtin apo objekte të huaja në njësinë e ventilatorit.**
12. **Mos fryni drejt ventilatorit ajër të ngjeshur. Mos fusni shkopinj të vegjël në njësinë e ventilatorit.** Duke vepruar kështu mund të dëmtoni ventilatorin dhe motorin.
13. **Mos e ndizni xhaketën me ventilator nëse nuk e keni të veshur.**
14. **Mos e përdorni xhaketën me ventilator në vende ku mund të shkaktohen zjarr ose shkëndija.** Njësia e ventilatorit mund të marrë flakë ose të krijojë shkëndija dhe të shkaktojë zjarr ose djegie.
15. **Zgjidhni një shpejtësi të përshtatshme ventilatori në përputhje me mjedisin e përdorimit për përdorim të vazhdueshëm.**
16. **Mos mbani veshje tjetër mbi xhaketën me ventilator.**
17. **Mbajeni plakëzën udhëzuese në njësinë e ventilatorit.** Nëse ajo bëhet e palexueshme ose mungon, kontaktoni me qendrën lokale të shërbimit për riparim.
18. **Përpara se ta lani, shkëputeni njësinë e ventilatorit dhe mbajtësin e baterisë, hiqni kutinë e baterisë. Lani vetëm pjesën e xhaketës.**
19. **Mos e lini xhaketën me ventilator në një vend ku i nënshtrohet nxehtësisë së lartë, si p.sh. në një makinë të parkuar nën diell.** Duke vepruar kështu, pjesët plastike mund të shkrihen dhe të dëmtohen.
20. **Për magazinim afatgjatë, hiqni mbajtësin e baterisë dhe kutinë e baterisë nga xhaketa, si dhe hiqni kutinë e baterisë nga mbajtësi i baterisë.**
21. **Gjatë magazinimit, mbajeni xhaketën me ventilator, njësitë e ventilatorit, mbajtësin e baterisë dhe kutinë e baterisë në një vend ku nuk arrihet nga fëmijët.**

Siguria elektrike

1. Mos e ekspozoni xhakëtën në shi ose në kushte me lagështirë. Mbajini ujën larg pjesëve elektrike. Uji që hyn në xhakëtë mund të rrisë rrezikun e goditjeve elektrike.
 2. Karikojeni vetëm me karikuesin e specifikuar nga prodhuesi. Karikuesi që është i përshtatshëm për një lloj pakete baterie mund të shkaktojë rrezik zjarri kur përdoret me një paketë tjetër baterie.
 3. Përdoreni vetëm me bateri të prodhuara posaçërisht. Përdorimi i baterive të tjera mund të paraqesë rrezik lëndimi dhe zjarri.
 4. Kur paketa e baterisë nuk përdoret, mbajeni larg objekteve të tjera metalike, si kapëset e letrave, monedhat, çelësat, gozhdët, vidat ose objektet e tjera të vogla metalike që mund të bëjnë lidhje nga njëri terminal tek tjetri.
 5. Në kushte sforcimi mund të dalë lëng nga bateria; shmangni kontaktin. Nëse aksidentalisht ndodh kontakt, shpëlani zonën e prekur me ujë.
 6. Mos e prekni kordonin dhe baterinë me duar të lagura ose me yndyrë.
 7. Mos e përdorni xhakëtën me ventilator kur kordoni ose spina është e dëmtuar.
 8. Mos e keqpërdorni kordonin. Mos e përdorni kordonin për ta transportuar, për ta tërhequr ose për ta hequr xhakëtën nga priza. Mbajeni kordonin larg nxehtësisë, vajit dhe anëve të mprehta.
 9. Mos lini kordonin të shkëputur kur furnizohet energji nga bateria. Fëmijët e vegjël mund ta fusin në gojë spinën me energji dhe mund të shkaktohen lëndime.
 10. Mos e përdorni kordonin e dhënë me pajisje të tjera ndryshe nga njësia e ventilatorit.
 11. Mos fusni gozhdë, tela ose artikuj të tjerë në portën USB të furnizimit me energji. Duke vepruar kështu mund të shkaktohet qark i shkurtër, i cili mund të shkaktojë tym ose zjarr.
 12. Mos e lidhni burimin e energjisë me portën USB. Porta USB përdoret vetëm për karikimin e pajisjeve me tension të ulët. Gjithmonë vendoseni kapakun mbi portën USB kur nuk po karikoni një pajisje me tension të ulët. Ndryshe, ekziston rreziku i zjarrit.
5. Mos bëni lidhje të shkurtër me kutinë e baterisë:
 - (1) Mos i prekni terminalet me materiale përcjellëse.
 - (2) Shmangni ruajtjen e kutisë së baterisë në një kuti me objekte të tjera metalike, si gozhdë, monedha etj.
 - (3) Mos e ekspozoni kutinë e baterisë në ujë ose shi.

Qarku i shkurtër i baterisë mund të shkaktojë qarkullim të madh të rrymës elektrike, mbixehje, djegie të mundshme dhe madje prishje.
 6. Mos e ruani pajisjen dhe kutinë e baterisë në vende ku temperatura mund të arrijë ose tejkalojë 50 °C.
 7. Mos e digjini kutinë e baterisë, edhe nëse është shumë e dëmtuar ose është konsumuar plotësisht. Kutia e baterisë mund të shpërthejë në zjarr.
 8. Bëni kujdes që të mos e rrezoni ose ta godisni baterinë.
 9. Mos përdorni bateri të dëmtuar.
 10. Bateritë e përfshira të litiumit, u nënshtrohen kërkesave të legjislacionit për mallrat e rrezikshme.

Për transport tregtar p.sh. nga palë të treta, agjentët të ndërmjetëm, duhet të ndiqen kërkesa specifike mbi paketimin dhe etiketimin. Për përgatitjen e artikullit për transport, është i nevojshëm konsultimi i një eksperti për materiale të rrezikshme. Ju lutemi, ndiqni gjithashtu rregulloret me gjasë më të detajuara vendore. Mbuloni me ngjithëse ose maskoni kontaktet e zhveshura dhe paketojeni baterinë në mënyrë të tillë që të mos lëvizë në paketim.
 11. Zbatoni rregulloret lokale rreth asgjësimit të baterisë.

RUAJINI KËTO UDHËZIME.

⚠️KUJDES: Përdorni vetëm bateri origjinale Makita. Përdorimi i baterive jo-origjinale Makita ose baterive që mund të jenë modifikuar, mund të rezultojë në marrjen flakë të baterisë, lëndime personale apo dëmtime. Kjo do të anulohet gjithashtu edhe garancinë e Makita-s për veglën e Makita-s dhe ngarkuesin.

Udhëzime të rëndësishme rreth sigurisë për kutinë e baterisë

1. Përpara se ta përdorni kutinë e baterisë, lexoni të gjitha udhëzimet dhe shënimet e masave parandaluese të (1) ngarkuesit të baterisë, (2) bateria dhe (3) produkti që përdor baterinë.
 2. Mos e hiqni kutinë e baterisë.
 3. Nëse koha e përdorimit është shkurtuar jashtë mase, ndalojeni punën menjëherë. Kjo mund të rezultojë në rrezik mbixehjeje, djegie të mundshme, madje edhe shpërthim.
 4. Nëse ju futen elektrolitë në sy, shpëlajini sytë me ujë të pastër dhe kërkoni ndihmë mjekësore menjëherë. Kjo gjë mund të rezultojë në humbje të shikimit.
1. Ngarkojeni baterinë përpara se të shkarkohet plotësisht. Gjithmonë ndaloni punën me pajisjen dhe ngarkoni baterinë kur vëreni ulje të fuqisë së pajisjes.
 2. Asnjëherë mos e ringarkoni baterinë e ngarkuar plotësisht. Mbingarkimi shkurtor jetëgjatësinë e shërbimit të baterisë.
 3. Ngarkojeni baterinë në temperaturën e dhomës në 10 °C - 40 °C. Lëreni kutinë e nxehtë të ftohet përpara se ta ngarkoni atë.
 4. Ngarkojeni baterinë nëse nuk e përdorni për një kohë të gjatë (mbi gjashtë muaj).

PËRSHKRIMI I PJESËVE

► Fig.1

1	Mbajtësi i baterisë (10,8 V / 10,8 V - 12 V maks.) (aksesor opsional)	2	Mbajtësi i baterisë (14,4 V / 18 V) (aksesor opsional)	3	Vrima për etiketën e emrit	4	Vrima për etiketën e krahut
5	Mbajtësi i mëngës	6	Xhepi i baterisë	7	Xhep prej rrjete për paketën e akullit	8	Njësia e ventilatorit
9	Kabloja e energjisë	10	Goma kundër rrëshqitjes (vetëm DFJ207, DFJ305 dhe DFJ407)	11	Kapuçi (vetëm DFJ207, DFJ305 dhe DFJ407)	-	-

INSTALIMI

Instalimi ose heqja e kutisë së baterisë

▲KUJDES: Fikeni gjithmonë pajisjen përpara se të instaloni ose të hiqni kutinë e baterisë.

▲KUJDES: Mbajeni fort mbajtësin e baterisë dhe kutinë e baterisë kur montoni ose hiqni kutinë e baterisë. Mosmbajtja fort e mbajtësit të baterisë dhe e kutisë së baterisë mund të bëjë që t'ju rrëshqasin nga duart dhe të shkaktojë dëmtim të mbajtësit të baterisë dhe të kutisë së baterisë dhe/ose lëndim personal.

► **Fig.2:** 1. Treguesi i kuq 2. Butoni 3. Kutia e baterisë 4. Mbajtësi i baterisë (aksesor opsional)

Për të vendosur kutinë e baterisë, bashkërenditni gjuhëzën e kutisë së baterisë me kanalën e folesë dhe rrëshqiteni për ta futur. Futeni deri në fund kutinë e baterisë, derisa të bllokohet në vend me një kërcitje të vogël. Nëse shikoni treguesin e kuq në anën e sipërme të butonit, ajo nuk është e bllokuar plotësisht.

Për të hequr kutinë e baterisë, rrëshqiteni atë nga mbajtësi i baterisë ndërsa shtypni butonin në pjesën e përparme të kutisë së baterisë.

▲KUJDES: Vendoseni gjithnjë plotësisht kutinë e baterisë derisa treguesi i kuq të mos duket. Në të kundërt, kutia e baterisë mund të bjerë aksidentalisht nga mbajtësi i baterisë duke ju lënduar juve ose personat përreth jush.

▲KUJDES: Mos e vendosni me forcë kutinë e baterisë. Nëse kutia e baterisë nuk hyn lehtë, nuk po e futni siç duhet.

Vendosja e mbajtësit të baterisë

Mund ta varni mbajtësin e baterisë në rripin e mesit. Për të parandaluar që mbajtësi i baterisë të bjerë pa dashje, lidhni një rrip duke përdorur vrimën e rripit dhe sigurojeni atë.

► **Fig.3:** 1. Vrima e rripit

Për mbajtësin e baterisë 18 V dhe 14,4 V

Mbajtësi i baterisë ka një funksion kundër rënies. Kur hiqni mbajtësin e baterisë nga rripi, tërhiqeni lart mbajtësin e baterisë ndërsa shtypni butonin e zhblokimit.

► **Fig.4:** 1. Butoni i zhblokimit

Instalimi ose heqja e njësies së ventilatorit

1. Rrotullojeni unazën në drejtim të kundërt të akrepave të orës ndërsa ngrini grepin në të. Hiqeni unazën kur shenja në unazë bashkërenditet me të çarën në njësinë e ventilatorit.

► **Fig.5:** 1. Njësia e ventilatorit 2. Unaza 3. Grepit 4. E çara 5. Shenja

2. Kalojeni kokën e njësies së ventilatorit në vrimën në xhakëtë. Vendosni unazën në njësinë e ventilatorit dhe rrotullojeni në drejtim të akrepave të orës derisa shenja në unazë të bashkërenditet me shenjën më larg nga e çara.

► **Fig.6:** 1. Shenja 2. Unaza 3. Njësia e ventilatorit

3. Kalojeni shiritin përmes vrimës në njësinë e ventilatorit dhe shtrëngoni butonin e mbylljes.

► **Fig.7:** 1. Shiriti

4. Vendosni njësijen tjetër të ventilatorit në xhakëtë në të njëjtën mënyrë.

5. Lidhni kabllos me njësitet e ventilatorit. Mëshketeni kabllos duke përdorur mbajtësin e kabllos.

► **Fig.8:** 1. Kabloja 2. Mbajtësi i kabllos

6. Lidhni fundin tjetër të kabllos me mbajtësin e baterisë.

► **Fig.9:** 1. Mbajtësi i baterisë

▲KUJDES: Gjithmonë përdorni shiritin dhe butonin e mbylljes për të siguruar njësijen e ventilatorit të xhaketa. Nëse njësia e ventilatorit bie, ajo mund të shkaktojë lëndim, ose mund t'i shkaktohet dëmtim njësies së ventilatorit.

Kur e hiqni, ndiqni procedurën e anasjelltë të instalimit.

Vendosja e setit të filtrave

Aksesorë opsionale

Seti i filtrave mbrojnë njësijen e ventilatorit nga pluhuri dhe grimcat e vogla. Rekomandojmë që ta përdorni setin e filtrave në një vend pune me pluhur ose grimca të vogla. Futeni aksesorin e filtrit mes xhakëtës dhe njësies së ventilatorit siç tregohet në figurë.

► **Fig.10:** 1. Unaza 2. Vrima në xhakëtë 3. Aksesor i filtrit 4. Njësia e ventilatorit 5. Filtri

Kur shtrëngoni unazën, ndalojeni të shenja pranë të çarës në njësinë e ventilatorit. Pasi vendosni njësijen e ventilatorit, mbulojeni aksesorët e filtrit me filtra.

► **Fig.11:** 1. Shenja 2. E çara

VINI RE: Sigurohuni që filtri të mbulojë plotësisht aksesoren e filtrit. Për mbrojtje më të mirë kundër pluhurit dhe grimcave të vogla, futeni fundin e filtrit mes xhakatës dhe aksesorit të filtrit.

SHËNIM: Në varësi të kushteve të përdorimit dhe të temperaturës së ambientit, treguesi mund të ndryshojë paksa nga kapaciteti aktual.

PËRSHKRIMI I PUNËS

VINI RE: Xhaketa me ventilator është efikase kur lagështira dhe temperatura e ajrit që hyn janë më të ulëta se ato të sipërfaqes së trupit. Xhaketa me ventilator mund të mos jetë efikase nëse temperatura e ajrit dhe/ose lagështira janë më të larta se ato brenda xhakatës.

Butoni i energjisë

Për të ndezur xhakatën, shtypni dhe mbani shtypur butonin e energjisë në mbajtësin e baterisë (aksesor opsional). Xhaketa fillon me shpejtësi të lartë ajri. Sa herë që prekni butonin e energjisë, shpejtësia e ajrit ndryshon nga e lart në mesatare, nga mesatare në të ulët, nga e ulët në të lartë. Treguesi i shpejtësisë së ajrit tregon shpejtësinë aktuale të ajrit.

► **Fig.12:** 1. Treguesi i shpejtësisë së ajrit 2. Butoni i energjisë

Për ta fikur, shtypni dhe mbani shtypur sërish butonin e energjisë.

Treguesi i kapacitetit të mbetur të baterive

Vetëm për kuti baterie me llambë

► **Fig.13:** 1. Llambat treguese 2. Butoni i kontrollit

Shtypni butonin e kontrollit në kutinë e baterisë për të treguar kapacitetin e mbetur të baterisë. Llambat treguese ndizen për pak sekonda.

Llambat treguese			Kapaciteti i mbetur
Ndezur	Fikur	Duke pulsuar	
			75% deri 100%
			50% deri 75%
			25% deri 50%
			0% deri 25%
			Ngarkojeni baterinë.
(Vetëm për baterisë 14,4 V dhe 18 V)			
			Llambushka mund të ketë keqfunksionuar.
(Vetëm për baterisë 14,4 V dhe 18 V)			

Sistemi i mbrojtjes së baterisë

Pajisja është e pajisur me një sistem për mbrojtjen e baterisë. Ky sistem ndërpret automatikisht energjinë në motor për të zgjatur jetëgjatësinë e baterisë.

Nëse kapaciteti i mbetur i baterisë është shumë i ulët, pajisja nuk do të punojë. Kur e ndizni pajisjen, motori do të ndizet sërish, por fiket shpejt. Në këtë situatë, hiqni dhe karikoni kutinë e baterisë.

Butoni turbo

Duke shtypur butonin turbo në mbajtësin e baterisë, xhaketa punon në regjimin turbo për ftohje të shpejtë. Regjimi turbo zgjat për një minutë dhe më pas shpejtësia e ajrit kthehet në normale.

► **Fig.14:** 1. Butoni turbo

Qarkullimi i ajrit

Për të ruajtur një qarkullim të qëndrueshëm të ajrit, mbyllni butonin në jakën e xhakatës. Fiksojeni butonin në fjonjo për qarkullim më të mirë të ajrit në shpinë.

► **Fig.15:** 1. Fjonjoja

Qarkullimi i ajrit brenda xhakatës tregohet më poshtë.

► **Fig.16**

Për xhakatë me kapuç, visheni kapuçin mbi helmët. Ajri nga ventilatori kalon përmes helmëtës dhe e ftoh kokën.

► **Fig.17**

Xhepi i baterisë

Ofrohet një xhep për ruajtjen e mbajtësit të baterisë 10,8 V / 10,8 V - 12 V maks. (me baterinë) brenda xhakatës. Lidhni kabllon e energjisë me mbajtësin e baterisë dhe më pas vendoseni në xhep dhe shtrëngoni butonat e mbylljes.

► **Fig.18**

Xhepi me rrjetë

Xhepat me rrjetë ofrohen në pjesën e pasme të xhakatës për ruajtjen e paketave të akullit.

► **Fig.19:** 1. Xhepi me rrjetë

Lidhja e pajisjeve USB

AKUJDES: Lidhni vetëm pajisje që janë të pajtueshme me portën USB të furnizimit me energji. Duke mos vepruar kështu mund të shkaktohet keqfunksionim i mbajtësit të baterisë.

VINI RE: Përpara lidhjes së një pajisjeje USB me mbajtësin e baterisë (me baterinë), gjithmonë rezervojni të dhënat në pajisjen USB. Duke mos vepruar kështu mund të shkaktohet humbje e të dhënave tuaja.

Mbajtësi i baterisë (me baterinë) mund të veprojë si furnizim i jashtëm me energji për pajisjet me USB.

Hapni kapakun dhe lidhni një kablo USB (nuk përfshihet) me portën e furnizimit me energji të mbajtësit të baterisë. Më pas lidhni fundin tjetër të kabllos te pajisja dhe ndizni çelësin pranë portës USB.

► **Fig.20:** 1. Kapaku 2. Çelësi

Mbajtësi i baterisë (me baterinë) furnizon D.C. 5 V, 2,1 A. Kabloja USB mund të vendoset brenda xhakëtës për lehtësi përdorimi duke përdorur vrimën në xhep dhe mbajtësin e kabllos.

SHËNIM: Mbajtësi i baterisë mund të furnizojë energji në disa pajisje me USB.

SHËNIM: Kur nuk e përdorni ose pas karikimit, hiqeni kablion USB dhe mbyllni kapakun.

SHËNIM: Energjia e baterisë konsumohet ndërsa çelësi është i ndezur. Gjithmonë fikeni çelësin kur nuk është në përdorim.

AKSESORË OPSIONALE

▲KUJDES: Këta aksesore ose shtojca rekomandohen për përdorim me veglën Makita të përcaktuar në këtë manual. Përdorimi i aksesoreve apo shtojcave të tjera ndryshe nga këto mund të përbëjë rrezik lëndimi. Aksesoret ose shtojcat përdorini vetëm për qëllimin e tyre të përcaktuar.

Nëse keni nevojë për më shumë të dhëna në lidhje me aksesoret, pyesni qendrën vendore të shërbimit të Makita-s.

- Mbajtësi i baterisë
- Seti i filtrave
- Bateri dhe ngarkues origjinal Makita

SHËNIM: Disa artikuj të listës mund të përfshihen në paketën e veglës si aksesore standardë. Ato mund të ndryshojnë nga njëri shtet në tjetrin.

MIRËMBAJTJA

▲KUJDES: Sigurohuni gjithmonë që xhaketa të jetë fikur dhe të jetë hequr nga bateria përpara se të kryeni inspektime apo mirëmbajtje.

▲KUJDES: Nëse xhaketa nuk fiket ose gjendet ndonjë defekt në një kuti baterie të karikuar plotësisht, pastroni fundet e kontaktit të mbajtësit të baterisë dhe kutisë së baterisë. Nëse xhaketa vazhdon të mos punojë mirë, ndaloni përdorimin e xhakëtës dhe kontaktoni me qendrën tonë të autorizuar të shërbimit.

VINI RE: Mos përdorni kurrë benzinë, benzinë pastrimi, hollues, alkool dhe të ngjashme. Mund të shkaktoni çngjyrosje, deformime ose krisje.

Pastrimi i xhakëtës

Shkëputni njësinë(të) e ventilatorit dhe mbajtësin e baterisë nga xhaketa përpara se ta lani. Ndiqni udhëzimet në etiketë.

Për DFJ304 dhe DFJ305

Produktet e pambukut mund të tkurren kur lahen. Mos e lani xhaketën me rroba të tjera. Duke vepruar kështu mund të shkaktohet humbje e ngjyrave ose transferim i ngjyrave.

Për DFJ405 dhe DFJ407

Përdorni rrjetën e rrobave kur përdorni lavatriçe.

ПРЕДУПРЕЖДЕНИЕ

Този уред може да се използва от деца на възраст от 8 или повече години и от хора с намалени физически, сетивни или умствени възможности, или без опит и знания, ако те са под надзор или са били обучени относно безопасното използване на уреда и разбират възможните опасности. Децата не трябва да си играят с уреда. Почистването и техническото обслужване от потребителя не трябва да се извършват от деца без надзор.

СПЕЦИФИКАЦИИ

Модел:		DFJ206	DFJ207	DFJ304	DFJ305	DFJ405	DFJ407
USB порт за захранване (допълнителен аксесоар)		DC 5 V, 2,1 A, Тип A					
Номинално напрежение		DC 10,8 V – 12 V макс. DC 14,4 V DC 18 V					
Акумулаторна батерия	10,8 V	BL1015, BL1020B, BL1040B					
	10,8 V – 12 V макс.	BL1016, BL1021B, BL1041B					
	14,4 V	BL1415, BL1415N, BL1430, BL1430B, BL1440, BL1450, BL1460B					
	18 V	BL1815, BL1815N, BL1820, BL1820B, BL1830, BL1830B, BL1840, BL1840B, BL1850, BL1850B, BL1860B					
Материал	Външен	Полиестер 100%	Памук 100%	Полиестер (100%) + титаново перлено покритие			
	Джобове	Памук 100%					
	Подплънки на раменете	–				Полиестер 65% + Памук 35%	

- Поради нашата непрекъсната научно-развойна дейност посочените тук спецификации могат да бъдат променени без предизвестие.
- Спецификациите и акумулаторните батерии може да са различни в различните държави.













Време на работа

Скорост на въздуха	Акумулатор		
	BL1040B BL1041B	BL1460B	BL1860B
ВИСОКА	6,0 часа	10,5 часа	18,5 часа
СРЕДНА	11,5 часа	18,5 часа	26,5 часа
НИСКА	17,0 часа	27,5 часа	40,0 часа

- Посочените в горната таблица времена на работа са само приблизителни. Те могат да се различават от действителните времена на работа.
- Времената на работа могат да бъдат различни в зависимост от типа на акумулатора, състоянието на неговия заряд и условията на употреба.

Символи

По-долу са описани символите, използвани за тази машина. задължително се запознайте с техните значения, преди да пристъпите към работа.

	Прочетете ръководството за експлоатация.
	Машинно пране под 30°C в цикъл за деликатни дрехи.
	Машинно пране под 40°C в цикъл за деликатни дрехи.
	Машинно пране в битови и промишлени перални машини с нормални настройки.
	Не избелвайте.
	Сушете на сянка.
	Не изстисквайте с усукване.
	Гладене при ниски температури (които не превишават 110°C).
	Гладене при средни температури (които не превишават 150°C).
	Не гладете.
	Не извършвайте химическо чистете.
 Ni-MH Li-Ion	Само за страни от ЕС Не изхвърляйте електрооборудване или акумулаторни батерии с битовите отпадъци! При спазване на Европейската директива относно отпадъците от електрическо и електронно оборудване и директивата относно батерии и акумулатори и отпадъци от батерии и акумулатори и приложението им съгласно националното законодателство, бракуваното електрическо оборудване и батерии и пакет(и) батерии трябва да се събират отделно и да се връщат в места за рециклиране, съобразени с изискванията за опазване на околната среда.

Предназначение

Якето с вентилатори е предназначено за охлаждане на Вашето тяло.

ПРЕДУПРЕЖДЕНИЯ ЗА БЕЗОПАСНОСТ

▲ ПРЕДУПРЕЖДЕНИЕ: Прочетете всички предупреждения за безопасност и всички инструкции. При неспазване на предупрежденията и инструкциите има опасност от токов удар, пожар и/или тежко нараняване.

Запазете всички предупреждения и инструкции за справка в бъдеще.

1. **Никога не използвайте якето с вентилатори, когато температурата превиши 50°C (122°F). Избягвайте също използването му при висока влажност. Това може да причини изгаряния.**
2. **Не носете якето на голо.**
3. **Не използвайте якето, когато сте под въздействие на наркотици, алкохол или лекарства.**
4. **Не спете, когато сте с якето с вентилатори. Рязкото понижаване на температурата на тялото може да навреди на Вашето здраве.**
5. **Деца, инвалиди или хора, които са нечувствителни към температурата, например хора с лоша циркулация на кръвта, трябва да се въздържат от използване на якето.**
6. **Този продукт не е предназначен за медицинска употреба в болници.**
7. **Не използвайте якето за нещо, различно от неговото предназначение.**
8. **Ако почувствате нещо необичайно, веднага изключете якето и извадете стойката за акумулаторни батерии.**
9. **Ако откриете някаква аномалия, свържете се с Вашия местен сервизен център за ремонт.**
10. **Не печатайте, не хвърляйте и не се отнасяйте грубо с якето с вентилатори.**
11. **Не поставяйте пръста си или други чужди предмети във вентилаторния модул.**
12. **Не насочвайте струя състен въздух към вентилаторите. Не вкарвайте малки пръчки във вентилаторния модул. Това може да повреди вентилатора и двигателя.**
13. **Не включвайте якето с вентилатори, ако не сте го облекли.**
14. **Не използвайте якето с вентилатори на места, където могат да възникнат огън или искри. Вентилаторният модул може да засмуче огъня и да предизвика пожар или изгаряния.**
15. **Избирайте подходящата скорост на вентилаторите в съответствие със средата за продължителна употреба.**
16. **Не носете никакви дрехи върху якето с вентилатори.**
17. **Пазете фабричната табелка на вентилаторния модул. Ако същата стане нечетлива или липсва, свържете се с Вашия местен сервизен център за ремонт.**

18. Преди пране отделете вентилаторния модул и стойката за акумулаторни батерии, махнете акумулаторната батерия. Перете само якето.
19. Не оставяйте якето с вентилатори на място, изложено на висока температура, като изложена на слънце седалка на кола. Това може да доведе до стопяване на пластмасовите части и повреждането на същите.
20. За продължително съхранение изваждайте стойката за акумулаторни батерии и акумулаторната батерия от якето, също и акумулаторната батерия от стойката за акумулаторни батерии.
21. Когато ги съхранявате, дръжте якето с вентилатори, вентилаторните модули, стойката за акумулаторни батерии и акумулаторната батерия на недостъпно за деца място.
12. Не свързвайте захранващия източник към USB порта. USB портът е предназначен само за зареждане на устройства с по-ниско напрежение. Винаги поставяйте капачката на USB порта, когато не зареждате устройства за по-ниско напрежение. В противен случай съществува опасност от пожар.

Важни инструкции за безопасност за акумулаторната батерия

Електрическа безопасност

1. Не излагайте якето на дъжд или влага. Не допускайте вода до електрическите части. Навлязлата в якето вода може да увеличи опасността от удар от електрически ток.
2. Презареждайте само със зарядното устройство, което е посочено от производителя. Зарядно устройство, което е подходящо за едни акумулаторни батерии, може да създаде риск от пожар, ако се използва с други акумулаторни батерии.
3. Използвайте само специално определени за целта батерии. Използването на друга акумулаторна батерия може да създаде опасност от нараняване и пожар.
4. Когато акумулаторната батерия не се използва, дръжте я на разстояние от други метални предмети, като кламери, монети, ключове, пирони, винтове и други малки предмети, които могат да предизвикат късо съединение между изводите на батерията.
5. При грубо манипулиране е възможно изхвърляне на течност от батериите; избягвайте контакт с тях. Ако се получи случаен контакт, промийте засегнатата зона с вода.
6. Не пипайте кабела и акумулатора с мокри или намаслени ръце.
7. Не използвайте якето с вентилатори, когато са повредени кабелът или щекерът.
8. Не опъвайте захранващия кабел. Не използвайте кабела за пренасяне, дърпане или изключване на якето. Пазете кабела от топлина, масло и остри ръбове.
9. Не оставяйте изваден никакъв кабел, докато се подава захранване от акумулаторната батерия. Малки деца могат да поставят щекера в устата си и да получат нараняване.
10. Не използвайте доставения кабел с други уреди, различни от вентилаторния модул.
11. Не вкарвайте пирони, проводници или други предмети в USB порта за захранване. Това може да предизвика късо съединение, което да доведе до отделяне на дим или до пожар.
1. Преди да използвате акумулаторната батерия, прочетете всички инструкции и предупредителни маркировки на (1) зарядното устройство за батериите, (2) за батериите и (3) за използващия батериите продукт.
2. Не разглобявайте акумулаторните батерии.
3. Ако мощността на машината намалее много, веднага спрете да работите. Това може да доведе до риск от прегряване, до възможни изгаряния и даже до експлозии.
4. Ако в очите ви попадне електролит, изплакнете ги с чиста вода и веднага потърсете лекарска помощ. Това може да доведе до загуба на зрението ви.
5. Не давайте на късо акумулаторните батерии:
 - (1) Не докосвайте клемите с проводими материали.
 - (2) Избягвайте съхраняването на акумулаторните батерии в контейнер с други метални предмети като пирони, монети и други подобни.
 - (3) Не излагайте акумулаторните батерии на вода или дъжд.
- Закъсването на акумулаторна батерия може да доведе до протичане на много силен ток, до прегряване, до възможни изгаряния и даже до разпадане на батерията.
6. Не съхранявайте инструмента и акумулаторните батерии на места, където температурата може да достигне или надмине 50 °C (122 °F).
7. Не изгаряйте акумулаторните батерии даже и ако те са сериозно повредени или напълно износени. Акумулаторната батерия може да експлодира в огън.
8. Внимавайте да не изпускате или удряте акумулаторната батерия.
9. Не използвайте повредени акумулаторни батерии.
10. Съдържащите се литиево-йонни акумулаторни батерии са обект на изискванията на законодателството за опасни стоки. При търговски превози, напр. от трети страни, спедитори, трябва да се спазват специални изисквания за опаковане и етикетироване. За подготовка на артикула, който трябва да бъде изпратен, е необходима консултация с експерт по опасните материали. Моля, спазвайте и евентуално по-подробните национални разпоредби. Запелете с лента или покрийте откритите контакти и опаковайте акумулаторната батерия по такъв начин, че да не може да се премества в опаковката.

11. Спазвайте местните разпоредби за изхвърляне на акумулаторни батерии.

ЗАПАЗЕТЕ НАСТОЯЩИТЕ ИНСТРУКЦИИ.

⚠ ВНИМАНИЕ: Използвайте само оригинални акумулаторни батерии на Makita. При използване на различни от акумулаторните батерии на Makita или стари акумулаторни батерии може да се получи пръскане на акумулаторната батерия, което да доведе до пожар, нараняване или повреда. Това също ще анулира гаранцията на Makita за инструмента и зарядното устройство Makita.

Съвети за поддържане на максимално дълъг живот на акумулаторните батерии

1. Зареждайте акумулаторните батерии, преди те да са се разредили напълно. Когато забележите, че мощността на инструмента намалява, винаги спирайте работата с инструмента и заредете акумулаторната батерия.
2. Никога не презареждайте напълно заредена акумулаторна батерия. Презарядът скъсява експлоатационния живот на батерията.
3. Зареждайте акумулаторната батерия при стайна температура от 10 °C – 40 °C (50 °F – 104 °F). Оставете загретите акумулаторни батерии да се охладят, преди да ги зареждате.
4. Заредете акумулаторната батерия, ако не сте го използвали дълъг период от време (повече от шест месеца).

ОПИСАНИЕ НА ЧАСТИТЕ

► Фиг.1

1	Стойка за акумулаторни батерии (10,8 V/10,8 V – 12 V макс.) (допълнителен аксесоар)	2	Стойка за акумулаторни батерии (14,4 V/18 V) (допълнителен аксесоар)	3	Окачалка за бадж с името	4	Окачалка за бадж на рамото
5	Държач за ръкава	6	Джоб за акумулатора	7	Мрежест джоб за пакет с лед	8	Вентилаторен модул
9	Захранващ кабел	10	Гума против хлъзгане (DFJ207, DFJ305 и DFJ407 само)	11	Качулка (DFJ207, DFJ305 и DFJ407 само)	-	-

МОНТАЖ

Поставяне или изваждане на акумулаторната батерия

⚠ ВНИМАНИЕ: Винаги изключвайте устройството преди поставяне или изваждане на акумулаторната батерия.

⚠ ВНИМАНИЕ: Дръжте здраво стойката за акумулаторни батерии и акумулаторната батерия при поставяне или изваждане на акумулаторната батерия. Ако не държите здраво стойката за акумулаторни батерии и акумулаторната батерия, те могат да се изплъзнат от ръцете Ви, да се повредят и/или да се получи нараняване.

- Фиг.2: 1. Червен индикатор 2. Бутон
3. Акумулаторна батерия 4. Стойка за акумулаторни батерии (допълнителен аксесоар)

За да поставите акумулаторната батерия, изравнете езичето на акумулаторната батерия с жлеба в корпуса и го плъзнете на мястото му. Вкарайте акумулаторната батерия докрай, докато се заключи на място, при което се чува леко щракване. В случай че виждате червения индикатор в горната част на бутона, това означава, че тя не е фиксирана напълно на мястото си.

За да извадите акумулаторната батерия, плъзнете я навън от стойката за акумулаторни батерии, докато натискате бутона в предната ѝ част.

⚠ ВНИМАНИЕ: Винаги вмъквайте акумулаторната батерия докрай така, че червеният индикатор да се скрие. В противен случай акумулаторната батерия може да изпадне случайно от стойката за акумулаторни батерии, да Ви нарани или да нарани някого около Вас.

⚠ ВНИМАНИЕ: При поставянето на акумулаторната батерия не я насилвайте. Ако акумулаторната батерия не се плъзга лесно, то тя не е вкарана правилно.

Закрепване на стойката за акумулаторни батерии

Можете да окачите стойката за акумулаторни батерии на колана си.

За да предотвратите внезапното падане на стойката за акумулаторни батерии, закрепете колана в отвора за колан и го обезопасете.

- Фиг.3: 1. Отвор за колан

За стойка за акумулаторни батерии 18 V и 14,4 V
Стойката за акумулаторни батерии има функция срещу падане. Когато махате стойката за акумулаторни батерии от колана си, издърпайте стойката, като натискате деблокиращия бутон.

- Фиг.4: 1. Деблокиращ бутон

Поставяне или изваждане на вентилаторния модул

- Въртете пръстена обратно на часовниковата стрелка, като повдигате куката върху него. Махнете пръстена, когато знакът върху пръстена се изравни с прореза.
► **Фиг.5:** 1. Вентилаторен модул 2. Пръстен 3. Кука 4. Отвор 5. Знак
- Поставете главата на вентилатора в отвора на якето. Установете пръстена върху вентилаторния модул и го въртете по часовниковата стрелка, докато знакът върху пръстена се изравни със знака след прореза.
► **Фиг.6:** 1. Знак 2. Пръстен 3. Вентилаторен модул
- Прекарайте лентата през ухото на вентилатора и закопчайте копчето „тик-так“.
► **Фиг.7:** 1. Лента
- Закрепете другия вентилаторен модул към якето по същия начин.
- Свържете кабела към вентилаторните модули. Закрепете кабела с помощта на кабелния държач.
► **Фиг.8:** 1. Кабел 2. Кабелен държач
- Свържете другия край на кабела към стойката за акумулаторни батерии.
► **Фиг.9:** 1. Стойка за акумулаторни батерии

⚠ ВНИМАНИЕ: Винаги използвайте лентата и копчето „тик-так“ за закрепване на вентилаторния модул към якето. Ако вентилаторният модул падне, той може да причини нараняване или повреда на вентилаторния модул.

Когато го махате, следвайте процедурата за монтаж в обратна последователност.

Закрепване на филтърния комплект

Допълнителни аксесоари

Филтърният комплект предпазва вентилаторния модул от прах и прахообразни материали. Препоръчително е използване на филтърния комплект на работно място с прах и прахообразни материали. Вкарайте филтърната приставка между якето и вентилаторния модул, както е показано на фигурата.
► **Фиг.10:** 1. Пръстен 2. Отвор в якето 3. Филтърна приставка 4. Вентилаторен модул 5. Филтър

Когато затягате пръстена, спрете го до знака близо до вентилаторния модул. След като закрепите вентилаторните модули, покрийте филтърните приставки с филтри.

► **Фиг.11:** 1. Знак 2. Отвор

БЕЛЕЖКА: Уверете се, че филтърът покрива напълно филтърната приставка. За по-добра защита от прах и прахообразни материали пъхнете долната част на филтъра между якето и филтърната приставка.

ОПИСАНИЕ НА ФУНКЦИТЕ

БЕЛЕЖКА: Якето с вентилатори е ефективно, когато влажността и температурата на засмуквания въздух са по-ниски от тези на повърхността на тялото. Якето с вентилатори може да не е ефективно, ако температурата на въздуха и/или влажността са по-високи от тези вътре в якето.

Бутон за захранването

За да включите якето, натиснете и задръжте бутона за захранването на стойката за акумулаторни батерии (допълнителен аксесоар). Якето се включва при висока скорост на въздуха. При всяко натискане на бутона за захранването скоростта на въздуха се променя от висока на средна, от средна на ниска и от ниска на висока. Индикаторът за скорост на въздуха показва текущата скорост на въздуха.

► **Фиг.12:** 1. Индикатор за скорост на въздуха 2. Бутон за захранването

За изключване отново натиснете и задръжте бутона за захранването.

Индикация на оставащия капацитет на акумулаторната батерия

Само за акумулаторни батерии с индикатор

► **Фиг.13:** 1. Светлинни индикатори 2. Бутон за проверка

Натиснете бутона за проверка на акумулаторната батерия за показване на оставащия заряд на батерията. Светлинните индикатори ще светнат за няколко секунди.

Светлинни индикатори			Оставащ заряд на батерията
Свети	Изкл.	Мига	
■	□	▧	75% до 100%
■	■	■	
■	■	□	50% до 75%
■	□	□	25% до 50%
■	□	□	0% до 25%
▧	□	□	Заредете батерията.
(Само за батерии 14,4 V и 18 V)			
■	■	□	Батерията може да не работи правилно.
□	□	■	
(Само за батерии 14,4 V и 18 V)			

ЗАБЕЛЕЖКА: В зависимост от условията на употреба и околната температура е възможно покаванията леко да се различават от действителния капацитет.

Предпазна система на акумулатора

Устройството е снабдено със система за защита на батерията. Тази система автоматично прекъсва захранването на електромотора, за да осигури по-дълъг живот на акумулаторната батерия. Ако останалият в батерията заряд е малък, устройството няма да работи. Когато включите устройството, двигателят ще заработи отново, но ще спре скоро. В тази ситуация извадете и заредете акумулаторната батерия.

Бутон „Турбо“

При натискане на бутон „Турбо“ върху стойката за акумулаторни батерии якето работва в режим „Турбо“ за бързо охлаждане. Режимът „Турбо“ продължава минута и след това скоростта на въздуха се връща към нормалната.

► **Фиг.14:** 1. Бутон „Турбо“

Въздушен поток

За да поддържате стабилен въздушен поток, затворете копчето при врата на якето. Закопчейте копчето върху лентата, за по-добър въздушен поток на гърба.

► **Фиг.15:** 1. Лента

По-долу е показан въздушният поток в якето.

► **Фиг.16**

За яке с качулка носете качулката върху каска. Въздухът от вентилаторите преминава през каската и охлажда главата Ви.

► **Фиг.17**

Джоб за акумулатора

В якето е предвиден джоб за съхранение на стойката за акумулаторни батерии 10,8 V/10,8 V – 12 V макс. (с батерия). Свържете захранващия кабел към стойката за акумулаторни батерии и след това я поставете в джоба, закопчавайки копчетата „тик-так“.

► **Фиг.18**

Мрежест джоб

На гърба на якето има мрежести джобове за поставяне на пакети с лед.

► **Фиг.19:** 1. Мрежест джоб

Свързване на USB устройства

⚠ВНИМАНИЕ: Свързвайте само устройства, които са съвместими с USB порт за захранване. Ако не направите това, стойката за акумулаторни батерии може да се повреди.

БЕЛЕЖКА: Преди да свържете USB устройство към стойката за акумулаторни батерии (с батерията), винаги запазвайте резервно копие на данните в USB устройството. Ако не направите това, можете да загубите данните си.

Стойката за акумулаторни батерии (с батерията) може да работи като външно захранващо устройство за USB устройства.

Отворете капачката и свържете USB кабел (не е включен) към захранващия порт на стойката за акумулаторни батерии. След това свържете другия край на кабела към устройството и включете превключвателя до USB порта.

► **Фиг.20:** 1. Капак 2. Ключ

Стойката за акумулаторни батерии (с батерията) подава DC 5 V, 2,1 A. USB кабелът може да се постави вътре в якето за удобство, като използвате отвора в джоба и кабелния държач.

ЗАБЕЛЕЖКА: Стойката за акумулаторни батерии може да не подава захранване към някои USB устройства.

ЗАБЕЛЕЖКА: Когато не го използвате или след зареждане, махайте USB кабела и затворете капачето.

ЗАБЕЛЕЖКА: Заряд на батерията се консумира, докато е включен превключвателят. Винаги изключвайте превключвателя, когато не се използва.

ПОДДРЪЖКА

⚠ВНИМАНИЕ: Преди да се опитате да правите проверки или техническо обслужване, винаги проверявайте дали е махната акумулаторната батерия.

⚠ВНИМАНИЕ: Ако якето не се включва или ако бъде открита повреда при напълно заредена акумулаторна батерия, почистете изводите на стойката за акумулаторни батерии и акумулаторната батерия. Ако якето пак не работи нормално, тогава спрете да го използвате и се свържете с нашия упълномощен сервизен център.

БЕЛЕЖКА: Не използвайте бензин, нафта, разредител, спирт и др. подобни. Това може да причини обезцветяване, деформация или пукнатини.

Почистване на якето

Преди пране откачете вентилаторния(те) модул(и) и стойката за акумулаторни батерии от якето. Следвайте инструкциите върху табелката.

За DFJ304 и DFJ305

При пране памучните продукти могат да се свият. Не перете якето заедно с други дрехи. Това може да доведе до обезцветяване или промяна на цвета.

За DFJ405 и DFJ407

Използвайте мрежата на пералното помещение, когато използвате перална машина.

ДОПЪЛНИТЕЛНИ АКСЕСОАРИ

⚠ ВНИМАНИЕ: Препоръчва се използването на тези аксесоари или накрайници с вашия инструмент Makita, описан в настоящото ръководство. Използването на други аксесоари или накрайници може да доведе до опасност от телесни повреди. Използвайте съответния аксесоар или накрайник само по предназначение.

Ако имате нужда от помощ за повече подробности относно тези аксесоари, се обърнете към местния сервизен център на Makita.

- Стойка за акумулаторни батерии
- Филтърен комплект
- Оригинална акумулаторна батерия и зарядно устройство на Makita

ЗАБЕЛЕЖКА: Някои артикули от списъка може да са включени в комплекта на инструмента, като стандартни аксесоари. Те може да са различни в различните държави.

UPOZORENJE

Ovaj uređaj mogu koristiti djeca u dobi od 8 i više godina i osobe sa smanjenim fizičkim, osjetilnim ili mentalnim sposobnostima ili s nedovoljnim iskustvom i znanjem ako su pod nadzorom ili dobivaju upute za rukovanje bitne za uporabu uređaja na siguran način i razumiju opasnosti koje s time dolaze. Djeci je zabranjeno igranje uređajem. Djeci je zabranjeno čistiti i provoditi korisničko održavanje bez nadzora.

SPECIFIKACIJE

Model:		DFJ206	DFJ207	DFJ304	DFJ305	DFJ405	DFJ407
Ulaz za USB napajanje (dodatni pribor)		DC 5 V, 2,1 A, vrsta A					
Nazivni napon		DC 10,8 V – 12 V maks. DC 14,4 V DC 18 V					
Baterijski uložak	10,8 V	BL1015, BL1020B, BL1040B					
	10,8 V – 12 V maks.	BL1016, BL1021B, BL1041B					
	14,4 V	BL1415, BL1415N, BL1430, BL1430B, BL1440, BL1450, BL1460B					
	18 V	BL1815, BL1815N, BL1820, BL1820B, BL1830, BL1830B, BL1840, BL1840B, BL1850, BL1850B, BL1860B					
Materijal	Vanjska strana	100 % poliester		100 % pamuk		Poliester (100 %) + titanij-biserni premaz	
	Džep	100 % pamuk					
	Naramenice	-				65 % poliester + 35 % pamuk	

- Zahvaljujući našem stalnom programu razvoja i istraživanja, navedene specifikacije podložne su promjenama bez obavijesti.
- Specifikacije i baterijski uložak mogu se razlikovati ovisno o državi.













Vrijeme rada

Brzina protoka zraka	Baterija		
	BL1040B BL1041B	BL1460B	BL1860B
HIGH (VISOKO)	6,0 sati	10,5 sati	18,5 sati
MEDIUM (SREDNJE)	11,5 sati	18,5 sati	26,5 sati
LOW (NISKO)	17,0 sati	27,5 sati	40,0 sati

- Vrijeme rada navedeno u tablicama služi kao orijentacijska vrijednost. Može se razlikovati od stvarnog vremena rada.
- Vrijeme rada može se razlikovati ovisno o vrsti baterije, stanju napunjenosti i uvjetima u kojima se upotrebljava.

Simboli

U nastavku su prikazani simboli koji se koriste za opremu. Prije korištenja provjerite jeste li razumjeli njihovo značenje.

	Pročitajte priručnik s uputama.
	Perite u perilici pri temperaturama ispod 30 °C na programu za osjetljivo rublje.
 	Perite u perilici pri temperaturama ispod 40 °C na programu za osjetljivo rublje.
	Perite u perilici u kućnim ili komercijalnim perilicama pri uobičajenim postavkama.
 	Nemojte izbjeljivati.
 	Sušite u hladu.
	Nemojte cijediti.
	Glačajte pri niskim temperaturama (koje ne premašuju 110 °C).
	Glačajte pri srednjim temperaturama (koje ne premašuju 150 °C).
	Nemojte glačati.
	Nemojte čistiti u kemijskoj čistionici.
 Ni-MH Li-Ion	Samo za države EU-a Ne odlažite električnu opremu ili baterije zajedno s komunalnim otpadom! Sukladno europskim direktivama o otpadnoj električnoj i elektroničkoj opremi, baterijama i akumulatorima te otpadnim baterijama i akumulatorima te njihovoj primjeni sukladno nacionalnim zakonima, električna oprema i baterije na kraju vijeka trajanja moraju se zasebno prikupiti i vratiti u ekološki kompatibilno postrojenje za recikliranje.

Namjena

Ventilirana jakna namijenjena je za hlađenje temperatura tijela.

SIGURNOSNA UPOZORENJA

⚠ UPOZORENJE: Pročitajte sva sigurnosna upozorenja i sve upute. Nepridržavanje upozorenja ili uputa može rezultirati strujnim udarom, požarom i/ili ozbiljnom ozljedom.

Sačuvajte sva upozorenja i upute radi kasnijeg korištenja.

1. **Nemojte je upotrebljavati pri temperaturama višim od 50 °C (122 °F). Isto tako, izbjegavajte upotrebu u slučaju visoke vlažnosti zraka. U protivnom može doći do opekline.**
2. **Nemojte nositi jaknu na голу kožu.**
3. **Nemojte nositi jaknu ako ste pod utjecajem droga, alkohola ili lijekova.**
4. **Nemojte zaspati s ventiliranom jaknom na sebi. Veliko snižavanje tjelesne temperature može ugroziti vaše zdravlje.**
5. **Djeca, invalidne osobe i sve osobe koje nisu osjetljive na temperaturu, primjerice, osobe sa slabom cirkulacijom, ne bi trebale upotrebljavati jaknu.**
6. **Ovaj proizvod nije namijenjen za upotrebu u medicinske svrhe u bolnicama.**
7. **Upotreba jakne mimo propisan upotrebe zabranjena je.**
8. **Ako osjetite bilo što neuobičajeno, isključite jaknu i odmah uklonite držač baterije.**
9. **Ako utvrdite bilo kakvu neuobičajenu pojavu, obratite se lokalnom servisnom centru radi popravka.**
10. **Nemojte gaziti jaknu, bacati je ili na drugi način grubo s njom postupati.**
11. **Nemojte umetati prste ili strane predmete u jedinicu ventilatora.**
12. **Nemojte puhati komprimirani zrak prema ventilatoru. Nemojte umetati štapiće u jedinicu ventilatora. U protivnom možete oštetiti ventilator i motor.**
13. **Nemojte uključivati ventiliranu jaknu ako je ne nosite.**
14. **Nemojte upotrebljavati jaknu na mjestima na kojima može doći do požara ili iskrenja. Vatra ili iskra može zahvatiti ventiliranu jaknu i prouzročiti požar ili opekline.**
15. **Za kontinuiranu upotrebu odaberite odgovarajuću brzinu ventilatora, sukladno okruženju u kojem se upotrebljava.**
16. **Nemojte nositi drugu odjeću preko ventilirane jakne.**
17. **Nosite natpisnu pločicu na jedinici ventilatora. Ako postane nečitka ili je izgubite, obratite se lokalnom servisnom centru radi popravka.**
18. **Prije pranja odvojite jedinicu ventilatora i držač baterije te uklonite baterijski uložak. Operite samo platneni dio jakne.**
19. **Nemojte ostavljati ventiliranu jaknu na mjestu izloženom velikoj toplini, primjerice na sjedalu u automobilu izloženom suncu. U protivnom može doći do topljenja plastičnih dijelova i oštećenja.**
20. **Za dugotrajno skladištenje, uklonite držač baterije i baterijski uložak iz jakne, a zatim uklonite baterijski uložak iz držača baterije.**
21. **Spremite ventiliranu jaknu, jedinicu ventilatora, držač baterije i baterijski uložak izvan dohvata djece.**

Sigurnost električnih komponenti

1. Ne izlažite jaknu kiši ni vlazi. Držite vodu dalje od električnih dijelova. Prodiranje vode u jaknu može povećati opasnost od strujnog udara.
2. Baterije punite isključivo punjačem koji preporučuje proizvođač. Punjač koji je prikladan za jednu vrstu baterija može uzrokovati opasnost od požara ako se koristi za drugu vrstu baterija.
3. Upotrebljavajte isključivo posebne, namjenske baterije. Upotreba bilo koje druge vrste baterija može prouzročiti ozljede i požar.
4. Kada ih ne koristite, baterije držite dalje od drugih metalnih predmeta poput spajalica, kovanica, ključeva, čavala, vijaka i drugih sitnih metalnih predmeta koji mogu prouzročiti spoj između polova.
5. Pod djelovanjem sile tekućina može iscuriti iz baterije; izbjegavajte kontakt. Ako slučajno dođe do kontakta, isperite zahvaćeno mjesto vodom.
6. Nemojte držati kabel i bateriju mokrim ili masnim rukama.
7. Nemojte upotrebljavati jaknu ako je kabel ili utikač oštećen.
8. Nemojte grubo postupati s kabelom. Nikada ne upotrebljavajte kabel za nošenje, povlačenje ili isključivanje jakne. Kabel držite dalje od topline, ulja i oštrih rubova.
9. Dok traje napajanje baterijom, nijedan kabel ne smije biti isključen. Mala djeca mogu staviti isključeni kabel u usta i tako se ozlijediti.
10. Nemojte upotrebljavati priloženi kabel s drugim uređajima osim jedinice ventilatora.
11. Nemojte umetati nokte, žice ili druge predmete u ulaz za USB napajanje. U protivnom može doći do kratkog spoja, što može prouzročiti dim ili požar.
12. Nemojte spajati izvor napajanja s USB ulazom. USB ulaz namijenjen je samo za punjenje uređaja s nižim naponom. Uvijek postavite poklopac iznad USB ulaza ako ne punite uređaj s nižim naponom. U protivnom postoji opasnost od požara.

Važne sigurnosne upute za bateriju

1. Prije uporabe baterije pročitajte sve upute i oznake upozorenja na (1) punjaču za baterije, (2) bateriji i (3) proizvodu koji koristi bateriju.
2. Ne rastavljajte bateriju.
3. Ako se vrijeme rada znatno skratilo, odmah prestanite raditi. Može doći do pregrijavanja, mogućih opekline pa čak i eksplozije.
4. Ako vam elektrolit dospje u oči, isperite ih čistom vodom i odmah se obratite liječniku. Tako možete izgubiti vid.

5. Nemojte kratko spajati bateriju:
 - (1) Ne dovodite terminale u kontakt s provodljivim materijalima.
 - (2) Ne čuvajte bateriju u spremniku s drugim metalnim predmetima poput čavala, kovanica itd.
 - (3) Ne izlažite bateriju vodi ili kiši. Kratki spoj baterije može uzrokovati velik protok struje, pregrijavanje, moguće opekline pa čak i kvar.
6. Ne držite alat i bateriju na mjestima gdje temperatura može premašiti 50 °C.
7. Ne spaljujte bateriju čak ni ako je ozbiljno oštećena ili potpuno istrošena. Baterija može eksplodirati u vatri.
8. Pazite da vam baterija ne ispadne ili da je ne udarite.
9. Ne koristite oštećene baterije.
10. Sadržane litij-ionske baterije podliježu odredbama zakonskih propisa o opasnim tvarima. Kada se radi o komercijalnom transportu koji obavljaju npr. dobavljači ili špediteri, moraju se poštovati posebni zahtjevi na pakiranju i oznakama. Prilikom pripreme isporuke takve stavke potražite savjet stručnjaka za opasne tvari. Pogledajte i moguće detaljnije nacionalne propise. Prekrijite trakom ili zaštitite otvorene kontakte i bateriju zapakirajte tako da se ne može pomicati u pakiranju.
11. Pridržavajte se lokalnih zakonskih propisa za zbrinjavanje baterija.

ČUVAJTE OVE UPUTE.

⚠OPREZ: Uvijek upotrebljavajte originalne baterije Makita. Upotreba baterija koje nisu originalne baterije Makita ili su izmijenjene može dovesti do rasprskavanja baterije i uzrokovati požar, tjelesnu ozljedu ili štetu. To će također poništiti jamstvo tvrtke Makita za alat i punjač Makita.

Savjeti za održavanje najduljeg vijeka trajanja baterije

1. Napunite bateriju prije nego što se potpuno isprazni. Uvijek zaustavite alat i napunite bateriju kad primijetite da alat slabije radi.
2. Nikad ne punite već do kraja napunjenu bateriju. Preterano punjenje skraćuje radni vijek baterije.
3. Bateriju punite na sobnoj temperaturi između 10 °C i 40 °C. Vruću bateriju prije punjenja ostavite da se ohladi.
4. Napunite bateriju ako je ne mislite koristiti duže vrijeme (duže od 6 mjeseci).

OPIS DIJELOVA

► SI.1

1	Držač baterije (10,8 V / 10,8 V – 12 V maks.) (dodatni pribor)	2	Držač baterije (14,4 V / 18 V) (dodatni pribor)	3	Omča za pločicu s imenom	4	Omča za značku za ruku
5	Držač rukava	6	Džep za bateriju	7	Mrežasti džep za led	8	Jedinica ventilatora
9	Kabel za napajanje	10	Protuklizna guma (samo DFJ207, DFJ305 i DFJ407)	11	Kapuljača (samo DFJ207, DFJ305 i DFJ407)	-	-

INSTALACIJA

Umetanje ili uklanjanje baterijskog uložka

▲ OPREZ: Uvijek isključite uređaj prije umetanja ili uklanjanja baterijskog uložka.

▲ OPREZ: Čvrsto držite držač baterije i baterijski uložak pri umetanju ili uklanjanju baterijskog uložka. Ako držač baterije i baterijski uložak ne držite čvrsto, mogli bi vam iskliznuti iz ruku te oštetiti držač baterije i baterijski uložak ili prouzročiti ozljede.

► **SI.2:** 1. Crveni indikator 2. Gumb 3. Baterija 4. Držač baterije (dodatni pribor)

Za umetanje baterijskog uložka poravnajte jezičac na baterijskom ulošku s utorom na kućištu i gurnite ga na mjesto. Umetnite baterijski uložak skroz do kraja dok ne sjedne na mjesto uz maleni klik. Ako možete vidjeti crveni indikator na gornjoj strani gumba, baterija nije do kraja sjela na svoje mjesto.

Za uklanjanje baterijskog uložka gurnite van iz držača pritiskom na gumb s prednje strane uložka.

▲ OPREZ: Baterijski uložak uvijek umetnite do kraja, tako da se ne može vidjeti crveni indikator. U protivnom baterijski uložak može slučajno ispasti iz držača, što može dovesti do ozljeđivanja vas ili osobe koja se nalazi u blizini.

▲ OPREZ: Nemojte prisilno umetati baterijski uložak. Ako baterijski uložak ne klizne lagano, znači da nije pravilno umetnut.

Pričvršćivanje držača baterije

Držač baterije možete objesiti za remen oko struka. Kako biste spriječili nehotično ispadanje držača baterije, pričvrstite pojas pomoću rupice na pojasu i učvrstite ga.

► **SI.3:** 1. Rupica na pojasu

Za držače baterija od 18 V i 14,4 V

Držač baterije ima funkciju protiv ispadanja. Prilikom uklanjanja držača baterije s remena, povucite držač baterije prema gore dok držite pritisnutim gumb za otključavanje.

► **SI.4:** 1. Gumb za otključavanje

Umetanje ili uklanjanje jedinice ventilatora

1. Okrenite prste u smjeru suprotnom od kazaljke na satu dok podižete kuku koja se nalazi na njemu. Uklonite prsten kada se oznaka na prstenu poravna s utorom na jedinici ventilatora.

► **SI.5:** 1. Jedinica ventilatora 2. Prsten 3. Kuka 4. Utor 5. Oznaka

2. Provucite glavu jedinice ventilatora kroz otvor na jakni. Postavite prsten na jedinicu ventilatora i okrećite ga u smjeru kazaljke na satu dok se oznaka na prstenu ne poravna s oznakom pored utora.

► **SI.6:** 1. Oznaka 2. Prsten 3. Jedinica ventilatora

3. Provucite traku kroz omču na jedinicu ventilatora i pričvrstite kopču.

► **SI.7:** 1. Traka

4. Na jednak način pričvrstite drugu jedinicu ventilatora na jaknu.

5. Spojite kabel s jedinicama ventilatora. Poduprite kabel pomoću držača kabela.

► **SI.8:** 1. Kabel 2. Držač kabela

6. Spojite drugi kraj kabela s držačem kabela.

► **SI.9:** 1. Držač baterije

▲ OPREZ: Uvijek upotrebljavajte traku i kopču za pričvršćivanje jedinice ventilatora s jaknom. Ako jedinica ventilatora padne, može doći do ozljeđivanja ili oštećivanja jedinice ventilatora.

Za uklanjanje slijedite postupak za umetanje obrnutim redoslijedom.

Pričvršćivanje kompleta filtera

Dodatni pribor

Komplet filtera štiti jedinicu ventilatora od prašine i praha. Preporučujemo da upotrebljavate komplet filtera na radnim mjestima koja sadrže prašinu ili prah. Umetnite sklop filtra između jakne i jedinice ventilatora kao što je prikazano na slici.

► **SI.10:** 1. Prsten 2. Otvor u jakni 3. Sklop filtra 4. Jedinica ventilatora 5. Filter

Kada pričvršćujete prsten, zaustavite ga na oznaci u blizini utora na jedinici ventilatora. Nakon što pričvrstite jedinicu ventilatora, pokrijte sklopove filtra filterima.

► **SI.11:** 1. Oznaka 2. Utor

NAPOMENA: Provjerite prekriva li filter u potpunosti sklop filtra. Za bolju zaštitu od prašine i praha uvucite rub filtra između jakne i sklopa filtra.

FUNKCIONALNI OPIS

NAPOMENA: Ventilirana jakna djeluje kada su vlažnost i temperatura ulaznog zraka niži od onih na površini tijela. Ventilirana jakna ne djeluje kada su temperatura zraka i/ili vlažnost viši od onih unutar jakne.

Gumb za uključivanje

Kako biste uključili jaknu, pritisnite i držite gumb za uključivanje na držaču baterije (dodatni pribor). Jakna se pokreće pri velikoj brzini zraka. Svaki put kada dodirnete gumb za uključivanje brzina zraka mijenja se s visoke na srednju, srednje na nisku te s niske na visoku. Indikator brzine zraka prikazuje trenutnu brzinu zraka.

► **SI.12:** 1. Indikator brzine zraka 2. Gumb za uključivanje

Za isključivanje ponovno pritisnite i držite gumb za uključivanje.

Prikaz preostalog kapaciteta baterije

Samo za baterijske uloške s indikatorom

► **SI.13:** 1. Žaruljice indikatora 2. Gumb za provjeru

Pritisnite gumb za provjeru na bateriji kako biste provjerili preostali kapacitet baterije. Žaruljica indikatora zasvijetlit će na nekoliko sekundi.

Žaruljice indikatora			Preostali kapacitet
Svijetli	Isključeno	Treperi	
			75 % do 100 %
			50 % do 75 %
			25 % do 50 %
			0 % do 25 %
			Napunite bateriju.
(Samo za baterije od 14,4 V i 18 V)			
			Baterija je možda neispravna.
(Samo za baterije od 14,4 V i 18 V)			

NAPOMENA: Ovisno o uvjetima upotrebe i temperaturi okoline, prikaz indikatora može se donekle razlikovati od stvarnog kapaciteta.

Sustav za zaštitu baterije

Uređaj je opremljen sustavom za zaštitu baterije. Ovaj sustav automatski isključuje napajanje motora da bi produžio vijek trajanja baterije.

Preostali kapacitet baterije prenizak je i uređaj neće raditi. Kad uključite uređaj, motor će se opet pokrenuti, ali ubrzo i zaustaviti. U tom slučaju, uklonite i ponovno napunite baterijski uložak.

Gumb za turbo način rada

Pritisnom na gumb za turbo način rada na držaču baterije, jakna radi u turbo načinu za brzo hlađenje. Turbo način rada traje minutu, a zatim se brzina zraka vraća na normalnu.

► **SI.14:** 1. Gumb za turbo način rada

Protok zraka

Za održavanje stabilnog protoka zraka zatvorite gumb na vratniku jakne. Pričvrstite gumb na traci radi boljeg protoka zraka straga.

► **SI.15:** 1. Traka

Protok zraka unutar jakne prikazan je u nastavku.

► **SI.16**

Ako jakna ima kapuljaču, nosite kapuljaču preko kacige. Zrak iz ventilatora prolazi kroz kacigu i hladi glavu.

► **SI.17**

Džep za bateriju

Unutar jakne nalazi se džep za pohranjivanje držača baterije od maks. 10,8 V / 10,8 V – 12 V (s baterijom). Spojite kabel za napajanje s držačem baterije, a zatim ga stavite u džep i pričvrstite kopče.

► **SI.18**

Mrežasti džep

Mrežasti džepovi nalaze se sa stražnje strane jakne i služe za pohranu paketa leda.

► **SI.19:** 1. Mrežasti džep

Priključivanje USB uređaja

⚠OPREZ: Priključujte samo uređaje koji su kompatibilni s ulazom za USB napajanje. U protivnom može doći do kvara držača baterija.

NAPOMENA: Prije priključivanja USB uređaja na držač baterija (s baterijom) uvijek napravite sigurnosne kopije podataka s USB uređaja. U protivnom može doći do gubitka podataka.

Držač baterije (s baterijom) može raditi kao vanjsko napajanje za USB uređaje.

Otvorite poklopac i priključite USB kabel (nije priložen) na ulaz za napajanje držača baterije. Zatim priključite drugi kraj kabela na uređaj te uključite prekidač koji se nalazi pokraj USB ulaza.

► **SI.20:** 1. Poklopac 2. Prekidač

Držač baterije (s baterijom) dovodi napon od DC 5 V, 2,1 A. USB kabel može biti postavljen unutar jakne radi praktičnije upotrebe pomoću otvora u džepu i držaču kabela.

NAPOMENA: Držač baterije možda neće napajati neke USB uređaje.

NAPOMENA: Kada ga ne upotrebljavate ili nakon punjenja, uklonite USB kabel i zatvorite poklopac.

NAPOMENA: Napajanje baterijom aktivno je dok je prekidač uključen. Uvijek isključite prekidač napajanja kada se proizvod ne upotrebljava.

ODRŽAVANJE

⚠ OPREZ: Prije svih zahvata na jakni provjerite jeste li isključili jaknu i uklonili baterijski uložak.

⚠ OPREZ: Ako se jakna ne može uključiti ili ako se pronađe bilo kakav kvar dok je baterijski uložak potpuno napunjen, očistite priključke na držaču baterije i baterijskom ulošku. Ako jakna i dalje ne radi ispravno, nemojte je više upotrebljavati i obratite se ovlaštenom servisnom centru.

NAPOMENA: Nikada nemojte koristiti benzin, mješavinu benzina, razrjeđivač, alkohol ili slično. Kao rezultat toga može se izgubiti boja, pojaviti deformacija ili pukotine.

Čišćenje jakne

Odvajajte jedinicu/jedinice ventilatora i držač baterije od jakne prije pranja. Slijedite upute na oznaci.

Za DFJ304 i DFJ305

Pamučni proizvodi mogu se skupiti tijekom pranja. Nemojte prati jaknu s drugom odjećom. U protivnom može doći do izbljeđivanja ili ispuštanja boje na drugu odjeću.

Za DFJ405 i DFJ407

Upotrebljavajte mrežicu za pranje prilikom pranja u perilici rublja.

DODATNI PRIBOR

⚠ OPREZ: Ovaj dodatni pribor ili priključci preporučuju se samo za upotrebu s alatom Makita navedenim u ovom priručniku. Upotreba bilo kojeg drugog dodatnog pribora ili priključaka može prouzročiti ozljede. Upotrebljavajte dodatni pribor ili priključak samo za njegovu navedenu svrhu.

Ako vam je potrebna pomoć za više detalja u pogledu ovih dodatnih pribora, obratite se najbližem Makita servisnom centru.

- Držač baterije
- Komplet filtara
- Izvorna Makita baterija i punjač

NAPOMENA: Neke stavke iz popisa se mogu isporučiti zajedno sa strojem kao standardni dodatni pribori. Oni mogu biti različiti ovisno o zemlji.

ПРЕДУПРЕДУВАЊЕ

Овој уред може да се користи од страна на деца на возраст од 8 години или постари, и лица со намалени физички, сетилни или ментални капацитети, или без доволно искуство и познавање ако се под надзор или им се даваат упатства за користење на уредот на безбеден начин и ги разбираат вклучените ризици. Децата не смеат да си играат со уредот. Чистењето и одржувањето од корисникот не смеат да се вршат од страна на деца без надзор.

СПЕЦИФИКАЦИИ

Модел:		DFJ206	DFJ207	DFJ304	DFJ305	DFJ405	DFJ407
USB-порта за напојување (опционален додаток)		D.C. 5 V, 2,1 A, тип A					
Номинален напон		D.C. 10,8 V - 12 V макс. D.C. 14,4 V D.C. 18 V					
Касета за батерија	10,8 V	BL1015, BL1020B, BL1040B					
	10,8 V - 12 V макс.	BL1016, BL1021B, BL1041B					
	14,4 V	BL1415, BL1415N, BL1430, BL1430B, BL1440, BL1450, BL1460B					
	18 V	BL1815, BL1815N, BL1820, BL1820B, BL1830, BL1830B, BL1840, BL1840B, BL1850, BL1850B, BL1860B					
Материјал	Надворешен дел	Полиестер 100%		Памук 100%		Полиестер (100%) + титаниумска бисерна облога	
	Џеб	Памук 100%					
	Потполнка за раменици	-				Полиестер 65% + памук 35%	

- Поради нашата континуирана програма за истражување и развој, спецификациите тука подлежат на промена без најава.
- Спецификациите и касетата за батеријата може да се разликуваат од држава до држава.













Време на работење

Брзина на воздухот	Батерија		
	BL1040B BL1041B	BL1460B	BL1860B
HIGH (ВИСОКО)	6,0 часа	10,5 часа	18,5 часа
MEDIUM (СРЕДНО)	11,5 часа	18,5 часа	26,5 часа
LOW (НИСКО)	17,0 часа	27,5 часа	40,0 часа

- Времињата на работење во табелата погоре претставуваат грубо упатство. Тие може да се разликуваат од вистинските времиња на работење.
- Времињата на работење може да се разликуваат во зависност од типот на батеријата, статусот на полнењето и условите на користење.

Симболи

Долунаведените симболи се користат кај опремата. Видете што значат пред да почнете да работите.

	Прочитајте го упатството за користење.
	Машинско перење на температура под 30 °C на благ циклус.
	Машинско перење на температура под 40 °C на благ циклус.
	Машинско перење во домашни или комерцијални машини на нормални поставки.
	Не користете белило.
	Се суши во сенка.
	Не исцедувајте ја течноста.
	Се пегла на ниски температури (да не се надминат 110 °C).
	Се пегла на средно високи температури (да не се надминат 150 °C).
	Не се пегла.
	Не се чисти хемиски.
 Ni-MH Li-Ion	Само за земјите на ЕУ Не фрлајте ја електричната опрема или батеријата заедно со домашниот отпад! Земајќи ги предвид европските директиви за отпадна електрична и електронска опрема и за батерии, акумулатори и отпадни батерии и акумулатори и нивното спроведување во согласност со националните закони, електричната опрема и батериите на крајот на нивниот работен век мора да се собираат одделно и да се вратат во еколошки објект за рециклирање.

Наменета употреба

Јакната со вентилатор е наменета за ладење на телесната температура.

БЕЗБЕДНОСНИ ПРЕДУПРЕДУВАЊА

▲ ПРЕДУПРЕДУВАЊЕ: Прочитајте ги сите безбедносни предупредувања и сите упатства. Ако не се почитуваат предупредувањата и упатствата, може да дојде до струен удар, пожар или тешки повреди.

Чувајте ги сите предупредувања и упатства за да може повторно да ги прочитате.

1. **Никогаш не користете ја јакната со вентилатор кога температурата ќе достигне повеќе од 50 °C (122 °F). Одбегнувајте користење при голема влажност.** Тоа може да предизвика изгореници.
2. **Не носете ја јакната на гола кожа.**
3. **Не користете ја јакната кога сте под дејство на дрога, алкохол или на лекови.**
4. **Не спијте додека ја носите јакната со вентилатор.** Наглото паѓање на телесната температура може да му наштети на здравјето.
5. **Децата, хендикепираните лица или секој што е нечувствителен на температура, на пример, некој со слаба циркулација на крвта, треба да се воздржат од користење на јакната.**
6. **Овој уред не е наменет за медицинска употреба во болниците.**
7. **Не користете ја јакната за други цели освен за онаа за која е наменета.**
8. **Доколку почувствувате нешто необично, исклучете ја јакната и веднаш отстранете го држачот за батерии.**
9. **Доколку се открие каква било аномалија, контактирајте со локалниот сервисен центар за поправка.**
10. **Не газете врз јакната со вентилатор, не фрлајте ја и не злоупотребувајте ја на ниту еден друг начин.**
11. **Не ставајте го прстот или некој туѓ предмет во вентилаторот.**
12. **Не дувајте компримиран воздух кон вентилаторот. Не ставајте мали стапчиња во вентилаторот.** Тоа може да го оштети вентилаторот и моторот.
13. **Не вклучувајте ја јакната со вентилатор, освен ако не ја носите.**
14. **Не користете ја јакната со вентилатор на места каде што може да се создаде оган или искрење.** Вентилаторот лесно може да се запали или да искри и да предизвика пожар или изгореници.
15. **За континуирана употреба, изберете соодветна брзина на вентилаторот во согласност со средината каде што се користи.**
16. **Не носете никаква облека над јакната со вентилатор.**
17. **Чувајте ја плочката со спецификации на вентилаторот. Доколку таа стане нечитлива или се загуби, контактирајте со локалниот сервисен центар за поправка.**
18. **Пред перење, откачете го вентилаторот и држачот за батерии и отстранете ја касетата за батеријата. Перете ја само јакната без вентилаторот.**
19. **Не оставајте ја јакната со вентилатор на места подложни на голема топлина, како автомобил што е на сонце. Тоа може да предизвика топење и оштетување на пластичните делови.**

20. За долготрајно складирање, отстранете го држачот за батерии и касетата за батеријата од јакната и отстранете ја касетата за батеријата од држачот за батерии.
21. Кога ја складираате, чувајте ја јакната со вентилатор, вентилаторите, држачот за батерии и касетата за батеријата надвор од дофат на децата.

Електрична безбедност

1. Не изложувајте ја јакната на дожд или влажни услови. Држете ја водата подалеку од електричните делови. Ако навлезе вода во јакната, тоа може да го зголеми ризикот од струен удар.
2. Полнете само со полначот одреден од страна на производителот. Полнач што е соодветен за еден тип батерија може да создаде ризик од пожар кога се користи со друга батерија.
3. Користете само со специјално назначените батерии. Користењето други батерии може да создаде ризик од повреда и пожар.
4. Кога батеријата не се користи, држете ја настрана од други метални предмети, како спојувалки, монети, клучеви, шајки, навртки или други мали метални предмети што може да послужат како врска од еден на друг приклучок.
5. При неправилна употреба, од батеријата може да истече течност. Избегнувајте контакт со неа. Ако дојде до ненамерен контакт, измијте ја погодената област со вода.
6. Не ракувајте со кабелот или батеријата со влажни или мрсни раце.
7. Не користете ја јакната со вентилатор кога кабелот или приклучокот се оштетени.
8. Не злоупотребувајте го кабелот. Не користете го кабелот за носење, влечење или за исклучување на јакната. Кабелот треба да биде подалеку од топлина, масло и остри рабови.
9. Не оставајте никаков кабел исклучен додека се напојува батеријата. Малите деца може да ставаат активен приклучок во устата и да предизвикаат повреда.
10. Не користете го испорачаниот кабел со други уреди освен вентилаторот.
11. Не ставајте шајки, жици или други предмети во USB-портата за напојување. Тоа може да предизвика краток спој, што може да доведе до чад или пожар.
12. Не поврзувајте извор на напојување со USB-портата. USB-портата е наменета само за полнење уреди со понизок напон. Секогаш ставајте го капакот преку USB-портата кога не полните уред со низок напон. Инаку, постои опасност од пожар.

Важни безбедносни упатства за касетата за батеријата

1. Пред користење на касетата за батеријата, прочитајте ги сите упатства и ознаки за претпазливост на (1) полначот за батеријата, (2) батеријата и (3) производитот што ја користи батеријата.
2. Не расклопувајте ја касетата за батеријата.
3. Ако оперативното времето станало прекумерно кратко, престанете веднаш со работа. Тоа може да резултира со ризик од прегревање, можни изгореници, па дури и експлозија.
4. Ако електролит навлезе во вашите очи, измијте ги со чиста вода и побарајте медицинска нега веднаш. Тоа може да резултира со губење на вашиот вид.
5. Не предизвикувајте спој на касетата за батерија.
 - (1) Не допирајте ги контактите со никаков проводлив материјал.
 - (2) Избегнувајте да ја чувате касетата за батерија во сад со други метални предмети како што се шајки, монети и сл.
 - (3) На изложувајте ја касетата за батеријата на вода или дожд. Краткиот спој на батеријата може да предизвика голем проток на електрична енергија, прегревање, можни изгореници, па дури и пад на напојувањето.
6. Не складирајте ги алатот и касетата за батеријата на места каде што температурата може да достигне или надминува 50°C.
7. Не палете ја касетата за батеријата дури и кога е многу оштетена или целосно потрошена. Касетата за батеријата може да експлодира ако се стави во оган.
8. Внимавајте да не ја испуштите или удрите батеријата.
9. Не користете оштетена батерија.
10. Содржаните батерии со литиумови јони се подложни на условите во Правилата за опасни предмети. За комерцијален транспорт на пр. од трети лица и посредници, мора да се следат посебните услови на пакувањата или ознаките. При подготовка на предметот кој треба да се испрати, консултирајте се со експерт за опасни материјали. Исто така, следете ги потенцијално подеталните национални правила. Залепете ги со леплива лента или маскирајте ги отворените контакти, а батеријата спакувајте ја, така што нема да се движи слободно во пакувањето.
11. Почитувајте ги локалните законски прописи што се однесуваат на фрлање во отпад на батеријата.

ЧУВАЈТЕ ГО УПАТСТВОТО.

⚠ВНИМАНИЕ: Користете само оригинални батерии на Makita. Користењето неоригинални батерии на Makita или батерии што се изменети може да резултира со распакување на батеријата, предизвикувајќи пожар, телесна повреда и оштетување. Тоа исто така ќе ја поништи гаранцијата на Makita за алатот и полначот на Makita.

Совети за одржување максимален работен век на батеријата

1. Заменете ја касетата за батеријата пред целосно да се испразни. Секогаш запирајте ја работата со алатот и заменете ја касетата за батеријата кога ќе забележите дека алатот дава помала моќност.
2. Никогаш немојте да полните целосно полна касета за батерија. Прекумерното полнење го скратува работниот век на батеријата.
3. Полнете ја касетата за батеријата на собна температура од 10°C - 40°C. Дозволете загреаната касета за батерија да се олади пред да ја ставите на полнење.
4. Полнете ја касетата за батеријата доколку не ја користите подолго време (повеќе од шест месеци).

ОПИС НА ДЕЛОВИТЕ

► Сл.1

1	Држач за батерии (10,8 V / 10,8 V - 12 V макс.) (опционален додаток)	2	Држач за батерии (14,4 V / 18 V) (опционален додаток)	3	Јамка за беџ со името	4	Јамка за беџ за на рака
5	Држач на ракавот	6	Џеб за батерии	7	Мрежест џеб за пакувањето со мраз	8	Вентилатор
9	Кабел за напојување	10	Нелизгачка гума (само DFJ207, DFJ305 и DFJ407)	11	Качулка (само DFJ207, DFJ305 и DFJ407)	-	-

МОНТИРАЊЕ

Монтирање или отстранување на касетата за батерија

⚠ВНИМАНИЕ: Секогаш исклучувајте го уредот пред да ја монтирате или отстраните касетата за батерија.

⚠ВНИМАНИЕ: Држете ги држачот за батерии и касетата за батерија цврсто кога ја монтирате или отстранувате касетата за батерија. Ако не ги држите цврсто држачот за батерии и касетата за батерија, тие може да се лизнат од вашите раце и да дојде до нивно оштетување, како и до телесна повреда.

► Сл.2: 1. Црвен индикатор 2. Копче 3. Касета за батерија 4. Држач за батерии (опционален додаток)

За монтирање на касетата за батерија, порамнете го јазичето на касетата со жлебот во куќиштето и лизнете го во место. Секогаш вметнувајте ја касетата за батерија до крај додека не се блокира во место при што ќе се слушне мало кликување. Ако можете да го видите црвениот индикатор на горната страна од копчето, тоа значи дека не е целосно блокирана во место.

За да ја извадите касетата за батерија, повлечете ја од држачот за батерии додека го притискате копчето на предната страна на касетата.

⚠ВНИМАНИЕ: Секогаш монтирајте ја касетата за батерија целосно додека црвениот индикатор не се изгасне. Во спротивно, касетата за батерија може случајно да испадне од држачот за батерии, со тоа предизвикувајќи повреда вам или некому околу вас.

⚠ВНИМАНИЕ: Немојте да ја монтирате касетата за батерија на сила. Ако касетата за батерија не може да се лизне лесно, тоа значи дека не е поставена правилно.

Закачување на држачот за батерии

Држачот за батерии може да го закачите на каишот. За да се спречи случајното паѓање на држачот за батерии, закачете лента користејќи го отворот за ленти и обезбедете го.

► Сл.3: 1. Отвор за ленти

За држачи за батерии од 18 V и 14,4 V

Држачот за батерии има функција што спречува паѓање. Кога го отстранувате држачот за батерии од каишот, повлечете го нагоре додека го притискате копчето за одблокирање.

► Сл.4: 1. Копче за одблокирање

Монтирање или вадење на вентилаторот

1. Свртете го прстенот налево додека ја подигнувате куќата на него. Отстранете го прстенот кога ознаката на прстенот ќе се порамни со отворот на вентилаторот.

► **Сл.5:** 1. Вентилатор 2. Прстен 3. Куќа 4. Отвор 5. Ознака

2. Поминете ја главата на вентилаторот во отворот на јакната. Поставете го прстенот на вентилаторот и вртете го надесно додека ознаката на прстенот не се порамни со ознаката понатаму од отворот.

► **Сл.6:** 1. Ознака 2. Прстен 3. Вентилатор

3. Поминете ја лентата низ јамката на вентилаторот и затворете го патент-копчето.

► **Сл.7:** 1. Лента

4. Закачете го другиот вентилатор на јакната на истиот начин.

5. Поврзете го кабелот со вентилаторите. Поддржете го кабелот со помош на држачот за кабли.

► **Сл.8:** 1. Кабел 2. Држач за кабли

6. Поврзете го другиот крај на кабелот со држачот за батерии.

► **Сл.9:** 1. Држач за батерии

▲ ВНИМАНИЕ: Секогаш користете ги лентата и патент-копчето за да го зацврстите вентилаторот на јакната. Доколку вентилаторот падне, може да предизвика повреда или да се оштети.

Кога ќе го отстранувате, следете ја постапката за монтирање по обратен редослед.

Закачување на комплетот филтри

Опционален прибор

Комплетот филтри го штити вентилаторот од прашина и прав. Ви препорачуваме да го користите комплетот филтри на работно место исполнето со прашина или прав.

Вметнете го приклучокот за филтер помеѓу јакната и вентилаторот, како што е прикажано на сликата.

► **Сл.10:** 1. Прстен 2. Отвор во јакната 3. Приклучок за филтер 4. Вентилатор 5. Филтер

Додека го затегнувате прстенот, запрете го на ознаката близу до отворот на вентилаторот.

Откако сте ги закачиле вентилаторите, покријте ги приклучоците за филтри со филтри.

► **Сл.11:** 1. Ознака 2. Отвор

ЗАБЕЛЕШКА: Проверете дали филтерот целосно го покрива приклучокот за филтер. За подобра заштита од прашина и прав, пикните го работ од филтерот помеѓу јакната и приклучокот за филтер.

ОПИС НА ФУНКЦИТЕ

ЗАБЕЛЕШКА: Јакната со вентилатор е ефикасна кога влажноста и температурата на доводот на воздух се пониски од оние на телесната површина. Јакната со вентилатор може да не биде ефикасна доколку температурата на воздухот и/или влажноста се повисоки од оние во внатрешноста на јакната.

Копче за напојување

За вклучување на јакната, притиснете го и држете го копчето за напојување на држачот за батерии (опционален додаток). Јакната се стартува при голема брзина на воздухот. Секогаш кога ќе го допрете копчето за напојување, брзината на воздухот се менува од голема во средна, средна во мала и мала во голема. Индикаторот за брзина на воздухот ја покажува тековната брзина на воздухот.

► **Сл.12:** 1. Индикатор за брзина на воздухот 2. Копче за напојување

За исклучување, повторно притиснете го и задржете го копчето за напојување.

Укажување на преостанатиот капацитет на батеријата

Само за батерии со индикатор

► **Сл.13:** 1. Индикаторски ламбички 2. Копче за проверка

Притиснете го копчето за проверка на касетата за батеријата за укажување на преостанатиот капацитет на батеријата. Индикаторските ламбички светнуваат неколку секунди.

Индикаторски ламбички			Преостанат капацитет
Запалено	Исклучено	Трепка	
			75% до 100%
			50% до 75%
			25% до 50%
			0% до 25%
(Само за батерии од 14,4 V и 18 V)			Наполнете ја батеријата.
			Батеријата можеби е неисправна.
(Само за батерии од 14,4 V и 18 V)			

НАПОМЕНА: Во зависност од условите на користење и амбиенталната температура, индикацијата може да се разликува во мала мера од реалниот капацитет.

Систем за заштита на батеријата

Овој уред е опремен со систем за заштита на батеријата. Овој систем автоматски го прекинува напојувањето на моторот за да го продолжи работниот век на батеријата. Доколку преостанатиот капацитет на батеријата е премал, алатот нема да работи. Кога го вклучувате алатот, моторот ќе работи уште малку, но набрзо запира. Во оваа ситуација, извадете ја и наполнете ја касетата за батерија.

Турбо копче

Со притискање на турбо копчето на држачот за батеријата, јакната работи во турбо режим за брзо ладење. Турбо режимот трае минута, а потоа брзината на воздухот се враќа во нормала.

► **Сл.14:** 1. Турбо копче

Проток на воздухот

За одржување стабилен проток на воздухот, затворете го копчето на јакната на јакната. Затворете го копчето на лентата за подобар проток на воздухот во грбот.

► **Сл.15:** 1. Лента

Протококот на воздухот во внатрешноста на јакната е прикажан подолу.

► **Сл.16**

Кај јакни со качулка, носете ја качулката над шлем. Воздухот од вентилаторот поминува преку шлемот и ви ја лади главата.

► **Сл.17**

Џеб за батеријата

Во внатрешноста на јакната е обезбеден џеб за чување на држачот за батеријата (со батерија) од 10,8 V / 10,8 V - 12 V макс. Поврзете го кабелот за напојување со држачот за батеријата, а потоа ставете го во џебот и затворете ги патент-копчињата.

► **Сл.18**

Мрежест џеб

На задниот дел од јакната се обезбедени мрежести џебови за чување на пакувањата со мраз.

► **Сл.19:** 1. Мрежест џеб

Поврзување USB-уреди

⚠ВАЖНО: Поврзувајте само уреди што се компатибилни со USB-портата за напојување. Во спротивно, може да дојде до дефект на држачот за батеријата.

ЗАБЕЛЕШКА: Пред поврзување на USB-уредот со држачот за батеријата (со батеријата), секогаш правете резервна копија на податоците на USB-уредот. Во спротивно, може да дојде до губење на податоците.

Држачот за батеријата (со батеријата) може да работи како надворешно напојување за USB-уредите.

Отворете го капакот и поврзете го USB-кабелот (не е вклучен) со портата за напојување на држачот за батеријата. Потоа поврзете го другиот крај од кабелот со уредот и вклучете го прекинувачот покрај USB-портата.

► **Сл.20:** 1. Капак 2. Прекинувач

Држачот за батеријата (со батеријата) испорачува DC 5 V, 2,1 A. USB-кабелот може да се смести во внатрешноста на јакната за удобност при користењето на отворот во џебот и држачот за кабли.

НАПОМЕНА: Држачот за батеријата може да не испорачува енергија на некои USB-уреди.

НАПОМЕНА: Кога не го користите или по полнење, отстранете го USB-кабелот и затворете го капакот.

НАПОМЕНА: Енергијата на батеријата се троши додека прекинувачот е вклучен. Секогаш исклучувајте го прекинувачот кога не се користи.

ОДРЖУВАЊЕ

⚠ВАЖНО: Пред секоја проверка или одржување, секогаш проверувајте дали јакната е исклучена и касетата за батерија е извадена.

⚠ВАЖНО: Доколку јакната не се вклучува или се открие некаков недостаток со целосно наполнетата касета за батерија, исчистете ги терминалите на држачот за батеријата и касетата за батерија. Доколку јакната сè уште на работи правилно, престанете да ја користите и контактирајте со нашиот овластен сервисен центар.

ЗАБЕЛЕШКА: За чистење, не користете нафта, бензин, разредувач, алкохол или слично. Тие средства ја вадат бојата и може да предизвикаат деформации или пукнатини.

Чистење на јакната

Пред перење, откачете ги вентилаторите и држачот за батеријата од јакната. Следете ги упатствата на ознаката.

За DFJ304 и DFJ305

Памучните производи може да се смалат кога се перат.

Не перете ја јакната со други алишта. Тоа може да предизвика избледување на бојата или пренесување на боите.

За DFJ405 и DFJ407

Користете мрежа за перење алишта кога користите машина за перење.

ОПЦИОНАЛЕН ПРИБОР

⚠ ВНИМАНИЕ: Овој прибор или додатоци се препорачуваат за користење со алатот од Makita дефиниран во упатството. Со користење друг прибор или додатоци може да се изложите на ризик од телесни повреди. Користете ги приборот и додатоците само за нивната назначена намена.

Ако ви треба помош за повеќе детали за приборот, прашајте во локалниот сервисен центар на Makita.

- Држач за батерии
- Комплет филтри
- Оригинална батерија и полнач на Makita

НАПОМЕНА: Некои ставки на листата може да се вклучени со алатот како стандарден прибор. Тие може да се разликуваат од држава до држава.

УПОЗОРЕЊЕ

Деца старија од 8 година, особе са ограниченим физичким, сензорним или менталним способностима, као и особе без искуства и знања могу да користе овај апарат ако су под надзором или су били поучени о безбедној употреби апарата и разумеју потенцијалне опасности у вези са његовом употребом. Деца не смеју да се играју апаратом. Деца не смеју да чисте апарат и да обављају корисничко одржавање без надзора.

ТЕХНИЧКИ ПОДАЦИ

Модел:		DFJ206	DFJ207	DFJ304	DFJ305	DFJ405	DFJ407
USB прикључак за напајање (опциони прибор)		DC 5 V, 2,1 A, тип А					
Номинални напон		DC 10,8 V – 12 V макс. DC 14,4 V DC 18 V					
Уложак батерије	10,8 V	BL1015, BL1020B, BL1040B					
	10,8 V – 12 V макс.	BL1016, BL1021B, BL1041B					
	14,4 V	BL1415, BL1415N, BL1430, BL1430B, BL1440, BL1450, BL1460B					
	18 V	BL1815, BL1815N, BL1820, BL1820B, BL1830, BL1830B, BL1840, BL1840B, BL1850, BL1850B, BL1860B					
Материјал	Спољашњост	Полиестер 100%		Памук 100%		Полиестер (100%) + титанијумски бисерни премаз	
	Џеп	Памук 100%					
	Нараменице	–				Полиестер 65% + памук 35%	

- Због нашег непрестаног истраживања и развоја задржавамо право измена наведених спецификација без претходног обавештења.
- Спецификације и уложак батерије могу да се разликују у различитим земљама.











Време рада

Брзина ваздуха	Батерија		
	BL1040B BL1041B	BL1460B	BL1860B
ВИСОКО	6,0 сати	10,5 сати	18,5 сати
СРЕДЊЕ	11,5 сати	18,5 сати	26,5 сати
НИСКО	17,0 сати	27,5 сати	40,0 сати

- Времена рада у табели изнад представљају оквирне смернице. Оне могу да се разликују од стварних времена рада.
- Времена рада могу да се разликују у зависности од типа батерије, статуса напуњености и услова коришћења.

Симболи

У наставку су приказани симболи који се односе на опрему. Пре употребе се обавезно упознајте са њиховим значењем.

	Прочитајте упутство за употребу.
	Прасти у машини на температурама испод 30 °C, у програму за осетљив веш.
	Прасти у машини на температурама испод 40 °C, у програму за осетљив веш.
	Прасти у машини за кућну или комерцијалну употребу у стандардном програму.
	Не избељивати.
	Сушити на жици у хладовини.
	Не упредати.
	Пеглати на ниским температурама (највише 110 °C).
	Пеглати на средњим температурама (највише 150 °C).
	Не пеглати.
	Не носити на хемијско чишћење.
 Ni-MH Li-ion	Само за земље ЕУ Немојте да одлажете електричну опрему или батерију заједно са отпадом из домаћинства! У складу са европским директивама о електричном и електронском отпаду, батеријама и акумулаторима и истрошеним батеријама и акумулаторима и применом ових директива у складу са државним законима, електричну опрему, батерије и њихова паковања на крају радног века неопходно је одвојено прикупити и вратити у еколошки прихватљиво постројење за рециклажу.

Намена

Јакна са вентилаторима је предвиђена за смањење ваше телесне температуре.

БЕЗБЕДНОСНА УПОЗОРЕЊА

▲ УПОЗОРЕЊЕ: Прочитајте сва безбедносна упозорења и сва упутства. Непоштовање упозорења и упутстава може изазвати струјни удар, пожар и/или тешке телесне повреде.

Сачувајте сва упозорења и упутства за будуће потребе.

- Нипошто не користите јакну са вентилаторима када температуре премаше 50 °C (122 °F). Уз то, избегавајте коришћење при високој влажности. У супротном, може да дође до опекотина.
- Не носите јакну на голу кожу.
- Не користите јакну када сте под дејством наркотика, алкохола или лекова.
- Не спавајте док носите јакну са вентилаторима. Нагло опадање телесне температуре може да вам угрози здравље.
- Деца, хендикепиране особе и особе неосетљиве на температуру, на пример особе са слабом циркулацијом, не треба да користе ову јакну.
- Овај уређај није намењен за медицинску употребу у болницама.
- Не користите ову јакну у друге сврхе осим у оне за које је предвиђена.
- Ако уочите нешто необично, искључите јакну и одмах скините држач батерије.
- Ако наиђете на неку абнормалност, обратите се локалном сервисном центру ради поправке.
- Немојте газити, бацити или на други начин неправилно користити јакну са вентилаторима.
- Не стављајте прсте ни предмете у вентилаторе.
- Не издувавајте компримовани ваздух у смеру вентилатора. Не стављајте штапиће у вентилаторе. У супротном, може да дође до оштећења вентилатора и мотора.
- Не укључујте јакну са вентилаторима док је не обучете.
- Не користите јакну са вентилаторима на местима на којима може да се појави пламен или варница. Вентилатори могу да ступе у контакт са пламеном или варницом и изазову пожар или опекотине.
- Изаберите одговарајућу брзину непрекидног рада вентилатора у складу са средином у којој се користи.
- Не облачите другу одећу преко јакне са вентилаторима.
- Не скидајте називну плочицу са вентилатора. Ако постане нечитка или отпадне, обратите се локалном сервисном центру ради поправке.
- Пре прања скините вентилатор, држач батерије и уложак батерије. Оперите само јакну.
- Не остављајте јакну са вентилаторима на месту изложеном великој топлоти, на пример у аутомобилу који стоји на сунцу. У супротном, пластични делови могу да се истопе и оштете.
- Пре дуготрајног чувања скините држач батерије и уложак батерије са јакне и извадите уложак батерије из држача батерије.
- Водите рачуна да јакна са вентилаторима, вентилатори, држач батерије и уложак батерије током чувања буду ван домаћаја деце.

Заштита од струје

1. Не излажете јакну киши или влази. Не дозвољавајте да електрични делове ступе у контакт са водом. Вода која уђе у јакну може да повећа ризик од струјног удара.
2. Пуните батерију искључиво помоћу пуњача који је навео произвођач. Ако се пуњач који је намењен за одређену врсту батерије користи са другом батеријом, може да дође до опасности од пожара.
3. Користите искључиво батерије које одговарају спецификацијама. Коришћење других батерија може да створи ризик од повреда или пожара.
4. Када се батерија не користи, држите је подаље од других металних предмета, попут спајалица, новчића, кључева, ексера, завртања и других малих металних предмета који могу да преспоје два прикључка.
5. У случају злоупотребе батерије из ње може исцурити течност. У том случају, пазите да не дођете у додир с њом. Ако случајно дође до контакта, исперите место додира водом.
6. Не рукујте каблом и батеријом мокрым или масним рукама.
7. Не користите јакну са вентилаторима ако су кабл или утикач оштећени.
8. Немојте да примењујете силу на кабл. Немојте никада помоћу кабла да носите, вучете и искључујете јакну. Држите кабл подаље од извора топлоте, масноћа и оштрих ивица.
9. Не искључујте каблове док се батерија напаја електричном енергијом. Мала деца могу да ставе утикач под напоном у уста и да се повреде.
10. Не користите добијени кабл са другим апаратима осим са вентилаторима.
11. Не гурајте ексере, жице ни друге предмете у USB прикључак за напајање. У супротном, може да дође до кратког споја, који може да изазове дим или пожар.
12. Не прикључујте изворе напајања у USB прикључак. USB је намењен искључиво за пуњење нисконапонских уређаја. Обавезно ставите поклопац на USB прикључак када се не користи за пуњење нисконапонског уређаја. У супротном, може да настане ризик од пожара.

Важна безбедносна упутства која се односе на уложак батерије

1. Пре употребе уложка батерије, прочитајте сва упутства и безбедносне ознаке на (1) пуњачу батерије, (2) батерији и (3) производу који користи батерију.
2. Немојте да расклапате уложак батерије.
3. Ако се време рада знатно скратило, одмах престаните са коришћењем. То може да доведе до ризика од прегревања, могућих опекотина, па чак и експлозије.
4. Ако електролит доспе у очи, исперите их чистом водом и одмах затражите помоћ лекара. То може да доведе до губитка вида.

5. Немојте да изазивате кратак спој уложка батерије:
 - (1) Немојте додиривати прикључке било којим проводним материјалом.
 - (2) Избегавајте складиштење уложка батерије у кутији са другим металним предметима као што ексери, новчићи итд.
 - (3) Немојте да излажете уложак батерије води или киши.Кратак спој батерије може да доведе до великог протока струје, прегревања, могућих опекотина, па чак и прегоревања.
6. Немојте да складиштите алат и уложак батерије на местима где температура може да достигне или премаши 50°C (122°F).
7. Немојте да палите уложак батерије чак ни када је озбиљно оштећен или потпуно похабан. Уложак батерије може да експлодира у ватри.
8. Пазите да не испустите и не ударите батерију.
9. Немојте да користите оштећену батерију.
10. Садржане литијум-јонске батерије подлежу Закону о превозу опасних материја. Приликом комерцијалног превоза, нпр. од стране трећих лица и превозника, мора се обратити посебна пажња на специјалне захтеве паковања и обележавања. Приликом припреме материјала за превоз, потребно је саветовати се са стручњаком за опасне материје. Такође обратите пажњу на евентуалне даље националне прописе. Омотајте траком или прекријте отворене контакте и запакујте батерију тако да се не може померати унутар паковања.
11. Придржавајте се локалних прописа у вези са одлагањем батерије.

САЧУВАЈТЕ ОВО УПУТСТВО.

ПАЖЊА: Користите само оригиналне Makita батерије. Коришћење Makita батерија које нису оригиналне или батерија које су измењене може да доведе до пуцања батерије, које може да изазове пожар, телесне повреде или штету. То ће такође поништити гаранцију компаније Makita за Makita алат и пуњач.

Савети за максимално трајање батерије

1. Напуните уложак батерије пре него што се потпуно испразни. Сваки пут прекините рад са алатом и напуните уложак батерије када приметите да је снага алата слабија.
2. Никада немојте да поново пуните потпуно напуњени уложак батерије. Препуњавање скраћује радни век батерије.
3. Пуните уложак батерије на собној температури између 10°C и 40°C (између 50°F и 104°F). Сачекајте да се врући уложак батерије охлади пре пуњења.
4. Напуните уложак батерије ако га нећете користити дуже време (више од шест месеци).

ОПИС ДЕЛОВА

► Слика1

1	Држач батерије (10,8 V / 10,8 V – 12 V макс.) (опциони прибор)	2	Држач батерије (14,4 V / 18 V) (опциони прибор)	3	Омчица за идентификациону картицу	4	Омчица за рамену значку
5	Држач рукава	6	Цеп за батерију	7	Мрежести цеп за лед	8	Вентилатор
9	Струјни кабл	10	Неклизивајућа гума (само кодDFJ207, DFJ305 и DFJ407)	11	Капуљача (само кодDFJ207, DFJ305 и DFJ407)	-	-

ПОСТАВЉАЊЕ

Постављање и скидање улошка батерије

▲ ПАЗЊА: Обавезно искључите уређај пре постављања или скидања улошка батерије.

▲ ПАЗЊА: Држите чврсто држач батерије и уложак батерије када постављате или скидате уложак батерије. Ако држач батерије и уложак батерије не будете држали чврсто, могу вам исклизнути из руку, оштетити се при паду и/или вас повредити.

► **Слика2:** 1. Црвени индикатор 2. Дугме 3. Уложак батерије 4. Држач батерије (опциони прибор)

Да бисте поставили уложак батерије, поравнајте језичак на њему са жлебом на кућишту и гурните га на место. Поставите уложак батерије целом дужином тако да се закључа у лежишту и шклоце. Ако видите црвени индикатор на горњој страни дугмета, то значи да уложак батерије није потпуно закључан.

Да бисте извадили уложак батерије, клизањем га извучите из држача батерије док држите притиснутим дугме на предњој страни улошка.

▲ ПАЗЊА: Увек до краја гурните уложак батерије тако да се црвени индикатор не види. У супротном, уложак батерије може случајно да испадне из држача батерије, изазивајући повреду вас или особе у вашој близини.

▲ ПАЗЊА: Немојте на силу да гурате уложак батерије. Ако уложак батерије не можете лако да гурнете, то значи да га не постављате правилно.

Постављање држача батерије

Држач батерије можете да окачите себи око каиша. Да држач батерије не би случајно пао, провучите каиш кроз његову рупу за каиш и причврстите га.

► **Слика3:** 1. Рупа за каиш

За држаче батерије од 18 V и 14,4 V

Једна од функција држача батерије је да спречи пад. Ако желите да скинете држач батерије са каиша, повуците држач батерије навише док држите притиснутим дугме за откључавање.

► **Слика4:** 1. Дугме за откључавање

Постављање и скидање вентилатора

1. Окрените прстен у смеру супротном кретању казаљке сата док истовремено подижете куку на њему. Скините прстен када се ознака на њему поравна са жлебом на вентилатору.

► **Слика5:** 1. Вентилатор 2. Прстен 3. Кука 4. Жлеб 5. Ознака

2. Провуците главу вентилатора кроз отвор на јакни. Поставите прстен на вентилатор и окрените га у смеру казаљке на сату док се ознака на прстену не поравна са ознаком која се налази даље од жлеба.

► **Слика6:** 1. Ознака 2. Прстен 3. Вентилатор

3. Провуците траку кроз омчицу на вентилатору и затворите дугме.

► **Слика7:** 1. Трака

4. Поставите други вентилатор на јакну на исти начин.

5. Прикључите кабл у вентилаторе. Причврстите кабл помоћу држача кабла.

► **Слика8:** 1. Кабл 2. Држач кабла

6. Прикључите други крај кабла у држач батерије.

► **Слика9:** 1. Држач батерије

▲ ПАЗЊА: Обавезно причврстите вентилаторе за јакну помоћу траке и дугмета. Ако вентилатор падне, може да изазове повреду или да се оштети.

При скидању примените иста упутства као за постављање, само обрнутим редоследом.

Постављање склопа филтера

Опциони додатни прибор

Склоп филтера штити вентилатор од прашине и праха. Препоручујемо коришћење склопа вентилатора у радним срединама са прашином или прахом. Поставите држач филтера између јакне и вентилатора као што је приказано на слици.

► **Слика10:** 1. Прстен 2. Отвор у јакни 3. Држач филтера 4. Вентилатор 5. Филтер

При затезању прстена станите када дођете до ознаке близу жлеба на вентилатору. Након постављања вентилатора, филтерима покрије држач филтера.

► **Слика11:** 1. Ознака 2. Жлеб

ОБАВЕШТЕЊЕ: Водите рачуна да филтер потпуно прекрива држач филтера. Ради боље заштите од прашине и праха увуците ивице филтера између јакне и држача филтера.

ОПИС НАЧИНА ФУНКЦИОНИСАЊА

ОБАВЕШТЕЊЕ: Јакна са вентилаторима је делотворна када су влажност и температура усисаног ваздуха нижи од оних на температури коже. Јакна са вентилаторима може да буде неделотворна ако су температура и/или влажност виши од оних унутар јакне.

Тастер за укључивање

Да бисте укључили јакну, притисните и држите тастер за укључивање на држачу батерије (опциони прибор). Јакна ће почети да ради највишом брзином ваздуха. Након сваког додира тастера за напајање брзина ваздуха ће се смањити са високе на средњу, са средње на ниску или са ниске на високу. Индикатор брзине ваздуха указује на тренутну брзину ваздуха.

► **Слика12:** 1. Индикатор брзине ваздуха 2. Тастер за укључивање

Да бисте је искључили, поново притисните и држите тастер за напајање.

Приказ преосталог капацитета батерије

Само за улошке батерије са индикатором

► **Слика13:** 1. Индикаторске лампиче 2. Дугме за проверу

Притисните дугме за проверу на улошку батерије да бисте приказали преостали капацитет батерије. Индикаторске лампиче ће се укључити на неколико секунди.

Индикаторске лампиче			Преостали капацитет
Светли	Искључено	Трепће	
■	□	▬	Од 75% до 100%
■ ■ ■ ■	■ ■ ■ ■	■ ■ ■ ■	
■ ■ ■ ■	■ ■ ■ ■	■ ■ ■ ■	Од 50% до 75%
■ ■ ■ ■	■ ■ ■ ■	■ ■ ■ ■	Од 25% до 50%
■ ■ ■ ■	■ ■ ■ ■	■ ■ ■ ■	Од 0% до 25%
▬	□	□	Напуните батерију.
(Само за држаче батерије од 14,4 V и 18 V)			
■ ■ ■ ■	□	□	Моруће је да је батерија постала неисправна.
□	□	■ ■ ■ ■	
(Само за држаче батерије од 14,4 V и 18 V)			

НАПОМЕНА: У зависности од услова коришћења и температуре околине, приказани капацитет може донекле да се разликује од стварног.

Систем за заштиту батерије

Овај уређај је опремљен системом за заштиту батерије. Овај систем аутоматски прекида напајање мотора како би продужио век трајања батерије. Када је преостали капацитет батерије премали, уређај неће радити. Када укључите уређај, мотор ће се поново покренути, али ће се убрзо зауставити. У том случају уклоните и напуните уложак батерије.

Тастер за турбо-погон

Након притиска на тастер за турбо-погон на држачу батерије јакна почиње да ради у турбо-режиму ради брзог хлађења. Турбо-режим траје један минут, након чега се брзина ваздуха враћа на нормалну вредност.

► **Слика14:** 1. Тастер за турбо-погон

Проток ваздуха

Да бисте имали стабилан проток ваздуха, затворите дугме на врату јакне. Затворите дугме на траци ради бољег протока ваздуха у леђном делу.

► **Слика15:** 1. Трака

Проток ваздуха унутар јакне је приказан испод.

► **Слика16**

Ако јакна има капуљачу, навуците је преко шлема. Ваздух из вентилатора ће пролазити кроз капуљачу и хладити вам главу.

► **Слика17**

Џеп за батерију

Постоји џеп за држање батерије од 10,8 V / 10,8 V – 12 V макс. (са батеријом) унутар јакне. Прикључите струјни кабл у држач батерије, па га ставите у џеп и затворите дугмад.

► **Слика18**

Мрежаста џеп

Мрежаста џепови се налазе на леђном делу јакне и служе за ношење кеса са ледом.

► **Слика19:** 1. Мрежаста џеп

Повезивање USB уређаја

ПАЖЊА: Повезујте искључиво уређаје компатибилне са USB прикључком за напајање. У супротном, може да дође до квара држача батерије.

ОБАВЕШТЕЊЕ: Пре повезивања USB уређаја са држачем батерије (са батеријом у себи) обавезно направите резервну копију података са USB уређаја. У супротном, може да дође до губитка података.

Држач батерије (са батеријом у себи) може да служи као спољни извор напајања USB уређаја.

Отворите поклопац и прикључите USB кабл (купује се засебно) у прикључак за напајање на држачу батерије. Затим прикључите други крај кабла у уређај и укључите прекидач поред USB прикључка.

► **Слика20:** 1. Поклопац 2. Прекидач

Држач батерије (са батеријом у себи) даје струју DC 5 V, 2,1 A. Ако вам је то практично, USB кабл може да се стави у јакну помоћу отвора у џелу и држачу батерије.

НАПОМЕНА: Држач батерије није у стању да напаја поједине USB уређаје.

НАПОМЕНА: Када га не користите и после пуњења уклоните USB кабл и затворите поклопац.

НАПОМЕНА: Батерија се троши док је прекидач укључен. Увек искључите прекидач када се не користи.

НАПОМЕНА: Поједине ставке на листи могу бити укључене у садржај паковања алата као стандардна опрема. Оне се могу разликовати од земље до земље.

ОДРЖАВАЊЕ

⚠ ПАЖЊА: Пре него што почнете с прегледом или одржавањем, искључите јакну и уклоните уложак батерије.

⚠ ПАЖЊА: Ако се јакна не искључи или ако учите неку неправилност са потпуно напуњеним улошком батерије, очистите контакте држача батерије и улошка батерије. Ако јакна и даље не ради како треба, престаните да је користите и обратите се нашем овлашћеном сервисном центру.

ОБАВЕШТЕЊЕ: Никад немојте да користите нафту, бензин, разређивач, алкохол и слична средства. Може доћи до губитка боје, деформације или оштећења.

Чишћење јакне

Скините вентилаторе и држач батерије са јакне пре њеног прања. Примените упутства са етикете.

За DFJ304 и DFJ305

Производи од памука могу да се скупе приликом прања.

Не перите ову јакну заједно са другом гардеробом. У супротном, може да дође до испирања или преноса боје.

За DFJ405 и DFJ407

Користите мрежицу за прање приликом прања у веш машини.

ОПЦИОНИ ПРИБОР

⚠ ПАЖЊА: Ова опрема и прибор су предвиђени за употребу са алатом Makita описаним у овом упутству за употребу. Употреба друге опреме и прибора може да доведе до повреда. Користите делове прибора или опрему искључиво за предвиђену намену.

Да бисте добили виште детаља у вези са овим прибором, обратите се локалном сервисном центру компаније Makita.

- Држач батерије
- Склоп филтера
- Makita оригинална батерија и пуњач

AVERTIZARE

Acest aparat poate fi utilizat de copiii cu vârsta de cel puțin 8 ani și de persoanele cu capacități fizice, senzoriale sau mentale reduse, sau lipsite de experiență și cunoștințe doar dacă sunt supravegheate sau au fost instruite cu privire la utilizarea aparatului în siguranță și înțeleg pericolele implicate. Copiii nu au voie să folosească acest aparat ca jucărie. Curățarea și întreținerea nu vor fi efectuate de copii nesupravegheați.

SPECIFICAȚII

Model:		DFJ206	DFJ207	DFJ304	DFJ305	DFJ405	DFJ407
Port sursă de alimentare USB (accesoriu opțional)		C.c. 5 V, 2,1 A, Tip A					
Tensiune nominală		C.c. 10,8 V - 12 V max. C.c. 14,4 V C.c. 18 V					
Cartușul acumulatorului	10,8 V	BL1015, BL1020B, BL1040B					
	10,8 V - 12 V max.	BL1016, BL1021B, BL1041B					
	14,4 V	BL1415, BL1415N, BL1430, BL1430B, BL1440, BL1450, BL1460B					
	18 V	BL1815, BL1815N, BL1820, BL1820B, BL1830, BL1830B, BL1840, BL1840B, BL1850, BL1850B, BL1860B					
Material	Exterior	Poliester 100%		Bumbac 100%		Strat de acoperire sidefat din poliester (100%) + titan	
	Buzunar	Bumbac 100%					
	Pernuță pentru umăr	-				Poliester 65% + Bumbac 35%	

- Datorită programului nostru continuu de cercetare și dezvoltare, specificațiile pot fi modificate fără o notificare prealabilă.
- Specificațiile și cartușul acumulatorului pot diferi de la țară la țară.













Temp de operare

Viteza aerului	Acumulator		
	BL1040B BL1041B	BL1460B	BL1860B
Ridicată	6,0 ore	10,5 ore	18,5 ore
Medie	11,5 ore	18,5 ore	26,5 ore
Scăzută	17,0 ore	27,5 ore	40,0 ore

- Timpul de operare din tabelul de mai sus reprezintă numai îndrumări aproximative. Aceștia pot diferi de timpul de operare real.
- Timpul de operare pot diferi în funcție de tipul acumulatorului, starea de încărcare și de condițiile de utilizare.

Simboluri

Mai jos sunt prezentate simbolurile de pe echipament. Asigurați-vă că înțelegeți sensul acestora înainte de utilizare.

	Citiți manualul de utilizare.
	A se spăla în mașina de spălat la temperaturi mai mici de 30 °C, pe ciclul delicat.
	A se spăla în mașina de spălat la temperaturi mai mici de 40 °C, pe ciclul delicat.
	A se spăla în mașini de spălat domestice sau comerciale, la setări normale.
	A nu se folosi înălțător.
	A se lăsa la uscat pe o ață, în umbră.
	A nu se stoarce.
	A se călca la temperaturi reduse (care nu depășesc 110 °C).
	A se călca la temperaturi medii (care nu depășesc 150 °C).
	A nu se călca.
	A nu se utiliza curățarea chimică uscată.
 Ni-MH Li-Ion	Doar pentru țările din cadrul UE Nu aruncați aparatele electrice sau acumulatoroare în gunoii menajeri! În conformitate cu Directiva europeană privind deșeurile de echipamente electrice și electronice, bateriile și acumulatoroare, precum și bateriile și acumulatoroare reziduale și implementarea acestora conform legislației naționale, echipamentele electrice și bateriile și acumulatoroare care au ajuns la sfârșitul duratei de viață trebuie colectate separat și reciclate corespunzător în vederea protejării mediului.

Destinația de utilizare

Geaca cu ventilator este destinată utilizării pentru reducerea temperaturii corporale.

AVERTIZĂRI DE SIGURANȚĂ

AVERTIZARE: Citiți toate avertismentele de siguranță și toate instrucțiunile. Nerespectarea acestor avertismente și instrucțiuni poate avea ca rezultat electrocutarea, incendiul și/sau rănirea gravă.

Păstrați toate avertismentele și instrucțiunile pentru consultări ulterioare.

1. Nu utilizați niciodată geaca cu ventilator atunci când temperatura depășește 50 °C (122 °F). De asemenea, evitați utilizarea în condiții de umiditate ridicată. În caz contrar, pot apărea arsuri.
2. Nu purtați geaca pe pielea goală.
3. Nu utilizați geaca atunci când sunteți sub influența drogurilor, alcoolului sau a medicamentelor.
4. Nu dormiți în timp ce purtați geaca cu ventilator. O scădere bruscă a temperaturii corporale vă poate afecta sănătatea.
5. Copiii, persoanele cu dizabilități sau oricine este sensibil la schimbările de temperatură, de exemplu, persoanele cu circulație sanguină deficitară, nu trebuie să utilizeze geaca.
6. Acest aparat nu este destinat uzului medical în cadrul spitalelor.
7. Nu utilizați geaca pentru alte scopuri decât pentru cel prevăzut.
8. Dacă simțiți orice neobișnuit, opriți geaca și scoateți imediat suportul acumulatorului.
9. Dacă se găsește orice anomalitate, contactați-vă centrul local de service pentru reparații.
10. Nu călcați pe geaca cu ventilator, nu o aruncați și nu abuzați de aceasta în niciun alt mod.
11. Nu introduceți degetul sau un obiect străin în unitatea cu ventilator.
12. Nu suflați aer comprimat spre ventilator. Nu introduceți bețe mici în unitatea cu ventilator. Această acțiune poate deteriora ventilatorul și motorul.
13. Nu porniți geaca cu ventilator decât dacă o veți purta.
14. Nu utilizați geaca cu ventilator în locurile în care pot apărea incendii sau scântei. Unitatea cu ventilator poate lua foc și poate cauza incendii sau arsuri.
15. Alegeți turația corespunzătoare a ventilatorului, în conformitate cu mediul de utilizare, pentru utilizare continuă.
16. Nu purtați alte articole de îmbrăcăminte peste geaca cu ventilator.
17. Mențineți plăcuța de identificare pe unitatea cu ventilator. Dacă aceasta devine ilizibilă sau se pierde, contactați-vă centrul local de service pentru reparații.
18. Înainte de spălare, detașați unitatea cu ventilator și suportul acumulatorului și scoateți cartușul acumulatorului. Spălați numai geaca în sine.
19. Nu lăsați geaca cu ventilator într-un loc supus temperaturilor ridicate, cum ar fi o mașină parcată în soare. În caz contrar, piesele plastice se pot topi și se pot avaria.
20. Pentru depozitare pe termen lung, scoateți suportul acumulatorului și cartușul acumulatorului din geacă și scoateți cartușul acumulatorului din suportul acumulatorului.
21. În timpul depozitării, țineți geaca cu ventilator, unitatea cu ventilator, suportul acumulatorului și cartușul acumulatorului departe de accesul copiilor.

Siguranța electrică

1. Nu expuneți geaca la ploaie sau la condiții de umiditate. Țineți apa la distanță de piesele electrice. Dacă intră apă în geacă, riscul electrocutării este mai mare.
2. Efectuați reîncărcarea numai cu încărcătorul specificat de producător. Un încărcător adecvat pentru un anumit tip de acumulator poate prezenta risc de incendiu dacă este utilizat cu alt tip de acumulator.
3. Utilizați numai cu acumuloare special concepute. Utilizarea oricărui alt acumulator poate prezenta risc de rănire și de incendiu.
4. Când nu folosiți acumulatorul, țineți-l la distanță de obiecte metalice precum agrafe de birou, monede, chei, cuie, șuruburi sau alte obiecte metalice mici, ce pot constitui o legătură între cele două borne.
5. În condiții extreme, lichidul poate fi eliminat din acumulator; evitați contactul cu acesta. Dacă intrați în contact accidental, clătiți bine cu apă zona afectată.
6. Nu manipulați cablul și acumulatorul cu mâini ude sau murdare de substanțe uleioase.
7. Nu utilizați geaca cu ventilator atunci când cablul sau fișa este avariată.
8. Nu forțați cablul de alimentare. Nu utilizați niciodată cablul pentru transportul, tragerea sau deconectarea gecii. Feriți cablul de alimentare de căldură, uleiuri sau muchii ascuțite.
9. Nu lăsați niciun cablu deconectat în timp ce se furnizează electricitate de la acumulator. Copiii mici pot introduce fișa aflată sub tensiune în gură, ceea ce îi poate răni.
10. Nu utilizați cablul furnizat cu alte aparate decât cu unitatea cu ventilator.
11. Nu introduceți cuie, cabluri sau alte obiecte în portul de alimentare USB. Acest lucru poate cauza scurtcircuit, ce pot cauza fum sau incendii.
12. Nu conectați sursa de alimentare la portul USB. Portul USB este prevăzut numai pentru încărcarea dispozitivelor de joasă tensiune. Întotdeauna puneți capacul peste portul USB atunci când nu încărcați un dispozitiv de joasă tensiune. În caz contrar, există risc de incendiu.

Instrucțiuni importante privind siguranța pentru cartușul acumulatorului

1. Înainte de a folosi cartușul acumulatorului, citiți toate instrucțiunile și atenționările de pe (1) încărcătorul acumulatorului, (2) acumulatorul și (3) produsul care folosește acumulatorul.
2. Nu dezmembrați cartușul acumulatorului.
3. Dacă timpul de funcționare s-a redus excesiv, întrerupeți imediat funcționarea. Aceasta poate prezenta risc de supraîncălzire, posibile arsuri și chiar explozie.
4. Dacă electrolitul pătrunde în ochi, clătiți bine ochii cu apă curată și consultați imediat un medic. Există risc de orbire.
5. Nu scurtcircuitați cartușul acumulatorului:
 - (1) Nu atingeți bornele cu niciun material conductor.

(2) Evitați depozitarea cartușului acumulatorului la un loc cu alte obiecte metalice cum ar fi cuie, monede etc.

(3) Nu expuneți cartușul acumulatorului la apă sau ploaie.

Un scurtcircuit al acumulatorului poate provoca un flux puternic de curent electric, supraîncălzire, posibile arsuri și chiar defectarea mașinii.

6. Nu depozitați mașina și cartușul acumulatorului în spații în care temperatura poate atinge sau depăși 50 °C (122 °F).
7. Nu incinerati cartușul acumulatorului chiar dacă acesta este grav deteriorat sau complet uzat. Cartușul acumulatorului poate exploda în foc.
8. Aveți grijă să nu scăpați sau să loviți acumulatorul.
9. Nu utilizați un acumulator deteriorat.
10. Acumulatorii Li-Ion încorporați se supun cerințelor Legislației privind substanțele periculoase.

Pentru transporturi comerciale, efectuate de exemplu de către părți terțe, expeditori, trebuie respectate cerințele speciale de ambalare și etichetare.

Pentru pregătirea articolului care urmează să fie expediat, este necesară consultarea unui expert în materiale periculoase. Vă rugăm să respectați, de asemenea, reglementările naționale, care pot fi mai detaliate.

Izolați sau acoperiți contactele deschise și împachetați acumulatorul în așa fel încât să nu se poată mișca în ambalaj.
11. Respectați normele naționale privind eliminarea la deșeuri a acumulatorului.

PĂSTRAȚI ACESTE INSTRUCȚIUNI.

⚠ATENȚIE: Folosiți numai acumulatori Makita originali. Acumulatorii Makita care nu sunt originali și acumulatorii care au suferit modificări se pot aprinde, provocând incendii, leziuni corporale și daune. De asemenea, anulează garanția oferită de Makita pentru unealta și încărcătorul Makita.

Sfaturi pentru obținerea unei durate maxime de exploatare a acumulatorului

1. Încărcați cartușul acumulatorului înainte de a se descărca complet. Întrerupeți întotdeauna funcționarea mașinii și încărcați cartușul acumulatorului când observați o scădere a puterii mașinii.
2. Nu reîncărcați niciodată un acumulator complet încărcat. Supraîncărcarea va scurta durata de exploatare a acumulatorului.
3. Încărcați cartușul acumulatorului la temperatura camerei, între 10 °C - 40 °C (50 °F - 104 °F). Lăsați un acumulator fierbinte să se răcească înainte de a-l încărca.
4. Încărcați cartușul acumulatorului în cazul în care nu a fost utilizat pe o perioadă mai lungă (mai mult de șase luni).

DESCRIERE COMPONENTE

► Fig.1

1	Suportul acumulatorului (10,8 V/10,8 V - 12 V max.) (accesoriu opțional)	2	Suportul acumulatorului (14,4 V/18 V) (accesoriu opțional)	3	Loc pentru ecuson cu nume	4	Loc pentru ecuson pentru braț
5	Curea de susținere a mâneții	6	Buzunar acumulator	7	Buzunar din plasă pentru pachet de gheață	8	Unitate cu ventilator
9	Cablu de alimentare	10	Cauciuc antiderapant (numaiDFJ207, DFJ305 și DFJ407)	11	Glugă (numaiDFJ207, DFJ305 și DFJ407)	-	-

INSTALARE

Montarea sau demontarea cartușului acumulatorului

⚠ATENȚIE: Întotdeauna opriți dispozitivul înainte de montarea sau demontarea cartușului acumulatorului.

⚠ATENȚIE: Țineți ferm suportul acumulatorului și cartușul acumulatorului la montarea sau demontarea cartușului acumulatorului. În cazul în care nu țineți ferm suportul acumulatorului și cartușul acumulatorului, acestea vă pot aluneca din mâini, rezultând defectarea suportului acumulatorului și a cartușului acumulatorului și/sau în accidentări personale.

► **Fig.2:** 1. Indicator roșu 2. Buton 3. Cartușul acumulatorului 4. Suportul acumulatorului (accesoriu opțional)

Pentru a instala cartușul acumulatorului, aliniați limba de pe cartușul acumulatorului cu canelura din carcasă și introduceți-l în locaș. Introduceți cartușul acumulatorului până când se înclichetează în locaș. Dacă puteți vedea indicatorul roșu din partea superioară a butonului, acesta nu este blocat complet.

Pentru a scoate cartușul acumulatorului, glisați-l din suportul acumulatorului în timp ce apăsați butonul de pe partea frontală a cartușului.

⚠ATENȚIE: Întotdeauna montați cartușul acumulatorului complet, până când indicatorul roșu nu mai este vizibil. În caz contrar, cartușul acumulatorului poate cădea accidental din suportul acumulatorului, provocând rănirea dumneavoastră sau a persoanelor din jur.

⚠ATENȚIE: Nu forțați cartușul acumulatorului la montare. În cazul în care cartușul acumulatorului nu glisează ușor, înseamnă că a fost introdus incorect.

Atașarea suportului acumulatorului

Puteți suspenda suportul acumulatorului de centura pentru talie. Pentru a preveni căderea accidentală a suportului acumulatorului, atașați o centură folosind orificiul pentru centură și fixați-l bine.

► **Fig.3:** 1. Orificiu pentru centură

Pentru suporturile de acumulator de 18 V și 14,4 V

Suportul acumulatorului are o funcție anti-cădere. Atunci când scoateți suportul acumulatorului din centură, trageți suportul acumulatorului în sus, în timp ce apăsați pe butonul de deblocare.

► **Fig.4:** 1. Buton de deblocare

Montarea sau demontarea unității cu ventilator

1. Rotiți inelul spre stânga, în timp ce ridicați cârligul de pe acesta. Scoateți inelul atunci când semnul de pe inel se aliniază cu fanta de pe unitatea cu ventilator.

► **Fig.5:** 1. Unitate cu ventilator 2. Inel 3. Cârlig 4. Fantă 5. Marcaj

2. Treceți capul unității cu ventilator prin orificiul din geacă. Puneți inelul pe unitatea cu ventilator și rotiți-l spre dreapta, până când marcajul de pe inel se aliniază cu marcajul mai îndepărtat de fantă.

► **Fig.6:** 1. Marcaj 2. Inel 3. Unitate cu ventilator

3. Treceți banda prin bucla unității cu ventilator și închideți butonul cu capsă.

► **Fig.7:** 1. Bandă

4. Atașați cealaltă unitate cu ventilator la geacă în același mod.

5. Conectați cablul la unitățile cu ventilator. Susțineți cablul folosind suportul cablului.

► **Fig.8:** 1. Cablu 2. Suport cablu

6. Conectați celălalt capăt al cablului la suportul acumulatorului.

► **Fig.9:** 1. Suportul acumulatorului

⚠ATENȚIE: Întotdeauna utilizați banda și butonul cu capsă pentru a fixa unitatea cu ventilator pe geacă. Dacă unitatea cu ventilator cade, aceasta poate cauza leziuni sau se poate deteriora.

Efectuați procedura de montare în sens invers în timpul demontării.

Montarea setului de filtre

Accesoriu opțional

Setul de filtre protejează unitatea cu ventilator împotriva prafului și a pulberii. Vă recomandăm să utilizați setul de filtre într-un loc de muncă în care se produce praf sau pulbere. Introduceți atașamentul filtrului între geacă și unitatea cu ventilator, după cum se arată în imagine.

► **Fig.10:** 1. Inel 2. Orificiu din geacă 3. Atașament filtru 4. Unitate cu ventilator 5. Filtru

Când strângeți inelul, opriți-l la marcajul de lângă fanta unității cu ventilator. După ce atașați unitățile cu ventilator, acoperiți atașamentele filtrelor cu filtrele.

► **Fig.11:** 1. Marcaj 2. Fantă

NOTĂ: Asigurați-vă că filtrul acoperă în totalitate atașamentul filtrului. Pentru o protecție mai bună împotriva prafului și a pulberii, introduceți cămașa filtrului între geacă și atașamentul filtrului.

NOTĂ: În funcție de condițiile de utilizare și temperatura ambientală, indicația poate fi ușor diferită de capacitatea reală.

DESCRIEREA FUNCȚIILOR

NOTĂ: Geaca cu ventilator este eficientă atunci când nivelul de umiditate și temperatura aerului admis sunt mai mici decât cele ale suprafeței corpului. Este posibil ca geaca cu ventilator să nu fie eficientă în cazul în care temperatura și/sau umiditatea sunt mai mari decât cele din interiorul gecii.

Buton de pornire

Pentru a porni geaca, țineți apăsat butonul de pornire de pe suportul acumulatorului (accesoriu opțional). Geaca pornește cu viteză ridicată a aerului. De fiecare dată când apăsați butonul de pornire, viteza aerului se modifică de la ridicat la mediu, de la mediu la scăzut și de la scăzut la ridicat. Indicatorul vitezei aerului arată viteza curentă a aerului.

► Fig.12: 1. Indicator de viteză a aerului 2. Buton de pornire

Pentru oprire, țineți apăsat din nou butonul de pornire.

Indicarea capacității rămase a acumulatorului

Numai pentru cartușe de acumulator cu indicator

► Fig.13: 1. Lămpi indicatoare 2. Buton de verificare

Apăsați butonul de verificare de pe cartușul acumulatorului, astfel încât să se indice capacitățile rămase ale acumulatorului. Lămpile indicatorului vor lumina timp de câteva secunde.

Lămpi indicatoare			Capacitate rămasă
Iluminat	Oprit	Iluminare intermitentă	
■	□	◻	între 75% și 100%
■	■	□	între 50% și 75%
■	□	□	între 25% și 50%
■	□	□	între 0% și 25%
◻	□	□	Încărcați acumulatorul.
(Numai pentru acumuloarele de 14,4 V și 18 V)			
■	■	□	Este posibil ca acumulatorul să fie defect.
□	□	■	
(Numai pentru acumuloarele de 14,4 V și 18 V)			

Sistemul de protecție a acumulatorului

Dispozitivul este prevăzut cu un sistem de protecție a acumulatorului. Sistemul întrerupe automat alimentarea motorului pentru a extinde durata de viață a acumulatorului.

În cazul în care capacitatea rămasă a acumulatorului este prea scăzută, dispozitivul nu va funcționa. Atunci când porniți dispozitivul, motorul funcționează din nou, dar se oprește imediat. În această situație, scoateți și reîncărcați cartușul acumulatorului.

Butonul Turbo

Prin apăsarea butonului Turbo de pe suportul acumulatorului, geaca funcționează în modul Turbo pentru răcire rapidă. Modul Turbo durează un minut, iar apoi viteza aerului revine la normal.

► Fig.14: 1. Butonul Turbo

Fluxul de aer

Pentru a menține un flux de aer stabil, închideți butonul de pe gâtul gecii. Fixați butonul pe panglică pentru un flux mai bun al aerului în spate.

► Fig.15: 1. Panglică

Mai jos este ilustrat fluxul de aer din interiorul gecii.

► Fig.16

Pentru gecile prevăzute cu glugă, purtați gluga peste o cască. Aerul din ventilator trece prin cască și vă răcește capul.

► Fig.17

Buzunar acumulator

Este prevăzut un buzunar pentru depozitarea suportului acumulatorului de 10,8 V/10,8 V - 12 V max. (cu acumulator) în interiorul gecii. Conectați cablul de alimentare la suportul acumulatorului, iar apoi puneți-l în buzunar și apăsați butoanele cu capsă.

► Fig.18

Buzunar din plasă

În spatele gecii sunt prevăzute buzunare din plasă pentru depozitarea pachetelor de gheață.

► Fig.19: 1. Buzunar din plasă

Conectarea dispozitivelor USB

⚠ATENȚIE: Conectați numai dispozitive care sunt compatibile cu portul de alimentare USB. În caz contrar, suportul acumulatorului se poate defecta.

NOTĂ: Înainte de conectarea unui dispozitiv USB la suportul acumulatorului (cu acumulator), întotdeauna efectuați copii de rezervă ale datelor pe dispozitivul USB. În caz contrar, vă puteți pierde datele.

Suportul acumulatorului (cu acumulator) poate funcționa ca o sursă de alimentare externă pentru dispozitivul USB.

Deschideți capacul și conectați un cablu USB (neinclus) la portul de sursă de alimentare a suportului acumulatorului. Apoi conectați celălalt capăt al cablului la dispozitiv și porniți comutatorul de lângă portul USB.

► **Fig.20:** 1. Capac 2. Comutator

Suportul acumulatorului (cu acumulator) furnizează c.c. de 5 V, 2,1 A. Cablul USB poate fi introdus în geacă pentru a facilita utilizarea, folosind orificiul din buzunar și suportul cablului.

NOTĂ: Este posibil ca suportul acumulatorului să nu alimenteze unele dispozitive USB.

NOTĂ: Dacă nu îl utilizați sau după încărcare, scoateți cablul USB și închideți capacul.

NOTĂ: Acumulatorul se consumă în timp ce comutatorul este pornit. Întotdeauna opriți comutatorul atunci când nu utilizați dispozitivul.

ÎNTREȚINERE

ATENȚIE: Întotdeauna asigurați-vă că geaca este oprită și cartușul acumulatorului scos înainte de a executa lucrările de inspecție și întreținere.

ATENȚIE: Dacă geaca nu pornește sau dacă se detectează orice defect cu un cartuș de acumulator complet încărcat, curățați bornele suportului acumulatorului și cartușul acumulatorului. Dacă geaca tot nu funcționează corespunzător, întrerupeți utilizarea acesteia și contactați centrul de service.

NOTĂ: Nu utilizați niciodată gazolină, benzină, diluant, alcool sau alte substanțe asemănătoare. În caz contrar, pot rezulta decolorări, deformări sau fisuri.

Curățarea gecii.

Scoateți unitatea (ăștile) cu ventilator și suportul acumulatorului din geacă, înainte de a o spăla. Urmați instrucțiunile de pe etichetă.

Pentru DFJ304 și DFJ305

Produsele din bumbac se pot micșora la spălare. Nu spălați geaca cu alte haine. În caz contrar, culorile se pot estompa sau se pot transfera pe alte articole.

Pentru DFJ405 și DFJ407

Utilizați o plasă pentru rufe atunci când o spălați într-o mașină de spălat.

ACCESORII OPȚIONALE

ATENȚIE: Folosiți accesoriile sau piesele auxiliare recomandate pentru mașina dumneavoastră Makita în acest manual. Utilizarea oricăror alte accesorii sau piese auxiliare poate prezenta risc de vătămare corporală. Utilizați accesorii și piesele auxiliare numai în scopul destinat.

Dacă aveți nevoie de asistență sau de mai multe detalii referitoare la aceste accesorii, adresați-vă centrului local de service Makita.

- Suportul acumulatorului
- Set de filtre
- Acumulator și încărcător original Makita

NOTĂ: Unele articole din listă pot fi incluse ca accesorii standard în ambalajul de scule. Acestea pot diferi în funcție de țară.

ПОПЕРЕДЖЕННЯ

Цей прилад дозволяється використовувати дітям віком від 8 років або старше, а також особам з обмеженими фізичними, сенсорними або розумовими здібностями та особам з недостатнім досвідом і знаннями, якщо за ними встановлений нагляд або їм були надані інструкції стосовно безпечного використання цього приладу та вони усвідомлюють потенційну небезпеку від його використання. Дітям не дозволяється грати з цим приладом. Дітям не дозволяється виконувати чищення або проводити технічне обслуговування приладу без нагляду дорослих.

ТЕХНІЧНІ ХАРАКТЕРИСТИКИ

Модель:		DFJ206	DFJ207	DFJ304	DFJ305	DFJ405	DFJ407
Порт живлення USB (додаткове обладнання)		5 В пост. струму, 2,1 А, тип А					
Номінальна напруга		10,8 В пост. струму — макс. 12 В пост. струму 14,4 В пост. струму 18 В пост. струму					
Касета з акумулятором	10,8 В	BL1015, BL1020B, BL1040B					
	10,8 В — макс. 12 В	BL1016, BL1021B, BL1041B					
	14,4 В	BL1415, BL1415N, BL1430, BL1430B, BL1440, BL1450, BL1460B					
	18 В	BL1815, BL1815N, BL1820, BL1820B, BL1830, BL1830B, BL1840, BL1840B, BL1850, BL1850B, BL1860B					
Матеріал	Зовнішній шар	Поліестер 100%		Бавовна 100%		Поліестер (100%) + шар гранульованого титану	
	Кишені	Бавовна 100%					
	Наплічки	—				Поліестер 65% + бавовна 35%	

- Оскільки наша програма наукових досліджень і розробок триває безперервно, наведені тут технічні характеристики можуть бути змінені без попередження.
- Технічні характеристики приладу та касета з акумулятором можуть відрізнятися в різних країнах.

Час роботи

Швидкість повітряного потоку	Акумулятор		
	BL1040B BL1041B	BL1460B	BL1860B
ВИСОКА	6,0 годин (-и)	10,5 годин (-и)	18,5 годин (-и)
СЕРЕДНЯ	11,5 годин (-и)	18,5 годин (-и)	26,5 годин (-и)
НИЗЬКА	17,0 годин (-и)	27,5 годин (-и)	40,0 годин (-и)

- Час роботи в таблиці вище вказано приблизно. Він може відрізнятися від фактичного часу роботи.
- Час роботи може відрізнятися в залежності від типу акумулятора, рівня заряду та умов використання.

Символи

Далі наведено символи, які застосовуються для позначення обладнання. Перед користуванням переконайтеся, що ви розумієте їхнє значення.



Читайте посібник з експлуатації.



Машинне прання за температури нижче 30° C, повільний режим обертання.



Машинне прання за температури нижче 40° C, повільний режим обертання.



Машинне прання в домашніх чи комерційних пральних машинах за стандартних налаштувань.



Не відбілювати.



Сушити на мотузці в затінку.



Не викручувати.



Прасувати за низької температури (не більше 110° C).



Прасувати за середньої температури (не більше 150° C).



Не прасувати.



Не піддавати хімічному очищенню.



Ni-MH
Li-Ion

Тільки для країн ЄС
Не викидайте електроприлади або акумуляторні батареї разом із побутовим сміттям! Згідно з європейськими директивами про утилізацію електричного та електронного обладнання та про утилізацію батарей і акумуляторів, а також батарей та акумуляторів, термін служби яких закінчився, та їх використанням із дотриманням національних законів, електричне обладнання, батареї та акумулятори, термін служби яких закінчився, потрібно збирати окремо та відправляти на екологічно чисті підприємства з їхньої переробки.

Призначення

Вентиляційна куртка призначена для охолодження тіла.

ПОПЕРЕДЖЕННЯ ПРО ДОТРИМАННЯ ТЕХНІКИ БЕЗПЕКИ

▲ ПОПЕРЕДЖЕННЯ: Прочитайте усі застереження стосовно техніки безпеки та всі інструкції. Недотримання попереджень та інструкцій може призвести до ураження електричним струмом, до виникнення пожежі та/або до отримання серйозних травм.

Збережіть усі інструкції з техніки безпеки та експлуатації на майбутнє.

1. Не використовуйте куртку за температури повітря вище 50° C (122° F). Також не варто використовувати її за високої вологості. Це може стати причиною вибуху.
2. Не надягайте куртку на голе тіло.
3. Не використовуйте куртку, якщо знаходитесь під впливом наркотиків, алкоголю чи ліків.
4. Не спіть у куртці. Зниження температури тіла під час сну може зашкодити здоров'ю.
5. Куртку не слід використовувати дітям, людям з обмеженими фізичними можливостями чи будь-яким іншим особам зі зниженою чутливістю до температури, наприклад людям із порушеннями кровообігу.
6. Цей прилад не призначений для медичного використання в лікарнях.
7. Використовуйте куртку лише за прямим призначенням.
8. Якщо у вас виникли незвичні відчуття, негайно вимкніть куртку та витягніть тримач акумулятора.
9. Якщо ви виявили якесь порушення, зверніться до місцевого сервісного центру для ремонту.
10. Не топчіться по куртці, не кидайте її та не поводьтеся з нею недбало.
11. Не просовуйте пальці або сторонні предмети у вентиляційний пристрій куртки.
12. Не направляйте повітря під тиском на вентилятор. Не просовуйте маленькі тріски у вентиляційний пристрій. Це може призвести до виходу вентилятора та двигуна з ладу.
13. Вмикайте куртку лише тоді, коли ви її надягли.
14. Не використовуйте куртку в місцях, де існує ризик появи вогню чи іскри. Вогонь чи іскра може потрапити на вентиляційний пристрій, що призведе до його загоряння чи вибуху.
15. Оберіть потрібну швидкість вентилятора для безперервного використання відповідно до умов навколишнього середовища.
16. Не надягайте будь-який одяг поверх вентиляційної куртки.

17. Не знімайте маркувальну табличку з вентиляційного пристрою. Якщо напис на куртці стало важко прочитати або він зовсім зник, зверніться до місцевого сервісного центру для ремонту.
18. Перед пранням від'єднайте вентиляційний пристрій та тримач акумулятора, вийміть касету з акумулятором. Періть лише саму куртку.
19. Не залишайте вентиляційну куртку під впливом високої температури, наприклад на сидінні автомобіля на сонці. Це може призвести до розплавлення пластмасових частин та до виведення їх із ладу.
20. Для тривалого зберігання вийміть тримач акумулятора з касетою з акумулятором із куртки та вийміть касету з акумулятором із тримача акумулятора.
21. Зберігайте вентиляційну куртку, вентиляційний пристрій, тримач акумулятора та касету з акумулятором у місцях, недоступних для дітей.
11. Не вставляйте нігті, драти чи інші предмети в порт живлення USB. Це може призвести до короткого замикання, що призведе до появи диму чи вогню.
12. Не підключайте джерело живлення до USB-порту. USB-порт призначений тільки для заряджання низьковольтних пристроїв. Завжди закривайте USB-порт кришкою, коли він не використовується для заряджання низьковольтних пристроїв. Інакше існує ризик виникнення пожежі.

Важливі інструкції з безпеки для касети з акумулятором

Електробезпека

1. Не піддавайте куртку впливу дощу або вологи. Тримайте електричні деталі подалі від води. У випадку потраплення води на куртку зростає ризик ураження електричним струмом.
 2. Перезаряджайте акумулятор лише за допомогою зарядного пристрою, вказаного виробником. Зарядний пристрій, який підходить для одного типу акумуляторів, може призвести до пожежі при використанні з акумулятором іншого типу.
 3. Використовуйте куртку лише з передбаченим для цього акумулятором. Використання будь-яких інших акумуляторів може призвести до травмування та виникнення пожежі.
 4. Коли акумулятор не використовується, тримайте його подалі від таких металевих предметів, що можуть закоротити клеми акумулятора, наприклад скріпок, монет, ключів, цвяхів, гвинтів тощо.
 5. За неналежних умов зберігання з акумулятора може витекти рідина, контакту з якою слід уникати. У разі випадкового потраплення рідини на тіло уражену частину необхідно промити водою.
 6. Не тримайтеся за шнур живлення та акумулятор мокрими чи масними руками.
 7. Не використовуйте вентиляційну куртку, якщо шнур живлення чи штепсель пошкоджено.
 8. Правильно використовуйте шнур живлення. Не використовуйте шнур для перенесення куртки, її підтягування або витягування вилки з розетки. Тримайте шнур подалі від джерел нагрівання, мастил та гострих країв.
 9. Не залишайте будь-який шнур живлення від'єднаним, поки акумулятор заряджається. Малі діти можуть взяти штепсель, що знаходиться під напругою, до рота, що призведе до травмування.
 10. Не використовуйте шнур живлення, що постачається з курткою, з іншими приладами.
 1. Перед тим як користуватися касетою з акумулятором, слід прочитати всі інструкції та застережні знаки щодо (1) зарядного пристрою акумулятора, (2) акумулятора та (3) виробів, що працюють від акумулятора.
 2. Не слід розбирати касету з акумулятором.
 3. Якщо період роботи дуже покоротшав, слід негайно припинити користування. Це може призвести до виникнення ризику перегріву, опіку та навіть вибуху.
 4. У разі потраплення електрону в очі слід промити їх чистою водою та негайно звернутися до лікаря. Це може призвести до втрати зору.
 5. Не закоротіть касету з акумулятором.
 - (1) Не слід торкатися клем будь-яким струмопровідним матеріалом.
 - (2) Не слід зберігати касету з акумулятором у ємності з іншими металевими предметами, такими як цвяхи, монети тощо.
 - (3) Не залишайте касету з акумулятором під дощем, запобігайте контакту з водою.
- Коротке замикання може призвести до появи значного струму, перегріву, можливих опіків та навіть вибуху з ладу.
6. Не слід зберігати інструмент та касету з акумулятором в місцях, де температура може сягнути чи перевищити 50°C (122°F).
 7. Не слід спалювати касету з акумулятором, навіть якщо вона була неодноразово пошкоджена або повністю спрацьована. Касета з акумулятором може вибухнути у вогні.
 8. Не слід кидати або ударяти акумулятор.
 9. Не слід використовувати пошкоджений акумулятор.
 10. Літій-іонні акумулятори, що містяться в інструменті, мають відповідати вимогам законів про небезпечні товари. Під час транспортування за допомогою комерційних перевезень, наприклад із залученням третьої сторони та експедиторів, необхідно дотримуватись особливих вимог, вказаних на пакуванні й у маркуванні. Під час підготування позиції до відправлення необхідно проконсультуватись зі спеціалістом з небезпечних матеріалів. Крім того, слід виконувати більш докладні національні настанови, якщо такі є. Заклейте відкриті контакти стрічкою або заховайте їх і запакуйте акумулятор таким чином, щоб він не міг рухатися в пакуванні.

11. Дотримуйтеся норм місцевого законодавства щодо утилізації акумуляторів.

ЗБЕРІГАЙТЕ ЦІ ВКАЗІВКИ.

⚠ОБЕРЕЖНО: Використовуйте тільки акумулятори Makita. Використання акумуляторів, інших ніж оригінальні акумулятори Makita, або акумуляторів, конструкцію яких було змінено, може призвести до вибуху акумулятора і спричинити пожежу, травму або пошкодження. У зв'язку з цим також буде анульовано гарантію Makita на інструмент Makita і на зарядний пристрій.

Поради з забезпечення максимального строку експлуатації акумулятора

1. Касету з акумулятором слід заряджати до того, як він розрядиться повністю. Завжди слід зупинити роботу інструмента та зарядити акумулятор, якщо ви помітили зменшення потужності інструмента.
2. Ніколи не слід заряджати повторно повністю заряджену касету з акумулятором. Перезарядження скорочує строк експлуатації акумулятора.
3. Заряджайте касету з акумулятором при кімнатній температурі 10°C—40°C (50°F—104°F). Перед тим як заряджати касету з акумулятором, слід зачекати, доки вона охолоне.
4. Якщо касета з акумулятором не використовувалася тривалий час (понад шість місяців), її слід зарядити.

ОПИС ДЕТАЛЕЙ

► Рис.1

1	Тримач акумулятора (10,8 В / 10,8 В — макс. 12 В) (додаткове обладнання)	2	Тримач акумулятора (14,4 В / 18 В) (додаткове обладнання)	3	Петля для бейджа з прізвищем	4	Петля для бейджа на руці
5	Тримач рукава	6	Кишеня для батареї	7	Сітчасті кишені для пакетів із льодом	8	Вентиляційний пристрій
9	Кабель живлення	10	Нековзна гумова наліпка (лише на моделях DFJ207, DFJ305 та DFJ407)	11	Капюшон (лише на моделях DFJ207, DFJ305 та DFJ407)	-	-

ВСТАНОВЛЕННЯ

Установлення або знімання касети з акумулятором

⚠ОБЕРЕЖНО: Завжди вимикайте пристрій перед установленням або зніманням касети з акумулятором.

⚠ОБЕРЕЖНО: Під час установлення або знімання касети з акумулятором слід міцно тримати тримач акумулятора та касету з акумулятором. Якщо ви утримуватимете тримач акумулятора та касету з акумулятором недостатньо міцно, вони можуть вислизнути з рук, що призведе до пошкодження тримача акумулятора та касети з акумулятором та/або спричинить травми.

- Рис.2: 1. Червоний індикатор 2. Кнопка 3. Касета з акумулятором 4. Тримач батареї (додаткове приладдя)

Щоб установити касету з акумулятором, слід сумістити виступ на касеті з акумулятором із пазом у корпусі та вставити касету на місце. Вставляйте касету з акумулятором до клацання. Якщо на верхній частині кнопки помітний червоний індикатор, це означає, що касета з акумулятором зафіксована не до кінця.

Щоб зняти касету з акумулятором, слід витягнути її з тримача акумулятора, натиснувши на кнопку в передній частині касети.

⚠ОБЕРЕЖНО: Завжди вставляйте касету з акумулятором повністю, поки не зникне червоний індикатор. Інакше касета може випадково випасти з тримача акумулятора та травмувати вас або людей, що знаходяться поруч.

⚠ОБЕРЕЖНО: Не встановлюйте касету з акумулятором із зусиллям. Якщо касета з акумулятором не вставляється легко, це означає, що її вставляють неправильно.

Прикріплення тримача акумулятора

Тримач акумулятора можна повісити на пояс. Щоб тримач акумулятора раптом не впав, надійно зафіксуйте його за допомогою ремня та отвору для ремня.

- Рис.3: 1. Отвір для ремня

Для тримачів акумулятора на 18 В та 14,4 В
Тримач акумулятора має функцію запобігання падінню. Коли знімаєте тримач акумулятора з пояса, потягніть тримач акумулятора, одночасно натискаючи кнопку розблокування.

- Рис.4: 1. Кнопка розблокування

Установлення та зняття вентиляційного пристрою

1. Поверніть кільце проти годинникової стрілки, піднімаючи гачок. Знімайте кільце, коли позначка на кільці суміщається з прорізом на вентиляційному пристрої.

► **Рис.5:** 1. Вентиляційний пристрій 2. Кільце 3. Гачок 4. Проріз 5. Позначка

2. Утисніть головку вентиляційного пристрою в отвір на куртці. Установіть кільце на вентиляційний пристрій та поверніть його за годинниковою стрілкою, поки позначка на кільці не суміститься з позначкою, що знаходиться далі від прорізу.

► **Рис.6:** 1. Позначка 2. Кільце 3. Вентиляційний пристрій

3. Протягніть ремінь у петлю на вентиляційному пристрої та застібніть кнопку-гудзик.

► **Рис.7:** 1. Смужка

4. Таким же чином прикріпіть інший вентиляційний пристрій до куртки.

5. Під'єднайте кабель до вентиляційних пристроїв. Закріпіть кабель тримачами кабелю.

► **Рис.8:** 1. Кабель 2. Тримач кабелю

6. Під'єднайте інший кінець кабелю до тримача акумулятора.

► **Рис.9:** 1. Тримач акумулятора

⚠ОБЕРЕЖНО: Завжди використовуйте ремінь та кнопку-гудзик, щоб надійно зафіксувати вентиляційний пристрій на куртці. Падіння вентилятора може призвести до травмування або пошкодження вентиляційного пристрою.

Щоб його зняти, виконайте дії з його встановлення у зворотному порядку.

Прикріплення комплекту фільтрів

Додаткове приладдя

Комплект фільтрів захищає вентиляційний пристрій від пилу. Рекомендується використовувати комплект фільтрів під час роботи в запиленних місцях.

Уставте кріплення для фільтра між курткою та вентиляційним пристроєм, як показано на рисунку.

► **Рис.10:** 1. Кільце 2. Отвір у куртці 3. Кріплення для фільтра 4. Вентиляційний пристрій 5. Фільтр

Під час закріплення кільця зупиніть його на позначці, що знаходиться ближче до прорізу на вентиляційному пристрої. Після прикріплення вентиляційного пристрою накрийте кріплення для фільтра фільтрами.

► **Рис.11:** 1. Позначка 2. Проріз

УВАГА: Переконайтеся, що фільтр повністю покриває кріплення для фільтра. Для кращого захисту від пилу просуньте облямівку фільтра між курткою та кріпленням для фільтра.

ОПИС РОБОТИ

УВАГА: Вентиляційна куртка є ефективною, якщо вологість і температура вхідного повітря нижчі, ніж вологість та температура поверхні тіла. Вентиляційна куртка може бути неефективною, якщо температура та/або вологість повітря вищі, ніж температура та вологість під курткою.

Кнопка живлення

Щоб увімкнути куртку, натисніть та утримуйте кнопку живлення на тримачі акумулятора (додаткове обладнання). Вентилятори на куртці починають працювати з високою швидкістю повітряного потоку. За кожного натискання на кнопку живлення швидкість повітряного потоку змінюється з високої на середню, з середньої на низьку, з низької на високу. Індикатор швидкості повітряного потоку показує швидкість на даний момент.

► **Рис.12:** 1. Індикатор швидкості повітряного потоку 2. Кнопка живлення



















Щоб вимкнути куртку, ще раз натисніть та утримуйте кнопку живлення.

Відображення залишкового заряду акумулятора

Тільки для касет з акумулятором, які мають індикатори

► **Рис.13:** 1. Індикаторні лампи 2. Кнопка перевірки

Натисніть кнопку перевірки на касеті з акумулятором для відображення залишкового ресурсу акумулятора. Індикаторні лампи загоряться на кілька секунд.

Індикаторні лампи			Залишковий ресурс
 Горить	 Вимк.	 Блимає	
			від 75 до 100%
			від 50 до 75%
			від 25 до 50%
			від 0 до 25%
			Зарядіть акумулятор. <small>(Лише для акумуляторів на 14,4 В та 18 В.)</small>
			Можливо, акумулятор вийшов з ладу.
			

ПРИМІТКА: Залежно від умов використання та температури оточуючого середовища показання можуть незначним чином відрізнитися від дійсного ресурсу.

Система захисту акумулятора

Пристрій оснащено системою захисту акумулятора. Ця система автоматично вимикає живлення двигуна з метою збільшення робочого часу акумулятора. Якщо залишковий заряд акумулятора занадто низький, пристрій не працюватиме. Якщо ввімкнути пристрій, двигун запуститься, проте незабаром зупиниться. У такому разі вийміть і зарядьте касету з акумулятором.

Кнопка «турбо»

Якщо натиснути кнопку «турбо» на тримачі акумулятора, вентилятори на куртці працюватимуть у режимі «турбо» для швидкого охолодження. Вентилятори працюють у такому режимі протягом хвилини, потім швидкість потоку повітря повертається до звичайної.

► **Рис.14:** 1. Кнопка «турбо»

Потік повітря

Щоб потік повітря залишався стабільним, застібніть ґудзик на шийному відділенні куртки. Закріпіть ґудзик на ремінці, щоб покращити потік повітря до спини.

► **Рис.15:** 1. Ремінець

Потік повітря під курткою показано нижче.

► **Рис.16**

Якщо у вас куртка з капюшоном, надягайте капюшон на шолом. Повітря від вентиляторів проходить крізь шолом та охолоджує голову.

► **Рис.17**

Кишеня для батареї

Кишеня призначена для зберігання тримача акумулятора на 10,8 В / 10,8 В — макс. 12 В (з акумулятором) у куртці. Під'єднайте кабель живлення до тримача акумулятора, потім помістіть його в кишеню та застібніть кнопку-ґудзик.

► **Рис.18**

Сітчаста кишеня

Сітчасті кишені знаходяться на задній частині куртки. Вони призначені для зберігання пакетів із льодом.

► **Рис.19:** 1. Сітчаста кишеня

Під'єднання USB-пристроїв

⚠ОБЕРЕЖНО: Під'єднайте лише пристрої, сумісні з портом живлення USB. Інакше це може призвести до несправності тримача акумулятора.

УВАГА: Перш ніж під'єднати USB-пристрій до тримача акумулятора (з акумулятором), завжди архівуйте дані на USB-пристрої. Інакше це може призвести до втрати даних.

Тримач акумулятора (з акумулятором) може бути зовнішнім джерелом живлення для USB-пристроїв.

Відкрийте кришку та під'єднайте USB-кабель (не входить у комплект поставки) до порту живлення на тримачі акумулятора. Потім під'єднайте інший кінець кабелю до пристрою та ввімкніть перемикач біля USB-порту.

► **Рис.20:** 1. Кришка 2. Перемикач

Тримач акумулятора (з акумулятором) подає 5 В пост. струму, 2,1 А. Для зручності USB-кабель можна помістити під курткою, використовуючи отвір у кишені та тримач кабелю.

ПРИМІТКА: Тримач акумулятора може не подавати напругу на деякі USB-пристрої.

ПРИМІТКА: Якщо ви не використовуєте USB-кабель (або після заряджання), від'єднайте його та закрийте кришкою.

ПРИМІТКА: Заряд акумулятора витрачається, коли перемикач увімкнено. Завжди вимикайте перемикач, коли не використовуєте пристрій.

ТЕХНІЧНЕ ОБСЛУГОВУВАННЯ

⚠ОБЕРЕЖНО: Перед здійсненням перевірки або обслуговування завжди перевіряйте, щоб пристрій був вимкнений, а касета з акумулятором була знята.

⚠ОБЕРЕЖНО: Якщо вентилятори на куртці не вмикаються чи повністю заряджена касета з акумулятором працює зі збоями, очистьте клеми тримача акумулятора та касети з акумулятором. Якщо куртка все ще не працює належним чином, припиніть користуватися нею та зверніться до нашого авторизованого сервісного центру.

УВАГА: Ніколи не використовуйте газолін, бензин, розріджувач, спирт та подібні речовини. Їх використання може призвести до зміни кольору, деформації або появи тріщин.

Очищення куртки

Перед пранням куртки від'єднайте від неї вентиляційні пристрої та тримач акумулятора. Дотримуйтесь інструкцій на ярлику.

Для моделей DFJ304 та DFJ305

Бавовняні вироби можуть зменшуватися після прання.

Не періть куртку разом з іншим одягом. Це може призвести до вицвітання чи переходу кольорів.

Для моделей DFJ405 та DFJ407

Під час прання в пральній машині використовуйте пральну сітку.

ДОДАТКОВЕ ПРИЛАДДЯ

⚠ ОБЕРЕЖНО: Це додаткове та допоміжне обладнання рекомендовано використовувати з інструментом Makita, зазначеним у цій інструкції з експлуатації. Використання будь-якого іншого додаткового та допоміжного обладнання може становити небезпеку травмування. Використовуйте додаткове та допоміжне обладнання лише за призначенням.

У разі необхідності отримати допомогу в більш детальному ознайомленні з оснащенням звертайтеся до місцевого сервісного центру Makita.

- Тримач акумулятора
- Комплект фільтрів
- Оригінальний акумулятор та зарядний пристрій Makita

ПРИМІТКА: Деякі елементи списку можуть входити до комплекту інструмента як стандартне приладдя. Вони можуть відрізнятися залежно від країни.

ОСТОРОЖНО

Данный инструмент могут использовать дети с 8 лет и лица с ограниченными физическими, сенсорными или умственными способностями, а также не имеющие надлежащего опыта и знаний, только в случаях, когда они действуют под руководством или после надлежащего инструктажа по безопасному использованию инструмента и осознают возможные опасности. Не разрешайте детям играть с инструментом. Детям запрещается проводить чистку и обслуживание без контроля со стороны взрослых.

ТЕХНИЧЕСКИЕ ХАРАКТЕРИСТИКИ

Модель:		DFJ206	DFJ207	DFJ304	DFJ305	DFJ405	DFJ407
Порт подачи питания USB (дополнительные принадлежности)		5 В пост. тока, 2,1 А, тип А					
Номинальное напряжение		10,8 В пост. тока–12 В макс. 14,4 В пост. тока 18 В пост. тока					
Блок аккумулятора	10,8 В	BL1015, BL1020B, BL1040B					
	10,8 В–12 В макс.	BL1016, BL1021B, BL1041B					
	14,4 В	BL1415, BL1415N, BL1430, BL1430B, BL1440, BL1450, BL1460B					
	18 В	BL1815, BL1815N, BL1820, BL1820B, BL1830, BL1830B, BL1840, BL1840B, BL1850, BL1850B, BL1860B					
Материал	Наружный	100% полиэстер		100% хлопок		Полиэстер (100%) + титаносодержащее покрытие жемчужного цвета	
	Карман	100% хлопок					
	Подплечник	-				65% полиэстер + 35% хлопок	

- Поскольку наша программа исследований и разработок действует постоянно, указанные здесь технические характеристики могут быть изменены без предварительного уведомления.
- Технические характеристики и блок аккумулятора могут отличаться в зависимости от страны.











Время работы

Скорость воздуха	Аккумулятор		
	BL1040B BL1041B	BL1460B	BL1860B
HIGH (Высокая)	6,0 часов	10,5 часов	18,5 часов
MEDIUM (Средняя)	11,5 часов	18,5 часов	26,5 часов
LOW (Низкая)	17,0 часов	27,5 часов	40,0 часов

- Время работы в таблице выше указано приблизительно. Оно может не совпадать с действительным временем работы.
- Время работы зависит от типа аккумулятора, уровня зарядки и условий использования.

СИМВОЛЫ

Ниже приведены символы, используемые для обозначения. Перед использованием убедитесь, что вы понимаете их значение.

	Прочитайте руководство по эксплуатации.
	Машинная стирка при температуре ниже 30°C в щадящем режиме.
	Машинная стирка при температуре ниже 40°C в щадящем режиме.
	Машинная стирка в домашних или промышленных машинах при стандартных настройках.
	Не отбеливать.
	Сушить на открытом воздухе в тени.
	Не выкручивать.
	Гладить при низких температурах (не превышающих 110°C).
	Гладить при средних температурах (не превышающих 150°C).
	Не гладить.
	Не подвергать химической чистке.
 Ni-MH Li-ion	Только для стран ЕС Не выбрасывайте электрооборудование или аккумуляторы вместе с бытовым мусором! В соответствии с европейскими директивами об утилизации электрического и электронного оборудования, о батареях и аккумуляторах, а также использованных батареях и аккумуляторах и их применении в соответствии с местными законами электрооборудование, батареи и аккумуляторы, срок эксплуатации которых истек, должны утилизироваться отдельно и передаваться для утилизации на предприятие, соответствующее применяемым правилам охраны окружающей среды.

Назначение

Куртка с электровентилятором необходима для охлаждения кожи.

МЕРЫ БЕЗОПАСНОСТИ

▲ОСТОРОЖНО: Ознакомьтесь со всеми инструкциями и рекомендациями по технике безопасности. Невыполнение инструкций и рекомендаций может привести к поражению электротоком, пожару и/или тяжелым травмам.

Сохраните брошюру с инструкциями и рекомендациями для дальнейшего использования.

1. Не используйте куртку с электровентилятором при температуре более 50°C (122°F). Избегайте использования при высокой влажности. Невыполнение этого условия может привести к ожогам.
2. Не допускайте контакта куртки с обнаженной кожей.
3. Не используйте куртку, если вы находитесь под воздействием наркотиков, алкоголя или лекарственных препаратов.
4. Не спите, не сняя куртку с электровентилятором. Сильное уменьшение температуры тела может негативно повлиять на ваше здоровье.
5. Куртку запрещено надевать детям, инвалидам и всем, кто не чувствителен к температуре, например, людям с плохой циркуляцией крови.
6. Этот инструмент не предназначен для использования в сфере медицины и больницах.
7. Используйте куртку только по прямому назначению.
8. Если вы заметили признаки ненадлежащей работы, отключите куртку и немедленно извлеките держатель аккумулятора.
9. Если вы заметили признаки неисправности, обратитесь в местный дилерский центр для выполнения ремонта.
10. Не наступайте на куртку, не бросайте и не повреждайте ее иным способом.
11. Не помещайте пальцы или сторонние объекты в блок вентиляторов.
12. Не продувайте вентилятор сжатым воздухом. Не помещайте ветки в блок вентиляторов. Невыполнение этого требования может привести к повреждению вентилятора и мотора.
13. Не оставляйте куртку включенной, если уже сняли ее.
14. Не используйте куртку с электровентилятором в местах, где могут возникнуть искры или огонь. В блок вентиляторов может попасть искра или часть пламени, что может привести к возгоранию и получению ожогов.
15. Чтобы устройство прослужило дольше, выбирайте необходимую скорость вентилятора в соответствии с условиями использования.

16. Не надевайте поверх куртки с электровентилятором другую одежду.
17. Не удаляйте идентификационную табличку блока вентиляторов. Если на табличке невозможно разобрать текст или она была утеряна, обратитесь в местный дилерский центр для выполнения ремонта.
18. Перед стиркой отсоедините блок вентиляторов и держатель аккумулятора, снимите блок аккумулятора. Стирайте только куртку.
19. Не оставляйте куртку с электровентилятором в местах с высокой температурой, например на сиденье автомобиля в жару. При подобном обращении пластмассовые части могут оплавиться и перестать работать.
20. При хранении в течение длительного времени снимите держатель аккумулятора и блок аккумулятора. Извлеките блок аккумулятора из держателя.
21. Храните куртку с электровентилятором, блоки вентиляторов, держатель аккумулятора и блок аккумулятора в недоступном для детей месте.
9. При подаче питания аккумулятора убедитесь, что все шнуры подключены. Маленькие дети могут поместить подключенную вилку в рот, что вызовет травмы.
10. Запрещается использовать поставляемый шнур для блока вентиляторов с другими устройствами.
11. Не помещайте ноги, провода и другие предметы в порт подачи питания USB. При этом может возникнуть короткое замыкание, которое приведет к появлению дыма или возгоранию.
12. Не подключайте источник питания к порту USB. Порт USB предназначен для зарядки устройств с более низким уровнем напряжения. Порт USB необходимо закрывать крышкой, если не выполняется зарядка устройств с более низким уровнем напряжения. Несоблюдение данного требования может привести к пожару.

Важные правила техники безопасности для работы с аккумуляторным блоком

Электробезопасность

1. Не подвергайте куртку воздействию дождя или влаги. Не допускайте попадания воды на электрические детали. Попавшая на куртку вода повышает опасность поражения электрическим током.
2. Заряжайте аккумулятор только зарядным устройством, указанным изготовителем. Зарядное устройство, подходящее для одного типа аккумуляторных блоков, может привести к пожару при его использовании с другим аккумуляторным блоком.
3. Используйте только указанные аккумуляторы. Использование других аккумуляторов может привести к травме или пожару.
4. Когда аккумуляторный блок не используется, храните его отдельно от металлических предметов, таких как скрепки, монеты, ключи, гвозди, шурупы или другие небольшие металлические предметы, которые могут привести к короткому замыканию контактов аккумуляторного блока.
5. При неправильном обращении из аккумуляторного блока может потечь жидкость. Избегайте контакта с ней. В случае контакта с кожей промойте место контакта обильным количеством воды.
6. Не прикасайтесь к шнуру и аккумулятору мокрыми или замасленными руками.
7. Не используйте куртку с электровентилятором, если поврежден шнур или вилка.
8. Аккуратно обращайтесь со шнуром питания. Запрещается использовать шнур питания для переноски, перемещения или отключения куртки. Располагайте шнур на расстоянии от источников тепла, масла и острых краев.
1. Перед использованием аккумуляторного блока прочитайте все инструкции и предупреждающие надписи на (1) зарядном устройстве, (2) аккумуляторном блоке и (3) инструменте, работающем от аккумуляторного блока.
2. Не разбирайте аккумуляторный блок.
3. Если время работы аккумуляторного блока значительно сократилось, немедленно прекратите работу. В противном случае, может возникнуть перегрев блока, что приведет к ожогам и даже к взрыву.
4. В случае попадания электролита в глаза промойте их обильным количеством чистой воды и немедленно обратитесь к врачу. Это может привести к потере зрения.
5. Не замыкайте контакты аккумуляторного блока между собой:
 - (1) Не прикасайтесь к контактам какими-либо токопроводящими предметами.
 - (2) Не храните аккумуляторный блок в контейнере вместе с другими металлическими предметами, такими как гвозди, монеты и т. п.
 - (3) Не допускайте попадания на аккумуляторный блок воды или дождя.
- Замыкание контактов аккумуляторного блока между собой может привести к возникновению большого тока, перегреву, возможному ожогу и даже поломке блока.
6. Не храните инструмент и аккумуляторный блок в местах, где температура может достигать или превышать 50 °C (122 °F).
7. Не бросайте аккумуляторный блок в огонь, даже если он сильно поврежден или полностью вышел из строя. Аккумуляторный блок может взорваться под действием огня.

8. Не роняйте и не ударяйте аккумуляторный блок.
9. Не используйте поврежденный аккумуляторный блок.
10. Входящие в комплект литий-ионные аккумуляторы должны эксплуатироваться в соответствии с требованиями законодательства об опасных товарах.
При коммерческой транспортировке, например, третьей стороной или экспедитором, необходимо нанести на упаковку специальные предупреждения и маркировку.
В процессе подготовки устройства к отправке обязательно проконсультируйтесь со специалистом по опасным материалам. Также соблюдайте местные требования и нормы. Они могут быть строже.
Закройте или закрепите разомкнутые контакты и упакуйте аккумулятор так, чтобы он не перемещался по упаковке.
11. Выполняйте требования местного законодательства относительно утилизации аккумуляторного блока.

СОХРАНИТЕ ДАННЫЕ ИНСТРУКЦИИ.

▲ВНИМАНИЕ: Используйте только фирменные аккумуляторные батареи Makita. Использование аккумуляторных батарей, не произведенных Makita, или батарей, которые были подвергнуты модификациям, может привести к взрыву аккумулятора, пожару, травмам и повреждению имущества. Это также автоматически аннулирует гарантию Makita на инструмент и зарядное устройство Makita.

Советы по обеспечению максимального срока службы аккумулятора

1. Заряжайте блок аккумуляторов перед его полной разрядкой. Обязательно прекратите работу с инструментом и зарядите блок аккумуляторов, если вы заметили снижение мощности инструмента.
2. Никогда не подзаряжайте полностью заряженный блок аккумуляторов. Перезарядка сокращает срок службы аккумулятора.
3. Заряжайте блок аккумуляторов при комнатной температуре в 10 - 40 °C (50 - 104 °F). Перед зарядкой горячего блока аккумуляторов дайте ему остыть.
4. Зарядите ионно-литиевый аккумуляторный блок, если вы не будете пользоваться инструментом длительное время (более шести месяцев).

ОПИСАНИЕ ДЕТАЛЕЙ

► Рис.1

1	Держатель аккумулятора (10,8 В/10,8 В–12 В максимум) (дополнительные принадлежности)	2	Держатель аккумулятора (14,4 В/18 В) (дополнительные принадлежности)	3	Петля для таблички с именем	4	Петля для таблички на плече
5	Держатель на рукаве	6	Отделение для аккумулятора	7	Сетчатый карман для пакета со льдом	8	Блок вентиляторов
9	Кабель питания	10	Противоскользящая резиновая прокладка (только DFJ207, DFJ305 и DFJ407)	11	Капюшон (только DFJ207, DFJ305 и DFJ407)	-	-

УСТАНОВКА

Установка и извлечение блока аккумулятора

▲ВНИМАНИЕ: Обязательно выключайте устройство перед установкой и извлечением блока аккумулятора.

▲ВНИМАНИЕ: При установке и извлечении блока аккумулятора крепко удерживайте держатель аккумулятора и блок аккумулятора. Если не соблюдать это требование, они могут выскользнуть из рук, что приведет к повреждению держателя и блока аккумулятора и/или травмированию оператора.

► **Рис.2:** 1. Красный индикатор 2. Кнопка 3. Блок аккумулятора 4. Держатель аккумулятора (дополнительное приспособление)

Для установки блока аккумулятора совместите выступ блока аккумулятора с пазом в корпусе и задвиньте его на место. Вставьте блок аккумулятора до упора так, чтобы он зафиксировался на месте с небольшим щелчком. Если вы можете видеть красный индикатор на верхней части клавиши, блок аккумулятора не полностью установлен на месте.

Для снятия блока аккумулятора нажмите кнопку на лицевой стороне и извлеките блок из держателя аккумулятора.

▲ВНИМАНИЕ: Обязательно устанавливайте блок аккумулятора до конца, чтобы красный индикатор не был виден. В противном случае блок аккумулятора может выпасть из держателя и нанести травму вам или другим людям.

▲ВНИМАНИЕ: Не прилагайте чрезмерных усилий при установке блока аккумулятора. Если блок аккумулятора не двигается свободно, значит, он вставлен неправильно.

Крепление держателя аккумулятора

Можно повесить держатель аккумулятора на поясной ремень.

Чтобы предотвратить падение держателя, прикрепите ремень через отверстие и зафиксируйте его.

► **Рис.3:** 1. Отверстие ремня

Для держателей аккумулятора 18 В и 14 В
Держатель аккумулятора оснащен функцией защиты от падения. При снятии держателя аккумулятора с ремня потяните держатель вверх, нажимая кнопку разблокировки.

► **Рис.4:** 1. Кнопка разблокировки

Установка и извлечение блока вентиляторов

1. При поднятии крючка на кольцо поверните кольцо против часовой стрелки. Снимите кольцо, когда метка на нем совместится с пазом на блоке вентиляторов.

► **Рис.5:** 1. Блок вентиляторов 2. Кольцо 3. Крючок 4. Паз 5. Метка

2. Поместите переднюю часть блока вентиляторов в отверстие куртки. Установите на блок кольцо и поворачивайте его по часовой стрелке, пока метка на кольце не совместится с удаленной от паза отметкой.

► **Рис.6:** 1. Метка 2. Кольцо 3. Блок вентиляторов

3. Пропустите ленту через петлю на блоке вентиляторов и зафиксируйте с помощью кнопки.

► **Рис.7:** 1. Лента

4. Таким же образом присоедините к куртке другой блок вентиляторов.

5. Присоедините к блокам вентиляторов кабель. Зафиксируйте кабель с помощью держателя.

► **Рис.8:** 1. Кабель 2. Держатель кабеля

6. Другой конец кабеля соедините с держателем аккумулятора.

► **Рис.9:** 1. Держатель аккумулятора

▲ВНИМАНИЕ: Всегда используйте ленту и фиксирующую кнопку для прикрепления блока вентиляторов к куртке. Падение блока вентиляторов может привести к травме или повреждению блока.

Для снятия выполните процедуру в обратном порядке.

Установка комплекта фильтров

Дополнительные принадлежности

Комплект фильтров защищает блок вентиляторов от пыли. Рекомендуется использовать комплект фильтров в местах с высокой концентрацией пыли. Установите вспомогательную деталь фильтра между курткой и блоком вентиляторов, как показано на рисунке.

► **Рис.10:** 1. Кольцо 2. Отверстие в куртке 3. Вспомогательная деталь фильтра 4. Блок вентиляторов 5. Фильтр

При затягивании кольца установите его на метке рядом с пазом блока вентиляторов. После прикрепления блоков вентиляторов установите фильтры на вспомогательные детали.

► **Рис.11:** 1. Метка 2. Паз

ПРИМЕЧАНИЕ: Убедитесь, что фильтр полностью установлен на вспомогательную деталь. Для улучшения защиты от пыли разверните юбку фильтра между курткой и вспомогательной деталью фильтра.

ОПИСАНИЕ РАБОТЫ

ПРИМЕЧАНИЕ: Куртка с электровентилятором эффективно действует, если влажность и температура входящего воздуха меньше, чем у поверхности тела. Куртка с электровентилятором может оказаться неэффективной, если температура и/или влажность окружающего воздуха выше, чем эти показатели под курткой.

Кнопка питания

Чтобы включить куртку, нажмите и удерживайте кнопку питания на держателе аккумулятора (дополнительное приспособление). Куртка начинает работать на высокой скорости воздуха. При нажатии кнопки питания скорость воздуха изменяется: с высокой на среднюю, со средней на низкую, с низкой на высокую. Индикатор скорости воздуха отображает текущую скорость.

► **Рис.12:** 1. Индикатор скорости воздуха 2. Кнопка питания

Для выключения снова нажмите и удерживайте кнопку питания.

Индикация оставшегося заряда аккумулятора

Только для блоков аккумулятора с индикатором

► **Рис.13:** 1. Индикаторы 2. Кнопка проверки

Нажмите кнопку проверки на аккумуляторном блоке для проверки заряда. Индикаторы загорятся на несколько секунд.

Индикаторы			Уровень заряда
Горит	Выкл.	Мигает	
			от 75 до 100%
			от 50 до 75%
			от 25 до 50%
			от 0 до 25%
			Зарядите аккумуляторную батарею. (Только для аккумуляторов 14,4 В и 18 В)
			Возможно, аккумуляторная батарея неисправна. (Только для аккумуляторов 14,4 В и 18 В)

ПРИМЕЧАНИЕ: В зависимости от условий эксплуатации и температуры окружающего воздуха индикация может незначительно отличаться от фактического значения.

Система защиты аккумулятора

На устройстве предусмотрена система защиты аккумулятора. Она автоматически отключает питание двигателя для продления срока службы аккумулятора.

Если уровень оставшейся емкости аккумулятора слишком низкий, устройство не работает. При включении устройства мотор запускается и вскоре останавливается. В этом случае снимите и зарядите блок аккумулятора.

Кнопка турборежима

При нажатии кнопки турборежима на держателе аккумулятора куртка начинает работать в турборежиме для быстрого охлаждения. Турборежим действует одну минуту, затем скорость воздуха возвращается к нормальной.

► **Рис.14:** 1. Кнопка турборежима

Поток воздуха

Для поддержания стабильного потока воздуха застегните кнопки и горловину куртки. Застегните кнопку на узкой полосе ткани для лучшей циркуляции воздуха на спине.

► **Рис.15:** 1. Узкая полоса ткани

Схема потока воздуха в куртке показана ниже.

► **Рис.16**

Если куртка с капюшоном, капюшон надевается поверх шлема. Воздух из вентилятора проходит сквозь шлем и охлаждает голову.

► **Рис.17**

Отделение для аккумулятора

Отделение предназначено для хранения держателя аккумулятора 10,8 В/10,8 В–12 В максимум (с аккумулятором) внутри куртки. Подключите кабель питания к держателю аккумулятора, затем положите его в отделение и застегните фиксирующие кнопки.

► **Рис.18**

Сетчатый карман

На задней части куртки предусмотрены сетчатые карманы для хранения пакетов со льдом.

► **Рис.19:** 1. Сетчатый карман

Подключение устройств USB

ВНИМАНИЕ: Подключайте только устройства, совместимые с портом подачи питания USB. При несоблюдении этого требования может возникнуть неисправность держателя аккумулятора

ПРИМЕЧАНИЕ: Перед подключением устройства USB к держателю аккумулятора (с аккумулятором) всегда создавайте резервную копию данных на устройстве USB. При несоблюдении этого требования данные могут быть потеряны.

Держатель аккумулятора (с аккумулятором) может выполнять функции внешнего источника питания для устройств USB.

Откройте крышку и подключите кабель USB (не включен в комплект) к порту подачи питания держателя аккумулятора. Затем подключите другой конец кабеля к устройству и активируйте выключатель рядом с портом USB.

► **Рис.20:** 1. Крышка 2. Выключатель

Держатель аккумулятора (с аккумулятором) обеспечивает мощность 5 В пост. тока, 2,1 А. Для удобства можно разместить кабель USB внутри куртки с помощью отверстия в кармане и держателя кабеля.

ПРИМЕЧАНИЕ: Держатель аккумулятора не подает питание на некоторые типы устройств USB.

ПРИМЕЧАНИЕ: После завершения зарядки снимите кабель USB и закройте крышку.

ПРИМЕЧАНИЕ: Если выключатель активирован, мощность аккумулятора уменьшается. Держите выключатель отключенным, когда он не используется.

ОБСЛУЖИВАНИЕ

⚠ВНИМАНИЕ: Перед проведением проверки или работ по техобслуживанию всегда проверяйте, что куртка выключена, а блок аккумулятора снят.

⚠ВНИМАНИЕ: Если куртка не включается или возникает неисправность при полностью заряженном блоке аккумулятора, очистите клеммы держателя аккумулятора и блока аккумулятора. Если после этого неисправность не устранена, не используйте куртку. Обратитесь в авторизованный сервисный центр.

ПРИМЕЧАНИЕ: Запрещается использовать бензин, растворители, спирт и другие подобные жидкости. Это может привести к обесцвечиванию, деформации и трещинам.

Стирка куртки

Перед стиркой отключите блок(и) вентиляторов и держатель аккумулятора. Следуйте инструкциям на бирке.

Для DFJ304 и DFJ305

Продукты из хлопка после стирки могут дать усадку. Не стирайте куртку с другой одеждой. Это может привести к выцветанию или окрашиванию.

Для DFJ405 и DFJ407

При использовании стиральной машины применяйте сетку для стирки.

ДОПОЛНИТЕЛЬНЫЕ ПРИНАДЛЕЖНОСТИ

⚠ВНИМАНИЕ: Данные принадлежности или приспособления рекомендуются для использования с инструментом Makita, указанным в настоящем руководстве. Использование других принадлежностей или приспособлений может привести к получению травмы. Используйте принадлежность или приспособление только по указанному назначению.

Если вам необходимо содействие в получении дополнительной информации по этим принадлежностям, свяжитесь с вашим сервис-центром Makita.

- Держатель аккумулятора
- Комплект фильтров
- Оригинальный аккумулятор и зарядное устройство Makita

ПРИМЕЧАНИЕ: Некоторые элементы списка могут входить в комплект инструмента в качестве стандартных приспособлений. Они могут отличаться в зависимости от страны.

Makita Europe N.V. Jan-Baptist Vinkstraat 2,
3070 Kortenberg, Belgium

Makita Corporation 3-11-8, Sumiyoshi-cho,
Anjo, Aichi 446-8502 Japan

www.makita.com

885577-965
EN, SL, SQ, BG,
HR, MK, SR, RO,
UK, RU
20170202