



www.heyco-qualitaetswerkzeuge.de

Katalog Werkzeuge
Catalogue tools | Catalogue outils | Каталог инструментов





HEYTEC



HEYTEC TOOLS aus dem Hause HEYCO

In der über 80-jährigen Unternehmensgeschichte haben wir uns zu einem der führenden Werkzeughersteller entwickelt. Angetrieben von der Leidenschaft, unseren Kunden Produkte anzubieten, die gekennzeichnet sind durch ein Höchstmaß an Qualität und Gebrauchsnutzen.

Mit unserer Marke HEYTEC TOOLS sprechen wir den qualitäts- und preisbewussten Handwerker ebenso an wie den anspruchsvollen Heimwerker. Mit einem umfassenden, maßgeschneiderten Werkzeugprogramm, ausgerichtet auf die jeweiligen Bedürfnisse des Anwenders.

HEYTEC TOOLS manufactured by HEYCO

In our company's more than 80-year history, we have developed to become one of the leading tool manufacturers. Driven by the passion for offering our customers products that are distinguished by exceptional quality and usability.

Our HEYTEC TOOLS brand addresses both quality and price conscious professional craftsmen and discerning

DIY enthusiasts with a comprehensive portfolio of tailor-made tools aligned to the specific needs of their users.

ИНСТРУМЕНТЫ HEYTEC, изготовленные компанией HEYCO

За более чем 80-летнюю историю компания HEYCO (ХАЙКО) стала одним из мировых лидеров по производству инструментов. Нами движет желание предоставить клиентам изделия, отличающиеся исключительным качеством и удобством использования.

Наш бренд «HEYTEC TOOLS» (Хайтек) предназначен для профессионалов которым важно соотношение цены и качества. Мы представляем обширный ассортимент инструментов, созданных специально для выполнения специализированных задач.



Wir geben immer unser Bestes

Beste Qualität zum besten Preis: Darauf richtet sich unser Blick und dafür steht „HEYTEC TOOLS“. Unsere Kunden verbinden mit dieser Marke Kompetenz, Innovationskraft und Flexibilität. Darauf vertrauen sie und schätzen uns als zuverlässigen Partner. Unser Anspruch ist es, mit ständig neuen Ideen den Anwender für unsere Werkzeuge und Sortimente zu begeistern.

We deliver only the best

We are focused on delivering best quality at the best price – and this is what ‘HEYTEC TOOLS’ stands for. Our customers associate this brand with expertise, innovation and flexibility. They place their trust in it and appreciate us as a reliable partner. We are actively committed to the constant development of new ideas that fire the enthusiasm of users for our tools and our product portfolio.

HEYTEC TOOLS - только лучшее

Превосходное качество по выгодной цене - отличительная особенность бренда «HEYTEC TOOLS».

Наш бренд стал для клиентов воплощением надежности, гибкости и инновационного подхода. Клиенты доверяют нам и ценят как надежного партнера. Мы непрерывно ищем, развиваем и воплощаем новые технологические идеи, позволяющие предлагать клиентам действительно первоклассный инструмент.







Wir schaffen Mobilität

Überall dort, wo gearbeitet wird, erweisen sich unsere Werkstattwagen als mobile und praktische Helfer. Kugelgelagerte Räder erleichtern die Beweglichkeit auch bei hoher Belastung. Zwei Lenkrollen mit Bremse und verriegelbaren Schwenklagern verhindern das Wegrollen auch auf schrägen Flächen. Hochbelastbare Schubfächer mit kugelgelagerten Auszugsschienen bieten nicht nur Raum für Werkzeuge und Module, dank großer Staufächer können auch zusätzliche Geräte und Maschinen sicher aufbewahrt werden.

We generate mobility

Our workshop trolleys prove their worth as mobile and practical helpers wherever work is to be done. Their ball bearing mounted wheels make them easy to move, even when heavily loaded. Two castor wheels with brakes and lockable pivot bearings prevent the trolley rolling on both flat and sloping surfaces. Heavy-duty drawers on ball bearing mounted sliding rails offer ample space for tools and modules and, thanks to their large storage compartments, also for the secure stowage of additional equipment and power tools.

Технические решения для обеспечения мобильности

Наши инструментальные тележки представляют собой мобильное и практичное техническое решение для выполнения работ в условиях мастерской. Колёса на шариковых подшипниках обеспечивают подвижность даже при высокой нагрузке. Два направляющих колеса с тормозами и блокируемыми поворотными опорами предотвращают перемещение на наклонных поверхностях. Прочные ящики, расположенные на рельсовых направляющих на развёрнутых подшипниках, обеспечивают достаточное пространство для инструментов и ложементов, а большие отделения для хранения обеспечивают пространство для надёжного размещения дополнительного оборудования и электроинструмента.







Intelligente Fusion

Sortimente sind unsere Stärke. Immer abgestimmt auf die jeweiligen Erfordernisse bieten wir eine Vielzahl an Werkzeug-Zusammenstellungen – übersichtlich angeordnet, leicht entnehmbar und strapazierfähig aufbewahrt.

Intelligent fusion

Tool sets are our strong points. Always aligned to specific needs, the wide range of tool sets we offer are clearly organised, offer easy access to individual tools and are safely stored in hardwearing stowage solutions.

Грамотное объединение

HEYTEC специализируется на производстве наборов инструментов, предназначенных для выполнения конкретных задач. Все наборы инструментов отличается четкая компоновка, легкость извлечения отдельных инструментов и надежность хранения, благодаря износостойким контейнерам и упаковкам.

Für jede Anwendung das optimale Werkzeugsortiment

Im robusten Kasten, im stabilen Koffer oder in der pflegeleichten Transporttasche. Mit unseren Sortimenten sind Sie immer optimal ausgestattet.

The right range of tools for every job

In robust boxes, resilient cases or easily cleanable carrying bags. Our tool ranges ensure that you always have exactly the tools you need.

Для каждой работы найдётся свой набор инструментов!

Надёжные ящики, прочные футляры и сумки, не требующие особого ухода. Удобная упаковка и широкий выбор наборов инструментов позволяет нам гарантировать, что нужный инструмент всегда будет у Вас под рукой.

Wir freuen uns auf gute Zusammenarbeit

Die Kommunikation mit unseren Partnern ist uns immer wichtig. Der Dialog mit unseren Kunden und Anwendern findet auf verschiedenen Wegen statt. Mit unserer Website, auf YouTube, Facebook und Instagram bieten wir fundierte Informationen und Problemlösungen an. Durch unsere kompetente Beratung erreichen wir so ein Höchstmaß an Kundenzufriedenheit.

We look forward to successful collaboration

For us, communication with our partners is always an important factor. The dialogue with our customers and users takes place in a number of different ways. We offer expert information and solutions to your problems on our website, on YouTube and on Facebook and Instagram. Our professional advisory services enable us to achieve an outstanding level of customer satisfaction.

Мы ценим успешное сотрудничество

Коммуникация была и остается для нашей компании весьма важным фактором. Мы предусмотрели несколько способов поддержания связи с нашими клиентами: веб-сайт, канал на YouTube, страницы на Facebook и в Instagram. На всех перечисленных платформах мы размещаем справочную информацию и способы решения проблем, которые находят наши эксперты. Профессиональная работа службы поддержки позволяет нам достигать высочайшего уровня удовлетворённости клиентов.

info@heyco.de

www.heyco-qualitaetswerkzeuge.de



Folgen Sie uns: @heyco_qualitaetswerkzeuge

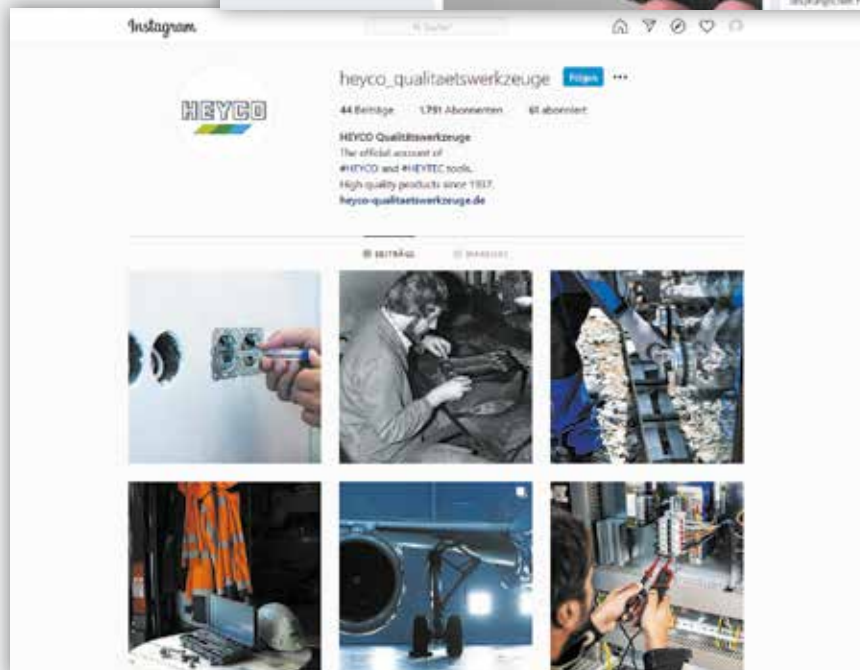
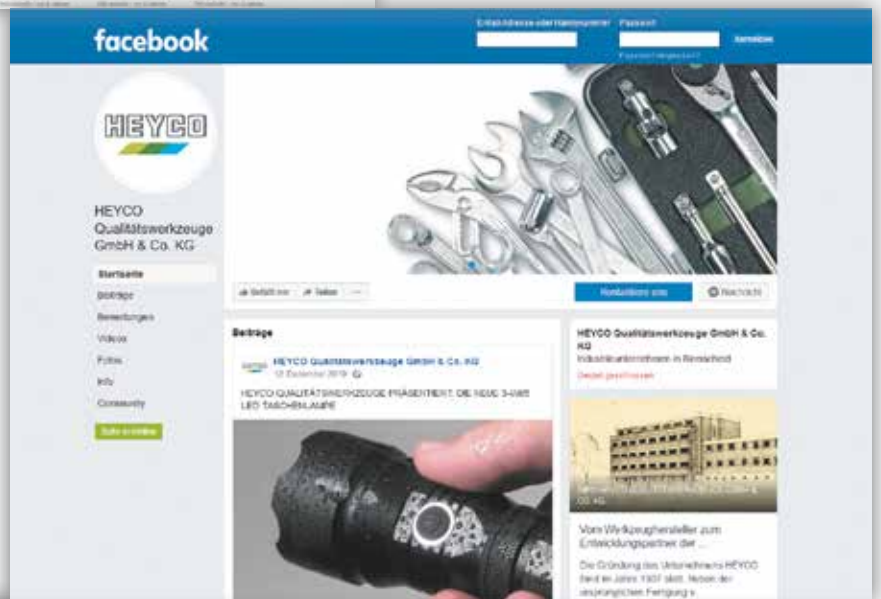

11-21



22-71



72-82

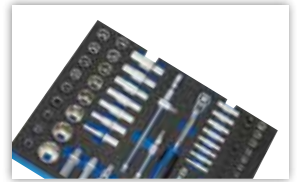
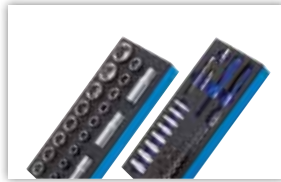

84-94

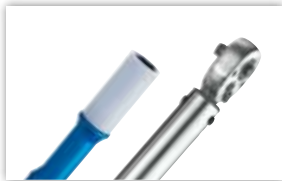

95-107

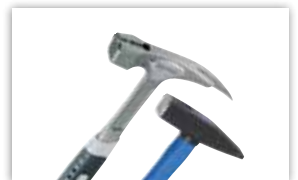
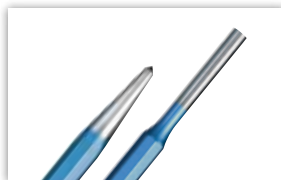

108-116



117-122



Nummernliste
Abkürzungen, Symbole und Hinweise

Numerical List
Abbreviations, symbols and notes

Сокращения, символы и примечания

50800
Doppelmaulschlüssel

 Chrom-Vanadium, verchromt,
DIN 3110 / ISO 1085

**Double ended
open jaw wrenches**

 Chrome-Vanadium, chromium plated,
DIN 3110 / ISO 1085

Clés à fourche

 Chrome-Vanadium, chromées,
DIN 3110 / ISO 1085

Ключ гаечный рожковый

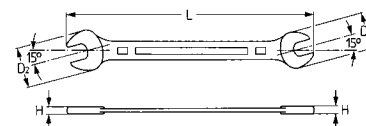
 Хромованадиевая сталь,
хромоникелевое покрытие, DIN
3110 / ISO 1085

Bestell-No./Order-No./Артикул	MM	мм	H мм	D1 мм	D2 мм	g	
HE-50800060780	6 x 7	122	3,6	15,7	17,7	18	10
HE-50800080980	8 x 9	140	3,9	20,8	22,9	32	10
HE-50800081080	8 x 10	140	3,9	20,8	22,9	32	10
HE-50800101180	10 x 11	156	4,8	23,9	26,9	54	10
HE-50800101380	10 x 13	172	5,3	28,0	31,0	67	10
HE-50800111380	11 x 13	172	5,5	28,0	29,8	75	10
HE-50800121380	12 x 13	172	5,3	28,0	31,0	61	10
HE-50800131580	13 x 15	190	5,7	32,5	34,9	89	10
HE-50800131780	13 x 17	204	5,9	32,1	38,2	110	10
HE-50800141580	14 x 15	190	5,7	32,5	34,9	90	10
HE-50800161780	16 x 17	204	5,9	36,1	39,2	105	10
HE-50800161880	16 x 18	204	5,9	36,1	39,2	115	10
HE-50800171980	17 x 19	223	6,5	40,2	42,3	155	10
HE-50800181980	18 x 19	223	6,5	40,2	42,3	150	10
HE-50800192280	19 x 22	236	6,8	44,9	48,4	190	10
HE-50800202280	20 x 22	236	6,8	44,9	48,4	185	10
HE-50800212380	21 x 23	250	7,3	47,4	51,5	265	5
HE-50800242780	24 x 27	265	7,8	52,5	58,6	310	5
HE-50800252880	25 x 28	280	8,1	55,2	61,3	350	5
HE-50800273080	27 x 30	280	8,1	58,6	64,4	355	5
HE-50800303280	30 x 32	302	8,6	64,8	70,3	480	5
HE-50800323680	32 x 36	325	8,8	66,5	74,5	550	5
HE-50800364180	36 x 41	358	8,8	74,5	84,0	730	5
HE-50800414680	41 x 46	450	10,4	84,0	92,6	1140	5



K 50800
HP 50800
B 50800
R 50800

Doppelmaulschlüssel-
Sätze

Double ended open jaw
wrenches sets

Jeux de clés à fourche

Наборы ключей гаечных
рожковых

R 50890



HP 50800





K 50800



B 50800

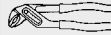
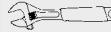

Bestell-No./Order-No./Артикул	Art. No./Модель	 MM		
HE-50800021200	R 50800-212	Сумка для инструмента, пустая / 12 отделений	200	5
HE-50800944080	K 50800-8-M	6x7 / 8x9 / 10x11 / 12x13 / 14x15 16x17 / 18x19 / 20x22	695	1
HE-50800947080	K 50800-12-M	6x7 / 8x9 / 10x11 / 12x13 / 14x15 16x17 / 18x19 / 20x22 / 21x23 24x27 / 25x28 / 30x32	2100	1
HE-50800844080	B 50800-8-M	6x7 / 8x9 / 10x11 / 12x13 / 14x15 16x17 / 18x19 / 20x22	710	1
HE-50800644080	HP 50800-8-M	6x7 / 8x9 / 10x11 / 12x13 / 14x15 16x17 / 18x19 / 20x22	790	1
HE-50800747080	R 50800-12-M	6x7 / 8x9 / 10x11 / 12x13 / 14x15 16x17 / 18x19 / 20x22 / 21x23 24x27 / 25x28 / 30x32	2101	1
HE-50890300200	R 50890-12-M	6x7 / 8x9 / 10x11 / 12x13 / 14x15 16x17 / 18x19 / 20x22 / 21x23 / 24x27  240 мм  255 мм / 10"	1990	1



Einmaulschlüssel Technische Details

- Geschmiedeter, gehärteter Schlüssel-körper aus hochwertigem Chrom-Vanadium-Stahl mit geschliffenem Schlüsselkopf, mit Nickel-Chromschicht galvanisiert gegen Korrosion
- Spezialgehärtete, gefräste Greifbacken
- Präzise Führung des gehärteten Schneckenrads
- Gelaserte metrische und Zoll-Skala
- Rutsicherer Kunststoffgriff
- Amerikanisches Modell mit 22° Maulstellung, rechtsgängig

Adjustable wrenches Technical details

- Chrome-Vanadium steel body, drop forged and hardened, polished head, nickel and chromium plated for protection against corrosion
- Specially hardened and milled jaws
- Precise running of hardened worm-wheel
- Laser-marked scale in metric and inch graduation
- Comfortable non-slip plastic handle
- American pattern with 22° angled head and right hand movement

Ключи гаечные разводные

- Кованный ключ из закалённой высокосортовой хромванадиевой стали с полированной головкой, с хромоникелевым антикоррозионным покрытием
- Закаленные фрезерованные губки
- Точный ход закалённой червячной шестерни
- Нанесённые лазером метрическая и дюймовая шкалы
- Нескользящая пластиковая рукоятка
- Американский тип с поворотом головы под углом 22°, в правую сторону



50839-9004

Mini-Einmaulschlüssel,
verstellbar

Chrom-Vanadium, verchromt,
mit Kunststoff-Handschutz und Skala

Mini-Adjustable wrench

Chrome-Vanadium, chromium plated,
with soft grip plastic handle and scale

Mini clés à molette

Chrome-Vanadium, chromées, avec
poignée souple et graduation

Ключ гаечный разводной
миниатюрный

Хромованадиевая сталь,
хромоникелевое покрытие,
пластиковая рукоятка и шкала



Bestell-No./Order-No./Артикул	Art. No./Модель	CLO MM		MM/AF		g	
HE-50839900480	50839-9004	110	4	0 – 15	0 – 5/8"	65	1

50839

Einmaulschlüssel,
verstellbar

Chrom-Vanadium, verchromt,
mit Kunststoff-Handschutz und Skala

Adjustable wrenches

Chrome-Vanadium, chromium plated,
with soft grip plastic handle and scale

Clés à molette

Chrome-Vanadium, chromées, avec
poignée souple et graduation

Ключ гаечный разводной

Хромованадиевая сталь,
хромоникелевое покрытие,
пластиковая рукоятка и шкала



Bestell-No./Order-No./Артикул	Art. No./Модель	CLO MM		MM/AF		g	
HE-50839000680	50839	160	6	0 – 20	0 – 1/4"	160	5
HE-50839000880	50839	205	8	0 – 25	0 – 1"	310	5
HE-50839001080	50839	255	10	0 – 30	0 – 1.1/4"	540	5
HE-50839001280	50839	305	12	0 – 35	0 – 1.1/2"	800	5

K 50839-3

Sätze mit verstellbaren
Einmaulschlüsseln

Adjustable wrenches set

Jeux de clés à molette

Набор ключей гаечных
разводных, 3 предмета



Bestell-No./Order-No./Артикул	Art. No./Модель	MM/AF		g	
HE-50839000100	K 50839-3	0 – 30	0 – 1.1/4"	1010	1

enthaltend je 1 St.: - containing each 1 pcs.: - composition chaque 1 pcs.: - contiene una pzs. de cada: 50839-6 · 50839-8 · 50839-10
Комплектация 1 шт.: 50839-6 · 50839-8 · 50839-10

Das HEYTEC-Schonprofil

Schont Schrauben und Muttern. Setzt an den Flächen und nicht an den Kanten an. Eine positive Auswirkung ist die erheblich längere Lebensdauer.

The HEYTEC-profile saver

Protects screws and nuts whilst forces are applied on the flanks and not on edges, providing a much extended lifetime.

Le profil de protection HEYTEC

Protège boulons et écrous, S'appuie sur les flancs et pas sur les arêtes. Un effet positif sur la durée de vie de la vis et de l'outil.

Защита профиля HEYTEC

Защита винтов и гаек. Усилие прикладывается к плоскости, а не к рёбрам. Это ведёт за собой значительное увеличение срока службы и торцевой головки, и крепежа, а также позволяет приложить большее усилие.

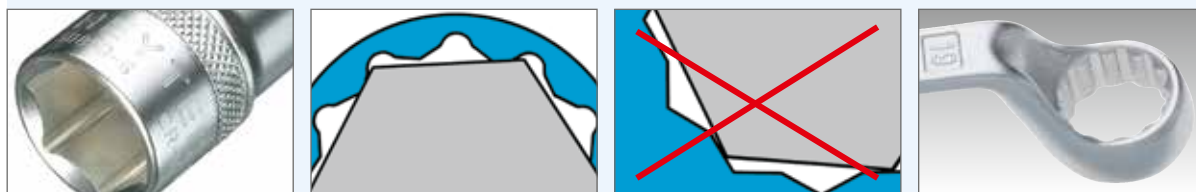

50810



Ringmaulschlüssel

Chrom-Vanadium, verchromt, Schon-Profil
DIN 3113 A / ISO 7738

Combination wrenches

Chrome-Vanadium, chromium plated, profile saver
DIN 3113 A / ISO 7738

Clés mixtes

Chrome-Vanadium, chromées, profil de protection SP
DIN 3113 A / ISO 7738

Ключ гаечный комбинированный

Хромованадиевая сталь, хромоникелевое покрытие, защита профиля DIN 3113 A / ISO 7738

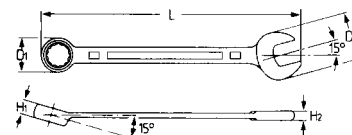

Bestell-No./Order-No./Артикул	MM	CL	H1	H2	D1	D2	g	
	MM	MM	MM	MM	MM	MM		
HE-50810006080	6	100	5,0	3,9	9,8	15,7	12	10
HE-50810007080	7	110	5,5	4,2	11,2	17,0	18	10
HE-50810008080	8	120	5,9	4,4	12,7	19,0	23	10
HE-50810009080	9	130	6,4	4,7	14,1	20,9	33	10
HE-50810010080	10	140	6,9	5,0	15,5	22,8	40	10
HE-50810011080	11	150	7,4	5,2	16,9	25,4	48	10
HE-50810012080	12	160	7,9	5,5	18,3	26,7	58	10
HE-50810013080	13	170	8,4	5,8	19,7	29,3	63	10
HE-50810014080	14	180	8,9	6,1	21,1	31,2	88	10
HE-50810015080	15	190	9,3	6,3	22,6	33,0	97	10
HE-50810016080	16	200	9,8	6,6	24,0	34,5	105	10
HE-50810017080	17	210	10,3	6,9	25,4	37,3	130	10
HE-50810018080	18	220	10,8	7,1	26,8	38,4	145	10
HE-50810019080	19	230	11,1	7,3	28,2	40,4	145	10
HE-50810020080	20	240	11,4	7,5	29,6	42,3	165	10
HE-50810021080	21	250	11,7	7,7	31,0	44,2	190	10
HE-50810022080	22	260	12,0	7,9	32,3	46,6	225	10
HE-50810024080	24	280	12,7	8,3	35,1	50,1	265	5
HE-50810027080	27	310	13,6	8,9	39,2	55,9	330	5
HE-50810030080	30	340	14,6	9,5	43,4	62,6	430	5
HE-50810032080	32	360	15,2	9,9	46,2	66,9	515	5
HE-50810036080	36	400	22,8	14,1	54,6	77,5	1090	5
HE-50810041080	41	450	25,8	15,8	62,1	83,7	1450	3

B 50810
HP 50810
K 50810
R 50810



Ringmaulschlüssel-Sätze

Chrom-Vanadium, verchromt,
 Schon-Profil
 DIN 3113 A / ISO 7738

Combination wrenches sets

Chrome-Vanadium, chromium plated,
 profile saver
 DIN 3113 A / ISO 7738

Jeux de clés mixtes

Chrome-Vanadium, chromées,
 profil de protection SP
 DIN 3113 A / ISO 7738

Набор ключей гаечных
 комбинированных

Хромованадиевая сталь,
 хромированное покрытие, защита
 профиля DIN 3113 A / ISO 7738



B 50810



K 50810



HP 50810-12



R 50810



R 50810-21



Bestell-No./Order-No./Артикул	Art. No./Модель	MM	g	
HE-50810924280	K 50810-8-M	8/9/10/11/13/14/17/19	570	1
HE-50810927180	K 50810-12-M-1	8/9/10/11/12/13/14/15/16/17/18/19	1055	1
HE-50810927280	K 50810-12-M-2	6/7/8/9/10/11/12/13/14/17/19/22	1135	1
HE-50810929080	K 50810-17-M	6/7/8/9/10/11/12/13/14/15/16/17/18/19/20/21/22	1575	1
HE-50810929480	K 50810-21-M	6/7/8/9/10/11/12/13/14/15/16/17/18/19/20/21/22/24/27/30/32	4080	1
HE-50810824280	B 50810-8-M	8/9/10/11/13/14/17/19	590	1
HE-50810827180	B 50810-12-M	8/9/10/11/12/13/14/15/16/17/18/19	980	1
HE-50810724280	R 50810-8-M	8/10/12/13/14/15/17/19	675	1
HE-50810727180	R 50810-12-M-1	8/9/10/11/12/13/14/15/16/17/18/19	1055	1
HE-50810727280	R 50810-12-M-2	6/7/8/9/10/11/12/13/14/17/19/22	1055	1
HE-50810729480	R 50810-21-M	6/7/8/9/10/11/12/13/14/15/16/17/18/19/20/21/22/24/27/30/32	3350	1
HE-50810627380	HP 50810-12-M	8/10/11/12/13/14/15/16/17/18/19/22	1270	1

50805

Doppelringschlüssel,
tief gekröpft

Chrom-Vanadium, verchromt,
Schon-Profil
DIN 838 / ISO 1085

Double ended ring wren-
ches, deep offset

Chrome-Vanadium, chromium plated,
profile saver
DIN 838 / ISO 1085

Clés polygonales contre-
coudées profondément

Chrome-Vanadium, chromées,
profil de protection SP
DIN 838 / ISO 1085

Ключ гаечный накидной,
изогнутый, 75°

Хромованадиевая сталь,
хромоникелевое покрытие, защита
профиля DIN 838 / ISO 1085

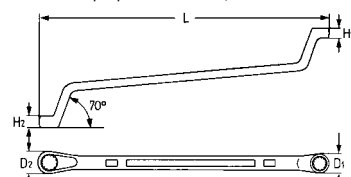

Bestell.-No./Order-No./Артикул	MM	мм	H1 мм	H2 мм	D1 мм	D2 мм	g	
HE-50805060780	6 x 7	165	5,9	6,5	11,1	12,5	40	10
HE-50805080980	8 x 9	180	6,9	7,4	14,3	15,5	58	10
HE-50805101180	10 x 11	200	7,8	8,3	17,2	18,4	72	10
HE-50805101380	10 x 13	220	7,4	8,7	15,4	19,8	100	10
HE-50805121380	12 x 13	220	8,8	9,3	20,6	21,3	108	10
HE-50805141580	14 x 15	245	9,7	10,2	23,3	24,2	140	10
HE-50805161780	16 x 17	255	10,6	10,9	26,4	27,2	175	5
HE-50805171980	17 x 19	285	12,0	12,0	26,8	28,5	285	5
HE-50805181980	18 x 19	275	11,3	11,6	29,1	30,1	235	5
HE-50805192280	19 x 22	285	11,8	12,3	30,2	31,3	275	5
HE-50805202280	20 x 22	300	12,0	12,7	31,1	34,0	285	5
HE-50805212380	21 x 23	315	12,4	13,1	33,0	36,0	305	5
HE-50805242780	24 x 27	330	13,4	14,5	38,5	41,9	360	5
HE-50805252880	25 x 28	350	13,8	14,9	40,4	43,9	450	5
HE-50805303280	30 x 32	365	15,9	16,5	46,8	49,3	550	5

**K 50805
R 50805
HP 50805**

Doppelringschlüssel-Sätze,
tief gekröpft

Chrom-Vanadium, verchromt,
Schon-Profil
DIN 838 / ISO 1085

Double ended ring wren-
ches sets,
deep offset

Chrome-Vanadium, chromium plated,
profile saver
DIN 838 / ISO 1085

Jeu de clés polygonales
contre-coudées profondé-
ment

Chrome-Vanadium, chromées,
profil de protection SP
DIN 838 / ISO 1085

Набор ключей гаечных
накидных, изогнутых

Хромованадиевая сталь,
хромоникелевое покрытие, защита
профиля DIN 838 / ISO 1085



R 50805



K 50805



HP 50805

Bestell.-No./Order-No./Артикул	Art. No./Модель	MM	g	
HE-50805944080	K-50805-8-M	6x7 / 8x9 / 10x11 / 12x13 / 14x15 / 16x17 / 18x19 / 20x22	1120	1
HE-50805947080	K-50805-12-M	6x7 / 8x9 / 10x11 / 12x13 / 14x15 / 16x17 / 18x19 / 20x22 / 21x23 / 24x27 / 25x28 / 30x32	2950	1
HE-50805747080	R-50805-12-M	6x7 / 8x9 / 10x11 / 12x13 / 14x15 / 16x17 / 18x19 / 20x22 / 21x23 / 24x27 / 25x28 / 30x32	3100	1
HE-50805644080	HP-50805-8-M	6x7 / 8x9 / 10x11 / 12x13 / 14x15 / 16x17 / 18x19 / 20x22	1320	1



Multifunktion 3 in 1

Knarren-Ringmaulschlüssel-Satz:

- Maulschlüssel
- Ringschlüssel
- Knarre

Multifunktion 3 in 1

Combination ratchet wrenches set:

- Open jaw wrenches
- Ring wrenches
- Ratchet

Многофункциональный 3 в 1

Ключ гаечный комбинированный с трещоткой:

- Рожковая часть
- Накидная часть
- Трещотка

Weitere Informationen
zum Produkt siehe Seite 21

For further product information
see page 21

Дополнительные сведения
об изделии см. на стр. 21

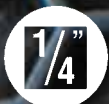

50720

Knarren-Ringmaul-schlüssel

Chrom-Vanadium, verchromt, 72 Zähne, Drehmoment Ring nach DIN 899 Reihe A / ISO 1711-1, Maul nach DIN 899 Reihe C / ISO 1711

Combination ratchet wrenches

Chrome-Vanadium, chromium plated, 72 teeth, torque on ring to DIN 899 row A / ISO 1711-1 on open end to DIN 899 row C / ISO 1711

Clés mixtes à cliquet

Chrome-Vanadium, chromées, 72 dents, couple côté polygonal suivant DIN 899 rang A / ISO 1711-1, fourche suivant DIN 899 rang C / ISO 1711

Ключ гаечный комбинированный с трещоткой

Хромованадиевая сталь, хромоникелевое покрытие, 72 зубца, крутящий момент накидной части по DIN 899 класс А / ISO 1711-1, рожковой части по DIN 899 класс В / ISO 1711

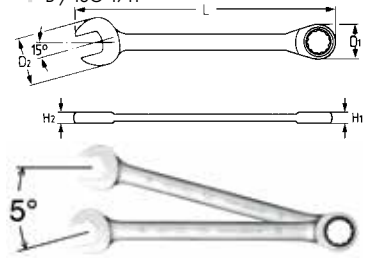

1/4 Adapter, siehe Seite 22
3/8 Adapters, see page 22
Adaptateurs, voir page 22
1/2 Адаптеры см. на стр. 22

Bestell-No./Order-No./Артикул	MM	CL	H1	H2	D1	D2	g	
	MM	MM	MM	MM	MM	MM		
HE-50720008080	8	140,0	6,6	4,6	17,0	16,8	32	10
HE-50720009080	9	150,0	7,0	5,0	19,5	18,5	40	10
HE-50720010080	10	160,0	7,5	5,3	20,5	20,8	59	10
HE-50720011080	11	165,0	8,0	6,0	22,2	23,0	70	10
HE-50720012080	12	172,0	8,3	6,3	23,0	25,3	77	10
HE-50720013080	13	178,0	8,7	6,6	25,3	27,2	85	10
HE-50720014080	14	190,0	9,0	6,8	28,2	29,2	105	10
HE-50720015080	15	200,0	9,5	7,0	29,2	31,5	125	10
HE-50720016080	16	207,0	10,0	7,5	30,0	32,8	225	10
HE-50720017080	17	225,0	10,3	7,7	31,7	35,0	160	10
HE-50720018080	18	240,0	11,5	8,3	32,2	37,5	200	10
HE-50720019080	19	248,0	10,3	8,7	34,3	39,5	210	10
HE-50720022080	22	278,0	10,3	9,0	42,0	45,0	381	10
HE-50720024080	24	300,8	13,4	9,9	46,7	51,5	500	5
HE-50720027080	27	304,1	14,9	10,9	48,7	55,9	601	5

**K 50720
R 50720
M 50720**

Knarren-Ringmaul-schlüssel-Sätze
Combination ratchet wrench sets
Jeux de clés mixtes à cliquet
Набор ключей гаечных комбинированных с трещоткой

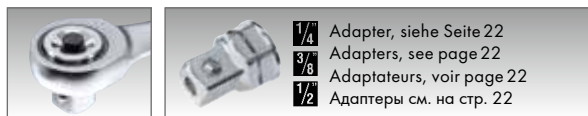
R 50720
M 50720
K 50720

1/4 Adapter, siehe Seite 22
3/8 Adapters, see page 22
Adaptateurs, voir page 22
1/2 Адаптеры см. на стр. 22

Bestell-No./Order-No./Артикул	Art. No./Модель	MM	g	
HE-50720600080	K 50720-6-M	8/10/12/13/17/19	623	1
HE-50720600180	R 50720-6-M	8/10/12/13/17/19	755	1
HE-50720600380	R 50720-8-M	8/10/12/13/14/15/17/19	1005	1
HE-50720600280	M 50720-10-M	8/10/12/13/14/15/16/17/18/19	1400	1

50725



Knarren-Ringmaul-schlüssel, umschaltbar

Chrom-Vanadium, verchromt, 72 Zähne, Drehmoment Ring nach DIN 899 Reihe A / ISO 1711-1, Maul nach DIN 899 Reihe C / ISO 1711

Combination ratchet wrenches, reversible

Chrome-Vanadium, chromium plated, 72 teeth, torque on ring to DIN 899 row A / ISO 1711-1, on open end to DIN 899 row C / ISO 1711

Clés mixtes à cliquet réversible

Chrome-Vanadium, chromées, 72 dents, couple côté polygonal suivant DIN 899 rang A / ISO 1711-1, fourche suivant DIN 899 rang C / ISO 1711

Ключ гаечный комбинированный с трещоткой, с реверсом

Хромованадиевая сталь, хромоникелевое покрытие, 72 зубца, крутящий момент накидной части по DIN 899 класс A / ISO 1711-1, рожковой части по DIN 899 класс B / ISO 1711

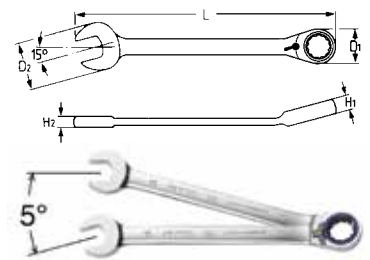

1/4 Adapter, siehe Seite 22
Adapters, see page 22
3/8 Adaptateurs, voir page 22
1/2 Адаптеры см. на стр. 22

Bestell-No./Order-No./Артикул	MM	CL	H1	H2	D1	D2	g
	mm	mm	mm	mm	mm	mm	
HE-50725008080	8	140,0	8,2	5,3	17,0	17,0	37
HE-50725009080	9	150,0	8,2	5,5	19,0	18,8	47
HE-50725010080	10	160,0	8,4	6,0	20,5	21,7	62
HE-50725011080	11	165,0	9,4	6,4	21,5	23,0	71
HE-50725012080	12	170,0	9,4	6,5	22,5	25,2	84
HE-50725013080	13	178,0	9,4	7,3	24,0	26,5	95
HE-50725014080	14	190,0	9,4	7,5	26,5	29,6	112
HE-50725015080	15	200,0	9,4	7,8	28,0	31,3	142
HE-50725016080	16	210,0	11,1	8,1	29,0	33,4	155
HE-50725017080	17	225,0	11,1	8,4	30,5	36,3	175
HE-50725018080	18	237,0	12,4	9,1	31,5	38,0	210
HE-50725019080	19	248,0	12,4	9,3	33,0	39,0	235
HE-50725022080	22	290,0	13,0	9,3	39,0	46,0	380
HE-50725024080	24	335,0	14,5	10,4	45,5	52,3	530
HE-50725027080	27	353,0	14,8	11,6	51,8	58,5	624
HE-50725030080	30	419,0	16,8	12,2	59,3	64,5	939
HE-50725032080	32	420,0	16,9	12,2	59,5	64,6	942

**K 50725
R 50725
M 50725**



Knarren-Ringmaul-schlüssel-Sätze, umschaltbar

Combination ratchet wrenches sets, reversible

Jeux de clés mixtes à cliquet réversible

Набор ключей гаечных комбинированных с трещоткой, с реверсом, 8 предметов



R 50725-8

M 50725

K 50725

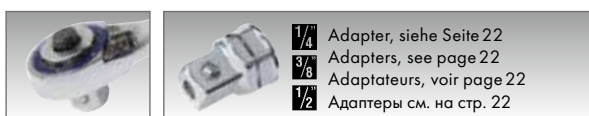

1/4 Adapter, siehe Seite 22
Adapters, see page 22
3/8 Adaptateurs, voir page 22
1/2 Адаптеры см. на стр. 22

Bestell-No./Order-No./Артикул	Art. No./Модель	MM	g	
HE-50725600080	K 50725-6-M	8/10/12/13/17/19	690	1
HE-50725600180	R 50725-6-M	8/10/12/13/17/19	825	1
HE-50725600380	R 50725-8-M	8/10/12/13/14/15/17/19	974	1
HE-50725600280	M 50725-10-M	8/10/11/12/13/14/16/17/18/19	1550	1



Knarren-Ringmaul-schlüssel-Satz, 10-tlg.

Multifunktion 3 in 1
Maulschlüssel
Ringschlüssel
Knarre

Knarren-Ringmaulschlüssel aus Chrom-Vanadium Stahl, verchromt, mit Hebelumschaltung, 72 Zähne, Drehmoment Ring nach DIN 899 Reihe A / ISO 1711-1, Maul nach DIN 899 Reihe C / ISO 1711

Combination ratchet wrenches set, 10 pcs.

Multifunction 3 in 1
Open jaw wrenches
Ring wrenches
Ratchet

Combination ratchet wrench, made of Chrome-Vanadium steel, chromium plated, 72 teeth, torque on ring to DIN 899 row A / ISO 1711-1, on open end to DIN 899 row C / ISO 1711

Jeu de clés mixtes à cliquet, 10 pcs.

Multifonction 3 en 1
Clé à molette
Clé polygonale
Cliquet

Clés mixtes à cliquet de Chrome-Vanadium, chromées, 72 dents, couple côté polygonal suivant DIN 899 rang A / ISO 1711-1, fourche suivant DIN 899 rang C / ISO 1711

Набор ключей гаечных комбинированных с трещоткой, с реверсом, 10 предметов

Многофункциональный 3 в 1:
Рожковая часть
Накидная часть
Трещотка

Хромованадиевая сталь, хромоникелевое покрытие, 72 зубца, крутящий момент накидной части по DIN 899 класс А / ISO 1711-1, рожковой части по DIN 899 класс В / ISO 1711



enthaltend/containing/composition/комплектация

- ММ 8/10/11/13/14/17/19
- 1/4" / 3/8" / 1/2"

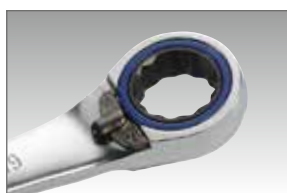

Bestell-No./Order-No./Артикул	Art. No./Модель	Maße · Dimensions · Габариты		
HE-50725600580	50725-6005	250 x 140 x 40	1600	1



4 in 1
Knarren-Ringschlüssel

Chrom-Vanadium, verchromt, mit Hebelumschaltung, 72 Zähne

4 in 1
Ratchet wrenches

Chrome-Vanadium, chromium plated, with reversible ratchet, 72 teeth

4 en 1
clé polygonale à cliquet

Chrome-Vanadium, chromées, avec cliquet réversible, 72 dents

Ключи гаечные накидные с трещоткой, с реверсом

4-в-1, хромованадиевая сталь, хромоникелевое покрытие, 72 зубца



Bestell-No./Order-No./Артикул	Art. No./Модель	mm	mm		
HE-50730081383	50730	165	8 x 10 x 12 x 13	105	5
HE-50730091583	50730	180	9 x 11 x 14 x 15	150	5
HE-50730101983	50730	251	10 x 13 x 17 x 19	273	5
HE-50730161983	50730	225	16 x 17 x 18 x 19	255	5
HE-50730202483	50730	255	20 x 21 x 22 x 24	480	5

R 50730-3



4 in 1 Knarren-Ringschlüssel-Satz

In stabiler Textil- Gürteltasche mit Klettverschluss, 3-tlg.



Ratchet wrenches set 4 in 1

In Solid textile belt bag with velcro sealing, 3 pcs.

Jeux de clés polygonale à cliquet 4 en 1

En etui de ceinture résistant avec fermeture velcro, 3 pcs.

Набор ключей гаечных накидных с трещоткой, с реверсом, 4-в-1

3 предмета, в прочной текстильной поясной сумке с застёжкой на липучках



Bestell-No./Order-No./Артикул	Art. No./Модель	MM	g	
HE-50730600183	R 50730-3	8 x 10 x 12 x 13 9 x 11 x 14 x 15 16 x 17 x 18 x 19	495	1

**50825-12
50840-12
50850-12**

1/4"

3/8"

1/2"

Adapter für Knarren-Ringmaulschlüssel

Adapter for combination ratchet wrenches

Adaptateur pour clés mixtes à cliquet

Адаптеры под квадрат для ключей гаечных комбинированных с трещоткой

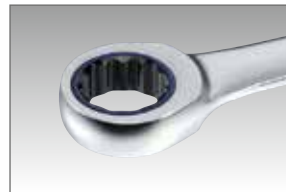

Bestell-No./Order-No./Артикул	Art. No./Модель	■	для № HEYTEC	MM	g	
HE-50825121083	50825-1210	1/4"	50720	10	6	10
HE-50840121383	50840-1213	3/8"	+	13	18	10
HE-50850121983	50850-1219	1/2"	50725	19	50	10

50740



Gerüstbauknarre

Chrom-Vanadium, verchromt
Diese Gerüstbauknarre ist ein extrem stabiles Modell, mit umschaltbarer Knarre und einem Durchlass für den Gewindebolzen. Das Ende des Handgriffs ist als Dorn ausgeführt und ermöglicht somit ein schnelles justieren der Bauteile.

Scaffolding ratchet

Chrome-Vanadium, chromium plated
This scaffolding ratchet-tool is an extremely robust product with reversible ratchet and pass-through feature for threaded bolts. With „rat-tail“ handle for aligning construction parts.

Outils pour monteurs d'échafaudages

Chrome-Vanadium, chromées
L'outil idéal pour les pros du Bâtiment. Avec notre cliquet pour le montage d'échafaudages, vous disposez d'un modèle extrêmement robuste avec cliquet réversible et un passage pour les tiges filetées. L'extrémité de la poignée est conçue en forme de mandrin et permet ainsi un ajustement rapide des éléments à assembler.

Ключ строительный гаечный накидной сквозной с трещоткой, с реверсом

Хромованадиевая сталь, хромоникелевое покрытие. Данный ключ отличается высокой надёжностью. Также он обладает реверсной трещоткой и сквозным отверстием для шпилек с резьбой. Конец рукоятки заострён в виде «крысиного хвоста» для выравнивания элементов конструкций.



Bestell-No./Order-No./Артикул	Art. No./Модель	mm	MM	g	
HE-50740192236	50740	315	19 x 22	150	2

50742



Gerüstbauknarre mit Nagelzieher

Chrom-Vanadium, verchromt
Diese Gerüstbauknarre ist ein extrem stabiles Modell, mit Umschaltknarre und einem Durchlass für den Gewin-debolzen.
Mit integriertem ausklappbarem Nagelzieher. Das Ende des Handgriffs ist als Dorn ausgeführt und ermöglicht somit ein schnelles justieren der Bauteile.

Scaffolding ratchet-tool with nail puller

Chrome-Vanadium, chromium plated
This scaffolding ratchet-tool is an extremely robust product with reversible ratchet and pass-through feature for threaded bolts. With integrated fold-out nail puller. With rat-tail handle for aligning construction parts.

Echafaudage à cliquet avec arrache-clous

Chrome-Vanadium, chromées
Ce cliquet d'échafaudage est un modèle extrêmement stable avec cliquet réversible et un passage pour la tige filetée. Avec arrache clous pliable intégré. L'extrémité de la poignée est conçue en forme de mandrin et permet ainsi un réglage rapide des composants.

Ключ строительный гаечный накидной сквозной с трещоткой, с реверсом, с гвоздодёром

Хромованадиевая сталь, хромоникелевое покрытие. Данный ключ отличается надёжностью. Также он обладает реверсной трещоткой, сквозным отверстием для шпилек с резьбой, а также встроенным откидным гвоздодёром. Конец рукоятки заострён в виде «крысиного хвоста» для выравнивания элементов конструкций.



Bestell-No./Order-No./Артикул	Art. No./Модель	мм			
HE-50742192280	50742	315	19 x 22	1400	2



50825-00-15

Анtriebsteile	Accessories	Accessoires	Рукоятки трещоточные и аксессуары к ним
Chrom-Vanadium, verchromt	Chrome-Vanadium, chromium plated	Chrome-Vanadium, chromées	Хромованадиевая сталь, хромоникелевое покрытие

Hebelumschaltknarre	Lever type reversible ratchet	Cliquets réversibles	Рукоятка трещоточная, с флажковым переключателем
Mit Auswerferstift zum Schnell-lösen der Steckverbindung, 48 Zähne	With quick release ejector button, 48 teeth	Tige d'éjection pour libérer rapidement l'outil du cliquet, 48 dents	С кнопкой быстросъёмного механизма, 48 зубцов
Mit ergonomischem 2-K Griff DIN 3122 D · ISO 3315	With ergonomic 2 components handle DIN 3122 D · ISO 3315	Avec poignée ergonomique à 2 composantes DIN 3122 D · ISO 3315	С эргономичной двухкомпонентной рукояткой DIN 3122 D ISO 3315



Bestell-No./Order-No./Артикул	Art. No./Модель		мм		
HE-50825015083	50825-00-15	1/4"	150	135	5

50825-00-17

Hebelumschaltknarre	Lever type reversible ratchet	Cliquets réversibles	Рукоятка трещоточная с карданом, с флажковым переключателем
Mit Auswerferstift zum Schnell-lösen der Steckverbindung, 48 Zähne	With quick release ejector button, 48 teeth	Tige d'éjection pour libérer rapidement l'outil du cliquet, 48 dents	С кнопкой быстросъёмного механизма, 48 зубцов
Arretierbar mit ergonomischem 2-K Griff und Gürtelclip	Lockable with ergonomic 2 components handle and belt clip	Locable avec poignée ergonomique à 2 composantes et adaptateur de ceinture	С эргономичной двухкомпонентной рукояткой и клипсой для крепления на пояс



Bestell-No./Order-No./Артикул	Art. No./Модель		мм		
HE-50825017083	50825-00-17	1/4"	140	146	5



Die neue Knarren-Generation

30% mehr Drehmoment
30% mehr Leistung
30% mehr Freiraum
100% Qualität

The new ratchet generation

30% higher torque
30% higher performance
30% more free space
100% Quality

Новое поколение трещоточных рукояток

на 30% больший крутящий момент
на 30% большая производительность
на 30% больше свободного пространства
100% качество



50825-00-18

Antriebsteile Chrom-Vanadium, verchromt	Accessories Chrome-Vanadium, chromium plated	Accessoires Chrome-Vanadium, chromées	Рукоятки трещоточные и аксессуары к ним Хромованадиевая сталь, хромоникелевое покрытие
T-Griff mit Ratschenfunktion Mit Auswerferstift zum Schnell-lösen der Steckverbindung, 48 Zähne Arretierbar, aus Zink-Druckguß in schwerer Ausführung, mit Schnelllösemechanik und rechts/links-Umschaltung	T-handle with ratchet With quick release ejector button, 48 teeth Made of heavy duty die-cast zinc, with quick release mechanism, stop-function and right-left switch	T-poignée cliquet Tige d'éjection pour libérer rapidement l'outil du cliquet, 48 dents Execution zingué avec mécanisme de déconnexion rapide, fonction d'arrêt et fonction de modification droite-gauche	Рукоятка трещоточная T-образная С кнопкой быстросъёмного механизма, 48 зубцов Цинковое литьё, для тяжелых работ, быстросъёмный механизм, реверс



Bestell-No./Order-No./Артикул	Art. No./Модель		мм		
HE-50825018083	50825-00-18	1/4"	115	146	5

50825-10-15

Hebelumschaltknarre Mit Auswerferstift zum Schnell-lösen der Steckverbindung, 48 Zähne Gebogener Stahlkern, kunststoffummantelt DIN 3122 D · ISO 3315	Lever type reversible ratchet With quick release ejector button, 48 teeth Offset handle, plastic coated DIN 3122 D · ISO 3315	Cliquets réversibles Tige d'éjection pour libérer rapidement l'outil du cliquet, 48 dents Poignée en acier déporté, à enrobage plastique DIN 3122 D · ISO 3315	Рукоятка трещоточная, изогнутая, с флажковым переключателем С кнопкой быстросъёмного механизма, 48 зубцов Пластиковое покрытие DIN 3122 D · ISO 3315
---	---	--	--



Bestell-No./Order-No./Артикул	Art. No./Модель		мм		
HE-50825101500	50825-10-15	1/4"	148	97	5

50825-10-16

Lever type reversible ratchet With quick release ejector button Offset handle, 72 teeth	Cliquets réversibles Tige d'éjection pour libérer rapidement l'outil du cliquet Poignée en acier déporté, 72 dents	Cliquets réversibles Tige d'éjection pour libérer rapidement l'outil du cliquet Poignée en acier déporté, 72 dents	Рукоятка трещоточная Изогнутая, с флажковым переключателем С кнопкой быстросъёмного механизма, 72 зубца
--	---	---	--



Bestell-No./Order-No./Артикул	Art. No./Модель		мм		
HE-50825101680	50825-10-16	1/4"	150	250	5



50825-10-17

Antriebsteile Chrom-Vanadium, verchromt	Accessories Chrome-Vanadium, chromium plated	Accessoires Chrome-Vanadium, chromées	Рукоятки трещоточные и аксессуары к ним Хромованадиевая сталь, хромированное покрытие
Hebelumschaltknarre Mit Auswerferstift zum Schnell-lösen der Steckverbindung, 60 Zähne	Lever type reversible ratchet With quick release ejector button, 60 teeth	Cliquets réversibles Tige d'éjection pour libérer rapidement l'outil du cliquet, 60 dents	Рукоятка трещоточная, с флажковым переключателем С кнопкой быстросъемного механизма, 60 зубцов, с эргономичной двухкомпонентной рукояткой
Mit ergonomischem 2-K Griff Extrem schlank, bestens geeignet für enge Bauräume	With ergonomic 2 components handle Extremely slim, best suited for places of hard access	Avec poignée ergonomique à 2 composantes Extrêmement mince, parfaitement adaptée aux petits espaces	Узкая конструкция, лучше всего подходит для труднодоступных мест
30% mehr Drehmoment durch innovative Sperrfunktion	Innovative locking function for 30% higher torque	30% plus de couple grâce à la fonction de barrière innovante	На 30% больший крутящий момент благодаря новой функции блокировки храпового механизма

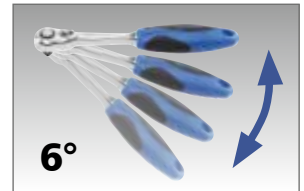

Bestell-No./Order-No./Артикул	Art. No./Модель				
HE-50825101783	50825-10-17	1/4"	150	150	5

50825-11-15

Hebelumschaltknarre Mit Auswerferstift zum Schnell-lösen der Steckverbindung, 48 Zähne	Lever type reversible ratchet With quick release ejector button, 48 teeth	Cliquets réversibles Tige d'éjection pour libérer rapidement l'outil du cliquet, 48 dents	Рукоятка трещоточная, с флажковым переключателем С кнопкой быстросъемного механизма, 48 зубцов
Mit ergonomischem 2-K Griff, ideal für schwer zugängliche Stellen	With ergonomic 2 components handle, ideal for hard of access workplaces	Avec poignée ergonomique à 2 composantes, idéal pour les endroits difficiles d'accès	С эргономичной двухкомпонентной рукояткой, идеально подходит для труднодоступных мест



Bestell-No./Order-No./Артикул	Art. No./Модель				
HE-50825111583	50825-11-15	1/4"	115	94	5

50833-3-1

Mini-Bit-Knarre Mit Auswerferstift zum Schnell-lösen der Steckverbindung, 48 Zähne	Mini-bit ratchet With quick release ejector button, 48 teeth	Cliquet à embouts mini Tige d'éjection pour libérer rapidement l'outil du cliquet, 48 dents	Мини-рукоятка трещоточная для бит С кнопкой быстросъемного механизма, 48 зубцов
Mini-Bit-Knarre, 48 Zähne, blau eloxiert, rechts/links-Umschaltung, zur Aufnahme von Bits	Mini-bit ratchet, 48 teeth, blue anodized, reversible (clockwise/counter-clockwise), for direct adaption of bits	Cliquet à embouts mini, 48 dents, bleu anodisé, gauche/droite, pour enlèvement direct d'embouts	Окрашивание анодированием в синий цвет, реверс, для прямой вставки бит



Bestell-No./Order-No./Артикул	Art. No./Модель				
HE-50833300100	50833-3-1	1/4"	85	46	5



Verbindungsteile	Accessories	Accessoires	Рукоятки трещоточные и аксессуары к ним
Chrom-Vanadium, verchromt	Chrome-Vanadium, chromium plated	Chrome-Vanadium, chromées	Хромованадиевая сталь, хромоникелевое покрытие

50825-03

Griff mit Gleitstück
DIN 3123 B · ISO 3316

Sliding T-handle
DIN 3123 B · ISO 3316

Poignée coulissante
DIN 3123 B · ISO 3316

Вороток Т-образный
DIN 3123 B · ISO 3316



Bestell-No./Order-No./Артикул	Art. No./Модель			CLD мм		
HE-50825030083	50825-03	1/4"		115	42	10

50825-04/05/05-5

Verlängerungen
DIN 3123 B · ISO 3316

Extension bars
DIN 3123 B · ISO 3316

Rallonges
DIN 3123 B · ISO 3316

Удлинитель
DIN 3123 B · ISO 3316



Bestell-No./Order-No./Артикул	Art. No./Модель			CLD мм		
HE-50825040083	50825-04	1/4"		50	35	10
HE-50825050083	50825-05	1/4"		100	44	10
HE-50825055083	50825-05-5	1/4"		102	43	5

50825-05-6/7

Verlängerungen mit Zugbetätigung
Zum Schnelllösen und zur Arretierung der Steckverbindung

Extension bars
With quick release

Rallonges
Avec déconnexion rapide automatique pour blocage du connecteur

Удлинитель с быстрьюёмным механизмом



Bestell-No./Order-No./Артикул	Art. No./Модель			CLD мм		
HE-50825056083	50825-05-6	1/4"		100	49	10
HE-50825057083	50825-05-7	1/4"		250	109	5

50825-08

Steckgriff
DIN 3122 E · ISO 3315

Spinner handle
DIN 3122 E · ISO 3315

Rallonges emmanchée
DIN 3122 E · ISO 3315

Отвёртка-вороток
DIN 3122 E · ISO 3315



Bestell-No./Order-No./Артикул	Art. No./Модель			CLD мм		
HE-50825080083	50825-08	1/4"		150	98	10



50825-06

Verbindungsteile Chrom-Vanadium, verchromt	Accessories Chrome-Vanadium, chromium plated	Accessoires Chrome-Vanadium, chromées	Рукоятки трещоточные и аксессуары к ним Хромованадиевая сталь, хромоникелевое покрытие
---	---	--	---

Kardangelen
DIN 3123 C · ISO 3316

Universal joint
DIN 3123 C · ISO 3316

Cardan universel
DIN 3123 C · ISO 3316

Кардан, DIN 3123 C · ISO 3316



Bestell-No./Order-No./Артикул	Art. No./Модель		мм		
HE-50825060083	50825-06	1/4"	37	26	10

Einsätze mit Schon-Profil und Kreuzrändelung

Super-Oberflächen-Verarbeitung, Oberfläche in Matt-Finish. Mehr Grip durch Kreuzrändelung. Schon-Profil schützt Schrauben und Muttern.

Sockets with SP-profile and cross knurling

Superior surface appearance in mat chromium plated finish. Cross knurling provides better grip and SP profile protects screws and nuts.

Douilles avec profil de protection et moletage en croix

Parfaite finition des surfaces, surfaces en finition mat, meilleur contact grâce au moletage en croix, le profil spécial protège les boulons et écrous.

Головки торцевые с защитой профиля и крестовой насечкой

Первоклассная матовая отделка поверхности. Улучшенный захват благодаря крестовой насечке. Защита профиля для винтов и гаек.



50825-6

Steckschlüsseleinsätze, sechskant

DIN 3124 / ISO 2725
Chrom-Vanadium, verchromt

Sockets, hexagon

DIN 3124 / ISO 2725
Chrome-Vanadium, chromium plated

Douilles, 6 pans

DIN 3124 / ISO 2725
Chrome-Vanadium, chromées

Головки торцевые, шестигранные

DIN 3124 / ISO 2725
Хромованадиевая сталь, хромоникелевое покрытие

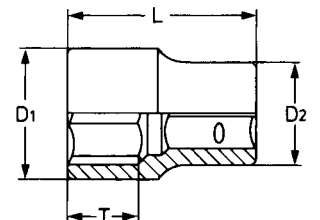

Bestell-No./Order-No./Артикул	мм	мм	T мм	D1 мм	D2 мм		
HE-50825600483	4	25,0	9,0	7,0	12,0	9	10
HE-50825604583	4,5	25,0	9,0	7,0	12,0	10	10
HE-50825600583	5	25,0	9,0	8,0	12,0	10	10
HE-50825605583	5,5	25,0	9,0	9,0	12,0	9	10
HE-50825600683	6	25,0	9,0	9,0	12,0	10	10
HE-50825600783	7	25,0	9,0	10,0	12,0	11	10
HE-50825600883	8	25,0	9,0	12,0	12,0	12	10
HE-50825600983	9	25,0	11,0	13,0	13,0	14	10
HE-50825601083	10	25,0	11,0	14,0	14,0	15	10
HE-50825601183	11	25,0	12,0	16,0	16,0	21	10
HE-50825601283	12	25,0	13,0	17,0	17,0	24	10
HE-50825601383	13	25,0	13,0	18,0	18,0	27	10
HE-50825601483	14	25,0	14,0	19,5	19,5	34	10
HE-50825601583	15	25,0	15,0	21,5	21,5	52	10

50825-19



Steckschlüsseinsätze,
extra lang

DIN 3124 / ISO 2725
Chrom-Vanadium, verchromt

Sockets,
extra deep

DIN 3124 / ISO 2725
Chrome-Vanadium, chromium plated

Douilles,
extra longues

DIN 3124 / ISO 2725
Chrome-Vanadium, chromées

Головки торцевые
глубокие, шестигранные

DIN 3124 / ISO 2725
Хромованадиевая сталь,
хромоникелевое покрытие

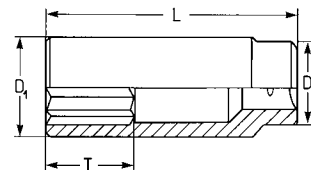

Bestell-No./Order-No./Артикул	ØMM	CL Ø мм	T мм	D1 мм	D2 мм	g		
HE-50825190683	6	50,0	12,0	10,0	12,0	22	10	
HE-50825190783	7	50,0	19,0	10,5	12,0	23	10	
HE-50825190883	8	50,0	19,0	12,0	12,0	25	10	
HE-50825190983	9	50,0	19,0	13,0	12,0	29	10	
HE-50825191083	10	50,0	21,0	14,5	13,0	35	10	
HE-50825191183	11	50,0	23,0	16,0	14,0	42	10	
HE-50825191283	12	50,0	23,0	17,0	15,0	45	10	
HE-50825191383	13	50,0	23,0	18,0	16,0	52	10	
HE-50825191483	14	50,0	23,0	19,0	17,0	55	10	

50825-20



Steckschlüsseinsätze
für Außen-TORX®-
Schrauben

Chrom-Vanadium, verchromt

Sockets for
TORX®-head screws

Chrome-Vanadium, chromium plated

Douilles pour vis
TORX® exterieures

Chrome-Vanadium, chromées

Головки торцевые TORX®

Хромованадиевая сталь,
хромоникелевое покрытие

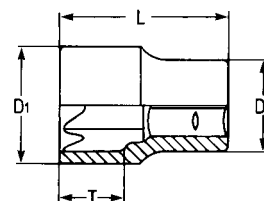

Bestell-No./Order-No./Артикул	ØE	ØMM	CL Ø мм	T мм	D1 мм	D2 мм	g		
HE-50825200483	4	3,86	25,0	7,0	7,0	12,0	10	10	
HE-50825200583	5	4,75	25,0	7,0	8,0	12,0	10	10	
HE-50825200683	6	5,74	25,0	7,0	9,0	12,0	11	10	
HE-50825200783	7	6,22	25,0	12,0	11,0	12,0	12	10	
HE-50825200883	8	7,52	25,0	12,0	12,0	12,0	13	10	
HE-50825201083	10	9,42	25,0	12,0	14,0	14,0	15	10	
HE-50825201183	11	10,08	25,0	12,0	16,0	16,0	19	10	

50825-70 98718-25



Leiste für Steckschlüssel-
einsätze

Zur Aufnahme von zehn 1/4"
Steckschlüsseinsätzen. Die Einsätze
und die Leiste werden mit Hilfe von
Magnetleisten gehalten.

Rail for sockets

A strong magnet securely holds the
sockets rail to ferrous metal.

Bornes pour douilles

Blocage des bornes dues aux aiman-
tes et les surfaces métalliques.

Магнитный держатель
для торцевых головок

Для 10 торцевых головок DR 1/4",
надёжное крепление при помощи
магнита

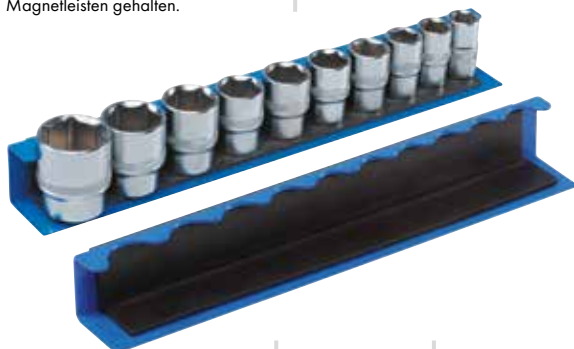

Bestell-No./Order-No./Артикул	Модель	ØMM	CL Ø мм	g	
HE-50825700083	50825-70	4/5/6/7/8/9/10/11/12/13	170	300	1
HE-98718250000	98718-25	leer/empty пустой	170	190	1

50825-30 – 50825-37

1/4"

Schraubendreher-Einsätze

Screwdriver sockets

Douilles tournevis

Головки торцевые со вставкой-битой

Chrom-Vanadium, verchromt

Chrome-Vanadium, chromium plated

Chrome-Vanadium, chromées

Хромованадиевая сталь, хромоникелевое покрытие



50825-30

50825-31

50825-32

50825-33

50825-35

50825-37



XZN

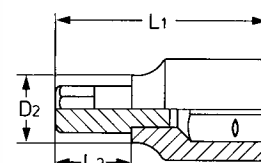

50825-30

Bestell-No./Order-No./Артикул	Art. No./Модель			L1 мм	L2 мм	D2 мм		
HE-50825300383	50825-30	4,0	0,7	36,0	18,0	12,0	15	10
HE-50825300483	50825-30	5,5	0,9	36,0	18,0	12,0	15	10
HE-50825300583	50825-30	7,0	1,0	36,0	18,0	12,0	15	10

50825-31

Bestell-No./Order-No./Артикул	Art. No./Модель	мм	L1 мм	L2 мм	D2 мм		
HE-50825310183	50825-31	3	36,0	17,0	12,0	15	10
HE-50825310283	50825-31	4	36,0	17,0	12,0	15	10
HE-50825310383	50825-31	5	36,0	17,0	12,0	15	10
HE-50825310483	50825-31	6	36,0	17,0	12,0	15	10

50825-32

Bestell-No./Order-No./Артикул	Art. No./Модель		L1 мм	L2 мм	D2 мм		
HE-50825320183	50825-32	PH 1	36,0	17,0	12,0	15	10
HE-50825320283	50825-32	PH 2	36,0	17,0	12,0	15	10
HE-50825320383	50825-32	PH 3	36,0	17,0	12,0	15	10

50825-33

Bestell-No./Order-No./Артикул	Art. No./Модель		L1 мм	L2 мм	D2 мм		
HE-50825330183	50825-33	M5	36,0	17,0	12,0	15	10
HE-50825330283	50825-33	M6	36,0	17,0	12,0	15	10
HE-50825330383	50825-33	M8	36,0	17,0	12,0	15	10

50825-35

Bestell-No./Order-No./Артикул	Art. No./Модель		L1 мм	L2 мм	D2 мм		
HE-50825350183	50825-35	PZ 1	36,0	17,0	12,0	15	10
HE-50825350283	50825-35	PZ 2	36,0	17,0	12,0	15	10
HE-50825350383	50825-35	PZ 3	36,0	17,0	12,0	15	10

50825-37

Bestell-No./Order-No./Артикул	Art. No./Модель		мм	L1 мм	L2 мм	D2 мм		
HE-50825370883	50825-37	TT 8	2,52	37,0	17,0	12,0	15	10
HE-50825371083	50825-37	TT 10	2,68	37,0	17,0	12,0	15	10
HE-50825371583	50825-37	TT 15	3,48	37,0	17,0	12,0	15	10
HE-50825372083	50825-37	TT 20	3,75	37,0	17,0	12,0	15	10
HE-50825372583	50825-37	TT 25	4,25	37,0	17,0	12,0	15	10
HE-50825372783	50825-37	TT 27	5,00	37,0	17,0	12,0	15	10
HE-50825373083	50825-37	TT 30	5,55	37,0	17,0	12,0	15	10
HE-50825374083	50825-37	TT 40	6,50	37,0	17,0	12,0	15	10

Verbindungsteile Chrom-Vanadium, verchromt	Accessories Chrome-Vanadium, chromium plated	Accessoires Chrome-Vanadium, chromées	Рукоятки трещоточные и аксессуары к ним Хром-ванадий, с хромовым покрытием
---	---	--	---

50800-3306

Adapter für 1/4" Bits Innensechskant, mit Halteklammer	Adapter for 1/4" bits Internal hexagon with holding clip	Adaptateur pour embouts de 1/4" 6-pans femelle, avec clavette de blocage	Адаптер для бит 1/4" Внутренний шестигранник, с фиксатором
---	---	---	---



Bestell-No./Order-No./Артикул	Art. No./Модель		мм		
HE-50800330683	50800-3306	1/4"	25	20	10

50825-1501

Adapter DIN 3123 A · ISO 3316	Converter DIN 3123 A · ISO 3316	Réducteur DIN 3123 A · ISO 3316	Адаптер под квадрат DIN 3123 A · ISO 3316
-------------------------------	---------------------------------	---------------------------------	---



Bestell-No./Order-No./Артикул	Art. No./Модель			мм		
HE-50825150183	50825-1501	3/8"	1/4"	25	21	10

Verbindungselemente für Bohrmaschinen und Akkuschrauber	Adapter set for drilling and screwing machines	Adaptateur pour perceuse et visseuse à batterie	Наборы бит для электрических дрелей и шуруповёртов
--	---	--	---

50833-2

Bit-Box-Satz, 32-tlg. Chrom-Vanadium, gesandstrahlt, mit magnetischem Schnellwechsel- adapter und Adapter für 1/4" Vierkant-Halter, mit formschlüssiger Ar- retierung, mit Gürtelhalter und Bohrung für Wandaufhängung	Bit-box-set, 32 pcs. Chrome-Vanadium, sand blasted, with magnetic quick changing adapter for 1/4" tool-holder with belt clip and borehole for wallmounting	Jeu d'embouts de 32 pcs. Chrome-Vanadium, sablé, avec adaptateur magnétique à éjection rapide, et adaptateur pour porte-outil 1/4" carré avec adaptateur de cein- ture et trou de suspension murale	Набор бит, 32 предмета Хромованадиевая сталь, пескоструйная обработка, с магнитным быстросменным адаптером и битодержателем 1/4", с клипсой для пояса и отверстием для подвеса
---	--	---	--



- R1/R2
- 3,5/4,5/5,5/6,5/8
- PH1/PH2(2x)/PH3
- PZ1/PZ2(2x)/PZ3
- 2/3/4/5/6/7/8
- TT9/10/15/20/25/27/30/40

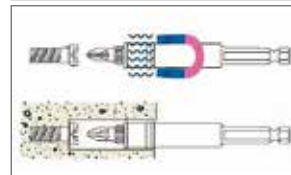

Bestell-No./Order-No./Артикул	Art. No./Модель	Maße · Dimensions · Габариты		
HE-50833200000	50833-2	105 x 65 x 40 мм	250	1
*HE-50833201000	50833-2-10	105 x 65 x 40 мм	2500	10

50833-3



Verbindungselemente

für Bohrmaschinen und Akkuschrauber

Bit-Box-Satz, 31-tlg. mit Bit-Knarre

Chrom-Vanadium, gesandstrahlt,
mit Adapter für 1/4" Vierkant-Halter,
mit Gürtelhalter
Bit-Knarre, 48 Zähne



■ R1/R2

○ 3,5/4,5/5,5/6,5/8

⊕ PH1/PH2(2x)/PH3

⊗ PZ1/PZ2(2x)/PZ3

⬡ 2/3/4/5/6/7/8

⚙ TT9/10/15/20/25/27/30/40

Adapter set

for drilling and screwing machines

Bit-box-set, 31 pcs. with bit-ratchet

Chrome-Vanadium, sand blasted,
with adapter for 1/4" tool-holder
with belt clip
Bit-Ratchet, 48 teeth



Adaptateur

pour perceuse et visseuse à batterie

Jeu d'embouts de 31 pcs. avec bit cliquet

Chrome-Vanadium, sablé, avec
adaptateur pour porte-outil 1/4"
carré avec adaptateur de ceinture
Bit cliquet, 48 dents

Наборы бит

для электрических дрелей и шуруповёртов

Набор бит с трещоткой, 31 предмет

Хромованадиевая сталь,
пескоструйная обработка, с
адаптером 1/4", с клипсой для
пояса и отверстием для подвеса
Рукоятка трещоточная для прямой
вставки бит, 48 зубцов

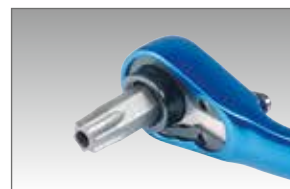

Bestell-No./Order-No./Артикул	Art. No./Модель	Maße · Dimensions · Габариты	g	шт
HE-50833300000	50833-3	105 x 65 x 40 мм	358	1
*HE-50833301000	50833-3-10	105 x 65 x 40 мм	3580	12

*Lieferung im Verkaufsdisplay • Delivery in sale display • Livraison en présentoirs • Вариант упаковки с торговым дисплеем

50833-4



Bit-Box-Satz, 33-tlg.

Chrom-Vanadium, gesandstrahlt,
mit Adapter für 1/4" Sechskant-
Halter, mit Gürtelhalter



Adapter/Tool-holder



○ 3/4/5/5,5/6,5

⊕ PH1/PH2(2x)/PH3

⊗ PZ1/PZ2(2x)/PZ3

⬡ 2/2,5/3/4/5/6

⚙ T8/9/10/15(2x)/20(2x)/25(2x)/27/30/40

Bit-box-set, 33 pcs.

Chrome-Vanadium, sand blasted,
with adapter for 1/4" tool-holder
with belt clip



Jeu d'embouts de 33 pcs.

Chrome-Vanadium, sablé, avec
adaptateur pour porte-outil 1/4"
carré avec adaptateur de ceinture

Набор бит, 33 предмета

Хромованадиевая сталь,
пескоструйная обработка, с
битодержателем 1/4", с клипсой
для пояса



Bestell-No./Order-No./Артикул	Art. No./Модель	Maße · Dimensions · Габариты	g	шт
HE-50833400000	50833-4	105 x 85 x 45 мм	295	1
*HE-50833401200	50833-4-12	105 x 85 x 45 мм	3540	12

*Lieferung im Verkaufsdisplay • Delivery in sale display • Livraison en présentoirs • Вариант упаковки с торговым дисплеем

Verbindungselemente für Bohrmaschinen und Akkuschrauber	Adapter set for drilling and screwing machines	Adaptateur pour perceuse et visseuse à batterie	Наборы бит для электрических дрелей и шурупоёртов
--	---	--	--

50833-5



Bit-Box-Satz, 32-tlg.

Chrom-Vanadium, gesandstrahlt, Mini-Bit-Knarre, 48 Zähne, magnetischer Schnellwechseladapter mit Arretierung, mit Gürtelhalter

Bit-box-set, 32 pcs.

Chrome-Vanadium, sand blasted, Mini-Bit-Ratchet, 48 teeth, magnetic quick changing adapter, with belt clip

Jeu d'embouts de 32 pcs.

Chrome Vanadium, sablé, cliquet mini-bit, 48 dents, adaptateur magnétique changement rapide avec serrure, avec support de ceinture

Набор бит с трещоткой, 32 предмета

Хромованадиевая сталь, пескоструйная обработка, с быстросменным адаптером 1/4", с клипсой для пояса и отверстием для подвеса
Ручья трещоточная для прямой вставки бит, 48 зубцов



enthaltend/containing/composition/комплектация

- 85 мм
- 95 мм
- 3,5/4,5/5,5/6,5/8
- PH1(2x)/PH2(2x)/PH3
- PZ1/PZ2(2x)/PZ3
- 2/3/4/5/6/7/8
- TT9/10/15/20/25/27/30/40



Bestell-No./Order-No./Артикул	Art. No./Модель	Maße · Dimensions · Габариты	g	
HE-50833500000	50833-5	105 x 65 x 40 мм	300	1

9083312-3



Adapter-Satz, 3-tlg.

Chrom-Vanadium-Stahl, gesandstrahlt, je 1 Adapter 1/4", 3/8", 1/2" Vierkant mit Kugel, Länge 75 mm für Maschinenbetrieb, 1/4" Sechskant Antrieb

Adapter-set, 3 pcs.

Chrome-Vanadium steel, sand blasted, 1 adapter each for 1/4", 3/8", 1/2" square drive with ball, 75 mm long for usage in machines 1/4" hexagon drive

Jeu de adaptateurs de 3 pcs.

Acier au Chrome-Vanadium, sablé, 1 adaptateur de chaque à carré de 1/4", 3/8", 1/2" avec bille, longueur 75 mm pour utilisation sur machine, entraînement hexagonal 1/4"

Набор адаптеров, 3 предмета

Хромованадиевая сталь, пескоструйная обработка, адаптеры на квадраты 1/4", 3/8", 1/2", шестигранный хвостовик 1/4"



Bestell-No./Order-No./Артикул	Art. No./Модель	■	мм	g	
HE-90833120305	9083312-3	1/4"	65	20	10
		3/8"	65	26	
		1/2"	65	32	

Verbindungselemente	Adapter set	Adaptateur	Адаптеры
für Bohrmaschinen und Akkuschauber	for drilling and screwing machines	pour perceuse et visseuse à batterie	для электрических дрелей и шуруповёртов

9083314

1/2"

SDS-Adapter	SDS-Adapter	Adaptateur SDS	Adaptador SDS
Chrom-Vanadium-Stahl, gesandstrahlt, zur Adaptierung von Steckschlüsselensätzen auf SDS-Maschinen	Chrome-Vanadium steel, sand blasted, for adaption of sockets to SDS-machines	Acier au Chrome-Vanadium, sablé, pour l'adaptation des douilles sur des machines SDS	Хромованадиевая сталь, пескоструйная обработка, адаптер на квадрат 1/2", хвостовик SDS



Bestell-No./Order-No./Артикул	Art. No./Модель	■	CLD мм	g	g	g
HE-90833140005	9083314	1/2"	65	50	10	

50833-465

1/4"

Bit-Adapter für Bohrmaschinen und Akkuschauber	Bit-Adapter for drilling machines and cordless screwdrivers	Adaptateur embouts de tournevis pour perceuses et visseuse	Битодержатель для шуруповёрта
Chrom-Vanadium, verchromt, extra schlanke Ausführung mit magnetischer und formschlüssiger Arretierung. Für enge Bauräume.	Chrome-Vanadium, chromium plated, extra slim version with magnetic, form-fit locking.	Chrome-Vanadium, chromées, exécution extra mince avec blocage magnétique et positive. Idéal pour les petits espaces.	Хромованадиевая сталь, хромированное покрытие, сверхузкое исполнение, магнит



Bestell-No./Order-No./Артикул	Art. No./Модель	CLD мм	U	g	g	g
HE-50833046500	50833-465	95	250 g	71	1	

50825-3015

1/4"

SP



Steckschlüsselgarnitur, 44-tlg.	Socket set, 44 pcs.	Compositions de douilles, 44 pcs.	Набор торцевых головок, 44 предмета
Chrom-Vanadium, verchromt, in Kunststoffkoffer	Chrome-Vanadium, chromium plated, in plastic box	Chrome-Vanadium, chromées, en coffret plastique	Хромованадиевая сталь, хромированное покрытие, в пластиковом кейсе



enthaltend/containing/composition/комплектация	
	150 мм
	150 мм
	мм 4/4,5/5/5,5/6/7/8/9/10/11/12/13
	мм 6/7/8/9/10/11/12/13
	50 / 100 мм
	37 мм
	M 5/6/8
	PH 1/2/3
	3/4/5/6
	4/5,5
	TT 10/15/20/25/27/30/40

Bestell-No./Order-No./Артикул	Art. No./Модель	Maße · Dimensions · Габариты	g	g	g
HE-50825301583	50825-3015	280 x 220 x 60 мм	1600	1	

50828-3015

T-Griff Steckschlüssel-Garnitur, 29-tlg.

Chrom-Vanadium, verchromt, mit 2-K Schaumstoffeinlage in Metallkasten

T-Handle socket set, 29 pcs.

Chrome-Vanadium, chromium plated, with 2 components foam insert in metal case

Compositions de douilles avec manche-T, 29 pcs.

Chrome-Vanadium, chromées, avec intérieur mousse à 2 composantes en coffret métallique

Набор торцевых головок с Т-образной трещоточной рукояткой, 29 предметов

Хромованадиевая сталь, хромоникелевое покрытие, с двухкомпонентной EVA этиленвинилацетатной вставкой, в металлическом кейсе



enthaltend/containing/composition/комплектация	
	115 мм
	MM 4/4,5/5/6/7/8/9/10/11/12/13
	100 / 250 мм
	37 мм
	PZ 1/2
	3/4/5/6
	4/5,5
	TT 15/20/25/27/30/40



Bestell.-No./Order-No./Артикул	Art. No./Модель	Maße · Dimensions · Габариты		
HE-50828301583	50828-3015	407 x 162 x 52 мм	1860	1

50829-3016

Steckschlüsselgarnitur, 45-tlg.

Chrom-Vanadium, verchromt, mit 2-K Schaumstoffeinlage in Metallkasten

Socket set, 45 pcs.

Chrome-Vanadium, chromium plated, with 2 components foam insert in metal case

Compositions de douilles, 45 pcs.

Chrome-Vanadium, chromées, avec intérieur mousse à 2 composantes en coffret métallique

Набор торцевых головок, 45 предметов

Хромованадиевая сталь, хромоникелевое покрытие, с двухкомпонентной EVA этиленвинилацетатной вставкой, в металлическом кейсе



enthaltend/containing/composition/комплектация	
	150 мммм
	115 мм
	150 мм
	37 мм
	50 мм
	MM 4/4,5/5/5,5/6/7/8/9/10/11/12/13/14
	PZ 1/2/3
	PH 1/2/3
	3/4/5/6
	4/5,5/7
	TT 8/10/15/20/25/27/30/40
	E 4/5/6/7/8/10



72 Zähne/teeth/dents/зубца

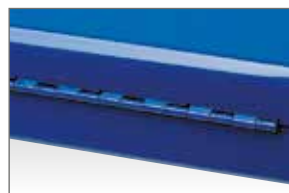
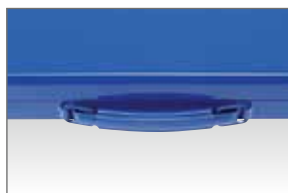

Bestell.-No./Order-No./Артикул	Art. No./Модель	Maße · Dimensions · Габариты		
HE-50829301683	50829-3016	320 x 140 x 55 mm	2180	1



Bestseller

Werkzeuggarnituren sind unsere Spezialität und erfreuen sich großer Beliebtheit bei den Anwendern. Nicht zuletzt deswegen, weil wir hier auf kleinstem Raum Sortimente zusammengestellt haben, die eine Vielzahl an Anwendungsmöglichkeiten bieten. Wir denken immer praxisorientiert, damit Sie in jedem Bedarfsfall bestens ausgestattet sind.

Bestsellers

Tool sets are our speciality, and are enormously popular with users. Not least because we pack ranges of tools for a multitude of different applications into the smallest space. Our approach to this is practice-oriented and guarantees that you have the right tools to hand whenever you need them.

Хиты продаж

HEYTEC специализируется на продаже наборов инструментов, и они пользуются огромной популярностью у наших клиентов. Немаловажной причиной такой популярности является то, что наша компания может предложить различные наборы инструментов для широчайшего спектра применений в компактных упаковках. Благодаря практическому подходу к составлению наборов, мы можем гарантировать, что нужный инструмент всегда будет у Вас под рукой.

50825-5015 Steckchlüsselgarnitur

Weitere Informationen
zum Produkt siehe Seite 63

50825-5015 Socket set

For further product information
see page 63

50825-5015 Набор торцевых головок

Дополнительные сведения об изделии
см. на стр. 63



50829-3017



Steckschlüssel- und Bits-garnitur, 22-tlg.

Chrom-Vanadium, verchromt, in Kunststoffkoffer

Socket- and bit-set, 22 pcs.

Chrome-Vanadium, chromium plated, in plastic box

Compositions de douilles, 22 pcs.

Chrome-Vanadium, chromées, en coffret plastique

Набор торцевых головок и бит, 22 предмета

Хромованадиевая сталь, хромоникелевое покрытие, в пластиковом кейсе



Mit arretierbarer Gelenkknarre + Gürtelclip
With articulated lockable ratchet plus belt clip
Avec cliquet articulé blocable + adaptateur de ceinture
С трещоткой с карданом и карабином для крепления на пояс

enthaltend/containing/composition/комплектация	
	140 мм
	MM 5/6/7/8/10/11/12/13
	50 мм
	50 мм
	25 мм
	100 мм
	PH 1/2
	4/5,5
	TT 10/15/20/25/27



Bestell-No./Order-No./Артикул	Art. No./Модель	Maße · Dimensions · Габариты		
HE-50829301783	50829-3017	160 x 102 x 36 мм	575	1

50829-3018



Steckschlüssel- und Bits-garnitur, 44-tlg.

Chrom-Vanadium, verchromt, mit 2-K Schaumstoffeinlage in Kunststoffbox

Socket- and bit-set, 44 pcs.

Chrome-Vanadium, chromium plated, with 2 components foam insert in plastic box

Compositions de douilles, 44 pcs.

Chrome-Vanadium, chromées, avec intérieur mousse à 2 composants en coffret plastique

Набор торцевых головок и бит, 44 предмета

Хромованадиевая сталь, хромоникелевое покрытие, с двухкомпонентной EVA этиленвинилацетатной вставкой, в пластиковом кейсе



enthaltend/containing/composition/комплектация	
	115 мм
	MM 6 - 13
	50 мм
	1/4"
	100 мм
	110 мм
	85 мм
	PZ 1/2/2/3/4
	PH 1/2/2/3
	2/3/4/5/6/7/8
	3,5/4,5/5,5/6,5
	TT 7/8/9/10/15/20/25/27/30/40

Bestell-No./Order-No./Артикул	Art. No./Модель	Maße · Dimensions · Габариты		
HE-50829301883	50829-3018	145 x 102 x 50 мм	765	1

50829-3019



Steckschlüsselgarnitur, 25-tlg.

Chrom-Vanadium, verchromt,
mit 2-K Schaumstoffeinlage
in Kunststoffbox



Socket set, 25 pcs.

Chrome-Vanadium, chromium plated,
with 2 components foam insert in
plastic box

Compositions de douilles, 25 pces.

Chrome-Vanadium, chromées, avec
intérieur mousse à
2 composants en coffret plastique

Набор торцевых головок и бит, 25 предметов

Хромованадиевая сталь,
хромоникелевое покрытие,
с двухкомпонентной EVA
этиленвинилацетатной вставкой, в
пластиковом кейсе

enthaltend/containing/composition/комплектация

	MM 4/4,5/5/5,5/6/7/8/9/10/11/12/13
	115 мм
	100 мм
	1/4"
	PZ 2
	PH 2
	5/6
	TT 10/15/20/25/30/40

Bestell-No./Order-No./Артикул

Art. No./Модель

Maße · Dimensions · Габариты



HE-50829301983

50829-3019

145 x 102 x 50 мм

775

1

50829-3020



Steckschlüssel- und Bits- garnitur, 46-tlg.

- Hebelumschaltnarre, mit Auswerferstift zum Schnellösen der Steckverbindung, 48 Zähne
- Hochwertiger Chrom-Vanadium Stahl DIN 3123 B · ISO 3316
- Einsätze mit Schraubenschonprofil
- Adapter für 1/4" Bits
- Top Finish
- Ergonomischer Softgriff
- Hochwertiger 2-Komponenten Schaumstoff
- In Kunststoffbox

Socket- and bit-set, 46 pcs.

- Lever type reversible ratchet, with quick release ejector button, 48 teeth
- High grade chrome vanadium steel DIN 3123 B · ISO 3316
- Profile saver sockets
- Adapter for 1/4" bits
- Top Finish
- Ergonomically designed soft grip handle
- High grade 2 components foam material
- In plastic box

Compositions de douilles et embouts, 46 pces.

- Cliquet réversible à levier, avec bouton de déverrouillage qui permet le retrait facile, 48 dents
- Chrome vanadium de haute qualité Acier DIN 3123 B · ISO 3316
- Prises d'économiseur de profil
- Adaptateur pour 1/4" bits
- Finition supérieure
- Soft grip ergonomique
- Matériel mousse 2 composants de haute qualité
- Boîte plastique

Набор торцевых головок и бит, 46 предметов

- Трещотка с быстросъемным механизмом, 48 зубцов
- Высококачественная Хромованадиевая сталь DIN 3123B · ISO 3316
- Торцевые головки с защитой профиля
- Битодержатель 1/4"
- Первоклассное исполнение
- Эргономичная мягкая рукоятка
- Высококачественная двухкомпонентная EVA этиленвинилацетатная вставка
- В пластиковом кейсе

Новинка



enthaltend/containing/composition/комплектация

	115 мм
	100 мм
	65 мм
	MM 4/4,5/5/5,5/6/7/8/9/10/11/12/13
	25 мм
	2/3/4/5/6/7/8
	PH 1/2/2/3
	PZ 1/2/2/3/4
	3,5/4,5/5,5/6,5
	TT 7/8/9/10/15/20/25/27/30/40



Bestell-No./Order-No./Артикул

Art. No./Модель

Maße · Dimensions · Габариты



HE-50829302083

50829-3020

145 x 105 x 50 мм

700

1

Новинка



50840-00-15

Antriebs- und Verbindungsteile Chrom-Vanadium, verchromt	Accessories Chrome-Vanadium, chromium plated	Accessoires Chrom-Vanadium, chromées	Рукоятки трещоточные и аксессуары к ним Хромованадиевая сталь, хромоникелевое покрытие
Hebelumschaltknarre Mit Auswerferstift zum Schnell-lösen der Steckverbindung, 48 Zähne Mit ergonomischem 2-K Griff DIN 3122 D · ISO 3315	Lever type reversible ratchet With quick release ejector button, 48 teeth With ergonomic 2 components handle DIN 3122 D · ISO 3315	Cliquets réversibles Tige d'éjection pour libérer rapidement l'outil du cliquet, 48 dents Avec poignée ergonomique à 2 composantes DIN 3122 D · ISO 3315	Рукоятка трещоточная, с флажковым переключателем С быстросъемным механизмом, 48 зубцов С эргономичной двухкомпонентной рукояткой DIN 3122 D · ISO 3315



Bestell-No./Order-No./Артикул	Art. No./Модель		мм	g	
HE-50840015083	50840-00-15	3/8"	200	285	5

50840-10-17

Hebelumschaltknarre Mit Auswerferstift zum Schnell-lösen der Steckverbindung, 60 Zähne Mit ergonomischem 2-K Griff Extrem schlank, bestens geeignet für enge Bauräume.	Lever type reversible ratchet With quick release ejector button, 60 teeth With ergonomic 2 components handle Extremely slim, best suited for places of hard access	Cliquets réversibles Tige d'éjection pour libérer rapidement l'outil du cliquet, 60 dents Avec poignée ergonomique à 2 composantes Extrêmement mince, parfaitement adaptée aux petits espaces	Рукоятка трещоточная, с флажковым переключателем С быстросъемным механизмом, 60 зубцов С эргономичной двухкомпонентной рукояткой, в тонком исполнении, отлично подходит для узких мест. С эргономичной двухкомпонентной рукояткой, в тонком исполнении, отлично подходит для узких мест
30% mehr Drehmoment durch innovative Sperrfunktion	Innovative locking function for 30% higher torque	30% plus de couple grâce à la fonction de barrière innovante	На 30% больший крутящий момент благодаря новой функции блокировки

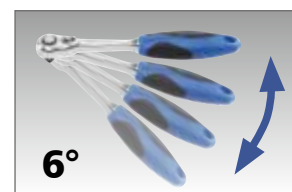

Bestell-No./Order-No./Артикул	Art. No./Модель		мм	g	
HE-50840101783	50840-10-17	3/8"	205	280	5

50840-03

Griff mit Gleitstück DIN 3122 A · ISO 3315	Sliding T-handle DIN 3122 A · ISO 3315	Poignée coulissante DIN 3122 A · ISO 3315	Вороток Т-образный DIN 3122 A · ISO 3315
--	--	---	--



Bestell-No./Order-No./Артикул	Art. No./Модель		мм	g	
HE-50840030083	50840-03	3/8"	150	205	10



50840-04-1/04

Verbindungsteile Chrom-Vanadium, verchromt	Accessories Chrome-Vanadium, chromium plated	Accessoires Chrome-Vanadium, chromées	Ручьятки трещоточные и аксессуары к ним Хромованадиевая сталь, хромоникелевое покрытие
---	---	--	---

Verlängerungen DIN 3123 B · ISO 3316	Extension bars DIN 3123 B · ISO 3316	Rallonges DIN 3123 B · ISO 3316	Удлинитель DIN 3123 B · ISO 3316
---	---	------------------------------------	-------------------------------------



50840-04-1

50840-04

Bestell-No./Order-No./Артикул	Art. No./Модель			CLD мм		
HE-50840041083	50840-04-1		3/8"	75	75	10
HE-50840040083	50840-04		3/8"	150	140	10

50840-06

Kardangelen DIN 3123 C · ISO 3316	Universal joint DIN 3123 C · ISO 3316	Cardan universel DIN 3123 C · ISO 3316	Кардан DIN 3123 C · ISO 3316
--------------------------------------	--	---	---------------------------------



Bestell-No./Order-No./Артикул	Art. No./Модель			CLD мм		
HE-50840060083	50840-06		3/8"	55	65	10

50840-14 50840-15

Adapter DIN 3123 A · ISO 3316	Converter DIN 3123 A · ISO 3316	Réducteur DIN 3123 A · ISO 3316	Втулка для воротка Т-образного DIN 3123 A · ISO 3316
----------------------------------	------------------------------------	------------------------------------	---



Bestell-No./Order-No./Артикул	Art. No./Модель			CLD мм		
HE-50840140083	50840-14		3/8"	25	68	10
HE-50840150083	50840-15		3/8"	45	70	10

50850-14-1

Gleitstück für Verlängerung DIN 3123 A · ISO 3316	Sliding T-head / Adapter DIN 3123 A · ISO 3316	Coulisseau à adapter DIN 3123 A · ISO 3316	Втулка для воротка Т-образного DIN 3123 A · ISO 3316
--	---	---	---



Bestell-No./Order-No./Артикул	Art. No./Модель			CLD мм		
HE-50850141083	50850-14-1		1/2"	40	70	10

50840-1401

Adapter DIN 3123 A · ISO 3316	Converter DIN 3123 A · ISO 3316	Réducteur DIN 3123 A · ISO 3316	Адаптер под квадрат DIN 3123 A · ISO 3316
----------------------------------	------------------------------------	------------------------------------	--



Bestell-No./Order-No./Артикул	Art. No./Модель			CLD мм		
HE-50840140183	50840-1401		3/8"	25	19	10



50840-1501

Verbindungsteile	Accessories	Accessoires	Рукоятки трехточечные и аксессуары к ним
Chrom-Vanadium, verchromt	Chrome-Vanadium, chromium plated	Chrome-Vanadium, chromées	Хромованадиевая сталь, хромированное покрытие
Adapter DIN 3123 A · ISO 3316	Converter DIN 3123 A · ISO 3316	Réducteur DIN 3123 A · ISO 3316	Адаптер под квадрат DIN 3123 A · ISO 3316



Bestell-No./Order-No./Артикул	Art. No./Модель	■	□	CLD мм	g	
HE-50840150183	50840-1501	1/2"	3/8"	35	43	10

Einsätze mit Schon-Profil und Kreuzrändelung

Super-Oberflächen-Verarbeitung, Oberfläche in Matt-Finish. Mehr Grip durch Kreuzrändelung. Schon-Profil schützt Schrauben und Muttern.

Sockets with SP-profile and cross knurling

Superior surface appearance in mat chromium plated finish. Cross knurling provides better grip and SP profile protects screws and nuts.

Douilles avec profil de protection et moletage en croix

Parfaite finition des surfaces, surfaces en finition mat, meilleur contact grâce au moletage en croix, le profil spécial protège les boulons et écrous.

Торцевые головки с защитой профиля и крестовой насечкой

Надежный матовый финиш поверхности. Улучшенный захват благодаря крестовой насечке. Защита крепежа



50840-6



Steckschlüsseleinsätze, sechskant

DIN 3124 / ISO 2725
Chrom-Vanadium, verchromt

Sockets, hexagon

DIN 3124 / ISO 2725
Chrome-Vanadium, chromium plated

Douilles, 6 pans

DIN 3124 / ISO 2725
Chrome-Vanadium, chromées

Головки торцевые, шестигранные

DIN 3124 / ISO 2725
Хромованадиевая сталь, хромированное покрытие

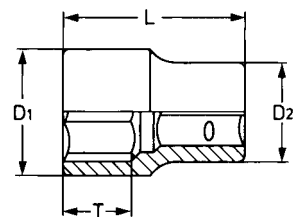

Bestell-No./Order-No./Артикул	MM	CLD мм	T мм	D1 мм	D2 мм	g	
HE-50840600883	8	25,5	10,0	12,5	12,0	20	10
HE-50840600983	9	28,0	10,0	17,0	13,0	22	10
HE-50840601083	10	28,0	12,0	14,5	17,0	23	10
HE-50840601183	11	25,5	12,0	15,5	17,0	24	10
HE-50840601283	12	25,5	10,0	17,0	17,0	25	10
HE-50840601383	13	25,5	11,0	18,5	17,0	26	10
HE-50840601483	14	25,5	15,0	20,0	18,0	30	10
HE-50840601583	15	25,5	15,0	21,0	19,5	33	10
HE-50840601683	16	25,5	16,0	22,0	19,5	34	10
HE-50840601783	17	25,5	17,0	23,0	20,0	35	10
HE-50840601883	18	26,0	17,0	24,5	21,0	40	10
HE-50840601983	19	26,5	17,0	26,0	23,0	46	10
HE-50840602083	20	32,0	18,0	27,0	24,0	68	10
HE-50840602183	21	32,0	18,0	28,0	25,0	70	10
HE-50840602283	22	32,0	18,0	29,5	26,5	82	10
HE-50840602483	24	32,0	18,0	32,0	28,0	95	10

50840-19-1
50840-19-3



Zündkerzeneinsätze
DIN 3124 / ISO 2725

Chrom-Vanadium, verchromt
mit Gummisicherung

Spark plug sockets

Chrome-Vanadium, chromium plated
with rubber insert

Douilles
pour bougies

Chrome-Vanadium, chromées
avec bague de caoutchouc

Головки торцевые свечные DIN
3124 / ISO 2725

Хромованадиевая сталь, хромоникелевое
покрытие, резиновая вставка

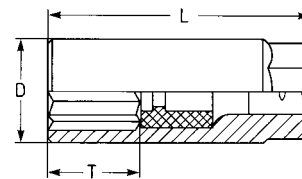

Bestell-No./Order-No./Артикул	MM	CL	T	D	MM	g	
	MM	MM	MM	MM	MM		
HE-50840190183	20,8	70,0	25,0	27,0	24	160	10
HE-50840190383	16	65,0	20,0	22,5	19	100	10

50840-3015



Steckschlüsselgarnitur,
23-tlg.

Chrom-Vanadium, verchromt,
in Kunststoffkoffer

Socket set,
23 pcs.

Chrome-Vanadium, chromium plated,
in plastic box

Compositions de douilles,
23 pcs.

Chrome-Vanadium, chromées,
en coffret plastique

Набор торцевых головок,
23 предмета

Хромованадиевая сталь,
хромоникелевое покрытие, в
пластиковом кейсе



enthaltend/containing/composition/комплектация

	200 мм
	MM 8/9/10/11/12/13/14/15/16/ 17/18/19/20/21/22/24
	MM 16/20,8
	150 мм
	75 мм
	55 мм

Bestell-No./Order-No./Артикул	Art. No./Модель	Maße · Dimensions · Габариты	g	
HE-50840301583	50840-3015	280 x 220 x 60 мм	2000	1

50842-3015



Steckschlüsselgarnitur,
15-tlg.

Chrom-Vanadium, verchromt,
in Metallkasten

Socket set,
15 pcs.

Chrome-Vanadium, chromium plated,
in metal case

Compositions de douilles,
15 pcs.

Chrome-Vanadium, chromées,
en coffret métallique

Набор торцевых головок,
15 предметов

Хромованадиевая сталь,
хромоникелевое покрытие, в
металлическом кейсе



enthaltend/containing/composition/комплектация

	MM 8/10/12/13/14/15/17/19/21/22/24
	200 мм
	75 / 150 мм
	55 мм

Bestell-No./Order-No./Артикул	Art. No./Модель	Maße · Dimensions · Габариты	g	
HE-50842301583	50842-3015	250 x 150 x 40 мм	1650	1



Den Anwender im Blick

Entscheidend für den Anwender ist der hohe Gebrauchsnutzen unserer Werkzeuge. Funktionalität, ergonomisches Design, Sicherheit und Zuverlässigkeit sind hierbei die wesentlichen Faktoren, die dazu beitragen, dass sich unsere Werkzeuge optimal den ständig wechselnden Arbeitsbedingungen anpassen.

Focused on users

The high usability of our tools is a decisive factor for users. Functionality, ergonomic design, safety and reliability are essential factors that play an important role in ensuring that our tools are ideally adapted to constantly changing working conditions.

Удобство использования в центре внимания

При выборе HEYTEC инструментов решающее значение для клиентов имеет удобство использования. Функциональность, эргономичность, безопасность и надежность - все эти факторы играют чрезвычайно важную роль, поскольку позволяют с легкостью адаптировать наши инструменты к постоянно меняющимся условиям эксплуатации.





50750-01

Antriebsteile	Accessories	Accessoires	Рукоятки трещоточные и аксессуары к ним
Durchsteckknarre mit Verbindungsvierkant, 2-tlg.	Ratchet, with square coupler, 2 pcs.	Cliquet avec carré conducteur, 2 pcs.	Набор рукоятки трещоточной сквозной и адаптера, 2 предмета
DIN 3122 C Chrom-Vanadium, verchromt	DIN 3122 C Chrome-Vanadium, chromium plated	DIN 3122 C Chrome-Vanadium, chromées	DIN 3122 C Хромованадиевая сталь, хромоникелевое покрытие



Bestell-No./Order-No./Артикул	Art. No./Модель		мм		
HE-50750010080	50750-01	1/2"	260	490	5

50750-01-1

Durchsteckknarre, ohne Verbindungsvierkant	Ratchet, without square coupler	Cliquet, sans carré conducteur	Рукоятка трещоточная сквозная без адаптера
DIN 3122 C Chrom-Vanadium, verchromt	DIN 3122 C Chrome-Vanadium, chromium plated	DIN 3122 C Chrome-Vanadium, chromées	DIN 3122 C Хромованадиевая сталь, хромоникелевое покрытие



Bestell-No./Order-No./Артикул	Art. No./Модель	мм		
HE-50750010180	50750-01-1	260	430	5

90050-16

Verbindungsvierkant DIN 3122 CV · ISO 3315	Square coupler DIN 3122 CV · ISO 3315	Carré conducteur DIN 3122 CV · ISO 3315	Адаптер под квадрат для рукояток трещоточных сквозных DIN 3122 CV · ISO 3315
Chrom-Vanadium, verchromt, für 1/2" Verbindungen	Chrome-Vanadium, chromium plated, for 1/2" connections	Chrome-Vanadium, chromées, pour 1/2" connexions	Хромованадиевая сталь, хромоникелевое покрытие, DR 1/2"



Bestell-No./Order-No./Артикул	Art. No./Модель		мм		
HE-90050160083	90050-16	1/2"	37	45	10



50850-00-15

Antriebssteile	Accessories	Accessoires	Рукоятки трещоточные и аксессуары к ним
Chrom-Vanadium, verchromt	Chrome-Vanadium, chromium plated	Chrome-Vanadium, chromées	Хромованадиевая сталь, хромоникелевое покрытие Хромованадиевая сталь, хромоникелевое покрытие
Hebelumschaltknarre Mit Auswerferstift zum Schnell-lösen der Steckverbindung, 48 Zähne	Lever type reversible ratchet With quick release ejector button, 48 teeth	Cliquets réversibles Tige d'éjection pour libérer rapidement l'outil du cliquet, 48 dents	Рукоятка трещоточная, с флажковым переключателем Быстросъемный механизм, 48 зубцов
Mit ergonomischem 2-K Griff DIN 3122 D · ISO 3315	With ergonomic 2 components handle DIN 3122 D · ISO 3315	Avec poignée ergonomique à 2 composantes DIN 3122 D · ISO 3315	С эргономичной двухкомпонентной рукояткой DIN 3122 D · ISO 3315



Bestell-No./Order-No./Артикул	Art. No./Модель		мм		
HE-50850015083	50850-00-15	1/2"	250	555	5

50850-10-16

Hebelumschaltknarre Gebogener Stahlkern, 72 Zähne	Lever type reversible ratchet Offset handle, 72 teeth	Cliquets réversibles Poignée en acier déportée, 72 dents	Рукоятка трещоточная, с флажковым переключателем Изогнутая, 72 зубца
---	---	--	--



Bestell-No./Order-No./Артикул	Art. No./Модель		мм		
HE-50850101680	50850-10-16	1/2"	255	510	5

50850-10-17

Hebelumschaltknarre Mit Auswerferstift zum Schnell-lösen der Steckverbindung, 60 Zähne	Lever type reversible ratchet With quick release ejector button, 60 teeth	Cliquets réversibles Tige d'éjection pour libérer rapidement l'outil du cliquet, 60 dents	Рукоятка трещоточная, с флажковым переключателем Быстросъемный механизм, 60 зубцов
Mit ergonomischem 2-K Griff Extrem schlank, bestens geeignet für enge Bauräume.	With ergonomic 2 components handle Extremely slim, best suited for places of hard access	Avec poignée ergonomique à 2 composantes Extrêmement mince, parfaitement adaptée aux petits espaces	С эргономичной двухкомпонентной рукояткой, в узком исполнении, отлично подходит для мест с ограниченным доступом
30% mehr Drehmoment durch innovative Sperrfunktion	Innovative locking function for 30% higher torque	30% plus de couple grâce à la fonction de barrière innovante	На 30% больший крутящий момент благодаря новой функции блокировки

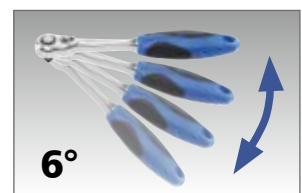
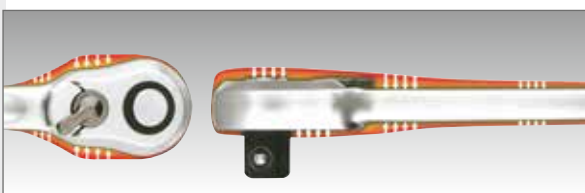

Bestell-No./Order-No./Артикул	Art. No./Модель		мм		
HE-50850101783	50850-10-17	1/2"	260	555	5



50850-03

Verbindungsteile	Accessories	Accessoires	Ручьятки трещоточные и аксессуары к ним		
Chrom-Vanadium, verchromt	Chrome-Vanadium, chromium plated	Chrome-Vanadium, chromées	Хромованадиевая сталь, хромированное покрытие		
Griff mit Gleitstück DIN 3122 A · ISO 3315	Sliding T-handle DIN 3122 A · ISO 3315	Poignée coulissante DIN 3122 A · ISO 3315	Вороток Т-образный		
					
Bestell-No./Order-No./Артикул	Art. No./Модель	□ ■	CLD мм	g	10
50850030083	50850-03	1/2"	250	500	10

50850-04/05

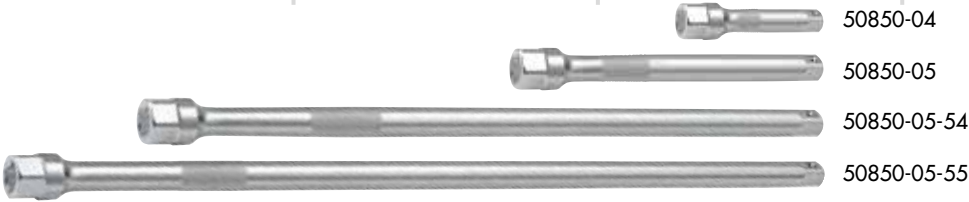
Verlängerungen DIN 3123 B · ISO 3316	Extension bars DIN 3123 B · ISO 3316	Rallonges DIN 3123 B · ISO 3316	Удлинитель DIN 3122 A · ISO 3315		
					
50850-04					
50850-05					
50850-05-54					
50850-05-55					
Bestell-No./Order-No./Артикул	Art. No./Модель	□ ■	CLD мм	g	10
HE-50850040083	50850-04	1/2"	125	200	10
HE-50850050083	50850-05	1/2"	250	420	10
HE-50850055483	50850-05-54	1/2"	400	670	10
HE-50850055583	50850-05-55	1/2"	500	850	5

50850-04-6/ 50850-05-6

Verlängerungen mit LED-Licht Chrom-Vanadium in Matt-Finish, mehr Grip durch Kreuzrändelung	Extension bars with LED-Light Chrome-Vanadium in mat chromium plated finish, cross knurling provides better grip.	Rallonges avec LED Chrome-Vanadium en finition mat, meilleur contact grâce au moletage en croix.	54 Хромованадиевая сталь, матовая отделка, насечка для надёжного хвата		
					
50850-04-6					
50850-05-6					
<div style="display: flex; justify-content: space-around;"> вкл./выкл Батарейный отсек </div>					
 					
Bestell-No./Order-No./Артикул	Art. No./Модель	□ ■	CLD мм	g	10
HE-50850046083	50850-04-6	1/2"	125	214	10
HE-50850056083	50850-05-6	1/2"	250	418	10
HE-50850456083	50850-45-6	1/2"	125+250	630	1

50850-04-5/ 05-5

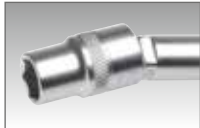
Schwenkbare Verlängerungen	Wobble extension	Rallonges articulée	Удлинитель с шаром		
					
50850-04-5					
50850-05-5					
					
Bestell-No./Order-No./Артикул	Art. No./Модель	□ ■	CLD мм	g	10
HE-50850045083	50850-04-5	1/2"	125	200	10
HE-50850055083	50850-05-5	1/2"	250	420	10

Verbindungsteile	Accessories	Accessoires	Рукоятки трехточечные и аксессуары к ним
Chrom-Vanadium, verchromt	Chrome-Vanadium, chromium plated	Chrome-Vanadium, chromées	Хромованадиевая сталь, хромоникелевое покрытие

50850-06



Kardangelen DIN 3123 C · ISO 3316	Universal joint DIN 3123 C · ISO 3316	Cardan universel DIN 3123 C · ISO 3316	Кардан DIN 3123 C · ISO 3316
--------------------------------------	--	---	---------------------------------



Bestell-No./Order-No./Артикул	Art. No./Модель			 мм		
HE-50850060083	50850-06		1/2"	75	150	10

50850-14-1/ 50840-15



Gleitstücke für Verlängerung DIN 3123 A · ISO 3316	Sliding T-head / Adapter DIN 3123 A · ISO 3316	Coulisseau à adapter DIN 3123 A · ISO 3316	Втулка для воротка Т-образного DIN 3123 A · ISO 3316
---	---	---	---



50850-14-1



50840-15

Bestell-No./Order-No./Артикул	Art. No./Модель			 мм		
HE-50850141083	50850-14-1	1/2"	3/8"	40	70	10
HE-50840150083	50840-15	3/8"	1/2"	45	70	10

50850-1401



Adapter DIN 3123 A · ISO 3316	Converter DIN 3123 A · ISO 3316	Réducteur DIN 3123 A · ISO 3316	Адаптер под квадрат, DIN 3123 A · ISO 3316
----------------------------------	------------------------------------	------------------------------------	---



Bestell-No./Order-No./Артикул	Art. No./Модель			 мм		
HE-50850140183	50850-1401	3/8"	1/2"	35	46	10

50850-1501



Adapter DIN 3123 A · ISO 3316	Converter DIN 3123 A · ISO 3316	Réducteur DIN 3123 A · ISO 3316	Адаптер под квадрат DIN 3123 A · ISO 3316
----------------------------------	------------------------------------	------------------------------------	--



Bestell-No./Order-No./Артикул	Art. No./Модель			 мм		
HE-50850150183	50850-1501	3/4"	1/2"	50	142	10

50850-6



Einsätze mit Schon-Profil und Kreuzrändelung

Steckschlüsseinsätze, sechskant

DIN 3124 / ISO 2725
Chrom-Vanadium, verchromt

Sockets with SP-profile and cross knurling

Sockets, hexagon

DIN 3124 / ISO 2725
Chrome-Vanadium, chromium plated

Douilles avec profil de protection et moletage en croix

Douilles, 6 pans

DIN 3124 / ISO 2725
Chrome-Vanadium, chromées

Головки торцевые с защитой профиля и крестовой насечкой

Головки торцевые, шестигранные

DIN 3124 / ISO 2725
Хромованадиевая сталь, хромоникелевое покрытие

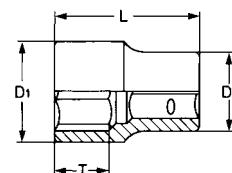

Bestell-No./Order-No.	ØMM	CL Ø MM	T MM	D1 MM	D2 MM	g	
HE-50850600883	8	38,5	14,0	13,5	22,0	48	10
HE-50850600983	9	38,5	14,0	14,5	22,0	48	10
HE-50850601083	10	38,5	14,0	15,5	22,0	54	10
HE-50850601183	11	38,5	14,0	16,5	22,0	51	10
HE-50850601283	12	38,5	14,0	17,5	22,0	50	10
HE-50850601383	13	38,5	14,0	18,5	22,0	50	10
HE-50850601483	14	38,5	14,0	20,0	22,0	53	10
HE-50850601583	15	38,5	14,0	21,5	22,0	55	10
HE-50850601683	16	38,5	14,0	22,5	22,0	63	10
HE-50850601783	17	38,5	14,0	24,0	22,5	66	10
HE-50850601883	18	38,5	14,0	25,0	23,0	71	10
HE-50850601983	19	38,5	20,0	25,0	24,5	74	10
HE-50850602083	20	38,5	20,0	28,0	25,5	84	10
HE-50850602183	21	38,5	20,0	28,0	26,5	84	10
HE-50850602283	22	38,5	20,0	30,0	28,0	105	10
HE-50850602383	23	40,0	20,0	32,0	28,0	116	10
HE-50850602483	24	40,5	22,0	32,0	30,0	120	10
HE-50850602783	27	42,5	22,0	36,0	34,0	170	10
HE-50850603083	30	42,5	22,0	40,0	36,5	205	10
HE-50850603283	32	45,0	25,0	42,0	38,0	235	10
HE-50850603483	34	46,0	43,9	37,0	22,0	241	10
HE-50850603683	36	46,0	47,9	37,8	22,0	274	10

Новинка

50850-79 98718-50



Leiste für Steckschlüssel-einsätze

Zur Aufnahme von zehn 1/2" Steckschlüsseinsätzen. Die Einsätze und die Leiste werden mit Hilfe von Magnetleisten gehalten.

Rail for sockets

A strong magnet securely holds the sockets rail to ferrous metal.

Bornes pour douilles

Blocage des bornes dues aux aimants et les surfaces métalliques.

Магнитный держатель для торцевых головок, 10 слотов

Для 10 торцевых головок DR 1/2", надёжное крепление при помощи магнита.



Bestell-No./Order-No./Артикул	Art. No./Модель	ØMM	CL Ø MM	g	
HE-50850790083	50850-79	10/11/12/13/15/17/19/21/22/24	320	1210	1
HE-98718500000	98718-50	leer/empty /пустой	320	600	1



Testsieger

Unser Bestreben ist es, gutes Werkzeug stetig zu verbessern. Deshalb scheuen wir auch nicht den Vergleich mit anderen Herstellern. Unabhängige Praxistests und Prüfungen bestätigen uns immer wieder, dass unsere Werkzeuge eine Spitzenposition einnehmen. Für uns ist das die Bestätigung, dass wir auf dem richtigen Weg sind. Zugleich ist es ein Ansporn für die Zukunft, so weiterzuagieren – damit Sie die Sicherheit haben, immer über bestes Werkzeug zu verfügen.

Test winners

As we constantly strive to improve tools that are already good, we never fear comparisons with other manufacturers. Independent bench testing and field tests repeatedly confirm that our tools are among the best. For us, this confirms that we are on the right track. At the same time, it inspires and motivates us to follow this track into the future to give you the certainty of having the best tools in your hands.

Победители в сравнительном тестировании

Наша цель - непрерывно совершенствовать и улучшать инструменты HEYTEC, поэтому мы не боимся сравнений с другими производителями. Многократные проведенные испытания подтверждают право инструментов HEYTEC занимать достойное место в списке лучших. Для нас это одновременно и подтверждение правильности выбранной стратегии, и стимул к дальнейшему саморазвитию. Мы стремимся обеспечить нашим клиентам уверенность в том, что они пользуются лучшими инструментами.





ПРЕВОСХОДНЫЕ ОЦЕНКИ



50850-6

Steckschlüsseinsätze,
sechskant, AF-Größen
DIN 3124 / ISO 2725

Chrom-Vanadium, verchromt

Sockets,
hexagon, AF-Sizes

Chrome-Vanadium, chromium plated

Douilles,
6 pans, AF

Chrome-Vanadium, chromées

Головки торцевые,
шестигранные,
дюймовые, AF, DIN 3124
/ ISO 2725

Хромованадиевая сталь,
хромоникелевое покрытие

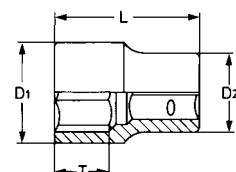

Bestell-No./Order-No./Артикул	AF	мм	мм	D1 мм	D2 мм	g	
HE-50850631983	3/8"	38,0	12,0	15,0	22,0	49	10
HE-50850632183	7/16"	38,0	12,0	16,3	22,0	50	10
HE-50850632383	1/2"	38,0	12,0	18,8	22,0	51	10
HE-50850632583	9/16"	38,0	12,0	20,4	22,0	53	10
HE-50850632783	5/8"	38,0	12,0	22,9	22,0	61	10
HE-50850632983	11/16"	38,0	12,0	24,0	22,0	68	10
HE-50850633183	3/4"	38,0	14,0	26,0	23,0	73	10
HE-50850633383	13/16"	38,0	14,0	28,0	25,0	82	10
HE-50850633483	7/8"	40,0	14,0	30,0	26,0	106	10
HE-50850633583	15/16"	42,0	16,0	32,0	28,0	121	10
HE-50850633783	1"	42,0	16,0	34,0	30,0	150	10
HE-50850633883	1.1/16"	43,0	18,0	36,0	30,0	168	10
HE-50850633983	1.1/8"	43,0	20,0	38,0	32,0	205	10
HE-50850634083	1.3/16"	46,0	22,0	40,0	34,0	225	10
HE-50850634183	1.1/4"	46,0	22,0	42,0	36,0	225	10



50850-19



Steckschlüsseinsätze,
extra lang
DIN 3124 / ISO 2725

Chrom-Vanadium, verchromt

Sockets,
extra deep

Chrome-Vanadium, chromium plated

Douilles,
extra longues

Chrome-Vanadium, chromées

Головки торцевые
глубокие, шестигранные
DIN 3124 / ISO 2725

Хромованадиевая сталь,
хромоникелевое покрытие

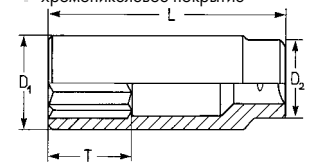

Bestell-No./Order-No./Артикул	MM	CL	T	D1	D2	g	
	MM	MM	MM	MM	MM	g	
HE-50850191083	10	77,0	35,0	14,8	22,0	86	10
HE-50850191383	13	77,0	35,0	18,8	22,0	105	10
HE-50850191483	14	77,0	35,0	20,5	22,0	105	10
HE-50850191583	15	77,0	35,0	22,0	22,0	115	10
HE-50850191783	17	77,0	35,0	24,0	22,0	130	10
HE-50850191983	19	77,0	35,0	26,0	23,0	145	10
HE-50850192283	22	77,0	35,0	26,0	24,0	160	10
HE-50850192483	24	77,0	35,0	28,0	24,0	170	10

50850-19-1 50850-19-3

Zündkerzeneinsätze
DIN 3124 / ISO 2725

Chrom-Vanadium, verchromt
mit Gummisicherung

Spark plug sockets

Chrome-Vanadium, chromium plated
with rubber insert

Douilles pour bougies

Chrome-Vanadium, chromées
avec bague de caoutchouc

Головки торцевые
свечные
DIN 3124 / ISO 2725

Хромованадиевая сталь,
хромоникелевое покрытие,
резиновая вставка

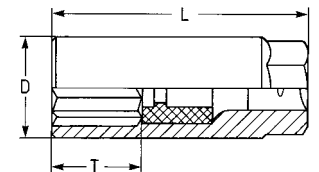

Bestell-No./Order-No./Артикул	Art. No./Модель	MM	AF	CL	T	D	MM	g	
		MM		MM	MM	MM	MM	g	
HE-50850190383	50850-19-3	16,0	5/8"	67,0	26,0	22,0	20,0	90	10
HE-50850190483	50850-19-4	18,0	11/16"	67,0	26,0	24,5	22,0	140	10
HE-50850190183	50850-19-1	20,8	13/16"	67,0	26,0	27,5	24,0	130	10



Новинка

50850-20



Steckschlüsseinsätze
für Außen-TORX®-
Schrauben

Chrom-Vanadium, verchromt

Sockets for
TORX®-head screws

Chrome-Vanadium, chromium plated

Douilles pour vis
TORX® extérieures

Chrome-Vanadium, chromées

Головки торцевые TORX®

Хромованадиевая сталь,
хромоникелевое покрытие

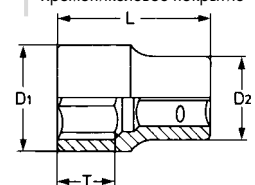

Bestell-No./Order-No./Артикул	E	MM	CL	T	D1	D2	g	
		MM	MM	MM	MM	MM	g	
HE-50850201083	E 10	9,42	38,0	14,0	15,0	22,0	53	10
HE-50850201183	E 11	10,08	38,0	14,0	15,0	22,0	53	10
HE-50850201283	E 12	11,17	38,0	14,0	15,0	22,0	53	10
HE-50850201483	E 14	12,90	38,0	14,0	17,0	22,0	55	10
HE-50850201683	E 16	14,76	38,0	14,0	19,0	22,0	55	10
HE-50850201883	E 18	16,70	38,0	14,0	21,0	24,0	73	10
HE-50850202083	E 20	18,49	38,0	14,0	24,0	22,0	68	10
HE-50850202283	E 22	20,32	38,0	14,0	26,0	23,0	80	10
HE-50850202483	E 24	22,16	38,0	14,0	28,0	24,0	96	10

50850-31
50850-33

Schraubendreher-Einsätze

Chrom-Vanadium, verchromt



50850-31

Screwdriver sockets

Chrome-Vanadium, chromium plated



50850-33 XZN

Douilles tournevis

Chrome-Vanadium, chromées

 50850-34
RIBE

 50850-36
TORX®

 Головки торцевые со
 вставкой-битой
 Хромованадиевая сталь,
 хромированное покрытие

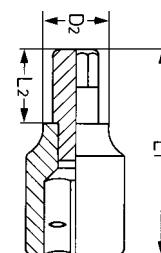
 50850-37
Tamper TORX®

50850-31

Bestell-No./Order-No./Артикул	Art. No./Модель	MM	L1 мм	L2 мм	D2 мм	g	
HE-50850310083	50850-31-0	4	62,0	24,0	18,0	85	10
HE-50850311383	50850-31-13	4	138,0	100,0	18,0	118	5
HE-50850310283	50850-31-2	5	62,0	24,0	18,0	87	10
HE-50850311483	50850-31-14	5	138,0	100,0	18,0	118	5
HE-50850310383	50850-31-3	6	62,0	24,0	18,0	88	10
HE-50850312283	50850-31-22	6	100,0	62,0	18,0	105	5
HE-50850311583	50850-31-15	6	138,0	100,0	18,0	118	5
HE-50850310183	50850-31-1	7	62,0	24,0	18,0	90	10
HE-50850311683	50850-31-16	7	138,0	100,0	18,0	120	5
HE-50850310483	50850-31-4	8	62,0	24,0	18,0	90	10
HE-50850312483	50850-31-24	8	100,0	62,0	18,0	107	5
HE-50850311283	50850-31-12	8	138,0	100,0	18,0	122	5
HE-50850310583	50850-31-5	10	62,0	24,0	18,0	93	10
HE-50850312583	50850-31-25	10	100,0	62,0	18,0	120	5
HE-50850311183	50850-31-11	10	138,0	100,0	18,0	144	5
HE-50850310683	50850-31-6	12	62,0	24,0	20,0	102	10
HE-50850312683	50850-31-26	12	100,0	62,0	20,0	142	5
HE-50850311883	50850-31-18	12	138,0	100,0	20,0	175	5
HE-50850310783	50850-31-7	14	62,0	24,0	22,0	120	10
HE-50850312783	50850-31-27	14	100,0	62,0	22,0	173	5
HE-50850311783	50850-31-17	14	138,0	100,0	22,0	217	5
HE-50850310883	50850-31-8	17	62,0	24,0	26,0	158	10
HE-50850311083	50850-31-10	17	138,0	100,0	26,0	305	5
HE-50850310983	50850-31-9	19	62,0	24,0	26,0	168	10
HE-50850311983	50850-31-19	19	138,0	100,0	26,0	350	5

50850-33

XZN

Bestell-No./Order-No./Артикул	Art. No./Модель		L1 мм	L2 мм	D2 мм	g	
HE-50850330183	50850-33-1	M 5	62,0	24,0	18,0	86	10
HE-50850332183	50850-33-21	M 5	138,0	100,0	18,0	118	5
HE-50850330283	50850-33-2	M 6	62,0	24,0	18,0	88	10
HE-50850331283	50850-33-12	M 6	100,0	62,0	18,0	102	5
HE-50850332283	50850-33-22	M 6	138,0	100,0	18,0	118	5
HE-50850330383	50850-33-3	M 7	62,0	24,0	18,0	88	10
HE-50850332383	50850-33-23	M 7	138,0	100,0	18,0	119	5
HE-50850330483	50850-33-4	M 8	62,0	24,0	18,0	88	10
HE-50850331483	50850-33-14	M 8	100,0	62,0	18,0	104	5
HE-50850332483	50850-33-24	M 8	138,0	100,0	18,0	120	5
HE-50850330583	50850-33-5	M 10	62,0	24,0	18,0	91	10
HE-50850331583	50850-33-15	M 10	100,0	62,0	18,0	118	5
HE-50850332583	50850-33-25	M 10	138,0	100,0	18,0	140	5
HE-50850330683	50850-33-06	M 12	62,0	24,0	20,0	100	10
HE-50850331683	50850-33-16	M 12	100,0	62,0	20,0	139	5
HE-50850332683	50850-33-26	M 12	138,0	100,0	20,0	170	5
HE-50850330783	50850-33-07	M 14	62,0	24,0	22,0	113	10
HE-50850332783	50850-33-27	M 14	138,0	100,0	22,0	212	5

50850-34
50850-36
50850-37

Schraubendreher-Einsätze

Screwdriver sockets

Douilles tournevis

Головки торцевые со вставкой-битой

Chrom-Vanadium, verchromt

Chrome-Vanadium, chromium plated

Chrome-Vanadium, chromées

Хромованадиевая сталь, хромоникелевое покрытие

50850-34



Bestell-No./Order-No./Артикул	Art. No./Модель		L1 мм	L2 мм	D2 мм		
HE-50850340183	50850-34-1	M 5	62,0	24,0	18,0	87	10
HE-50850342183	50850-34-21	M 5	138,0	100,0	18,0	118	5
HE-50850340283	50850-34-2	M 6	62,0	24,0	18,0	88	10
HE-50850342283	50850-34-22	M 6	138,0	100,0	18,0	119	5
HE-50850340383	50850-34-3	M 7	62,0	24,0	18,0	88	10
HE-50850342383	50850-34-23	M 7	138,0	100,0	18,0	119	5
HE-50850340483	50850-34-4	M 8	62,0	24,0	18,0	89	10
HE-50850342483	50850-34-24	M 8	138,0	100,0	18,0	119	5
HE-50850340583	50850-34-5	M 10	62,0	24,0	18,0	91	10
HE-50850342583	50850-34-25	M 10	138,0	100,0	18,0	141	5
HE-50850340683	50850-34-06	M 12	62,0	24,0	20,0	101	10
HE-50850342683	50850-34-26	M 12	138,0	100,0	20,0	173	5
HE-50850340783	50850-34-07	M 14	62,0	24,0	22,0	114	10
HE-50850342783	50850-34-27	M 14	138,0	100,0	22,0	212	5

50850-36



Bestell-No./Order-No./Артикул	Art. No./Модель			L1 мм	L2 мм	D2 мм		
HE-50850362083	50850-36-20	T 20	3,86	62,0	24,0	18,0	86	10
HE-50850361083	50850-36-10	T 20	3,86	138,0	100,0	18,0	117	5
HE-50850362583	50850-36-25	T 25	4,43	62,0	24,0	18,0	86	10
HE-50850361183	50850-36-11	T 25	4,43	138,0	100,0	18,0	119	5
HE-50850362783	50850-36-27	T 27	4,99	62,0	24,0	18,0	86	10
HE-50850361283	50850-36-12	T 27	4,99	138,0	100,0	18,0	119	5
HE-50850363083	50850-36-30	T 30	5,62	62,0	24,0	18,0	87	10
HE-50850360383	50850-36-3	T 30	5,62	100,0	62,0	18,0	100	5
HE-50850361383	50850-36-13	T 30	5,62	138,0	100,0	18,0	118	5
HE-50850364083	50850-36-40	T 40	6,65	62,0	24,0	18,0	88	10
HE-50850360483	50850-36-4	T 40	6,65	100,0	62,0	18,0	102	5
HE-50850361483	50850-36-14	T 40	6,65	138,0	100,0	18,0	120	5
HE-50850364583	50850-36-45	T 45	7,82	62,0	24,0	18,0	88	10
HE-50850361583	50850-36-15	T 45	7,82	138,0	100,0	18,0	120	5
HE-50850365083	50850-36-50	T 50	8,83	62,0	24,0	18,0	90	10
HE-50850360683	50850-36-6	T 50	8,83	100,0	62,0	18,0	115	5
HE-50850361683	50850-36-16	T 50	8,83	138,0	100,0	18,0	120	5
HE-50850365583	50850-36-55	T 55	11,22	62,0	24,0	18,0	92	10
HE-50850361783	50850-36-17	T 55	11,22	138,0	100,0	18,0	142	5
HE-50850366083	50850-36-60	T 60	13,25	62,0	24,0	20,0	100	10
HE-50850360883	50850-36-8	T 60	13,25	100,0	62,0	20,0	138	5
HE-50850361883	50850-36-18	T 60	13,25	138,0	100,0	20,0	173	5
HE-50850367083	50850-36-70	T 70	13,25	62,0	24,0	22,0	114	10
HE-50850361983	50850-36-19	T 70	13,25	138,0	100,0	22,0	213	5

50850-37



Bestell-No./Order-No./Артикул	Art. No./Модель			L1 мм	L2 мм	D2 мм		
HE-50850372083	50850-37-20	TT20	3,86	62,0	24,0	18,0	86	10
HE-50850372583	50850-37-25	TT25	4,43	62,0	24,0	18,0	86	10
HE-50850372783	50850-37-27	TT27	4,99	62,0	24,0	18,0	86	10
HE-50850373083	50850-37-30	TT30	5,62	62,0	24,0	18,0	86	10
HE-50850374083	50850-37-40	TT40	6,65	62,0	24,0	18,0	87	10
HE-50850374583	50850-37-45	TT45	7,82	62,0	24,0	18,0	88	10
HE-50850375083	50850-37-50	TT50	8,83	62,0	24,0	18,0	88	10
HE-50850375583	50850-37-55	TT55	11,22	62,0	24,0	18,0	90	10
HE-50850376083	50850-37-60	TT60	13,25	62,0	24,0	20,0	100	10

50880-1

Einsatzspender, leer

Zur Aufbewahrung und Präsentation von Steckschlüsseinsätzen und Schraubendrehereinsätzen aller Art. Variable Einteilung durch Trennsystem. Zusammenstellung von Sortimenten nach eigenem Belieben möglich.

Socket dispenser, empty

For storage and presentation of sockets. Variable system of partitions permits composition of different assortments to choice.

Présentoirs combinés, vide

Pour présentation de douilles et douilles tournevis. Un système variable de cloisonnement permet des compositions différentes au choix.

Стенд для торцевых головок, пустой

Для хранения и презентации торцевых головок различного типа. Изменение размера отсеков. Формирование ассортимента на собственное усмотрение.

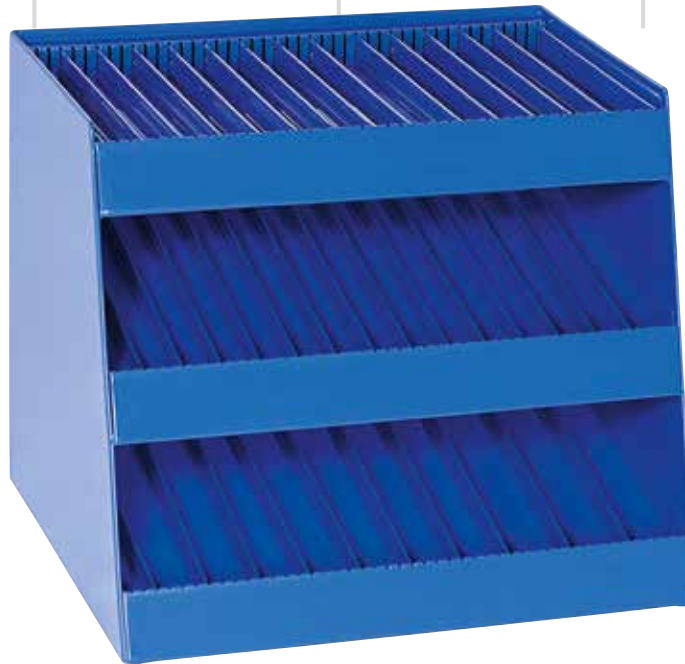

50825-65

Einsatzspender 1/4"

mit 1/4" Sortiment, 491-tlg.

Socket dispenser 1/4"

with 1/4" assortment, 491 pcs.

Présentoirs combinés 1/4"

avec 1/4" assortment, 491 pcs.

Стенд для торцевых головок 1/4", укомплектованный, 491 предмет

Широкий ассортимент 1/4" торцевых головок



На фото показаны дополнительные позиции

enthaltend/containing/composition/комплектация

	je 10 Stk./pcs.	MM 4/4,5/5/5,5/6/7/8/9/10/11/12/13
	je 10 Stk./pcs.	MM 6/7/8/9/10/11/12/13
	je 10 Stk./pcs.	E 4/5/6/7/8/10
	je 10 Stk./pcs.	4/5,5
	je 10 Stk./pcs.	PH 1/2
	je 10 Stk./pcs.	PZ 1/2
	je 10 Stk./pcs.	MM 3/4/5/6
	je 10 Stk./pcs.	TT 10/15/20/25/27/30/40
	37 мм / je 10 Stk./pcs./по 10 шт.	
	50 мм / je 10 Stk./pcs./по 10 шт.	
	100 мм / je 10 Stk./pcs./по 10 шт.	
	115 мм / je 10 Stk./pcs./по 10 шт.	
	150 мм / je 10 Stk./pcs./по 10 шт.	
	150 мм / je 10 Stk./pcs./по 10 шт.	

Bestell-No./Order-No./Артикул

HE-50825006583

Art. No./Модель

50825-65

Maße · Dimensions · Габариты

350 x 420 x 350 мм



21300



1

50850-65



Einsatzspender 1/2"
mit 1/2" Sortiment, 332-
tlg.

Socket dispenser 1/2"
with 1/2" assortment, 332
pcs.

Présentoirs combinés 1/2"
avec 1/2" assortment,
332 pcs.

Стенд для торцевых
головок 1/2",
укомплектованный, 332
предмета

Широкий ассортимент 1/2"
торцевых головок



enthaltend/containing/composition/комплектация

je 10 Stk./pcs./по 10 шт.	MM 8/9/10/11/ 12/13/14/15/16
je 10 Stk./pcs./по 10 шт. je 7 Stk./pcs./по 7 шт.	MM 17/18/19/ 20/21/22/23/24/ 27/30/32
je 7 Stk./pcs./по 7 шт.	E 10/11/12/14/16/18
je 7 Stk./pcs./по 7 шт.	MM 6/8/10/12/14
je 7 Stk./pcs./по 7 шт.	T 25/27/30/40/45
je 7 Stk./pcs./по 7 шт.	M 6/8/10/12

Abbildung enthält Sonderausstattung · Picture shows extras · На фото показаны дополнительные позиции

Bestell-No./Order-No./Артикул	Art. No./Модель	Maße · Dimensions · Габариты		
HE-50850006583	50850-65	350 x 420 x 350 мм	36600	1

50825-5065



Einsatzspender
1/4" + 1/2"
mit 1/4" + 1/2" Sortiment, 442-tlg.

Socket dispenser
1/4" + 1/2"
with 1/4" + 1/2" assortment,
442 pcs.

Présentoirs combinés
1/4" + 1/2"
avec 1/4" + 1/2" assortment, 442
pcs.

Стенд для торцевых
головок 1/4" и 1/2"
Укомплектованный, 442 предмета



enthaltend/containing/composition/комплектация

je 10 Stk./pcs.	MM 4/4,5/5/5,5/6/7/8/ 9/10/11/12/13/14/15
je 10 Stk./pcs.	7
je 10 Stk./pcs.	PH 2
je 10 Stk./pcs.	MM 3/4/5/6
je 10 Stk./pcs. je 7 Stk./pcs.	MM 8/9/10/11/12/ 13/14/15/16/17/18/ 19/20/21/22/23/24 27/30/32
je 10 Stk./pcs.	MM 6/8/10/12/14

Abbildung enthält Sonderausstattung · Picture shows extras · На фото показаны дополнительные позиции

Bestell-No./Order-No./Артикул	Art. No./Модель	Maße · Dimensions · Габариты		
HE-50825506583	50825-5065	350 x 420 x 350 мм	33300	1

50872-3015
50873-3015



Steckschlüsselgarnitur,
19*/21** - tlg.

Chrom-Vanadium, verchromt,
in Metallkasten

Socket set,
19*/21** pcs.

Chrome-Vanadium, chromium plated,
in metal case

Compositions de douilles,
19*/21** pcs.

Chrome-Vanadium, chromées,
en coffret métallique

Наборы торцевых головок,
19*/21** предмет

Хромованадиевая сталь,
хромоникелевое покрытие,
в металлическом кейсе



enthaltend/containing/composition/комплектация

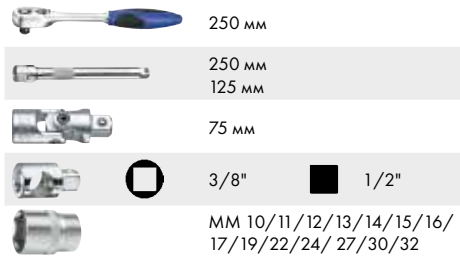

Bestell-No./Order-No./Артикул	Art. No./Модель*	Maße · Dimensions · Габариты		
HE-50872301583	50872-3015	407 x 162 x 52 мм	3910	1



enthaltend/containing/composition/комплектация

wie · as · comme · как 50872-3015



Bestell-No./Order-No./Артикул	Art. No./Модель**	Maße · Dimensions · Габариты		
HE-50873301583	50873-3015	407 x 162 x 52 мм	4130	1

50870-3015
50870-3115



Steckschlüsselgarnitur,
13-tlg.

Chrom-Vanadium, verchromt,
in Metallkasten

Socket set,
13 pcs.

Chrome-Vanadium, chromium plated,
in metal case

Compositions de douilles,
13 pcs.

Chrome-Vanadium, chromées,
en coffret métallique

Наборы торцевых головок,
13 предметов

Хромованадиевая сталь,
хромоникелевое покрытие,
в металлическом кейсе



enthaltend/containing/composition/комплектация

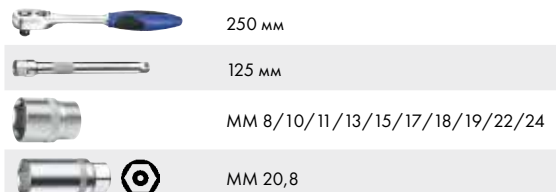

Bestell-No./Order-No./Артикул	Art. No./Модель	Maße · Dimensions · Габариты		
HE-50870301583	50870-3015	318 x 119 x 49 мм	2300	1



enthaltend/containing/composition/комплектация

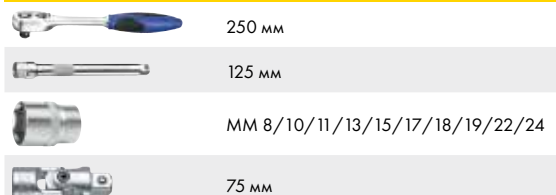

Bestell-No./Order-No./Артикул	Art. No./Модель	Maße · Dimensions · Габариты		
HE-50870311583	50870-3115	318 x 119 x 49 мм	2310	1

50852-2016



Steckschlüsselgarnitur, 21-tlg., AF

Chrom-Vanadium, verchromt, mit 2-K
Schaumstoffeinlage in Metallkasten

Socket set, 21 pcs., AF

Chrome-Vanadium, chromium plated,
with 2 components foam insert in
metal case

Compositions de douilles, 21 pces., AF

Chrome-Vanadium, chromées, avec
intérieur mousse à 2 composants en
coffret métallique

Набор торцевых головок, дюймовых, 21 предмет

Хромованадиевая сталь,
хромоникелевое покрытие,
с двухкомпонентной EVA
этиленвинилацетатной вставкой, в
металлическом кейсе



enthaltend/containing/composition/комплектация

	255 мм
	250 мм
	125 мм
	75 мм
	AF 3/8" / 7/16" / 1/2" / 9/16" / 5/8" / 11/16" / 3/4" / 13/16" / 7/8" / 15/16" / 1" / 1.1/16" / 1.1/8" / 1.3/16" / 1.1/4"
	AF 5/8" / 13/16"



72 Zähne/teeth/dents/зубца



Bestell-No./Order-No./Артикул	Art. No./Модель	Maße · Dimensions · Габариты		
HE-50852201683	50852-2016	440 x 180 x 55 мм	5180	1

50853-3015



Steckschlüsselgarnitur, 39-tlg.

Chrom-Vanadium, verchromt,
in Kunststoffkoffer

Socket set, 39 pcs.

Chrome-Vanadium, chromium plated,
in plastic box

Compositions de douilles, 39 pces.

Chrome-Vanadium, chromées,
en coffret plastique

Набор торцевых головок, 39 предметов

Хромованадиевая сталь,
хромоникелевое покрытие, в
пластиковом кейсе



enthaltend/containing/composition/комплектация

	250 мм
	250 мм
	125 мм
	75 мм мм
	мм 10/11/12/13/14/15/16/17/18/19/ 20/21/22/23/24/27/30/32
	мм 16/20,8
	мм 10/13/17/19
	CL 62 мм 5/6/8/10/12/14
	CL 62 мм TT 30/40/45/50

Bestell-No./Order-No./Артикул	Art. No./Модель	Maße · Dimensions · Габариты		
HE-50853301583	50853-3015	350 x 280 x 80 мм	5500	1

50854-3016



Steckschlüsselgarnitur,
28 -tlg.

Chrom-Vanadium, verchromt, mit 2-K
Schaumstoffeinlage in Metallkasten

Socket set,
28 pcs.

Chrome-Vanadium, chromium plated,
with 2 components foam insert in
metal case

Compositions de douilles,
28 pcs.

Chrome-Vanadium, chromées, avec
intérieur mousse à 2 composantes en
coffret métallique

Набор торцевых головок,
28 предметов

Хромованадиевая сталь,
хромоникелевое покрытие,
с двухкомпонентной EVA
этиленвинилацетатной вставкой, в
металлическом кейсе



enthaltend/containing/composition/комплектация

	255 мм
	250 мм
	125 мм
	75 мм
	MM 10/11/12/13/14/15/16/17/18/19/ 20/21/22/23/24/27/30/32
	MM 16/20,8
	MM 10/13/17/19

Bestell-No./Order-No./Артикул	Art. No./Модель	Maße · Dimensions · Габариты		
HE-50854301683	50854-3016	440 x 180 x 55 мм	5670	1

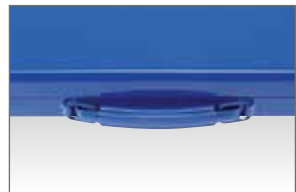



Detailverliebt

Manchmal sind es die Kleinigkeiten, die unsere Werkzeuge so einzigartig machen. Doch gerade diese Details sorgen für den Unterschied, wenn es um Arbeits-erleichterung, längere Lebensdauer und Zuverlässigkeit geht. Hier zeigt sich einmal mehr, dass wir an alles denken, damit Sie von unseren Werkzeugen begeistert sind.

Our passion for details

Sometimes, it is the smallest things that make our tools so unique. But, when it comes to reducing the workload, extending service life and ensuring reliability, these are the details that make the difference. This is one more example that shows that we think of everything to make sure you are delighted by our tools.

Пристальное внимание

к мелочам

Бывает так, что инструменты HEYTEC от аналогов отличают лишь мельчайшие детали. Но когда дело касается облегчения процесса работы, а также увеличения срока службы и надежности инструментов, то именно такие незаметные детали имеют решающее значение. Пристальное внимание к мелочам – это то, что мы делаем, чтобы инструменты HEYTEC вызвали у вас неподдельный восторг.



50883-3016



Steckschlüsselgarnitur,
61-tlg.

Chrom-Vanadium, verchromt, mit 2-K
Schaumstoffeinlage in Metallkasten

Socket set,
61 pcs.

Chrome-Vanadium, chromium plated,
with 2 components foam insert in
metal case

Compositions de douilles,
61 pcs.

Chrome-Vanadium, chromées, avec
intérieur mousse à 2 composants en
coffret métallique

Набор торцевых головок,
61 предмет

Хромованадиевая сталь,
хромоникелевое покрытие,
с двухкомпонентной EVA
этиленвинилацетатной вставкой, в
металлическом кейсе



enthaltend/containing/composition/комплектация			
	150 + 255 мм		
	250 мм		
	115 + 250 мм		
	150 мм		
	50 + 125 мм		
	37 + 75 мм		
	MM 4/4,5/5/5,5/6/7/8/9/10/11/12/13		
	MM 14/15/16/17/18/19/20/21/22/23/24/ 27/30/32		
	MM 16/20,8		
	PH 1/2/3		
	3/4/5/6		
	4/5,5/7		
	TT 8/10/15/20/25/27/30/40		
	E 4/5/6/7/8/10		

Bestell-No./Order-No./Артикул	Art. No./Модель	Maße · Dimensions · Габариты		
HE-50883301683	50883-3016	430 x 250 x 65 мм	6000	1

50884-3015



Steckschlüsselgarnitur mit 4 in 1 Knarren-Ringschlüssel, 31-tlg.

Chrom-Vanadium, verchromt, in Kunststoffkoffer

Socket set with 4 in 1 ratcheting wrench, 31 pcs.

Chrome-Vanadium, chromium plated, in plastic box

Coffret de douilles avec clés polygonales à cliquet 4 en 1, 31 pces.

Chrome-Vanadium, chromées, en coffret plastique

Набор торцевых головок с ключами гаечными накидными 4-в-1 с трещоткой, 31 предмет

Хромованадиевая сталь, хромоникелевое покрытие, в пластиковом кейсе



enthaltend/containing/composition/комплектация



250 мм



8 x 10 x 12 x 13 /
9 x 11 x 14 x 15 /
16 x 17 x 18 x 19 /
20 x 21 x 22 x 24



3/8" 1/2"



125 / 250 мм



75 мм



8/9/10/11/12/13/
14/15/16/17/18/19/20/
21/22/23/24/27/30/32



16/20,8

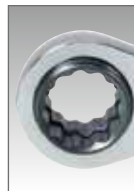
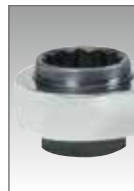

Bestell-No./Order-No./Артикул

Art. No./Модель

Maße · Dimensions · Габариты



HE-50884301583

50884-3015

350 x 280 x 80 мм

4980

1



50825-5015

Steckschlüsselgarnitur,
105-tlg.

Chrom-Vanadium, verchromt,
in Kunststoffkoffer

Socket set,
105 pcs.

Chrome-Vanadium, chromium plated,
in plastic box

Compositions de douilles,
105 pcs.

Chrome-Vanadium, chromées,
en coffret plastique

Набор торцевых головок,
105 предметов

Хромованадиевая сталь,
хромоникелевое покрытие,
в пластиковом кейсе



enthaltend/containing/composition/комплектация	
	150 mm
	50 / 100 mm
	115 mm
	37 mm
	mm
	MM 4/4,5/5/5,5/6/7/8/9/10/ 11/12/13/14
	MM 6/7/8/9/10/11/12/13
	250 mm
	125 / 250 mm
	3/8" 1/2"
	75 mm
	MM 10/11/12/13/14/15/16/17/ 18/19/20/21/22/23/24/27/30/32
	MM 14/15/17/19
	MM 16/20,8

- ✱ PZ 1 / PZ 2 ⬡ 3/4/5/6 ⬢ 4/5,5/7
 - ✚ PH 1 / PH 2 ⚙ TT 8/10/15/20/25/27/30
- | | | |
|--|-----------|-------------|
| | ■ R1 - R2 | ✚ PH1 - 3 |
| | ⬢ 3,5 - 8 | ✱ PZ 1 - 3 |
| | ⬡ 2 - 8 | ⚙ TT 9 - 40 |



Bestell-No./Order-No./Артикул	Art. No./Модель	Maße · Dimensions · Габариты		
HE-50825501583	50825-5015	420 x 320 x 75 mm	6500	1

50860-3015



Kombinierte Steck-schlüssel- und Ringmaulschlüssel-garnitur, 33-tlg.

Chrom-Vanadium, verchromt, in Metallkasten

Combined set of sockets and combination wrenches, 33 pcs.

Chrome-Vanadium, chromium plated, in metal case

Composition de douilles et clés mixtes, 33 pcs.

Chrome-Vanadium, chromées, en coffret métallique

Универсальный набор торцевых головок и комбинированных накидных гаечных ключей, 33 предмета

Хромованадиевая сталь, хромированное покрытие, в пластиковом кейсе



enthaltend/containing/composition/комплектация

	250 мм
	250 мм
	125 мм
	70 мм
	MM 10/11/12/13/14/15/17/18/19/22/24/27/30/32
	MM 16/20,8
	MM 6/7/8/10/11/12/13/14/15/17/19/21/22

Bestell-No./Order-No./Артикул	Art. No./Модель	Maße · Dimensions · Габариты		
HE-50860301580	50860-3015	450 x 187 x 52 мм	5600	1

50850-52



Schraubendreher-einsatz-Sortiment, 27-tlg.

Chrom-Vanadium, verchromt, für Innen- und Aussen-Torx®-Schrauben in Kunststoffkoffer

Screwdriver socket set, 27 pcs.

Chrome-Vanadium, chromium plated, in plastic box, for TORX® socket and head screws

Composition de douilles-tournevis, 27 pcs.

Chrome-Vanadium, chromées, en coffret plastique pour vis TORX® int et ext.

Набор торцевых головок со вставками-битами TORX®, 27 предметов

Хромованадиевая сталь, хромированное покрытие, внутренний и наружный TORX®, в пластиковом кейсе



enthaltend/containing/composition/комплектация

	CL 62 мм	T 20/25/27/30/40/45/50/55/60/70
	CL 138 мм	T 20/25/27/30/40/45/50/55/60/70
	CL 50 мм	E 10/12/14/16/18/20/24

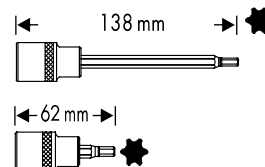

Bestell-No./Order-No./Артикул	Art. No./Модель	Maße · Dimensions · Габариты		
HE-50850520083	50850-52	350 x 280 x 80 мм	3615	1

50850-53



Schraubendreher-einsatz-Sortiment, 33 -tlg.

Chrom-Vanadium, verchromt, in Kunststoffkoffer



Screwdriver socket set, 33 pcs.

Chrome-Vanadium, chromium plated, in plastic box

Composition de douilles-tournevis, 33 pcs.

Chrome-Vanadium, chromées, en coffret plastique

Набор торцевых головок со вставкой-битой, 33 предмета

Хромованадиевая сталь, хромоникелевое покрытие, в пластиковом кейсе

enthaltend/containing/composition/комплектация

	62 _{мм}	MM 5/6/7/8/10/12/14/17
	62 _{мм}	TT 25/27/30/40/45/50/55/60
	62 _{мм}	M 5/6/8/10
	100 _{мм}	MM 6/8/10/12/14
	100 _{мм}	T 30/40/50/60
	100 _{мм}	M 6/8/10/12

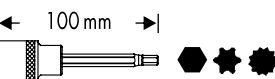
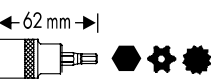

Bestell-No./Order-No./Артикул	Art. No./Модель	Maße · Dimensions · Габариты		
HE-50850530083	50850-53	350 x 280 x 80 мм	4400	1

50850-54



Schraubendreher-einsatz-Sortiment, 28 -tlg.

Chrom-Vanadium, verchromt, für Schrauben mit Innen-RIBE und Vielzahn XZN-Köpfen, in Kunststoffkoffer



Screwdriver socket set, 28 pcs.

Chrome-Vanadium, chromium plated, in plastic box, for fluted socket screws RIBE for multi-spline socket screws XZN

Composition de douilles-tournevis, 28 pcs.

Chrome-Vanadium, chromées, en coffret plastique, pour vis RIBE int. pour vis XZN int. multi-dents

Набор торцевых головок со вставкой-битой, 28 предметов

Хромованадиевая сталь, хромоникелевое покрытие, RIBE и XZN, в пластиковом кейсе

enthaltend/containing/composition/комплектация

	62 _{мм}	M 5/6/7/8/10/12/14
	62 _{мм}	M 5/6/7/8/10/12/14
	138 _{мм}	M 5/6/7/8/10/12/14
	138 _{мм}	M 5/6/7/8/10/12/14

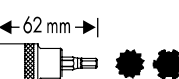
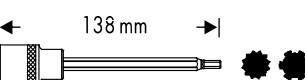

Bestell-No./Order-No./Артикул	Art. No./Модель	Maße · Dimensions · Габариты		
HE-50850540083	50850-54	350 x 280 x 80 мм	4230	1

50850-55



Schraubendreher-einsatz-Sortiment, 18-tlg.

Chrom-Vanadium, verchromt, in Metallkasten

Screwdriver socket set, 18 pcs.

Chrome-Vanadium, chromium plated, in metal case

Composition de douilles-tournevis, 18 pcs.

Chrome-Vanadium, chromées, en coffret métallique

Набор торцевых головок со вставкой-битой, 18 предметов

Хромованадиевая сталь, хромоникелевое покрытие, в металлическом кейсе



enthaltend/containing/composition/комплектация

62 мм T 20/25/27/30/40/45/50/55/60/70

37 мм TT 8/10/15/20/25/27/30/40

Bestell-No./Order-No./Артикул	Art. No./Модель	Maße · Dimensions · Габариты		
HE-50850550083	50850-55	220 x 120 x 40 мм	1500	1

50850-56



Schraubendreher-einsatz-Sortiment, 7-tlg.

Chrom-Vanadium, verchromt, in Metallkasten

Screwdriver socket set, 7 pcs.

Chrome-Vanadium, chromium plated, in metal case

Composition de douilles-tournevis, 7 pcs.

Chrome-Vanadium, chromées, en coffret métallique

Набор торцевых головок со вставкой-битой, 7 предметов

Хромованадиевая сталь, хромоникелевое покрытие, в металлическом кейсе



enthaltend/containing/composition/комплектация

62 мм 6/7/8/10/12/14/17



Bestell-No./Order-No./Артикул	Art. No./Модель	Maße · Dimensions · Габариты		
HE-50850560283	50850-56	250 x 150 x 40 мм	1570	1

50850-58



Schraubendreher-einsatz-Sortiment, 14-tlg.

Chrom-Vanadium, verchromt, in Metallkasten

Screwdriver socket set, 14 pcs.

Chrome-Vanadium, chromium plated, in metal case

Composition de douilles-tournevis, 14 pcs.

Chrome-Vanadium, chromées, en coffret métallique

Набор торцевых головок со вставкой-битой, 14 предметов

Хромованадиевая сталь, хромоникелевое покрытие, в металлическом кейсе



enthaltend/containing/composition/комплектация

$\frac{1}{2}$ 62 мм 4/5/6/7/8/10/12/14/17/19

$\frac{1}{4}$ 36 мм 3/4/5/6

Bestell-No./Order-No./Артикул	Art. No./Модель	Maße · Dimensions · Габариты		
HE-50850580083	50850-58	220 x 120 x 40 мм	1590	1

50850-59



Schraubendreher-einsatz-Sortiment, 9-tlg.

Chrom-Vanadium, verchromt, im Metallkasten, für Tamper-TORX®-Schrauben

Screwdriver socket set, 9 pcs.

Chrome-Vanadium, chromium plated, in metal case, for Tamper-TORX®-screws

Composition de douilles-tournevis, 9 pcs.

Chrome-Vanadium, chromées, en coffret métallique, pour vis TORX® avec trou

Набор торцевых головок со вставкой-битой Tamper-TORX®, 9 предметов

Хромованадиевая сталь, хромоникелевое покрытие, в металлическом кейсе



enthaltend/containing/composition/комплектация

62 мм TT 20/25/27/30/40/45/50/55/60



Bestell-No./Order-No./Артикул	Art. No./Модель	Maße · Dimensions · Габариты		
HE-50850590083	50850-59	250 x 150 x 40 мм	1650	1

50850-55-12



Schraubendreher-
einsatz-Sortiment, 20-tlg.

Chrom-Vanadium, verchromt,
für Innensechskantschrauben
in Kunststoffkoffer

Screwdriver socket set,
20 pcs.

Chrome-Vanadium, chromium plated,
in plastic box, for hexagon
socket screws

Composition de douilles-
tournevis, 20 pcs.

Chrome-Vanadium, chromées,
en coffret plastique pour vis
hexagonales int.

Набор торцевых головок
со вставкой-битой под
внутренний шестигранник,
20 предметов

Хромованадиевая сталь,
хромоникелевое покрытие, в
пластиковом кейсе



enthaltend/containing/composition/комплектация

62 мм 4/5/6/7/8/10/12/14/17/19

138 мм 4/5/6/7/8/10/12/14/17/19

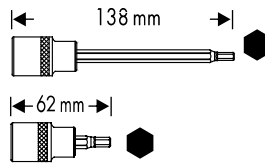

Bestell-No./Order-No./Артикул	Art. No./Модель	Maße · Dimensions · Габариты		
HE-50850551283	50850-55-12	350 x 280 x 80 mm	3765	1

50851-3015



Steckschlüsselgarnitur,
18-tlg.

Chrom-Vanadium, verchromt,
in Kunststoffkoffer

Socket set,
18 pcs.

Chrome-Vanadium, chromium plated,
in plastic box

Compositions de douilles,
18 pcs.

Chrome-Vanadium, chromées,
en coffret plastique

Набор торцевых головок,
18 предметов

Хромованадиевая сталь,
хромоникелевое покрытие, в
пластиковом кейсе



enthaltend/containing/composition/комплектация

250 мм

250 мм

125 мм

75 мм

MM 10/11/12/13/14/
15/17/19/21/24/27/30/32

Bestell-No./Order-No./Артикул	Art. No./Модель	Maße · Dimensions · Габариты		
HE-50851301583	50851-3015	350 x 280 x 80 мм	3500	1



508100-00-6

Antriebs- und Verbindungsteile Chrom-Vanadium, verchromt	Accessories Chrome-Vanadium, chromium plated	Accessoires Chrome-Vanadium, chromées	Рукоятки трещоточные и аксессуары к ним Хромованадиевая сталь, хромоникелевое покрытие
Umschaltknarre Mit Druckbetätigung zum Schnelllösen und zur Arretierung der Steckverbindung, 72 Zähne DIN 3122 D · ISO 3315	Lever type reversible ratchet With quick release ejector button, 72 teeth DIN 3122 D · ISO 3315	Cliquets réversibles Tige d'éjection pour libérer rapidement l'outil du cliquet, 72 dents DIN 3122 D · ISO 3315	Рукоятка трещоточная, с реверсом Быстросъёмный механизм, 72 зубца, DIN 3122 D · ISO 3315



Bestell-No./Order-No./Артикул	Art. No./Модель		мм		
HE-50810000680	508100-00-6	3/4"	510	1700	2

508100-13

Durchsteckknarre mit Verbindungsvierkant, 2-tlg. DIN 3122 C Chrom-Vanadium, verchromt	Ratchet, with square coupler, 2 pcs. DIN 3122 C Chrome-Vanadium, chromium plated	Cliquet avec carré conducteur, 2 pcs. DIN 3122 C Chrome-Vanadium, chromées	Набор рукоятки трещоточной сквозной и адаптера, 2 предмета DIN 3122 C Хромованадиевая сталь, хромоникелевое покрытие
--	---	---	---



Bestell-No./Order-No./Артикул	Art. No./Модель		мм		
HE-50810011380	508100-13	3/4"	472	1485	1

508100-03

Griff mit Gleitstück DIN 3122 A · ISO 3315	Sliding T-handle DIN 3122 A · ISO 3315	Poignée coulissantes DIN 3123 B · ISO 3316	Вороток Т-образный DIN 3122 A · ISO 3315
--	--	--	--



Bestell-No./Order-No./Артикул	Art. No./Модель		мм		
HE-50810003080	508100-03	3/4"	455	1360	2

508100-04/04-1/05

Verlängerungen DIN 3123 B · ISO 3316	Extension bars DIN 3123 B · ISO 3316	Rallonges DIN 3123 B · ISO 3316	Удлинители с быстросъёмным механизмом DIN 3123 B · ISO 3316
--	--	---	---



Bestell-No./Order-No./Артикул	Art. No./Модель		мм		
HE-50810004180	508100-04-1	3/4"	100	440	2
HE-50810004080	508100-04	3/4"	200	840	2
HE-50810005080	508100-05	3/4"	400	1560	2

508100-6



Einsätze mit Schon-Profil und Kreuzrändelung

Sockets with SP-profile and cross knurling

Douilles avec profil de protection et moletage en croix

Головки торцевые с защитой профиля и крестовой насечкой

Steckschlüsseinsätze, sechskant

DIN 3124 / ISO 2725
Chrom-Vanadium, verchromt

Sockets, hexagon

DIN 3124 / ISO 2725
Chrome-Vanadium, chromium plated

Douilles, 6 pans

DIN 3124 / ISO 2725
Chrome-Vanadium, chromées

Головки торцевые, шестигранные

DIN 3124 / ISO 2725
Хромованадиевая сталь, хромоникелевое покрытие

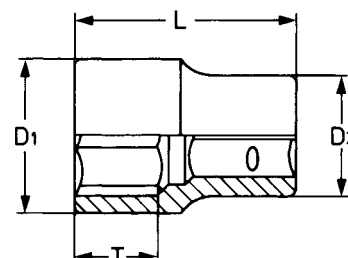

Bestell-No./Order-No./Артикул	MM	мм	T мм	D1 мм	D2 мм	g	
HE-50810061980	19	50	15	29	33	168	5
HE-50810062180	21	50	15	31	33	172	5
HE-50810062280	22	50	15	33	36	211	5
HE-50810062380	23	50	15	33	36	211	5
HE-50810062480	24	50	15	34	36	225	5
HE-50810062680	26	52	26	37	36	223	5
HE-50810062780	27	52	26	38	36	224	5
HE-50810062980	29	52	26	40	38	262	5
HE-50810063080	30	54	26	42	38	285	5
HE-50810063280	32	56	28	44	38	305	5
HE-50810063480	34	56	26	47	36	390	5
HE-50810063580	35	58	30	48	42	395	5
HE-50810063680	36	58	30	50	42	434	5
HE-50810063880	38	60	30	52	45	472	5
HE-50810064180	41	64	36	56	45	550	5
HE-50810064680	46	68	36	62	48	685	5
HE-50810065080	50	72	40	68	48	800	5
HE-50810065580	55	76	38	74	45	860	5
HE-50810066080	60	78	42	80	45	1020	5

50810-1401

Adapter
DIN 3123 A · ISO 3316

Converter
DIN 3123 A · ISO 3316

Réducteur
DIN 3123 A · ISO 3316

Адаптер под квадрат,
DIN 3123 A · ISO 3316



Bestell-No./Order-No./Артикул	Art. No./Модель			мм	g	
HE-50810140180	50810-1401	1/2"	3/4"	50	206	10

508101-310



Steckschlüsselgarnitur,
21-tlg.

Chrom-Vanadium, verchromt,
in Kunststoffkoffer

Socket set,
21 pcs.

Chrome-Vanadium, chromium plated,
in plastic box

Compositions de douilles,
21 pces.

Chrome-Vanadium, chromées,
en coffret plastique

Набор торцевых головок,
21 предмет

Хромованадиевая сталь,
хромоникелевое покрытие, в
пластиковом кейсе



enthaltend/containing/composition/комплектация



510 мм



ММ 19/21/22/23/24/26/27/29/30/
32/35/36/38/41/46/50



100 / 200 / 400 мм



455 мм



Bestell-No./Order-No./Артикул

HE-50810131080

Art. No./Модель

508101-310

Maße · Dimensions · Габариты

580 x 400 x 90 мм



14000



1



Werkstattwagen und Module

- Stabile Metallkonstruktion
- Verwindungssteif und hochbelastbar
- 5 Schubfächer mit Kugelführungen
- Zentralverriegelung mit Zylinderschloss
- Stabiler Schiebegriff
- Lenkrolle, feststellbar
- Entriegelung mit Einhandbedienung
- Kugelgelagerter Vollauszug

Workshop trolley and modules

- Rigid metal construction
- Resisting torsional forces for high loads
- 5 drawers with ball bearings
- Central locking with cylinder lock
- Strong handle
- Steering roller with brake
- Single-handed unlocking
- Fully extendable drawers with ball bearings

Инструментальные тележки и ложементы

- Прочная металлическая конструкция
- Стойкость к кручению под высокой нагрузкой
- 5 выдвижных ящиков
- Центральный замок
- Прочная рукоятка
- Рулевые колёса с тормозом
- Разблокировка одной рукой
- Полностью выдвижные полки на развернутых подшипниках

Weitere Informationen
zum Produkt siehe Seite 73-82

For further product information
see page 73-82

Дополнительные сведения
об изделиях см. на стр. 73-82

Werkstattwagen und Module	Workshop trolley and modules	Servante d'atelier et modules	Тележка инструментальная и ложементы
------------------------------	---------------------------------	----------------------------------	--

5081129

<p>Werkstattwagen, leer</p> <p>In stabiler Metallkonstruktion, verwindungssteif und hochbelastbar, 5 Schubfächer mit Kugelführungen inkl. großem Staufach für Geräte, Maschinen u.ä.. Zentralverriegelung mit Zylinderschloss</p>	<p>Workshop trolley, empty</p> <p>Rigid metal construction resisting torsional forces, for high loads, 5 drawers with ball bearings and large storage room for machines and equipment. Central locking with cylinder lock</p>	<p>Servante d'atelier, vides</p> <p>De construction métallique robuste, haute résistance et grande capacité de charge, 5 tiroirs avec glissières à billes y compris grand casier pour outils, machines etc.. Verrouillage central avec serrure à cylindre</p>	<p>Тележка инструментальная, пустая, 5 полок</p> <p>Прочная металлическая конструкция, стойкость к кручению под высокой нагрузкой, 5 выдвигаемых полок на развернутых подшипниках, включая большую полку для оборудования. Центральный замок</p>
---	---	---	--

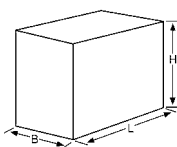

Zubehör siehe gültige HEYCO Preisliste Art.-No. 1129-8-1 bis 12
Accessories please see the actual HEYCO pricelist art no. 1129-8-1 to 12
Accessoires, voir Heyco liste de prix actuelle art. no. 1129-8-1 à 12
Комплектующие см. в текущем каталог ХАЙКО (HEYCO)

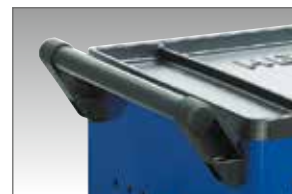

Bestell-No./Order-No./Артикул	Art. No./Модель	Maße · Dimensions · Габариты	g	
HE-50811290120	5081129	(L) 600 x (B) 440 x (H) 950 мм	54000	1

5081130

<p>Werkstattwagen, leer</p> <p>In stabiler Metallkonstruktion, verwindungssteif und hochbelastbar, 8 Schubfächer mit Kugelführungen inkl. großem Staufach für Geräte, Maschinen u.a.. Zentralverriegelung mit Zylinderschloss.</p>	<p>Workshop trolley, empty</p> <p>Rigid metal construction, torsion resistant, for high loads 8 drawers with ball bearings and large storage room for machines and equipment. Central locking with cylinder lock.</p>	<p>Servante d'atelier, vides</p> <p>De construction métallique robuste, haute résistance et grande capacité de charge, 8 tiroirs avec glissière à billes y compris grand casier pour outils, machines etc.. Verrouillage central avec serrure à cylindre.</p>	<p>Тележка инструментальная, пустая, 8 полок</p> <p>Прочная металлическая конструкция, стойкость к кручению под высокой нагрузкой, 8 выдвигаемых полок на шарикоподшипниках, включая большую полку для оборудования. Центральный замок</p>
--	---	---	--



Zubehör siehe gültige HEYCO Preisliste Art.-No. 1129-8-1 bis 12
Accessories please see the actual HEYCO pricelist art no. 1129-8-1 to 12
Accessoires, voir Heyco liste de prix actuelle art. no. 1129-8-1 à 12
Комплектующие см. в текущем прайс-листе ХАЙКО (HEYCO) №№ 1129-8-1 до 12



Bestell-No./Order-No./Артикул	Art. No./Модель	Maße · Dimensions · Габариты	g	
HE-50811300120	5081130	(L) 600 x (B) 440 x (H) 950 мм	60000	1

5081129-26

Werkstattwagen mit Modulen

106-tlg. in 2 Modulen

Workshop trolley with modules

106 pcs. in 2 modules

Servante d'atelier avec modules

106 pces. en 2 modules

Тележка инструментальная, укомплектованная

106 предметов в 2 ложементках



5081129

Details siehe Seite 78-82
 Deatils see page 78-82
 Presentoirs voir page 78-82
 Подробные сведения на стр. 78-82



M 50829-50



M 50829-51

Bestell-No./Order-No. Артикул	Art. No. Art. No. Модель	Module · Modules · Módulos · Ложемент		
HE-50811292600	5081129-26	M 50829-50 M 50829-51	63210	1

5081129-25

Werkstattwagen mit Modulen

90-tlg. in 5 Modulen

Workshop trolley with modules

90 pcs. in 5 modules

Servante d'atelier avec modules

90 pces. en 5 modules

Тележка инструментальная, укомплектованная

90 предметов в 5 ложементках



M 50829-3



M 50829-12



M 50829-13



M 50829-4



M 50829-14

5081129

Details siehe Seite 78-82
 Deatils see page 78-82
 Presentoirs voir page 78-82
 Подробные сведения на стр. 78-82

Bestell-No./Order-No. Артикул	Art. No. Art. No. Модель	Module · Modules · Módulos · Ложемент		
HE-50811292500	5081129-25	M 50829-3 M 50829-4 M 50829-12 M 50829-13 M 50829-14	64900	1

5081129-28

Werkstattwagen
mit Modulen

100-tlg. in 8 Modulen



Workshop trolley
with modules

100 pcs. in 8 modules

Servante d'atelier
avec modules

100 pcs. en 8 modules

Тележка
инструментальная,
укомплектованная

100 предметов в 8 ложементх

5081129

Details siehe Seite 78-82
Details see page 78-82
Presentoirs voir page 78-82
Подробные сведения на стр. 78-82



M 50829-13



M 50829-5



M 50829-14



M 50829-4



M 50829-8



M 50829-15



M 50829-12



M 50829-16

Bestell-No./Order-No./Артикул	Art. No./Модель	Module · Modules · Módulos · Ложемент				
HE-50811292800	5081129-28	M 50829-4	M 50829-5	M 50829-8	66910	1
		M 50829-12	M 50829-13	M 50829-14		
		M 50829-15	M 50829-16			

5081129-27

Werkstattwagen
mit Modulen

132-tlg. in 4 Modulen



5081129

Details siehe Seite 78-82
Details see page 78-82
Presentoirs voir page 78-82
Подробные сведения на стр. 78-82

Workshop trolley
with modules

132 pcs. in 4 modules

Servante d'atelier
avec modules

132 pcs. en 4 modules

Тележка
инструментальная,
укомплектованная

132 предмета в 4 ложементх



M 50829-50



M 50829-54



M 50829-51



M 50829-56

Bestell-No./Order-No./Артикул	Art. No./Модель	Module · Modules · Módulos · Ложемент			
HE-50811292700	5081129-27	M 50829-50	M 50829-51	69580	1
		M 50829-54	M 50829-56		

5081130-26

Werkstattwagen
mit Modulen

106-tlg. in 2 Modulen

Workshop trolley
with modules

106 pcs. in 2 modules

Servante d'atelier
avec modules

106 pcs. en 2 modules

Тележка
инструментальная,
укомплектованная

106 предметов в 2 ложементках



5081130

Details siehe Seite 78-82
Deatils see page 78-82
Presentoirs voir page 78-82
Подробные сведения на стр. 78-82



M 50829-50



M 50829-51

Bestell-No./Order-No./Артикул	Art. No./Модель	Module · Modules · Módulos · Ложемент		
HE-50811302600	5081130-26	M 50829-50 M 50829-51	63800	1

5081130-27

Werkstattwagen
mit Modulen

132-tlg. in 4 Modulen

Workshop trolley
with modules

132 pcs. in 4 modules

Servante d'atelier
avec modules

132 pcs. en 4 modules

Тележка
инструментальная,
укомплектованная

132 предмета в 4 ложементках



5081130

Details siehe Seite 78-82
Deatils see page 78-82
Presentoirs voir page 78-82
Подробные сведения на стр. 78-82



M 50829-50



M 50829-54



M 50829-51



M 50829-56

Bestell-No./Order-No./Артикул	Art. No./Модель	Module · Modules · Módulos · Ложемент		
HE-50811302700	5081130-27	M 50829-50 M 50829-54 M 50829-51 M 50829-56	70180	1

Werkstattwagen Zubehör

Zubehör siehe gültige HEYCO Preisliste Art.-No. 1129-8-1 bis 12

Workshop trolley accessories

Accessories please see the actual HEYCO pricelist art no. 1129-8-1 to 12

Servante d'atelier accessoires

Accessoires, voir Heyco liste de prix actuelle art. no. 1129-8-1 à 12

Комплектующие для инструментальной тележки

Аксессуары смотрите каталог HEYCO 1129-8-1 до 12



Papierkorb
Waste-paper basket
Corbeille à papier
Корзина



Papierrollenhalter
Paper roll holder
Support de rouleau de papier
Держатель рулона
бумаги



Trennblech / Satz
Divider set for drawers
Jeu de lamelles intercalaires
Металлические
разделители отсеков



Fachteiler / Satz
Slotted divider set for drawers
Jeu de casiers de rangement
Перегородки в отсеках



Ablageschale
Storage box
Boîte de rangement
Лоток



Dosenhalter
Tin holder
Support pour aérosols
Держатель для банок

1128-8-5

Adapterset / Einlegetrennleisten

für HEYCO Werkstattwagen 1127 + 1128 zur Anpassung an HEYTEC Schaumstoffmodule, 6-tlg.

Adaptor set / separation profiles

for HEYCO workshop trolleys 1127 + 1128 for adaptation to HEYTEC-Foam modules, 6 pcs.

Assortiment d'adaptateurs/ sectionneurs

pour servantes d'atelier HEYCO 1127 + 1128, pour l'adaptation des modules en mousse HEYTEC, 6 pcs.

Набор адаптеров- разделителей, 6 предметов

Для инструментальной тележки HEYCO 1127 + 1128 для адаптации к EVA ложменту HEYTEC

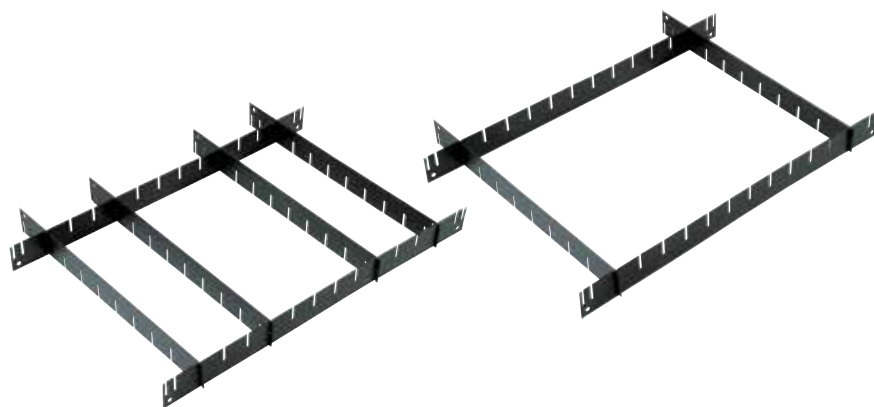

Bestell-No./Order-No./Артикул	Art. No./Модель	Maße · Dimensions · Габариты	1410	1
HE-01128110200	1128-8-5	560 x 410 x 45 мм		

Variable Bestückung der Schubladen im Werkstattwagen HEYTEC 5081129/ 5081130 mit Modulen

Hochwertiger 2-K Schaumstoff



Variable assembly alternatives with modules for workshop trolley HEYTEC 5081129/ 5081130

High grade 2 components foam material

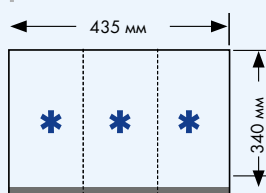

Equipement des tiroirs de la servante d'atelier HEYTEC 5081129/ 5081130 avec modules

Garniture 2-K en mousse de haute qualité

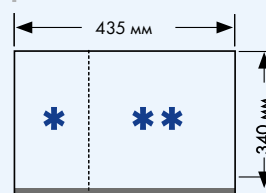

Различные варианты сборки ложментов в инструментальной тележке HEYTEC 5081129/5081130

Высококачественная
двухкомпонентная EVA
этиленвинилацетатная вставка

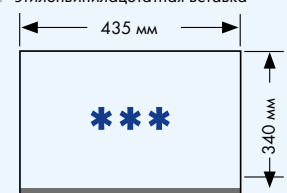

Modul**
M 50829-4



Ringmaulschlüssel-Satz,
17-tlg.

Mit Schonprofil, Doppelmodul

Combination wrenches set,
17 pcs.

With SP-profile, double modul

Jeu de clés mixtes,
17 pcs.

Avec profil de protection, module
double

Набор гаечных рожковых
ключей, 17 предметов.

С защитой профиля, двойной
ложемент



enthaltend/containing/composition/комплектация



MM 6/7/8/9/10/11/12/13/14/
15/16/17/18/19/20/21/22

Bestell-No./Order-No./Артикул

Art. No./Модель

Maße · Dimensions · Габариты



HE-50829000480

M 50829-4

340 x 290 x 40 мм

4400

1

Modul**
M 50829-3

Doppelmaulschlüssel Satz,
10-tlg.



Double open ended jaw
wrenches set, 10 pcs.

Jeu de clés à fourche,
10 pcs.

Набор гаечных рожковых
ключей, 10 предметов.

enthaltend/containing/composition/комплектация



MM 8x9 / 10x11 / 12x13 / 14x15 /
16x17 / 18x19 / 20x22 / 21x23 /
24x27 / 30x32

Bestell-No./Order-No./Артикул

Art. No./Модель

Maße · Dimensions · Габариты



HE-50829000380

M 50829-3

340 x 145 x 40 мм

1832

1

Ложемент**
M 50829-16



Doppelringschlüssel-Satz,
8-tlg.

Tief gekröpft, mit Schonprofil



Double ended ring wren-
ches set, 8 pcs.

Deep offset, profile saver

Clés polygonales
coudées, 8 pcs.

Avec profil de protection des
têtes de vis

Набор гаечных накидных
ключей, изогнутых, 8
предметов

С защитой профиля

enthaltend/containing/composition/комплектация



MM 6x7 / 8x9 /
10x11 / 12x13 /
14x15 / 16x17 /
18x19 / 20x22

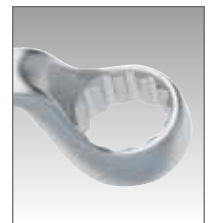

Bestell-No./Order-No./Артикул

Art. No./Модель

Maße · Dimensions · Габариты



HE-50829001680

M 50829-16

340 x 145 x 40 мм

1250

1

Ложемент**
M 50829-2

Knarren-Ringmaul-
schlüssel-Satz
umschaltbar, 13-tlg.



Combination ratchet
wrenches set, reversible,
13 pcs.

Jeu de clés mixtes à
cliquet réversible,
13 pcs.

Набор комбинированных
гаечных ключей с трещоткой,
с реверсом, 13 предметов.

enthaltend/containing/composition/комплектация



MM 8 / 10 / 12 / 13 /
14 / 15 / 16 / 17 / 19 / 22



1/4" / 3/8" / 1/2"



Bestell-No./Order-No./Артикул

Art. No./Модель

Maße · Dimensions · Габариты



HE-50829000280

M 50829-2

340 x 145 x 40 мм

1536

1

Ложемент*
М 50829-9

Knarren-Ringmaul-
schlüssel-Satz, 13-tlg.

Combination ratchet
wrenches set, 13 pcs.

Jeu de clés mixtes à
cliquet, 13 pcs.

Набор комбинированных гаечных
ключей с трещоткой, 13 предметов



enthaltend/containing/composition/комплектация



MM 8/9/10/12/13/
14/15/16/17/19

1/4" / 3/8" / 1/2"



Bestell-No./Order-No./Артикул	Art. No./Модель	Maße · Dimensions · Габариты		
HE-50829000980	M 50829-9	340 x 145 x 40 мм	1319	1

Ложемент*
М 50829-13

Betätigungswerkzeug
Satz, 7-tlg.

Accessories set,
7 pcs.

Jeu d'accessoires,
7 pcs.

Набор свечных торцевых головок,
7 предметов



enthaltend/containing/composition/комплектация



250 мм



250 мм



мм

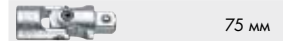

75 мм



MM 16/20,8

Bestell-No./Order-No./Артикул	Art. No./Модель	Maße · Dimensions · Габариты		
HE-50829001383	M 50829-13	340 x 145 x 40 мм	1670	1

Ложемент*
М 50829-12

Steckschlüssel-Satz,
20-tlg.

Socket set,
20 pcs.

Jeu de douilles,
20 pcs.

Набор торцевых головок,
20 предметов.



enthaltend/containing/composition/комплектация

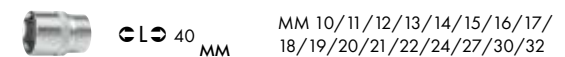

CL 40 мм MM 10/11/12/13/14/15/16/17/
18/19/20/21/22/24/27/30/32



CL 75 мм MM 13/17/19

Bestell-No./Order-No./Артикул	Art. No./Модель	Maße · Dimensions · Габариты		
HE-50829001283	M 50829-12	340 x 145 x 40 мм	1974	1

Ложемент*
М 50829-17

Schraubendrehereinsatz
Sortiment, 24-tlg.

Screwdriver socket set, 24
pcs.

Composition de douilles-
tournevis, 24 pcs.

Набор торцевых головок
со вставкой-битой, 24
предмета.



enthaltend/containing/composition/комплектация



CL 62 мм 5/6/7/8/10/12/14/17

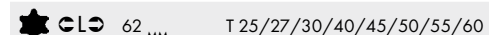

CL 62 мм T 25/27/30/40/45/50/55/60



CL 100 мм 6/8/10/12

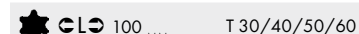

CL 100 мм T 30/40/50/60

Bestell-No./Order-No./Артикул	Art. No./Модель	Maße · Dimensions · Габариты		
HE-50829001783	M 50829-17	340 x 145 x 40 мм	2525	1

Ложемент*
M 50829-11



Radwechsel-Satz, 5-tlg.

Bestehend aus 3 Impact-Einsätzen mit Kugelfangbohrung, inkl. Kunststoffhülsen zum Schutz von Alufelgen, Kunststoffschaber

Tools for wheel changing set, 5 pcs.

Consisting of 3 impact sockets with ball retaining groove, including plastic sleeves for protecting alloy rims, plastic scraper

Jeu pour écrous de roues, 5 pcs.

Composé de 3 douilles impact avec trou pour bille et manchon plastique de protection des jantes en aluminium, racloir en plastique

Набор инструментов для замены колеса, 5 предметов

Состоит из 3 ударных торцевых головок с пазом под шариковый фиксатор, с пластиковыми гильзами для защиты алюминиевых дисков, пластиковый скребок

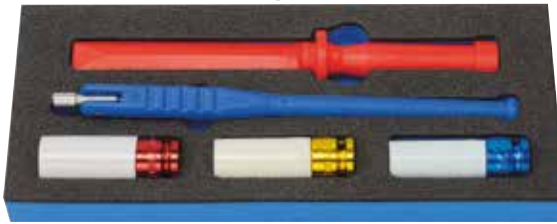

enthaltend/containing/composition/комплектация	
	85 мм MM 17/19/21
	280 мм
	285 мм

Bestell-No./Order-No./Артикул	Art. No./Модель	Maße · Dimensions · Габариты		
HE-50829001100	M 50829-11	340 x 145 x 40 мм	842	1

Ложемент*
M 50829-14



Steckschlüssel-Satz, 36-tlg.



Socket set, 36 pcs.

Jeu de douilles, 36 pcs.

Набор торцевых головок, 36 предметов.

enthaltend/containing/composition/комплектация	
	150 мм
	150 мм
	50 + 100 мм
	37 мм
	25 мм MM 4/4,5/5/6/7/8/9/10/11/12/13
	50 мм MM 6/7/8/9/10/11/12/13
	PZ 1 / PZ 2
	3/4/5/6
	0,8x4 / 1x5,5
	TT15 / TT20 / TT25 / TT30

Bestell-No./Order-No./Артикул	Art. No./Модель	Maße · Dimensions · Габариты		
HE-50829001483	M 50829-14	340 x 145 x 40 мм	1025	1

Ложемент***
M 50829-50

Schlüssel-Satz, 36-tlg.

Mit Schonprofil, Doppelmodul

Combined wrenches set, 36 pcs.

With SP-profile, double modul

Jeu de clés mixtes, 36 pcs.

Avec profil de protection, module double

Набор гаечных ключей, 36 предметов

С защитным профилем, двойной Ложемент



enthaltend/containing/composition/комплектация	
	MM 6/7/8/9/10/11/12/13/14/15/16/17/18/19/20/21/22/24
	MM 6x7/ 8x9 / 10x11 / 12x13 / 14x15 / 16x17 / 18x19 / 20x22
	MM 6x7 / 8x9 / 10x11 / 12x13 / 14x15 / 16x17 / 18x19 / 20x22 / 24x27
	205 мм / 0 - 30 мм

Bestell-No./Order-No./Артикул	Art. No./Модель	Maße · Dimensions · Габариты		
HE-50829005000	M 50829-50	435 x 340 x 35 мм	4500	1

Ложмент*
М 50829-51**



Kombinierter Steckschlüssel-Satz, 70-tlg.

Combined socket set, 70 pcs.

Composition de douilles, 70 pcses.

Набор торцевых головок, 70 предметов.



enthaltend/containing/composition/комплектация	
	150 + 250 мм
	150 мм
	37 + 75 мм
	250 мм
	50 + 100 + 125 мм
CL 25 мм	MM 4/4,5/5/5,5/6/7/8/9/10/11/12/13
CL 50 мм	MM 6/7/8/9/10/11/12/13
CL 40 мм	MM 10/11/12/13/14/15/16/17/18/19/20/21/22/24/27/30/32
CL 75 мм	MM 10/13/14/15/17/19/22
CL 65 мм	MM 16/20,8
PZ 1 / PZ 2	3/4/5/6 0,8x4 / 1x5,5
	TT 10/15/20/25/27/30/40

Bestell-No./Order-No./Артикул	Art. No./Модель	Maße · Dimensions · Габариты		
HE-50829005100	M 50829-51	435 x 340 x 35 мм	4710	1

Ложмент*
М 50829-52**



Schraubendrehereinsatz Sortiment, 48-tlg.

Screwdriver socket set, 48 pcs.

Composition de douilles-tournevis, 48 pcses.

Набор торцевых головок со вставкой-битой, 48 предметов



enthaltend/containing/composition/комплектация	
CL 62 мм	5/6/7/8/10/12/14/17
CL 100 мм	6/8/10/12/14
CL 62 мм	M5 / M6 / M8 / M10
CL 62 мм	T 20/25/27/30/40/45/50/55/60
CL 100 мм	M 6/8/10/12
CL 100 мм	T 30/40/50/60
CL 38 мм	E 10/11/12/14/16/18/20/22/24
CL 62 мм	M5 / M6 / M8 / M10 / M12

Bestell-No./Order-No./Артикул	Art. No./Модель	Maße · Dimensions · Габариты		
HE-50829005200	M 50829-52	435 x 340 x 35 мм	4630	1

Ложмент*
М 50829-53**



Steckschlüssel-Satz, 17-tlg.

Socket set, 17 pcs.

Jeu de douilles, 17 pcses.

Набор торцевых головок, 17 предметов



enthaltend/containing/composition/комплектация	
	510 мм
	455 мм
	3/4" - 1/2"
	100 + 200 + 400 мм
CL 40 мм	MM 19/22/24/27/30/32/36
	HW 14/17/19/22

Bestell-No./Order-No./Артикул	Art. No./Модель	Maße · Dimensions · Габариты		
HE-50829005300	M 50829-53	435 x 340 x 35 мм	8800	1

Ложемент***
М 50829-55

Schraubendreher-Satz mit
2K-Griff, 35-tlg.

Screwdriver set,
35 pcs.

Jeu de tournevis avec
poignée à 2 composantes,
35 pcs.

Набор отвёрток с
двухкомпонентной
рукояткой, 35 предметов



enthaltend/containing/composition/комплектация

	150 - 250 B
	MM 4x75 / 5,5x125 / 6,5x150
	PH 1 / PH 2
	T 15/20/25/27/30/40
	MM 8/6/5/4/3
	T 10/15/20/25/27
	30/40/45/50
	MM 1,5/2/2,5/3/ 4/5/6/8/10

Bestell-No./Order-No./Артикул

Art. No./Модель

Maße · Dimensions · Габариты



HE-50829005500

M 50829-55

435 x 340 x 35 мм

1800

1

Ложемент***
М 50829-56

Kombinierter Werkzeug-
Satz, 16-tlg.

Combination tool set,
16 pcs.

Ensemble d'outils com-
binés, 16 pcs.

Набор инструмента,
16 предметов



enthaltend/containing/composition/комплектация

	1000 г
	300 г
	Ø 35
	200 mm
	Ø 3 x 120 мм
	Ø 5 x 150 мм
	Ø 3 x 120 мм
	5 x 130 мм
	12 x 130 мм
	14 x 150 мм

Bestell-No./Order-No./Артикул

Art. No./Модель

Maße · Dimensions · Габариты



HE-50829005600

M 50829-56

435 x 340 x 35 мм

3500

1

Ложемент***
М 50829-57

Werkzeug-Satz „KFZ“,
17-tlg.

Vehicle tool set,
17 pcs.

Ensemble d'outils "KFZ",
17 pcs.

Набор автомобильного
инструмента KFZ, 17 предметов



enthaltend/containing/composition/комплектация

	CL 85 мм	MM 17/19/21
	CL 150 мм	MM 17/19/21
	280 мм	
	400 мм	
	290 мм	
	CL 75 мм	MM 16/20,8
	84 мм	0-60 мм
	260 мм	
	40 - 200 Nm	

Bestell-No./Order-No./Артикул

Art. No./Модель

Maße · Dimensions · Габариты



HE-50829005700

M 50829-57

435 x 340 x 35 мм

4200

1



Sonderwerkzeug- und Prototypenbau

Wenn spezielle Anwendungen besondere Werkzeuge oder Werkzeugsortimente erfordern, sind wir Ihr kompetenter Ansprechpartner. Diesen Herausforderungen stellen wir uns und realisieren ökonomisch sinnvolle Werkzeuge und Werkzeug-sortimente, technische Lösungen von der Idee bis zur Serienfertigung.

Mit unseren Sortimenten erfüllen wir nicht nur den allgemeinen Werkstattbedarf, sondern sind auch der Spezialist für verlässliche Sortimente im Rettungswesen und in der Flugsicherheit, sowie im Straßenbau und in der Agrartechnik.

Die Verfügbarkeit aller bedeutenden Fertigungsverfahren versetzt uns in die Lage, Ihre Ansprüche und Ideen konsequent und zu Ihrer vollsten Zufriedenheit umzusetzen.

Specialised tools and prototyping

We are the professional partner you need at your side whenever special applications require specialised tools or tool sets. We take on these challenges and realise practical and cost-effective tools, tool portfolios and technical solutions from the initial idea to serial production.

With our portfolios, we cater not only for general workshop needs, we are also specialists for ranges of reliable tools for rescue services and flight safety, as well as for road construction and agricultural equipment. Our ability to draw on all important manufacturing methods enables us to realise your ideas and requirements to your complete satisfaction in every respect.

Специальные инструменты и изготовление прототипов

Бренд HEYTEC готов стать вашим профессиональным партнером по изготовлению инструментов и наборов инструментов для специализированного применения. Мы готовы реализовать все этапы вашего проекта, от задумки до серийного производства, реализуя практичные и экономичные инструменты, наборы инструментов и технические решения.

HEYTEC поставяет не только инструменты для выполнения различных работ в условиях мастерской, но также и наборы надежных инструментов для применения в работе спасательных служб, обеспечения безопасности полетов, дорожно-строительных работ и обслуживания сельскохозяйственной техники. Наличие в нашем распоряжении всех значимых технологических и производственных процессов даёт нам возможность последовательно и в полной мере реализовать ваши требования и идеи.





СПЕЦИАЛЬНЫЕ ИНСТРУМЕНТЫ И ИЗГОТОВЛЕНИЕ ПРОТОТИПОВ

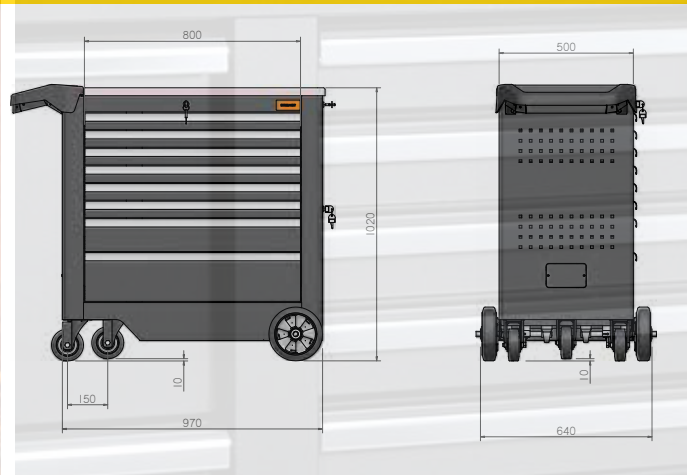

508201-614

Drehmomentschlüssel,
Festwert 140 Nm

Torque Wrench,
140 Nm

Cle dynamometrique
valeur, 140 Nm

Ключ динамометрический
нерегулируемый, 140 Н/м

1/2"

Новинка



Bestell-No./Order-No./Артикул	Art. No./Модель	Н/м	CLD мм	g	
HE-50820161483	508201-614	140	410	1021	1

Новинка

50895-1

Einstecknarre

Reversible
ratchet heads

Cliquet à
emmanchement

Насадка-трещотка
с реверсом для
динамометрического
ключа 50895

Chrom-Vanadium, verchromt
umschaltbar, 72 Zähne

Chrome-Vanadium, chromium plated
with reversible ratchet, 72 teeth

Chrome-Vanadium, chromées avec
cliquet réversible, 72 dents

Хромованадиевая сталь,
хромоникелевое покрытие, с
реверсом, 72 зубца

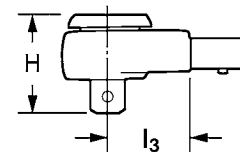

Bestell-No./Order-No./Артикул	Art. No./Модель		L2 мм	D мм	H мм	Для	g	
HE-50895100080	50895-1	1/2"	5,9	6,5	11,1	50895	40	1

50895-31

Einsteckmaulschlüssel

Open ended jaw wrench
insert tools

Clé à fourche à emman-
chement

Насадка-ключ рожковый
для динамометрического
ключа 50895

Chrom-Vanadium

Chrome-Vanadium

Chrome-Vanadium

Хромованадиевая сталь

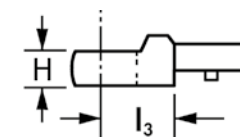
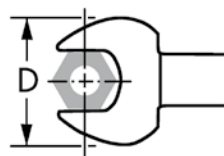

Bestell-No./Order-No./Артикул	Art. No./Модель		L3 мм	D мм	H мм	Для	g	
HE-50895311380	50895-31	13	25,0	30,0	7,0	50895	125	1
HE-50895311480	50895-31	14	25,0	32,0	7,0	50895	130	1
HE-50895311780	50895-31	17	25,0	37,0	9,0	50895	130	1
HE-50895311880	50895-31	18	25,0	39,0	9,0	50895	145	1
HE-50895311980	50895-31	19	25,0	41,0	9,0	50895	145	1
HE-50895312280	50895-31	22	25,0	47,0	11,0	50895	165	1
HE-50895312480	50895-31	24	25,0	51,0	11,0	50895	170	1
HE-50895312780	50895-31	27	32,5	58,5	13,0	50895	215	1
HE-50895313080	50895-31	30	32,5	63,0	13,0	50895	245	1

50879
50880
50882
50885
50886

1/4"
3/8"
1/2"
3/4"

Drehmomentschlüssel
mit Hebelumschaltknarre

Chrom-Vanadium
in Kunststoffbox

Torque wrenches with
reversible ratchet

Chrome-Vanadium
in plastic box

Clé dynamométrique
avec cliquet réversible

Chrome-Vanadium
en coffret plastique

Ключ динамометрический
регулируемый с трещоткой, с
реверсом

Хромованадиевая сталь, в пластиковом кейсе



Impact-Steckschlüssel-Einsätze finden
Sie auf den Seiten 89-90
Ударные головки см. на стр.
89-90

Hebelumschaltknarre
mit Auswerferstift zum
Schnelllösen der Steckverbindung

Lever type reversible ratchet
with quick release ejector button

Cliquet réversible
tige d'éjection pour libérer
rapidement l'outil du cliquet

Трещотка
с флажковым переключателем
Быстросъёмный механизм

Gut einstellbare, deutlich lesbare Skala
Clearly visible scale

Echelle de graduation facilement ajustable et
très lisible

Хорошо читаемая шкала



Verriegelung des eingestellten Drehmomentwertes
Locking of set torque

Verrouillage du couple sélectionné

Фиксация установленного значения момента

Rutschfester Drehgriff für sichere Handhabung
und zum Einstellen des Drehmomentwertes

Nonskid turning handle for safe handling and precise
adjustment of torque value

Poignée tournante anti-glisse pour une
prise en main sûre et pour régler le couple

Ручка при вращении не скользит в ладони и
надежно удерживается при выставлении значения

Bestell-No./Order-No./Артикул	Art. No./Модель	■	H/М	CLD мм	g	📦
HE-50879000080	50879	1/4"	3-15	190-210	290	1
HE-50880000080	50880	1/4"	4-20	300-320	865	1
HE-50882000080	50882	3/8"	20-120	405-435	1665	1
HE-50885000080	50885	1/2"	40-200	485-510	2020	1
HE-50886000080	50886	3/4"	100-600	1035-1052	5047	1



100% Kundenzufriedenheit

So urteilen unsere Anwender:

„Der Kasten ist in jeder Hinsicht Oberklasse, der Griff modisch aber gut. Ich würde den Artikel jederzeit wieder kaufen und kann ihn mit bestem Gewissen empfehlen.“

„Ein Qualitätsprodukt mit sehr gutem Preis-Leistungs-Verhältnis.“

„Habe gleich nach Erhalt den ersten Einsatz getestet. Bits sind gut und sauber verarbeitet und das Griffstück liegt ebenfalls sehr gut in der Hand. Macht einen wertigen Eindruck.“

„Warum können nicht mehr Hersteller ihre Produkte mit Augenmerk auf Qualität und Langlebigkeit planen? Dieses Set ist einfach super verarbeitet!“

100% Customer satisfaction

Here´s what our customers say:

„In every respect, this is a premium quality set. The grip is trendy but well designed.

I can highly recommend this set and would surely buy it again.“

„A premium quality product offering high value for money.“

„I put the set to test immediately after I had received it. Bits are well finished doing a great job. The handle lies well in your hand, too. Generally, this set leaves an impression of high quality.“

„Why can´t other tool makers design their products with a focus on quality and longevity? This set is really well built!“

Удовлетворение потребностей клиентов на 100%

Отзывы наших клиентов:

«Изделия отвечают всем параметрам премиум-класса. Ручка выполнена качественно и изящно. Готов порекомендовать данный набор, и с удовольствием купил бы его ещё раз».

«Продукт премиум-класса с хорошим соотношением цена-качество».

«Проверил набор в действии сразу после приобретения. Биты качественно обработаны и отлично выполняют свою задачу, рукоятка удобно лежит в руке. Всё это говорит о высоком качестве набора».

«Почему же другие производители не уделяют столько внимания качеству и долговечности своих инструментов? Набор выполнен замечательно!»



Feinmechaniker-Bitsatz
Weitere Informationen
zum Produkt siehe Seite 99

Precision bit-set
For further product information
see page 99

Набор бит для точной механики
Дополнительные сведения
об изделии см. на стр. 99

Radwechsel-Werkzeug-satz, 8-tlg.

Für den schnellen und einfachen Radwechsel am PKW, zur Aufbewahrung in der Ersatzradmulde im Kofferraum.

- Drehmomentschlüssel, Festwert 140 Nm, 1/2" - Antrieb
- Extra lange Steckschlüsselein-sätze, Chrom-Vanadium Stahl
- Aufbewahrungsbox leer, für Felgenschloss/Radschrauben
- Umsteckschraubendreher
- Lichtstreifen 18 LED mit Schalter, spritzwassergeschützt
- 4 Batterien 1,5 V AA inklusive
- Sicherheitsreflektor, beidseitig
- Integriertes Kniebrett
- Batteriefach rückseitig, spritzwasser-geschützt
- Hochwertiger 2-K Schaumstoff

Wheel changing tool set, 8 pcs.

For quick application to remove a tyre, insert for storage in the trunk.

- Fixed torque wrench, 140 Nm, 1/2" drive
- Extra deep Chrome Vanadium sockets
- Empty storage box for rim lock/wheel bolt
- Reversible screwdriver
- Light pad with 18 LED, splash-proof
- 4 batteries 1.5 V AA included
- Reflective strips on front/back side
- Integrated kneepad
- Battery compartment on the back, splash-proof
- High grade 2 components foam

Kit démontage de roues, 8 pces.

Kit pour changement rapide et facile de roues de voitures.

- Clé dynamométrique, 140 Nm, 1/2"
- Douilles extra-longues Chrome Vanadium
- Boîte de rangement vide pour verrouillage ou vis
- Tournevis réversible, plat et cruciforme
- Bande lumière avec 18 LED, résistant à l'eau
- 4 batteries AA, 1.5 V inclus
- Bandes réfléchissantes des deux côtés
- L'emballage est également une mousse pour les genoux
- Compartiment à piles sur le dos, résistant à l'eau

Набор инструмента для замены колёс, 8 предметов

Для быстрой и простой замены колес на легковых автомобилях, хранится в багажнике в нише запасного колеса

- Ключ динамометрический нерегулируемый, 140 Нм, 1/2»
- Головки торцевые глубокие, хромованадиевая сталь
- Футляр для хранения колёсных болтов, пустой
- Отвертка реверсивная
- Светильник на 18 светодиодов, брызгозащищённый, 4 батарейки AA 1,5 В
- Отражатели
- Встроенный подколеник
- Отсек для батареек на обратной стороне, брызгозащищённый
- Высококачественная двухкомпонентная EVA этиленвинилацетатная вставка
- Ключ динамометрический нерегулируемый, 140 Нм, 1/2"
- Головки торцевые глубокие, хромованадиевая сталь
- Футляр для хранения колёсных болтов, пустой
- Отвертка реверсивная
- Светильник на 18 светодиодов, брызгозащищённый, 4 батарейки AA 1,5 В
- Отражатели
- Встроенный подколеник
- Отсек для батареек на обратной стороне, брызгозащищённый
- Высококачественная двухкомпонентная EVA этиленвинилацетатная вставка



enthaltend/containing/composition/комплектация	
	CL ⇄ 410 мм Динамометрический ключ
	CL ⇄ 75 мм MM 15/17/19/21/22
	CL ⇄ 160 мм + -
	CL ⇄ 200 мм Коробка для гаек от колёс

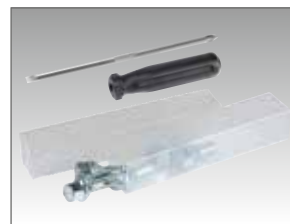

Bestell-No./Order-No./Артикул	Art. No./Модель	Maße · Dimensions · Габариты		
HE-50820160900	5082016	L 550 x B 470 x H 40 мм	2500	1

5086300-B 5086300-19-B

1/2"

SP

Impact-Steckschlüssel

Chrom-Molybdän-Stahl, mit Kunststoffhülse und Kunststoffeinsatz zum Schutz von Alufelgen. Mit Kugelfangrille und Bohrung, gefederte Magnethalterung für Hand- und Schlagschrauberbetrieb.

Impact sockets

Chrome-molybdenum steel for protection of alloy wheels, with ball retaining groove and bore hole for manual operation or impact and power driven tools.

Douilles impact

Acier au Chrome-Molybdène, avec gaine plastique de protection des jantes en aluminium, Avec élément de retenue de la bille, pour utilisation à main et à choc.

Головки торцевые ударные

Хромомолибденовая сталь, пластиковая обойма для защиты легкосплавных колёсных дисков. С канавкой и отверстием для шарикового фиксатора, пружинный магнитный держатель, для ручного и ударного машинного режима.

5086300-B



- магнитный держатель
- надёжная фиксация открученных гаек
- пружинная вставка
- максимальный контакт за счёт захвата по всей длине

Bestell-No./Order-No./Артикул	Art. No./Модель	MM	CL мм	g	
HE-50863001730	5086300-B	17	85	216	1
HE-50863001930	5086300-B	19	85	227	1
HE-50863002130	5086300-B	21	85	250	1
HE-50863002230	5086300-B	22	85	250	1

5086300-19-B



Bestell-No./Order-No./Артикул	Art. No./Модель	MM	CL мм	g	
HE-50863191730	5086300-19-B	17	150	375	1
HE-50863191930	5086300-19-B	19	150	400	1

5086300 - 5086300-19

1/2"

SP

Impact-Steckschlüssel

Chrom-Molybdän-Stahl, mit Kunststoffhülse und Kunststoffeinsatz zum Schutz von Alufelgen. Mit Kugelfangrille und Bohrung, für Hand- und Schlagschrauberbetrieb.

Impact sockets

Chrome-molybdenum steel for protection of alloy wheels, with ball retaining groove and bore hole for manual operation or impact and power driven tools.

Douilles impact

Acier au Chrome-Molybdène, avec gaine plastique de protection des jantes en aluminium, Avec élément de retenue de la bille, pour utilisation à main et à choc.

Головки торцевые ударные

Хромомолибденовая сталь, пластиковая обойма для защиты легкосплавных колёсных дисков. С канавкой и отверстием для шарикового фиксатора, для ручного и ударного машинного режима.

5086300



Bestell-No./Order-No./Артикул	Art. No./Модель	MM	CL мм	g	
HE-50863001760	5086300	17	85	216	1
HE-50863001960	5086300	19	85	227	1
HE-50863002160	5086300	21	85	255	1

5086300-19



Bestell-No./Order-No./Артикул	Art. No./Модель	MM	CL мм	g	
HE-50863191760	5086300-19	17	150	375	1
HE-50863191960	5086300-19	19	150	400	1
HE-50863192160	5086300-19	21	150	440	1

5086300-3



Impact-Steckschlüsselsatz

3-tlg. mit Kunststoffhülse in Box

Impact sockets set

3 pcs. in box, with plastic sleeves and plastic inserts

Composition de douilles impact

3 pièces avec gaine plastique en boîte

Набор головок торцевых ударных, 3 предмета

17/19/21 мм, с защитной пластиковой обложкой, в пластиковом кейсе



Bestell-No./Order-No./Артикул	Art. No./Модель		 мм		
HE-50863000300	5086300-3	17/19/21	85	820	1

5086300-19-3

Impact-Steckschlüsselsatz

6-tlg. mit Kunststoffhülse in Box, extra lang für Tiefbettfelgen, SW 17, 19, 21 mm + 3 Ersatz Kunststoffschonhülsen

Impact sockets set

Set of 6 pcs. in box, including 3 spare sleeves, extra long for full drop center rims, 17, 19, 21 mm

Composition de douilles impact

6 pièces avec gaine plastique en boîte, extra-longues pour jantes à base creuse SW 17, 19, 21 mm et 3 gaines plastique de rechange

Набор головок торцевых ударных глубоких, 6 предметов

17/19/21 мм, с защитной пластиковой обложкой, запасные пластиковые обложки 3 шт, в пластиковом кейсе



Bestell-No./Order-No./Артикул	Art. No./Модель		 мм		
HE-50863190300	5086300-19-3	17/19/21	150	1460	1



Intelligent konzipiert, stark konstruiert

Saugheber
Weitere Informationen
zum Produkt siehe Seite 112

Intelligent concepts, perfectly engineered

Vacuum lifting pad
For further product information
see page 112

Разумное планирование, надёжная конструкция

Захват вакуумный
Дополнительные сведения
об изделии см. на стр. 112



Multifunktionszange

- 2-K-Griff aus hochwertigem Luftfahrt-Aluminium mit Kunststoffeinlage
- Flachrundzange
- Standardzange
- Drahtschneider
- Säge
- Dosenöffner kleiner Schraubendreher
- Kreuzschlitz-Schraubendreher
- Messer
- Feile mit Schraubendreher
- Fischentschupper
- Hakenlöser
- Flaschenöffner

Multifunction plier

- With 2-K handle, made of high grade aircraft aluminium with plastic inlay
- Long nose plier
- Standard plier
- Wire cutter
- Saw
- Can opener
- Mini- screwdriver
- Philips Screwdriver
- Knife
- File with screwdriver
- Fish scaler with ruler
- Hook remover
- Bottle opener

Pince multifonction

- Avec poignée en 2K, fabriqué en aluminium de haute qualité aéronautique et avec insert en plastique
- Pince à bec demi rond
- Pince standard
- Coupe fil
- Scie
- Ouvre-boîte
- Petit-tournevis
- Tournevis Philips
- Couteau
- Lime avec tournevis
- Ecailleur à poisson
- Dégorgeoir
- Ouvre bouteille

Мультипульт компактный

- Рукоятки из авиационного алюминия, двухкомпонентные
- Чехлы с вставками
- Круглогубцы
- Клещи
- Резак для проволоки
- Пилка
- Консервный нож
- Мини-отвертка
- Крестовая отвертка
- Нож
- Надфиль с отвёрткой
- Нож для снятия рыболовных крючков
- Открывалка



Bestell-No./Order-No./Артикул	Art. No./Модель	 мм		
HE-50812590000	5081259	160	180	1
*HE-50812591200	5081259-12	160	2160	1

*Lieferung im Verkaufsdisplay • Delivery in sale display • Livraison en présentoirs • *Поставка на торговой витрине

Multifunktionszange mit Gürteltasche



Multifunction plier with belt pouch

Pince multi usage avec sac de ceinture

Мультипульт в поясном чехле



Lieferung in Blisterverpackung / Supplied in blister packing / Livré sous blister / Вариант упаковки с торговым дисплеем

Bestell-No./Order-No./Артикул	Art. No./Модель	 мм		
HE-50812590100	5081259-1	160	195	1

5081621-1

Hebelblechscherer,
gerade und rechtsschneidend

Geschmiedete Schneiden
aus Chrom-Vanadium, gezahnt,
Kunststoffhüllen mit Gleitschutz

Compound action snips
straight, right hand cutting

Forged Chrome-Vanadium
cutting edges, gogged, plastic
handle with slip guard

Cisailles à tôle démultipliées
chantourneuse à droite

Tranchant forgé en Chrome-Vanadium,
denté, gaines plastique avec protection
anti-glisse

Ножницы по металлу
для прямого и правого
реза

Губки из ковчаной хромованадиевой
стали, режущие кромки с
насечкой, пластиковые рукоятки с
противоскользящими упорами



Bestell-No./Order-No./Артикул	Art. No./Модель	мм	g	
HE-50816210132	5081621-1	260	490	1

5081647-35

Schlauchschneidezange

- Zum einfachen Schneiden und Durchtrennen von Schläuchen aus PVC und Gummi
- Schneidekapazität Ø 6-35 mm Griff mit PVC- Isolierung für optimale Handhabung
- Doppelte Standzeit/Lebensdauer, aufgrund von Doppelklingenfunktion, Halterung lösen und Klinge um 90° drehen

Hose cutting pliers

- For cutting and separating of PVC- and rubber-tubes
- Cutting capacity from Ø 6-35 mm
- Handle with PVC insulation for optimum handling
- Double life cycle, because of double blade function, remove the bracket and rotate the blade by 90 degrees

Pince coupe tuyau

- Pour couper et diviser facilement des tubes en PVC et caoutchouc
- Capacité de coupe diamètre 6-35 mm
- Poignée avec isolation PVC pour une manipulation optimale
- Cycle de vie double grâce à la fonction double lame, retirez le support et faire tourner la lame de 90 degrés

Ножницы для резиновых
шлангов и пластиковых
труб

- Для лёгкого реза резиновых шлангов и пластиковых труб
- Диапазон: Ø6 – 35 мм
- Рукоятки с покрытием из ПВХ для надёжного хвата
- Ресурс увеличен вдвое благодаря двустороннему лезвию: можно отвинтить крепление и повернуть нож на 90°

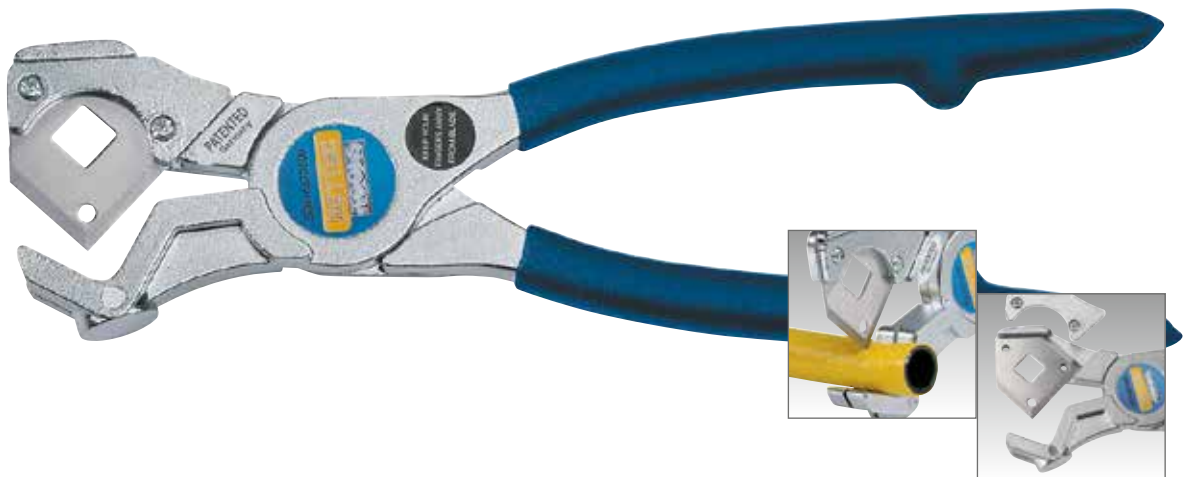

Bestell-No./Order-No./Артикул	Art. No./Модель	мм	g	
HE-50816473500	5081647-35	255	440	1
* HE-50816470000	5081647		20	1

* Ersatzmesser • Spare blade • Lame de rechange • Запасное лезвие

5081720

Stablampe mit LED-Licht

Stufenlos ausziehbar
mit magnetischem Leuchtkopf

LED Torchlight

Progressively extensible,
with lighting magnetic head

Lampe torche „LED“

Progressivement extensible,
avec tête magnétique éclairante

Фонарь светодиодный телескопический

Удлиняемый, магнит в головной
части

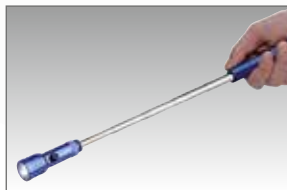

Bestell-No./Order-No./Артикул	Art. No./Модель	 мм	 г	 г	
HE-50817200000	5081720	195 - 570	1500	116	1

5081730

Stirnleuchte mit LED-Licht

3 Helligkeitsstufen schaltbar,
zusätzlich Blinklicht bei Volllicht,
verstellbare elastische Haltebänder

LED Headlamp

3 lighting degree, as well winking at
full intensity, adjustable elastic support

Lampe frontale „LED“

3 intensités d'éclairage, en plus,
lumière clignotante en position
maximale, support élastique
réglable

Фонарь налобный светодиодный

3 уровня яркости, функция мигания
при максимальной интенсивности
света, регулируемый эластичный
ремешок



Lieferung ohne Helm	Delivery without safety helmet	Livree sans casque de chantier	Поставка без каски
---------------------	--------------------------------	--------------------------------	--------------------

Bestell-No./Order-No./Артикул	Art. No./Модель	 г	
HE-50817300000	5081730	120	1

5081835

Wasserwaage

Aus 2-K Kunststoff mit Schutz durch Weichkomponente und Aluminiumsockelleiste, magnetisch, für eine exakte Auflage. Libellen für waagrecht, senkrecht und 45° Messungen. Prismatische Messfläche.

Spirit Level

Made of 2-K plastic protected through soft component and aluminium base board, magnetic, plumb vial, horizontal vial, vial for 45° measurements, prismatic measurement surface.

Niveau d'eau

En plastique à 2 composantes avec protection par matières souples et profil en aluminium, magnétique, pour un appui précis, Niveau à bulle d'air pour mesure horizontale, verticale et à 45°, Surface de mesure prismatique.

Уровень строительный, 230 мм

Трёхпузырьковый (вертикальная и горизонтальная плоскости, под углом 45°) Корпус из двухкомпонентного пластика с защитными вставками и алюминиевой планкой, с магнитом, для точного применения. Призматический профиль рабочей поверхности



Bestell-No./Order-No./Артикул	Art. No./Модель	мм		
HE-50818350000	5081835	230	110	1

5081835-1

Wasserwaage, 400 mm

3 Libellen
Starkes Alu-Rechteckprofil mit Verstärkungsrippen, Pulverbeschichtung, Stoßdämpfende Endkappen und Messkala

Spirit Level, 400 mm

3 vials
Strong aluminium rectangular profile with reinforcing fins, powder coating, shock-absorbing end caps and measurement scale

Niveau d'eau, 400 mm

3 fioles
Profil fort rectangulaire au nervures de renfort rectangulaire. Revêtement de poudres, embouts anti-choc, tableau de mesure.

Уровень строительный, 400 мм

Трёхпузырьковый (вертикальная и горизонтальная плоскости, под углом 45°)
Прочный алюминиевый прямоугольный профиль с рёбрами жёсткости, порошковое покрытие, амортизирующие торцевые крышки и измерительная шкала



Bestell-No./Order-No./Артикул	Art. No./Модель	мм		
HE-50818350100	5081835-1	400	250	1

5081836

Zimmermannswinkel

• Hochwertiger Zimmermannswinkel aus Aluminium mit Lineal aus rostfreiem Stahl

Skalierung:

- Vorderseite in mm (300)
- Rückseite in Zoll (11,8)
- Praktische Bohrung zum Aufhängen (8 mm)
- Anschlagshenkel mit Gehrung zum Anreißen von 45° und 90° Linien

Carpenter's square

• High-quality aluminium Carpenter's Square with stainless steel blade ruler

Scale printing:

- Front in mm (300)
- Back in inches (11,8)
- Blade with pin hole (8 mm)
- Handle with integrated 45°- and 90°-lines

Equerre de menuisier

• Equerre de menuisier de haute qualité en aluminium avec règle en acier inoxydable

Graduation:

- Face en mm (300)
- Dos en pouces (11,8)
- Alésage (8mm) pour suspendre
- Poignée intégrée angle 45° pour marquage facile de lignes à 45° et 90°

Угольник поверочный

• Высококачественный поверочный угольник из алюминия с линейкой из нержавеющей стали

Шкала:

- На лицевой стороне метрическая (300 мм)
- На обратной стороне дюймовая (11,8)
- Практичное отверстие для подвеса (8 мм)
- Упор для удобной разметки линий под углами 45° и 90°

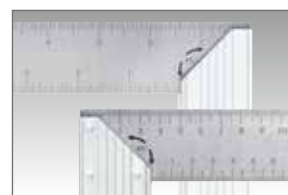

Bestell-No./Order-No./Артикул	Art. No./Модель	мм / "		
HE-50818360000	5081836	300 / 11,8	250	1

5081839-3

Bandmaß, 3 m

- ABS Kunststoff Gehäuse
- Softgrip Gummibeschichtung für sicheren Halt
- Magnetischer Endhaken, verschiebbar für Innen- und Außenmessung
- Stopfunktion
- Gürtelclip
- Handschlaufe

Measuring tape, 3 m

- ABS plastic housing
- Softgrip rubber coating for a secure grip
- Magnetic hook, moveable for internal and external gauging
- Stopping function
- Belt clip
- Hand strap

Mesure de poche, 3 m

- Boîtier en plastique ABS
- Revêtement souple de la poignée en caoutchouc pour une bonne prise en main
- Crochet magnétique, réglable pour mesure intérieure et extérieure
- Fonction d'arrêt
- Clip ceinture
- Bandoulière

Рулетка строительная, 3 м

- Корпус из ударопрочного ABS пластика
- Обрезиненные участки для надежного хвата
- Магнитный крючок с люфтом для измерения внутренних и внешних размеров
- Стопор
- Клипса для крепления на пояс
- Ремешок на руку



Bestell-No./Order-No./Артикул	Art. No./Модель	Длина		
HE-50818393000	5081839-3	3 М	125	1
*HE-50818393200	5081839-12	3 М	1500	12

* Lieferung im Verkaufsdisplay • Delivery in sale display • Livraison en présentoirs • Вариант упаковки с торговым дисплеем

5081675-79

Werkstattfeilen

Hieb 2, mit ergonomischem 2-K Softgriff und integrierten Aufhängeösen

Engineers' files

With ergonomic 2-K plastic handle and integrated hanging hole for easy storage









Limes d'atelier

Avec poignée ergonomique souple à 2 composantes et trou de suspension inclus

Напильники

Двойная насечка, эргономичная двухкомпонентная рукоятка с отверстием для подвеса



Bestell-No./Order-No./Артикул	Art. No./Модель			
HE-50816752000	5081675		220	1
HE-50816762000	5081676		220	1
HE-50816772000	5081677		220	1
HE-50816782000	5081678		220	1
HE-50816792000	5081679		220	1

5081680

Werkstattfeilen-Satz

Hieb 2, 5-tlg. 8"/200 mm
in Rolltasche mit Aufhängeösen

Engineer files set

5 pcs. 8"/200 mm
in wallet and hanging hole

Jeu de limes d'atelier

5 pcs. 8"/200 mm en trousse avec
trou de suspension

Набор напильников, 5 предметов

Двойная насечка, 8"/200 мм,
в сумке-скрутке с отверстиями для
подвеса



Bestell-No./Order-No./Артикул	Art. No./Модель	мм	g	
HE-50816800500	5081680	200	1100	1

5081440

Werkzeugsatz mit Meißel, Körner, Splint- und Durch- treiber

In klappbarer Metallkassette

Chisel and pin punch set

In hinged metal box

Composition de burins, bédanes et chasse-clous

En boîte métallique, repliable

Набор с зубилом, кернером, выколоткой и пробойником, 6 предметов

В металлическом кейсе с откидной
крышкой



Bestell-No./Order-No./Артикул	Art. No./Модель	enthaltend/containing/composition/комплектация	g	
HE-50814400000	5081440	1 Ø 3 x 120 мм	715	1
		1 Ø 5 x 150 мм		
		1 Ø 3 x 120 мм		
		1 5 x 130 мм		
		2 12 x 130 мм		
		14 x 150 мм		

50830

Splinttreibersatz

In klappbarer Metallkassette

Pin punches set

In hinged metal box

Jeu de chasse-goupilles

En boîte métallique, repliable

Набор выколоток, 6 предметов

В металлическом кейсе с откидной
крышкой

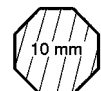

Bestell-No./Order-No./Артикул	Art. No./Модель	enthaltend/containing/composition/комплектация	g	
HE-50830000000	50830	6 Ø 3 / 4 / 5 / 6 / 7 / 8 x 150 мм	690	1

5082250

Multifunktions-Abzieher-
satz
in Kunststoffbox

Grundplatte aus Spezialguß,
Abzugsarme und Spindel
aus Chrom-Molybdän-Stahl,
patentierter Rasterfunktion, verwendbar
als 2- und 3-armige Innen-/Außen-
abzieher in 8 Varianten, Belastung als
2-armiger Abzieher: 25000 N - VPA
getestet

1 Abzieherbrücke
1 Gewindestpindel
Je 3 Abzieharme



Multifunction pullers
in plastic box

Bridge made of special cast iron,
puller legs and screw axis
made of chrom-molybdenum,
patented notching function, usable in 8
options with 2 or 3 legs for internal or
external applications
stability under load:
25000 N - VPA tested

1 Support bridge
1 Screw axis
Each 3 puller legs



Jeu d'extracteurs
multifonctions en coffret
plastique

Support en fonte spéciale,
bras extracteurs et axe en acier au
chrome-molybdène, fonction
crantée brevetée, utilisable en 8
variantes avec 2 ou 3 bras en
prise extérieure ou intérieure
stabilité sous charge
25000 N - VPA testé

1 Portique de support
1 Axe fileté
3 bras extracteurs de chaque

Съёмник универсальный,
25кН, в пластиковом
кейсе

Опора из специального
чугуна, шпindel и захваты
из хромомолибденовой стали,
запатентованный храповый
механизм, возможны 8 вариантов с
2 и 3 лапами для снятия внутренних
и внешних деталей, съёмник с двумя
захватами проверен на нагрузку
25000 Н

1 опора
1 винтовой шпindel
по 3 лапы

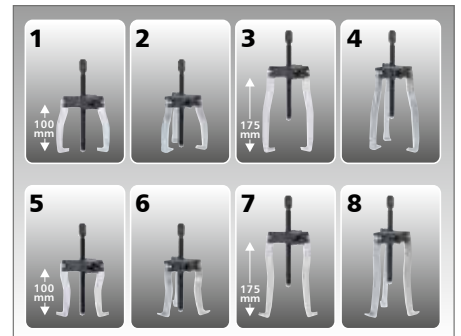

Bestell-No./Order-No./Артикул

Art. No./Модель



HE-50822500780

5082250

2635

1

5081490

HSS-Gewindeschneid-
satz

Chrom-Vanadium, verchromt, in
Metallkasten, mit 2-K Schaumstoff-
feinlagen, 16-tlg.

HSS Die cutting set

Chrome-Vanadium, chromium
plated, in metal case, with 2 com-
ponents foam inserts, 16-pcs.

Assortiment filières
HSS

Chrome-Vanadium, chromées,
en coffret métallique, avec inté-
rieur mousse à 2 composants,
16 pcs.

Набор инструмента для нарезания
резьбы из быстрорежущей HSS
стали, 16 предметов

Хромованадиевая сталь, с хромированным
покрытием, в металлическом кейсе, с
двухкомпонентной EVA этиленвинилацетатной
вставкой

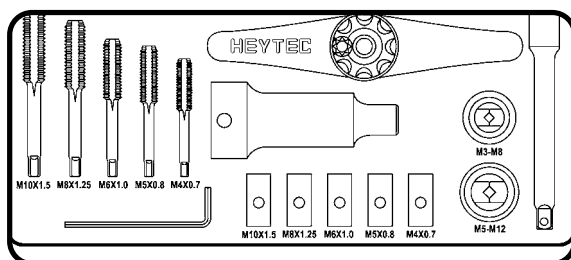

Bestell-No./Order-No./Артикул

Art. No./Модель

Maße · Dimensions · Габариты



HE-50814900000

5081490

220 x 110 x 45 mm

435

1

Ersatzteile

Spare parts

Pièces de rechange

Запчасти



Bestell-No./Order-No./Артикул	Art. No./Модель	Maße · Dimensions · Габариты		
HE-50814922000	5081492-20	M3 - M12	149	1
HE-50814912000	5081491-20	M3 - M8	52	1
HE-50814913000	5081491-30	M5 - M12	83	1
HE-50814910400	5081491-04	M4	5	1
HE-50814910500	5081491-05	M5	6	1
HE-50814910600	5081491-06	M6	10	1
HE-50814910800	5081491-08	M8	16	1
HE-50814911000	5081491-10	M10	23	1
HE-50814920400	5081492-04	M4	26	1
HE-50814920500	5081492-05	M5	26	1
HE-50814920600	5081492-06	M6	24	1
HE-50814920800	5081492-08	M8	22	1
HE-50814921000	5081492-10	M10	20	1
HE-50825018083	50825-00-18	1/4"	146	5

50834



Feinmechaniker-Bitsatz,
31-tlg.

Precision bit-set,
31 pcs.

Emboutis de précision,
31 pces.

Набор прецизионных бит 5/32"
с отвёрткой-битодержателем, 31 предмет

Chrom-Vanadium, verchromt,
in Kunststoffbox. 5/32" Aufnahme.

Chrome-Vanadium, chromium
plated, in plastic box. 5/32"

Chrome-Vanadium, chromées,
en coffret plastique. 5/32"

Хромованадиевая сталь, с хромированным
покрытием, в пластиковом кейсе, хвостовик 5/32"



enthaltend/containing/composition/комплектация

	144 мм / 5/32"
	PH 000 / 00 / 0 / 1
	PZ 0 / 1
	0,7 / 0,9 / 1,3 / 1,5 / 2 / 2,5 / 3 / 4
	1 / 1,5 / 2 / 2,5 / 3 / 3,5 / 4
	TX 4 / 5 / 6 / 7 / 8 / 9 / 10 / 15 / 20



Bestell-No./Order-No./Артикул	Art. No./Модель	Maße · Dimensions · Габариты		
HE-50834000000	50834	155 x 105 x 40 мм	396	1

Ersatzteile 5/32"

Spare parts 5/32"

Pièces de rechange 5/32"

Биты и битодержатель 5/32"



50834-32



50834-35



50834-31



50834-30



50834-37

Bestell-No./Order-No./Артикул	Art. No./Модель	enthaltend/containing/composition/комплектация		
HE-50834000100	50834-1	144 мм / 5/32"	47	1
HE-50834320400	50834-32	PH 000/00/0/1	16	1
HE-50834350200	50834-35	PZ 0/1	5	1
HE-50834310800	50834-31	0,7/0,9/1,3/1,5/2/2,5/3/4	41	1
HE-50834300700	50834-30	1/1,5/2/2,5/3/3,5/4	10	1
HE-50834370900	50834-37	TX 4/5/6/7/8/9/10/15/20	21	1



100% Kundenzufriedenheit

So urteilen unsere Anwender:

„Die Kartuschenpresse ist sehr sauber ausgeführt und alles macht einen sehr wertigen, gut verarbeiteten Eindruck.“

„Die Kartuschenpresse ist stabil! Die Kartuschen verwinden nicht mehr! Der Pressvorgang ist kinderleicht und ermüdungsfrei!“

„Ich bin begeistert und gebe eine klare Kaufempfehlung für die HEYTEC Profi Kartuschenpresse Multipower ab.“

„Als alter Profi und Handwerker kann ich dieses Teil guten Gewissens weiterempfehlen. Alles geht spielerisch leicht, man muß nur wenig Druck ausüben (könnte ein dreijähriges Kind bedienen), und die Stabilität ist top.“

100% Customer satisfaction

Here 's what our customers say:

„This caulking gun is very well made and leaves an impression of very high quality.“

„The caulking gun is sturdy! Cartridges don 't twist anymore! Pressing is a breeze and fatigue-proof!“

„I 'm really impressed and support a clear buying recommendation for the HEYTEC profi caulking gun.“

„As an experienced professional and craftsman I can recommend this item in good conscience. Operation is a breeze and only little pressure must be applied (could be done by a three-year-old child). Stability is top-notch!“

Удовлетворение потребностей потребителей на 100%

Отзывы наших клиентов:

«Пистолет для герметика выполнен замечательно, производит очень хорошее впечатление».

«Надёжный пистолет для герметика, не перекашивает картриджи! Легко работать, и не устаёшь!»

«Я в восторге. Рекомендую покупать профессиональный пистолет для герметика HEYTEC.»

«Как профессионал и опытный мастер, с чистой совестью могу порекомендовать это изделие. Работать с ним очень просто, достаточно легкого нажатия, настолько лёгкого, что справится и ребенок. Надежность и устойчивость на высшем уровне!»



Profi-Kartuschenpistole Multipower
Weitere Informationen zum Produkt siehe Seite 109

Profi caulking gun multipower
For further product information see page 109

Универсальный пистолет для герметика профессиональный Multipower
Дополнительные сведения об изделии см. на стр. 109

5080542



Steckschlüssel

Mit Quergriff und Aufhänge-bohrung, für Aussensechskant-schrauben, Spezial Stahl

Nut spinner

With T-handle and hang-up hole for hexagon socket screws, special steel

Douilles

Avec poignées en T et trou de suspension pour vis hexagonales ext. acier spécial

Отвёртка торцевая с Т-образной рукояткой

Хромованадиевая сталь, для винтов с шестигранной головкой, Т-образная рукоятка с отверстием для подвеса

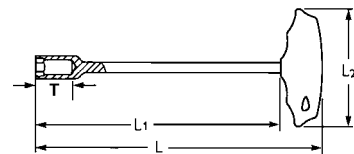

Bestell-No./Order-No./Артикул	MM	MM	L1 MM	L2 MM	T MM	g	
HE-50805425580	5,5	260	230	95	21,0	104	5
HE-50805420680	6	260	230	95	21,0	106	5
HE-50805420780	7	260	230	95	21,0	107	5
HE-50805420880	8	270	230	115	26,0	236	5
HE-50805420980	9	270	230	115	26,0	240	5
HE-50805421080	10	270	230	115	26,0	242	5
HE-50805421180	11	270	230	115	26,0	248	5
HE-50805421280	12	270	230	115	26,0	252	5
HE-50805421380	13	270	230	115	26,0	262	5

R 5080542-9



Steckschlüsselsatz, 9-tlg.

In Polyesterrolltasche, mit Textil-bindschleifen und Aufhängeösen

Nut spinner set, 9 pcs.

Polyester wallet with textile strap and suspension eyelet

Jeux de douilles, 9 pcs.

Trousse en polyester avec lanière textile et oeillet de suspension

Набор торцевых отвёрток с Т-образной рукояткой, 9 предметов

В сумке-скрутке из полиэстера с отверстиями для подвеса



enthaltend/containing/composition/комплектация



MM 5,5/6/7/8/9/10/11/12/13

Bestell-No./Order-No./Артикул	Art. No./Модель	g	
HE-50805429080	R 5080542-9	2635	1

5081338



Sechskant-Schraubendreher

Mit Quergriff und Aufhängebohrung, für Innensechskant-schrauben, Spezial Stahl

Hexagonal head wrench

With T-handle and hang-up hole for hexagon socket screws, special steel

Tournevis hexagonal

Avec poignées en T et trou de suspension pour vis hexagonales ext. acier spécial

Отвёртка с Т-образной рукояткой под внутренний шестигранник

Хромованадиевая сталь, под внутренний шестигранник, Т-образная рукоятка с отверстием для подвеса

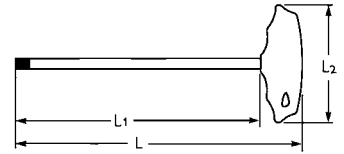
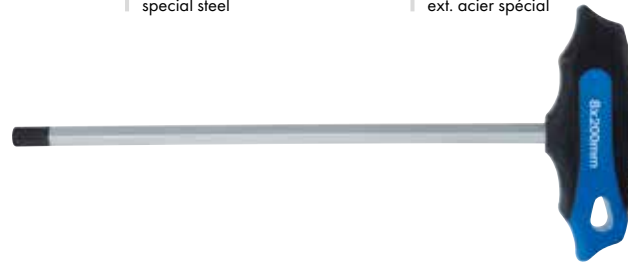

Bestell-No./Order-No./Артикул	MM	CL MM	L1 MM	L2 MM	g	
HE-50813380280	2	130	100	75	19	5
HE-50813382580	2,5	130	100	75	21	5
HE-50813380380	3	130	100	75	23	5
HE-50813380480	4	180	150	75	35	5
HE-50813380580	5	180	150	95	65	5
HE-50813380680	6	185	150	95	79	5
HE-50813380880	8	230	200	95	135	5
HE-50813381080	10	240	200	115	225	5

H 5081338-8



Sechskant-Schraubendrehersatz

Im Metallhalter 170 x 120 x 245 mm, 8-tlg., mit Aufhängebohrungen, Spezial Stahl

Set of hexagonal head wrenches

In metal holder 170 x 120 x 245 mm, 8 pcs., with hang-up hole, special steel

Jeu de tournevis hexagonaux

Avec support en métal 170 x 120 x 245 mm, 8 pcs., avec trou de suspension, acier spécial

Набор отвёрток с Т-образной рукояткой под внутренний шестигранник, 8 предметов

Металлическая подставка 170 x 120 x 245 мм, рукоятки с отверстием для подвеса, специальная сталь



Bestell-No./Order-No./Артикул	Art. No./Модель	MM	g	
HE-50813380080	H 5081338-8	2/2,5/3/4/5/6/8/10	920	1

H 5081340-7



Winkelschraubendrehersatz

Im Handklapphalter, kunststoffbeschichtet, für Innensechskant-schrauben, Spezial Stahl

Lieferung in Blisterverpackung

Set of hexagonal head wrenches

In metal holder, plastic coated for hexagon socket screws, special steel

Supplied in blister packing

Jeu de clés mâles coudées

Sur monture, revêtement plastique, pour vis à 6 pans creux, acier spécial

Livré sous blister

Набор ключей под внутренний шестигранник в ключнице, 7 шт

Складные ключи в пластиковом корпусе, стержни из специальной стали, под внутренний шестигранник

Поставляется в блистере



Bestell-No./Order-No./Артикул	Art. No./Модель	MM	g	
HE-50813406280	5081340-7	1,5/2/2,5/3/4/5/6	134	5

HP 5081343-9



Kugelpf-Winkelschraubendrehersatz

9-tlg., im Kunststoffhalter, für schwer zugängliche Innensechskantschrauben, Spezial Stahl

Lieferung in Blisterverpackung

Set of ball head hexagonal wrenches

9 pcs., in plastic holder for hexagon socket screws in confined or hard to reach areas, special steel

Supplied in blister packing

Jeu de clés mâles coudées à tête sphérique

9 pcs., sur monture plastique, pour vis à 6 pans creux avec accès difficile, acier spécial

Livré sous blister

Набор Г-образных ключей, с шаром, 9 предметов

9 ключей из специальной стали, для работы с винтами с внутренним шестигранником в труднодоступных местах, на пластиковом держателе.

Упаковка - блистер



Bestell-No./Order-No./Артикул	Art. No./Модель	MM	MM	g	
HE-50813438280	HP 5081343-9	1,5/2/2,5/3/4/5/6/8/10	185	353	5

HP 5081344-9



Kugelpf-Winkelschraubendrehersatz, lang

9-tlg., im Kunststoffhalter, für schwer zugängliche Innensechskantschrauben, Spezial Stahl

Lieferung in Blisterverpackung

Set of ball head hexagonal wrenches, long

9 pcs., in plastic holder for hexagon socket screws in confined or hard to reach areas, special steel

Supplied in blister packing

Jeu de clés mâles coudées à tête sphérique, long

9 pcs., sur monture plastique, pour vis à 6 pans creux avec accès difficile, acier spécial

Livré sous blister

Набор Г-образных ключей, удлинённых, с шаром, 9 предметов

9 ключей из специальной стали, для работы с винтами с внутренним шестигранником в труднодоступных местах, на пластиковом держателе

Упаковка - блистер

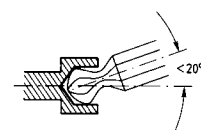
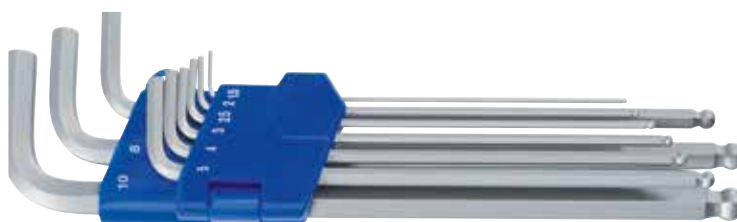

Bestell-No./Order-No./Артикул	Art. No./Модель	MM	MM	g	
HE-50813448280	HP 5081344-9	1,5/2/2,5/3/4/5/6/8/10	235	470	5

5081347



TORX®-Schraubendreher

Mit Quergriff und Aufhängebohrung, für Innen-TORX®-Schrauben, Spezial Stahl

TORX®-Screwdrivers

With T-handle and hang-up hole for TORX socket screws, special steel

Tournevis TORX®

Avec poignées en T et trou de suspension pour vis TORX intérieures, acier spécial

Отвёртка TORX® с Т-образной рукояткой

Хромованадиевая сталь, TORX®, Т-образная рукоятка с отверстием для подвеса

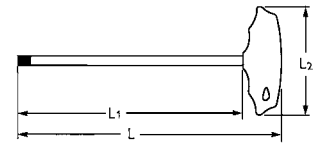

Bestell-No./Order-No./Артикул		mm	мм	L1 мм	L2 мм	g	
HE-50813471080	T 10	2,74	125	100	75	27	5
HE-50813471580	T 15	3,27	125	100	75	28	5
HE-50813472080	T 20	3,86	125	100	75	28	5
HE-50813472580	T 25	4,43	130	100	95	62	5
HE-50813472780	T 27	4,99	130	100	95	63	5
HE-50813473080	T 30	5,52	235	200	95	85	5
HE-50813474080	T 40	6,65	235	200	95	123	5
HE-50813474580	T 45	7,82	285	250	95	142	5
HE-50813475080	T 50	8,83	290	250	115	315	5

H 5081347-9



TORX®-Schraubendrehersatz

Im Metallhalter 195 x 120 x 290 mm, 9-tlg., mit Aufhängebohrungen, Spezial Stahl

Set of TORX®-Screwdrivers

In metal holder 195 x 120 x 290 mm, 9 pcs., with hang-up hole, special steel

Jeu de tournevis TORX®

En coffret métallique 195 x 120 x 290 mm, 9 pcs., avec trou de suspension, acier spécial

Набор отвёрток TORX® с Т-образной рукояткой, 9 предметов

Металлическая подставка 195 x 120 x 290 мм, рукоятки с отверстием для подвеса, специальная сталь



Bestell-No./Order-No./Артикул	Art. No./Модель		g	
HE-50813470080	5081347-9	T 10/T 15/T 20/T 25/T 27 T 30/T 40/T 45/T 50	1245	1

H 5081348-7



TORX®-Winkelschraubendrehersatz

Im Handklapphalter, kunststoff-be-schichtet, für Innen-TORX®-Schrauben, Spezial Stahl

Lieferung in Blisterverpackung

Set of L-shaped TORX®-Wrenches

In metal holder, plastic coated for TORX socket screws, special steel

Supplied in blister packing

Jeu de tournevis TORX® coudés

Sur montage, revêtement plastique, pour vis TORX intérieures, acier spécial

Livré sous blister

Набор ключей под внутренний шестигранник в ключнице, 7 шт

Складные ключи в пластиковом корпусе, стержни из специальной стали, TORX®

Упаковка - блистер



Bestell-No./Order-No./Артикул	Art. No./Модель			
HE-50813486280	5081348-7	T 10/T 15/T 20/T 25/T 27/T 30/T 40	245	1

HP 5081348-9



TORX®-Winkelschraubendrehersatz

9-tlg., im Kunststoffhalter, für Innen-TORX®-Schrauben, Spezial Stahl

Lieferung in Blisterverpackung

Set of L-shaped TORX®-Wrenches

9 pcs., in plastic holder for TORX® socket screws, special steel

Supplied in blister packing

Jeu de tournevis TORX® coudés

9 pcs., sur montage plastique, pour vis TORX®intérieures, acier spécial

Livré sous blister

Набор Г-образных ключей TORX®, 9 предметов

9 ключей из специальной стали, для работы с винтами TORX®, на пластиковом держателе

Упаковка - блистер

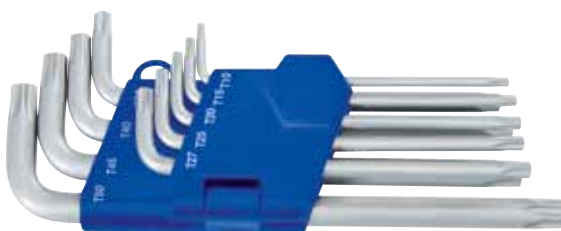

Bestell-No./Order-No./Артикул	Art. No./Модель			
HE-50813488280	5081348-9	T 10/T 15/T 20/T 25/T 27 T 30/T 40/T 45/T 50	160 316	1

HP 5081349-9



TORX®-Winkelschraubendrehersatz, lang

9-tlg., im Kunststoffhalter, für Innen-TORX®-Schrauben, Spezial Stahl

Lieferung in Blisterverpackung

Set of L-shaped TORX®-Wrenches, long

9 pcs., in plastic holder for TORX® socket screws, special steel

Supplied in blister packing

Jeu de tournevis TORX® coudés, long

9 pcs., sur montage plastique, pour vis TORX® intérieures, acier spécial

Livré sous blister

Набор Г-образных ключей TORX®, удлинённых, 9 предметов

9 ключей из специальной стали, для работы с винтами TORX®, на пластиковом держателе.

Упаковка - блистер

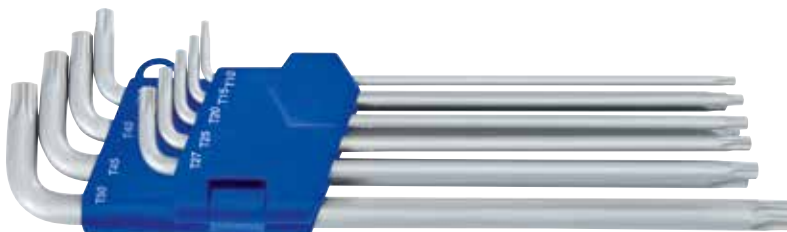

Bestell-No./Order-No./Артикул	Art. No./Модель			
HE-50813498280	5081349-9	T 10/T 15/T 20/T 25/T 27 T 30/T 40/T 45/T 50	235 480	1

**5081523 -
5081525**

Schlosserhämmer Fiberglasstiel mit Kunststoff-Schutzüberzug, Kopf schwarz lackiert	Engineers' hammers Fibreglass handle with plastic coating, black lacquered head	Marteaux de mécanicien Manche en fibre de verre avec protection plastique, tête laquée noir	Молоток слесарный с фиберглассовой рукояткой Чёрная лакированная голова, фиберглассовая рукоятка с пластиковым покрытием
---	--	--	---



Bestell-No./Order-No./Артикул	Art. No./Модель	g	мм		
HE-50815230021	5081523	300	315	500	5
HE-50815250021	5081525	500	340	700	5

5081518

Fäustel Fiberglasstiel mit Kunststoff-Schutzüberzug, Kopf schwarz lackiert	Club hammer Fibreglass handle with plastic coating, black lacquered head	Masse Manche en fibre de verre avec protection plastique tête laquée noir	Кувалда с фиберглассовой рукояткой Чёрная лакированная голова, фиберглассовая рукоятка с пластиковым покрытием
---	---	--	---



Bestell-No./Order-No./Артикул	Art. No./Модель	g	мм		
HE-50815181021	5081518	1000	260	1290	1

5081516-1

Latthammer Kopf schwarz lackiert, mit kariert-gefräster Bahn, eingeschmiedetes Nagelbett mit Magnethalterung, 2-K Kunststoffgriff	Carpenter hammer Head black lacquered, with chequered-milled face, with magnetic nail holder, 2-component plastic handle	Marteau de charpentier Tête laquée noire, avec face fraisée en gaufrage, glissière pour clou incorporée et forgée, avec maintien magnétique, pignée à 2 composantes	Молоток кровельщика с металлической рукояткой Чёрная лакированная голова, боёк с крестовой насечкой, гвоздедержатель с магнитом, металлическая рукоятка с пластиковым покрытием
--	---	--	--

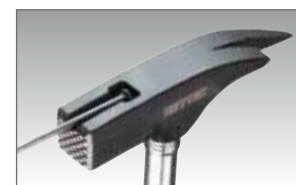

Bestell-No./Order-No./Артикул	Art. No./Модель	g	мм		
HE-50815160120	5081516-1	600	315	841	1

508339

Magnetisierer und Entmagnetisierer Zuverlässiges Entmagnetisieren und Magnetisieren von Schraubendreherklingen, vereinfacht das Ein- + Ausdrehen von Schrauben an schwer zugänglichen Stellen, zum sicheren Arbeiten an empfindlichen elektronischen Bauteilen	Magnetizer and demagnetizer Reliable demagnetize and magnetize of screwdriver blades, simplified the turn of screws on difficult access, for safe work on sensitive components	Magnétiseur et Démagnétiseur Démagnétisation et magnétisation fiable de lames de tournevis, simplifie le vissage et le dévissage des vis dans les zones difficiles à atteindre, pour travailler en toute sécurité sur les composants électroniques sensibles	Приспособление для намагничивания и размагничивания Надежно намагничивает и размагничивает отвертки, упрощает заворачивание и вывинчивание деталей в труднодоступных местах, для безопасной работы с чувствительными электронными компонентами
---	---	---	---



Bestell-No./Order-No./Артикул	Art. No./Модель	Maße · Dimensions · Габариты		
HE-50833900000	508339	52 x 50 x 29 мм	88	1

5081516

Ganzstahl-Latthammer

Mit kariert-gefräster Bahn, eingeschmiedetes Nagelbett mit Magnethalterung, 2-K Kunststoffgriff, Kunststoffschutzkappe an der Pinne

Whole steel carpenter hammer

With draughted milled face, built-in forged magnetic nail holder slider, 2-components plastic handle, peen protected with a plastic sleeve

Marteau de charpentier tout acier

Avec face fraisée en gaufrage glissière pour clou incorporée et forgée avec maintien magnétique, poignée à 2 composantes, pointe protégée par un manchon en plastique

Молоток кровельщика цельнокованный

Цельнокованный, боёк с квадратной насечкой, гвоздедержатель с магнитом, двухкомпонентная пластиковая рукоятка, острая часть бойка защищена пластиковым колпачком



Bestell-No./Order-No./Артикул	Art. No./Модель	g	мм	g	
HE-50815160021	5081516	600	330	925	1

5081530

Kunststoff - Schonhämmer

Hickory-Stiel, austauschbare Köpfe in 2 Härten; Shore D66~85; Shore D45±5

Plastic hammers

Hickory handle, exchangeable heads in 2 hardnesses; Shore D66~85; Shore D45±5

Massettes avec embouts en plastique

Poignée hickory, tête interchangeable en 2 duretés; Shore D66~85; Shore D45±5

Киянка с рукояткой из гикори

Рукоятка из гикори, сменные бойки разной твёрдости: D66±5 и D45±5 по Шору



Bestell-No./Order-No./Артикул	Art. No./Модель	∅	мм	g	
HE-50815302700	5081530-27	27	270	278	2
HE-50815303500	5081530-35	35	300	390	2

5081531

Ersatzköpfe Kunststoff

Standardmäßig aus Kunststoff (Celluloseacetat) für Kunststoff - Schonhämmer, Härte nach Shore D 66±5

Plastic spare heads

Standard, made of plastic (cellulose acetate) for plastic hammers, hardness according to Shore D 66±5

Embouts de rechange en plastique

Standard, en plastique (acétocellulose) pour massettes, Shore D 66±5

Боёк сменный для киянки, пластиковый

Стандартный, из пластика (ацетат целлюлозы), твёрдость по Шору D66±5

Bestell-No./Order-No./Артикул	Art. No./Модель	∅	g	
HE-50815312700	5081531-27	27	18	10
HE-50815313500	5081531-35	35	23	10

5081532

Ersatzköpfe Nylon

Standardmäßig aus schlagfestem Nylon, Härte nach Shore D 45±5

Spare nylon heads

Standard, made of nylon, hardness complying with Shore D 45±5

Embouts de nylon interchangeables

Standard, en nylon, Shore D 45±5

Боёк сменный для киянки, нейлоновый

Стандартный, из нейлона, твёрдость по Шору D45±5

Bestell-No./Order-No./Артикул	Art. No./Модель	∅	g	
HE-50815322700	5081532-27	27	12	10
HE-50815323500	5081532-35	35	23	10

50898



Dreikant-Rohrsteckschlüssel

Mit Drehstift,
Normdreikant für M10 und M12,
DIN 3222/3223

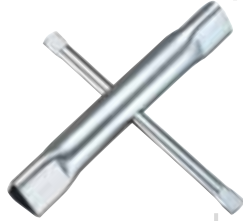

Tubular triangular wrench

With tommy bar,
for standard M10 and M12
triangulars, DIN 3222/3223

Clé en tube triangulaire

Avec broche,
triangle pour M 10 et M 12,
DIN 3222/3223

Ключ торцевой
трёхгранный

С воротком, стандартный
трехгранник на M10 и M12 по
стандарту DIN 3222 / 3223



Speziell für Rettungskräfte und Hausmeister
In particular for rescue services and caretakers
Spécial pour services de secours et concierges
Специально для использования спасательными и
коммунальными службами

Артикул	Модель	CLD мм		
50898101260	50898	140 x 125	175	1

5081500

Montiereisen

Mit auswechselbarer
Kunststoffschiene
Die auswechselbare Kunststoff-schiene
schützt Aluminium- und lackierte
Felgen vor Beschädigung
Befestigungsschrauben sind nicht im
Lieferumfang enthalten



Tyre lever

With exchangeable
plastic cover
The exchangeable plastic cover
protects aluminium and painted wheels
from damage
Fixing screws do not belong to scope
of supply

Démonte-pneus

Avec gaine
plastique amovible
La gaine en plastique amovible
protège les jantes alu et en tôle
Les vis de fixation ne sont pas incluses

Лопатки шиномонтажные

Со сменными пластиковыми
накладками
Сменные пластиковые накладки
защищают алюминиевые
и лакированные диски от
повреждений



Bestell-No./Order-No./Артикул	Art. No./Модель	CLD мм		
HE-50815003880	5081500	380	415	1
HE-50815005080	5081500	500	775	1

5081501

Ersatzschiene
für Montiereisen

Spare cover for
tyre lever

Gaine plastique de
rechange pour démonte-
pneus

Сменные пластиковые
накладки на
шиномонтажные лопатки



Bestell-No./Order-No./Артикул	Art. No./Модель	CLD мм		
HE-50815013800	5081501	380	55	1
HE-50815015000	5081501	500	105	1

50801329

Ölfilterspinne

Spezialstahl, geschmiedete Ausführung,
Oberfläche verzinkt, universell
zu verwenden, für 1/2" und 3/8"
Antriebe, SW 22, Ø 65-120 mm,
rechts + links Lauf



Self-gripping
oil filter wrench

Special steel, forged pattern, zinc
plated for 3/8" and 1/2" square
drive, SW 22, Ø 65-120 mm



Croissillon pour filtre
à huile

Acier spécial, modèle forgé,
surfaces galvanisées, utilisation
universelle, pour entraînements
1/2" et 3/8", SW 22,
Ø 65-120 mm



Съёмник масляного фильтра
трёхлапый самозажимной
«краб», Ø 65-120 мм

Специальная сталь, ковкая
конструкция, оцинкованная
поверхность, универсальное
применение, на привод 1/2", 3/8" и
размер под ключ 22 мм, на Ø 65 - 120
мм, правое и левое вращение



Bestell-No./Order-No./Артикул	Art. No./Модель		
HE-50801329080	50801329	563	1

50801329-1

Ölfilter-Bandschlüssel

- Spannungsbereich Ø 65-105 mm
 - Stufenlos verstellbar durch Drehknopf
 - Stahlband auswechselbar
 - Kompakte Bauform
- Geeignet zum Lösen und Festziehen von Ölfiltern. Speziell für enge und schwer zugängliche Bereiche.

Oil filter strap wrench

- Capacity Ø 65-105 mm
 - Adjustable by turning knob
 - Replaceable steel strip
 - Compact design
- For removing and tightening oil filters. Especially for narrow and difficult to access areas.

Cle pour filtre a huile

- Capacité Ø 65-105 mm
 - Réglable avec bouton
 - Bande en acier interchangeable
 - Compact
- Convient au desserrage et au serrage des filtres à huile. Spécialement conçu pour travailler dans les zones difficile d'accès.

Ключ ленточный для масляного фильтра

- Диапазон: Ø 65-105 мм
- Плавная регулировка с помощью поворотной ручки
- Стальная лента может быть заменена
- Компактная конструкция
- Для откручивания и затягивания масляных фильтров. Специально для труднодоступных мест

Новинка



Bestell-No./Order-No./Артикул

Art. No./Модель

CLD
мм



Новинка

HE-50801329100

50801329-1

210

210

1

5081791-0

Profi-Kartuschenpistole Compact

- Kompakte Bauform durch innovative innenliegende Betätigungsmechanik
- Gleichbleibend kompakte Abmessung, unabhängig vom verbrauchten Inhalt
- Mit Verbrauchsanzeige
- Nachlaufstop bei Nichtbetätigung

Profi caulking gun compact

- Compact design through innovative internal actuating mechanism
- Consistently compact dimension, regardless of the content consumed
- With consumption display
- Overrun protection in case of non-operation

Pistolet professionnel compact pour cartouches

- Design compact avec mécanisme de fonctionnement intérieur innovante
- Dimension compacte constante, quelle que soit le matériel consommé
- Avec jauge de carburant
- Frein spécial en cas de non activité

COMPACT Пистолет для герметика профессиональный

- компактная конструкция за счет оригинального рабочего механизма
- компактный размер не изменяется независимо от расхода герметика
- с индикатором расхода материала
- после остановки работы прекращается выдавливание герметика



Nur geeignet für leicht pressbare Medien, wie Silikone und Acryle. Nicht geeignet für zähe Medien, wie Kleber! Alternative: Kartuschenpistole Multipower verwenden.

Only suitable for easily compressible media like silicone and acrylic. Unsuitable for viscous media like glue. Alternative: Caulking Gun Multipower.

Не подходит для легко выдавливаемых веществ, таких как силикон или акрил. Не подходит для густых веществ, таких как клей. Альтернативный вариант: использовать пистолет для герметика Multipower



Bestell-No./Order-No./Артикул

Art. No./Модель

Maße · Dimensions · Габариты



HE-50817910000

5081791-0

340 x 205 x 65 мм

720

1

5081791-1

Profi-Kartuschenpistole Multipower

- Stabile, aufwendige Konstruktion für extreme Beanspruchung
- Betätigung aus hochwertigem Aluminium-Druckguss
- Ermüdungsfreies Verarbeiten von sämtlichen Medien durch kraftvolle Hebelübersetzung

Profi caulking gun multipower

- Stable, sophisticated design for heavy duty applications
- Actuation mechanism made of high-quality aluminium die-cast
- Fatigue-proof processing of any material through powerful leverage

Pistolet pour cartouches multipower

- Construction stable pour utilisation dans des conditions extrêmes
- Fonctionnement en fonte d'aluminium de haute qualité
- Utilisation simple sans effort grâce au levier puissant

MULTIPOWER Пистолет для герметика профессиональный

- Надёжная, прочная конструкция для больших нагрузок
- Рабочий механизм из качественной алюминиевой отливки под давлением
- Легкая работа с различными составами за счет рычага с высоким передаточным числом



Bestell-No./Order-No./Артикул

Art. No./Модель

Maße · Dimensions · Габариты



HE-50817910100

5081791-1

360 x 225 x 65 мм

800

1

Profi-Kartuschenpistole Multipower Universal

- Vollummantelte Kartuschenpistole mit Aluminium Gehäuse aus Strang pressprofil
- Betätigung aus hochwertigem Aluminium-Druckguss
- Universalverarbeitung von Kartuschen und Beuteln
- Stabile, aufwendige Konstruktion für extreme Beanspruchung
- Glasfaserverstärkte Schraubkappen
- Ermüdungsfreies Verarbeiten von sämtlichen Medien durch kraftvolle Hebelübersetzung
- Für alle gängigen Kartuschen und Beutel mit einem Volumen von 310/600 ml geeignet
- Inklusive zwei Dosierspitzen

Profi caulking gun multipower universal

- Fully coated caulking gun with body made of extruded aluminium
- Actuation mechanism made of high-quality aluminium die-cast
- Universal processing of cartridges and bags
- Stable, sophisticated design for heavy duty applications
- Glassfibre reinforced screw caps
- Fatigue-proof processing of any material through powerful leverage
- For all common cartridges and bags with 310/600 ml content
- Including two tube nozzles

Pistolet pour silicone professionnel multipower universal

- Pistolet pour silicone entièrement gainé avec boîtier en aluminium profilés extrudés
- Fonctionnement en fonte d'aluminium de haute qualité dans des conditions extrêmes
- Traitement universelle des cartouches et sacs
- Construction stable pour utilisation dans des conditions extrêmes
- Utilisation simple sans effort grace au levier puissant
- Convient pour toutes les cartouches et sacs standard avec un volume de 310/600 ml
- Y compris deux seringues

MULTIPOWER UNIVERSAL Пистолет для герметика профессиональный



- Полностью закрытый корпус из экструдированного алюминия
- Рабочий механизм из качественной алюминиевой отливки под давлением
- Универсальное использование с тубами и промышленными упаковками
- Надёжная, прочная конструкция для больших нагрузок
- Навинченные крышки, армированные стеклопластиком
- Легкая работа с различными составами за счет рычага с высоким передаточным числом
- Подходит для всех популярных туб и промышленных тар объемом 300/310 мл
- С двумя дозаторами-наконечниками

310 ml



600 ml



Bestell-No./Order-No./Артикул	Art. No./Модель	Maße · Dimensions · Габариты		
HE-50817910200	5081791-2	360 x 255 x 65 мм	1050	1
HE-50817910300	5081791-3	490 x 255 x 65 мм	1400	1
* HE-50817912200	5081791-22		62	2
** HE-50817912300	5081791-23		300	2

* Dosierspitzenset/Tube nozzles 10-tlg./pcs. für Profi-Kartuschenpistole/for professional caulking gun multipower universal 50817910200/XL: 50817910300

** Ersatz Verschlußkappe/Black Cap 2-tlg./pcs. für Profi-Kartuschenpistole/for professional caulking gun multipower universal 50817910200/XL: 50817910300

* Комплект дозаторов-наконечников 10 шт. для профессиональных пистолетов 50817910200/XL: 50817910300

** Комплект дозаторов-наконечников 2 шт. для профессиональных пистолетов 50817910200/XL: 50817910300

5081790-1
Handhebel Fettpresse

DIN 1283, L = lackiert, Kopf aus Zinkdruckguß, robuster Stahlrohrkörper zur Füllung mit Kartuschen, loseem Fett und durch Füllgeräte, mit 330 mm langem Gummipanzerschlauch und 170 mm langem abgewinkeltes Druckrohr. Ideal zum Schmieren von mechanischen Werkzeugen und Maschinen, universell passend für alle gängigen Schmiernippel.

- Ergonomischer Handgriff

High pressure grease gun

DIN 1283, L = lacquered Head of zinc die-casting, robust steel body for loading with cartridges, bulk grease or by filler pumps, with high pressure rubber tube of 330 mm length and 170 mm long angled pressure pipe. Ideal for lubricating mechanical tools and machines, universally suitable for all standard grease fitting.

- Ergonomic handle

Pompe a graisse a levier

DIN 1283, L = laquées Tête en zinc injecté, corps robuste en tôle à remplir de cartouches de graisse. Equipé d'un bec flexible en caoutchouc de 330 mm de long et tube de pression coudée de 170 mm de long. Idéal pour la lubrification mécanique des outils et machines. Universellement adapté à tous mame-lons de graisse communs.

- Poignée ergonomique

Шприц смазочный, ручной

DIN 1283, L = лакированный, Головка отлитая под давлением из цинка, прочный корпус для заполнения картриджей, свободной смазки и с помощью устройств, с 330 мм резиновым укрепленным шлангом и согнутой напорной трубой 170 мм. Идеально подходит для смазки механических инструментов и станков, универсально подходит для всех распространенных смазочных ниппелей. Эргономичная ручка

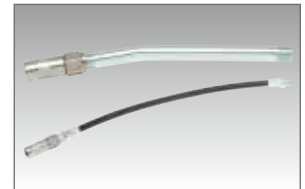
Новинка

Bestell-No./Order-No./Артикул	Inhalt/capacity ccm /Ёмкость см ³ lose/bulk/Без упаковки	Kartuschen/cartridges Картриджи	CLD мм		
HE-50817900120	500	400	380/690	1100	1

5081791-90
Fugenabzieher im Set

Fugenabzieher Set zum Abziehen, Glätten und Formen von dauer-elastischen Fugenmassen (17 verschiedene Möglichkeiten)

Handy screeding pads set

Set of handy screeding pads for skimming, flattening and shaping of permanent elastic joint seals (17 different alternatives)

Set avec 4 palettes à lisser

Set avec palettes à lisser pour le retrait, le lissage et le façonnage de joints à élasticité permanente (17 façons différentes)

Набор для расшивки и формовки швов из герметиков

17 различных вариантов

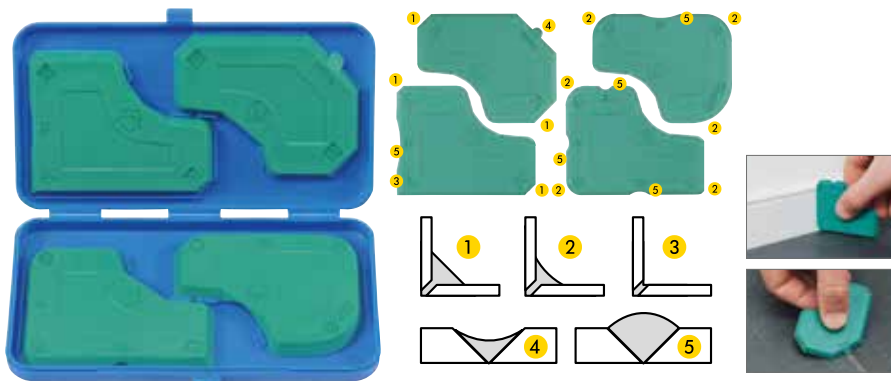

Bestell-No./Order-No./Артикул	Art. No./Модель	Maße · Dimensions · Габариты		
HE-50817919000	5081791-90	225 x 160 x 10 мм	88	1

5081640-42
Rohrentgrater Außen/Innen

Massives Zinkdruckgußwerkzeug, Entgratung von Rohren bis Ø 42 mm, gehärtete Spezialklingen, einfache Handhabung

Tube trimming tool outside/inside

Die-cast zinc, tube trimming till Ø 42 mm, special hardened scharpener, easy handling

Ebarbeuse de tubes extérieur/intérieur

Erbabeuse de tubes de qualité en zinc moulé sous pression, Erbarbage de tubes jusqu'à 42 mm, affûtoir spécial trempé, manieement facile

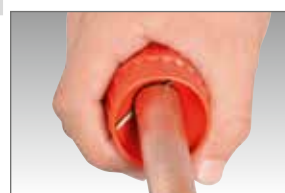

außen, outside, extérieur, снаружи

Гратосниматель, для работы внутри и снаружи трубы

Массивный корпус из цинковой отливки под давлением, удаление заусенцев с труб диаметром до 42 мм, специальные закаленные лезвия, простота использования.



innen, inside, intérieur, внутри

Bestell-No./Order-No./Артикул	Art. No./Модель	Ø		
HE-50816404200	5081640-42	42 мм	245	1

5021450-1

Saugheber

Aus hochwertigem Aludruckguss

2 bewegliche Saugköpfe, Ansaugmechanik und Sicherheitsverriegelung. Ideal zum Transportieren, Ein- und Ausheben von PKW-Glas, Duschwannen, Fensterscheiben, Türen, Blechen, etc.
Traglast gesamt: 80 kg

Vacuum lifting pad

Made of high grade aluminium die cast

2 suction cups, suction mechanism with safety locking, ideal for lifting and transporting sheet metal, plastic sheets, glass panels, installation of windcreens, doors etc.. Movable suction cups particularly suitable for curved windcreens. Capacity: 80 kg

Ventouses

D'aluminium de haute qualité



2 ventouses, système mécanique d'aspiration et blocage de sécurité idéal pour transporter, monter et démonter des pare-brises, portes, tôles etc.
Capacity: 80 kg

Захват вакуумный, с 2 присоскам

Изготовлен из высококачественного литого алюминия

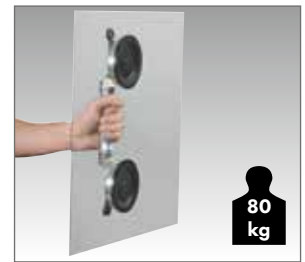
2 поворачивающиеся присоски, всасывающий механизм с возможностью блокировки. Идеально подходит для транспортировки, подъема и извлечения металлических и пластиковых листов, стеклянных панелей, установки лобовых стёкол, дверей и т.д. Поворачивающиеся присоски, в частности, пригодны для искривлённых лобовых стёкол
Нагрузка: 80 кг



Bestell-No./Order-No./Артикул	Art. No./Модель	Maße · Dimensions · Габариты	 80 кг	 2200	 1
HE-50214500100	5021450-1	225 x 160 x 10 мм			

5021450-2

Saugheber

Aus hochwertigem Aludruckguss

3 bewegliche Saugköpfe, Ansaugmechanik und Sicherheitsverriegelung. Ideal zum Transportieren, Ein- und Ausheben von PKW-Glas, Duschwannen, Fensterscheiben, Türen, Blechen, etc.
Traglast gesamt: 120 kg

Vacuum lifting pad

Made of high grade aluminium die cast

3 suction cups, suction mechanism with safety locking, ideal for lifting and transporting sheet metal, plastic sheets, glass panels, installation of windcreens, doors etc.. Movable suction cups particularly suitable for curved windcreens. Capacity: 120 kg

Ventouses

D'aluminium de haute qualité



3 ventouses, système mécanique d'aspiration et blocage de sécurité idéal pour transporter, monter et démonter des pare-brises, portes, tôles etc.
Capacity: 120 kg

Захват вакуумный, с 3 присоскам

Изготовлен из высококачественного литого алюминия

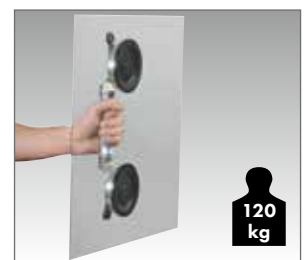
3 поворачивающиеся присоски, всасывающий механизм с возможностью блокировки. Идеально подходит для транспортировки, подъема и извлечения металлических и пластиковых листов, стеклянных панелей, установки лобовых стёкол, дверей и т.д. Поворачивающиеся присоски, в частности, пригодны для искривлённых лобовых стёкол. Нагрузка: 120 кг



Bestell-No./Order-No./Артикул	Art. No./Модель	Maße · Dimensions · Габариты	 120 кг	 4500	 1
HE-50214500200	5021450-2	370 x 325 x 90 мм			

5081756-1

2 in 1 Kupferrohrbürste

Für Innen- und Außenreinigung von Kupferrohren. Ø 15 mm / Ø 22 mm

2 in 1 Copper tube pouch

For inner- and outer cleaning of copper tubes. Ø 15 mm / Ø 22 mm

2 en 1 brosse tube cuivre

Pour nettoyage intérieur et extérieur des tuyaux en cuivre. Ø 15 mm / Ø 22 mm

Щетка для медных труб 2 в 1

Для очистки медных труб внутри и снаружи. Ø 15 mm / Ø 22 mm



Bestell-No./Order-No./Артикул	Art. No./Модель	CLD мм	Ø	g	
HE-50817560100	5081756-1	200	15 / 22 mm	100	1

5081648

Drahtsäge Set, 4-tlg.

Bestehend aus 2 spiralverzahnten Sägedrähten, sowie 2 Zugringen. Zum Schneiden von ABS, PVC und CPVC Rohren in Ecken und an schwer zugänglichen Stellen. In Abhängigkeit des zu schneidenden Materials, mehrmaliger Einsatz möglich.

Wire saw set, 4 pcs.

Consisting of 2 spiral-toothed cutting wires and 2 pull rings. For cutting of ABS, PVC and CPVC tubes in corners and in hard of access workplaces. Depending on the material to be cut repeated use is possible.

Scie fil, 4 pcs.

Comprenant de 2 fils de coupe en spirale à dents et 2 anneaux de traction. Pour la coupe d'ABS, le PVC et les tubes PVC-C dans des coins et dans les endroits difficiles d'accès. Selon le materiel à couper emploi répétée est possible.

Набор проволочной пилы, 4 предмета

Состоит из двух ножовочных проволок со спиральной насечкой и двух тяговых колец. Для резания труб ABS, ПВХ и ХПВХ, расположенных в углах и труднодоступных местах. В зависимости от разрезаемого материала возможно многократное использование.

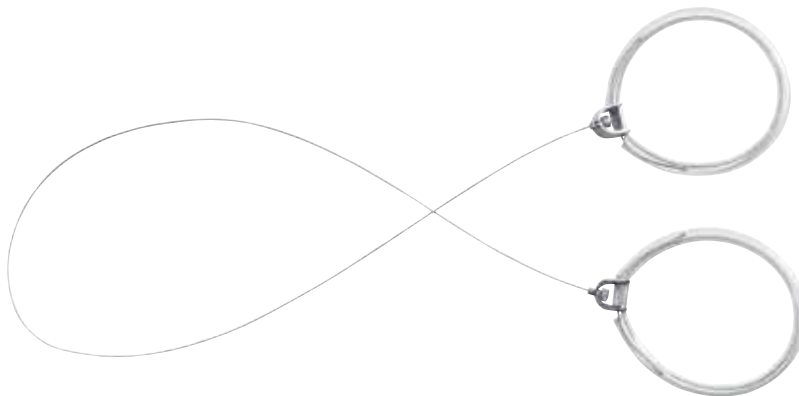

Bestell-No./Order-No./Артикул	Art. No./Модель	CLD мм	g	
HE-50816480000	5081648	800	30	1
*HE-50816480200	5081648-2	600	20	1

* Ersatz-Sägedraht, 2-tlg. · Spare cutting wire, 2 pcs. · Fil de scie de rechange, 2 pcs. · Запасная проволока, 2 шт.

50958

Express-Schlüssel

Chrom-Vanadium, verchromt, Montageschlüssel für Express- und Stockschrauben, Mittelstück mit Innengewinde für Stockschrauben M 10, für Waschtischbefestigungen und Eckventilmontagen

Sanitary wrench

Chrome-Vanadium, chromium plated, for bathroom fittings attachment (metric screws)

Cle express

Chrome-Vanadium, chromés, pour le montage et le demontage de vis d'arrêt de fixation de lavabo, patte vis, montage d'équerre. Partie mediane avec filetage et bille integre pour vis M 10

Ключ рожковый сантехнический со шпильковёртом

Хромованадиевая сталь, с хромовым покрытием, монтажный ключ для сантехнического крепежа, подвижный блок с внутренней резьбой для сантехнических шпилек М10, для установки раковин и монтажа угловых вентиляей



Bestell-No./Order-No./Артикул	Art. No./Модель		CLD мм	g	
HE-50958171980	50958	17 x 19	223	265	5

50750-01

1/2"

Durchsteckknarre mit Verbindungsvierkant, 2-tlg.

DIN 3122 C
Chrom-Vanadium,
verchromt

Ratchet, with square coupler, 2 pcs.

DIN 3122 C
Chrome-Vanadium,
chromium plated

Cliquet avec carré conducteur, 2 pcs.

DIN 3122 C
Chrome-Vanadium,
chromées

Набор рукоятки трещоточной сквозной и адаптера, 2 предмета

DIN 3122 C
Хромованадиевая сталь,
хромоникелевое покрытие



Bestell-No./Order-No./Артикул	Art. No./Модель		 мм	 g	
HE-50750010080	50750-01	1/2"	260	490	5

50750-01-1

1/2"

Durchsteckknarre, ohne Verbindungsvierkant

DIN 3122 C
Chrom-Vanadium, verchromt

Ratchet, without square coupler

DIN 3122 C
Chrome-Vanadium, chromium plated

Cliquet, sans carré conducteur

DIN 3122 C
Chrome-Vanadium, chromées

Рукоятка трещоточная сквозная без адаптера

DIN 3122 C
Хромованадиевая сталь,
хромоникелевое покрытие



Bestell-No./Order-No./Артикул	Art. No./Модель	 мм	 g	
HE-50750010180	50750-01-1	260	430	5

90050-16

1/2"

Verbindungsvierkant

Chrom-Vanadium, verchromt,
für 1/2" Verbindungen

Square coupler

Chrome-Vanadium, chromium
plated, for 1/2" connections

Carre conducteur

Chrome-Vanadium, chromées,
pour 1/2" connexions

Адаптер под квадрат для рукояток трещоточных сквозных

Хромованадиевая сталь, хромо-никелевое покрытие, DR 1/2"



Bestell-No./Order-No./Артикул	Art. No./Модель	 мм	 g	
HE-90050160083	90050-16	37	45	10

90050-4

1/2"

Stufenschlüssel

Chrom-Vanadium, verchromt für Ein- und Ausbau von Heizkörper-ventilnippeln, Rücklauf-verschraubungen und kurzen Hahnverlängerungen

3/8" / 1/2" / 3/4" / 1"

Combination stepped key

Chrome-Vanadium, chromium plated for pin, hexagon and double hexagon drivers, for installing and removing radiation valves, run-back screws and short tap extensions

Cle etagee

Chrome-Vanadium, chromées Pour le montage et le demontage de raccords de soupapes

Ключ ступенчатый для американок

Хромованадиевая сталь, с хромированным покрытием, для монтажа и демонтажа ниппелей в вентилях батарей отопления, клапанов обратного потока, коротких удлинителей для сантехники



Bestell-No./Order-No./Артикул	Art. No./Модель	 мм	 g	
HE-90050400080	90050-4	90	120	1

58103



Stufenschlüssel-Satz

Stepped wrench and ratchet set

Jeu cliquet et clé étagée

Набор рукоятки трещоточной сквозной и ступенчатого ключа для американок, 2 предмета

In Kunststoffschraubverpackung

In screw cap plastic tube

En étui plastique cylindrique

В пластиковом кейсе



Bestell-No./Order-No./Артикул	Art. No./Модель	CLD мм	g	
HE-58103000100	58103	290	610	1

98263-06

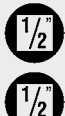

Spezial-Kardangelnk

Universal joint, special

Cardan universel spécial

Кардан специальный, DR 1/2", F x F («мама» x «мама»)

Chrom-Vanadium, verchromt, beide Antriebsseiten mit Innenvierkant

Chrome-Vanadium, chromium plated, with two female squares

Chrome-Vanadium, chromés, les deux côtés d'entraînement avec carré intérieur

Хромованадиевая сталь, с хромированным покрытием, оба привода с внутренним квадратом



Bestell-No./Order-No./Артикул	Art. No./Модель	CLD мм	g	
HE-98263060080	98263-06	65	180	1

50780



Sanitär-Garnitur 11-tlg.

Sanitary tool set 11 pcs.

Jeu d'outils « sanitaire » 11 pcs.

Набор инструмента сантехнический, 11 предметов

Chrom-Vanadium, verchromt, in Metallkasten

Chrome-Vanadium, chromium plated, in metal case

Chrome-Vanadium, chromées, en coffret métallique

Хром-ванадий, с хромовым покрытием, металлическом кейсе



enthaltend/containing/composition/комплектация	
	мм 10/13/17/19/21
	260 мм
	мм 17 x 19
	125 мм
	90 мм
	мм 6
	34 мм



Bestell-No./Order-No./Артикул	Art. No./Модель	Maße · Dimensions · Габариты	g	
HE-50780809580	50780	318 x 119 x 49 мм	2480	1

508494-016



Ölbrennerschlüssel

Oil burner key

Clés à huile

Ключ специальный, для горелок



Новинка

Bestell-N./Order-No./Артикул	Art. No./Модель	MM	мм		
HE-50849401680	508494-016	16	250	250	1

90950

Standhahnmuttern-schlüssel

Chrom-Vanadium, lackiert, gesenkgeschmiedet, sehr robust, schwenkbarer Quergriff, mit schwenkbarer, gefederter Klaue für Rechts- und Linksgang.
Für sämtliche Verschraubungen und Standhähne geeignet.

Basin wrench

Chrome-Vanadium, lacquered, with pivoted hook for right-hand or left-hand operation

Cle lavabo

Chrome-Vanadium, laqués, avec manche et machoire articulée pour un maniement aisé. Fonctionnement droite/gauche

Ключ сантехнический

Хромованадиевая сталь, лакированный, штампованный, очень прочный, поворотная поперечная ручка, поворотный подпружиненный захват для правой и левой резьбы, подходит для любых резьбовых соединений и арматуры смесителей



Bestell-N./Order-No./Артикул	Art. No./Модель	мм	∅	AF	мм		
HE-90950103220	90950	10 - 32	3/8" - 1.1/4"		240	520	2

90955

Sanitärkreuzschlüssel

Lackiert, Spezialschlüssel für die Sanitärtechnik, zum Ein- und Ausbau von Hahnverlängerungen, Heizkörperventile, sowie Rücklaufverschraubungen 3/8" / 1/2" / 3/4" / 1" und Express Schrauben M 8 / M 10 / M 12

Sanitary cross wrench

Lacquered, special wrench for sanitary installation, for valve extensions, for short tap extensions, installation and removal of heating valves and tank connectors 3/8" / 1/2" / 3/4" / 1" Boits: M 8 / M 10 / M 12

Cle sanitaire en croix

Laqués, pour le montage et le démontage: de robinets 3/8" / 1/2" / 3/4" / 1" de vis d arrêt de fixation de lavabo M 8 / M 10 / M 12

Ключ крестовой сантехнический

Специальный ключ, лакированный, для работы с сантехникой, монтажа и демонтажа фитингов, вентиляей и клапанов обратного потока отопительных батарей, для деталей с резьбой 3/8" / 1/2" / 3/4" / 1" и M 8 / M 10 / M 12



Bestell-N./Order-No./Артикул	Art. No./Модель	MM	мм		
HE-90955020020	90955	10 / 12 / 17 / 22	200 x 200	520	5

5081611-1

Japansäge

- Inkl. 2 Sägeblätter (fein/mittel)
- Austausch des Sägeblattes durch Knopfdruck
- Extra dünnes Sägeblatt - besonders geeignet für schwer zugängliche Stellen
- Hochwertige SK5-Stahl Sägeblätter, Zähne induktiv gehärtet

Japanese Saw

- Incl. 2 saw blades (fine/medium)
- Replacing the blade by pressing a button
- Extra thin blade - best suited for areas difficult to access
- High grade SK5 steel blades, induction hardened teeth

Scie japonaise

- Incl. 2 lames de scie (fines/moyennes)
- Remplacer la lame en appuyant un bouton
- Lame extra fine - particulièrement approprié pour zones d'accès difficile
- Lames en acier SK5 - dents trempées par induction

Пи́ла садовая, японского типа

- С двумя пильными полотнами (мелкие/средние зубья)
- Замена полотна простым нажатием на кнопку
- ЭКстра тонкое полотно особенно подходит для работы в труднодоступных местах
- Пильные полотна из высококачественной стали SK5, зубья закалены токами высокой частоты

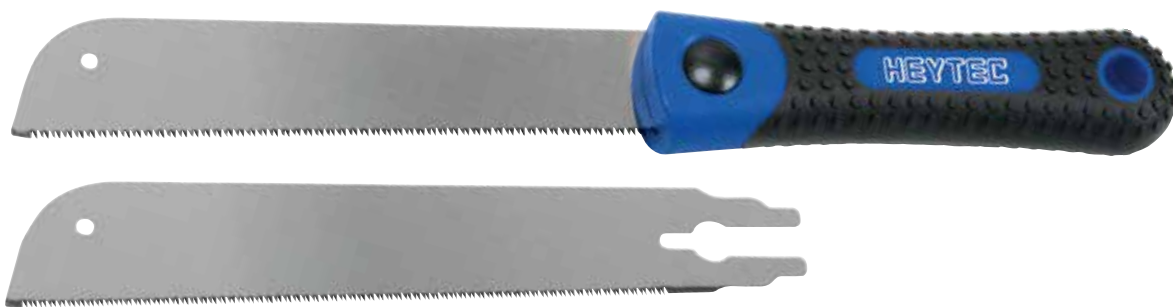

Sauberer, glatter Schnitt durch feine Zahnung
Clean and smooth cut appearance by fine toothing
Чистый, гладкий рез благодаря мелким зубьям



Schnittbild mit herkömmlicher Säge
Cut appearance of a conventional saw
Образец реза обычным полотном

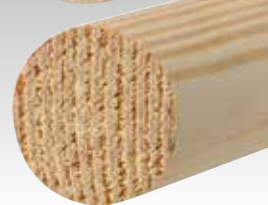

22er Zahnung (fein)
22 teeth per inch (fine)
22 зубца на дюйм (тонкий рез)



17er Zahnung (mittel)
17 teeth per inch (medium)
17 зубцов на дюйм (средний рез)



Bestell-No./Order-No./Артикул	Art. No./Модель	мм	g	
HE-50816110100	5081611-1	320	180	1

5081613

Multifunktion Handsäge, 3-tlg.

- Besonders geeignet für schwer zugängliche Stellen
- Griff in zwei Winkel einstellbar, einfache Handhabung
- Hochwertiger 2-K Kunststoffhandgriff
- Der Griff nimmt sowohl Säbel-sägeblätter mit 1/2" Standard-aufnahme als auch 1/4" Standardbits auf, sicherer Halt und einfacher Austausch
- Je ein Sägeblatt für Metall 6"X24T / Holz 6"X10T,
- Zähne induktiv gehärtet
- Zwei Winkeleinstellung möglich, der Griff rastet automatisch in die Arbeitsposition ein

Multifunction handsaw, 3 pcs.

- Best suited for areas difficult to access
- Two angles adjustable, easy handling
- High-quality 2-K plastic handle
- Handle accepts 1/2" reciprocating saw blades and standard 1/4" hexagon bits, safe hold and easy replacement of the saw blade
- One saw blade for metal 6"X24T / one for wood 6"X10T, induction hardened teeth
- Two angle settings, handle automatically locks into position

Scie a main multifonction, 3 pcs.

- Particulièrement adapté pour lieux difficile d'accès
- Poignée réglable en deux angles, manipulation facile
- Manche en plastique, 2 composants, haute qualité
- La poignée accepte 1/2" lames de scie alternative et embouts hexagonaux standard 1/4" remplacement facile des lames de scie
- Lame de scie pour le métal 6"X24DTS/ pour le bois 6"X10DTS, denture trempée
- Deux réglages d'angle possibles, la poignée se verrouille automatiquement la position de travail

Набор с многофункциональной ручной пилой, 3 предмета

- Особенно подходит для труднодоступных мест
- Ручка регулируется под двумя углами, проста в использовании
- Высококачественная двухкомпонентная пластиковая рукоятка
- Рукоятка подходит для стандартных полотен 1/2", так и для стандартных бит 1/4", безопасная работа и простая замена
- По полотну для металла 6"X24T/ дерева 6"X10T, зубцы закалены высокочастотным током
- Возможна установка двух углов, рукоятка автоматически фиксируется в рабочем положении

Новинка



Bestell.-N./Order-No./Артикул

Art. No./Модель

CLD
мм

г

шт

Новинка

HE-50816130000

5081613

280

250

5

5081613-10

Сägeblätter-Set für Holz, 5-tlg.

- Geeignet für HEYTEC Multifunktion Handsäge Art. No. 5081613
- Hochwertige Sägeblätter, Zähne induktiv gehärtet
- Sägeblatt für Holz 6"X10T
- Sicherer Halt und einfacher Austausch des Sägeblattes

Set of saw blades for wood, 5 pcs.

- Suitable for HEYTEC multifunction hand saw Art. No. 5081613
- High grade steel blades, induction hardened teeth
- Saw blade for wood 6"X10T
- Safe hold and easy replacement of the saw blade

Assortiment 5 lames de scies pour bois

- Convient pour HEYTEC scie à main multifonction Art. 5081613
- Lames d'acier de qualité supérieure, denture trempée par induction
- Lame de scie pour bois 6"X10T
- Remplacement facile de la lame de scie

Комплект полотен по дереву, 5 предметов

- Подходит для многофункциональной ручной пилы HEYTEC, № изд. 5081613
- Высококачественные полотна, зубцы закалены высокочастотным током
- Полотно по дереву 6" X10T
- Безопасная работа и простая замена полотна

Новинка



Bestell.-N./Order-No./Артикул

Art. No./Модель

CLD
мм

г

шт

Новинка

HE-50816131000

5081613-10

150

110

10

5081613-20

Sägeblätter-Set für Metall, 5-tlg.

- Geeignet für HEYTEC Multifunktion Handsäge Art. No. 5081613
- Hochwertige Sägeblätter, Zähne induktiv gehärtet
- Sägeblatt für Metall 6"X10T
- Sicherer Halt und einfacher Austausch des Sägeblattes

Set of saw blades for metal, 5 pcs.

- Suitable for HEYTEC multifunction hand saw Art. No. 5081613
- High grade steel blades, induction hardened teeth
- Saw blade for metal 6"X10T
- Safe hold and easy replacement of the saw blade

Assortiment 5 lames de scies pour métal

- Convient pour HEYTEC scie à main multifonction Art. 5081613
- Lames d'acier de qualité supérieure, denture trempée par induction
- Lame de scie pour bois 6"X10T
- Remplacement facile de la lame de scie

Комплект полотен по металлу, 5 предметов

- Подходит для многофункциональной ручной пилы HEYTEC, № изд. 5081613
- Высококачественные полотна, зубцы закалены высокочастотным током
- Полотно по металлу 6" X10T
- Безопасная работа и простая замена полотна

Новинка



Bestell-No./Order-No./Артикул	Art. No./Модель	CLD мм		
HE-50816132000	5081613-20	150	110	10

Новинка

5081613-30

Handgriff für Multifunktion Handsäge

- Besonders geeignet für schwer zugängliche Stellen
- Griff in zwei Winkel einstellbar, einfache Handhabung
- Hochwertiger 2-K Kunststoffhandgriff
- Der Griff nimmt sowohl Säbelsägeblätter mit 1/2" Standardaufnahme als auch 1/4" Standardbits auf

Handle for multifunction handsaw

- Extra thin blade - best suited for areas difficult to access
- Two angles adjustable, easy handling
- High-quality 2-K plastic handle
- Handle accepts 1/2" reciprocating saw blades and standard 1/4" hexagon bits

Poignée pour scie à main multifonction

- Lame extra fine – spécialement adaptée pour les zones difficiles d'accès
- Deux angles réglables, manipulation facile
- Manche en plastique 2-C de haute qualité
- La poignée est constituée pour des lames alternative 1/2" et des embouts hexagonaux standard de 1/4"

Рукоятка для многофункциональной ручной пилы

- Особенно подходит для труднодоступных мест
- Ручка регулируется под двумя углами, проста в использовании
- Высококачественная двухкомпонентная пластиковая рукоятка
- Рукоятка подходит для стандартных полотен 1/2", так и для стандартных бит 1/4"

Новинка



Bestell-No./Order-No./Артикул	Art. No./Модель	CLD мм		
HE-50816133000	5081613-30	160	200	5

Новинка

Metallbügelsäge

Mit Schnellspannvorrichtung
300 mm/12" Blattlänge, Profi-Qualität
mit ergonomischem
2-K Griff, geprüfte Qualität

Sägeblatt in verschiedene Winkel
verstell- und arretierbar

Hacksaw

With click clamp device
300 mm/12" blade length,
profi-quality with 2-K-handle,
ergonomically hand mould,
certified quality

Saw blades adjustable and
lockable in different angles

Monture de scie
à métaux

À serrage rapide, lame
de 300 mm/12",
qualité professionnelle avec
poignée à 2 composantes,
qualité certifiée

Lame réglable et verrouillable
dans différents angles

Ножовка по металлу 24 TPI,
плюс полотно по пластику/
дереву 18 TPI

Система быстрой установки полотна, длина
полотна 300 мм/12", для профессионального
использования, эргономичная
двухкомпонентная ручка, проверенное
качество

Полотно можно поворачивать и фиксировать
под разными углами

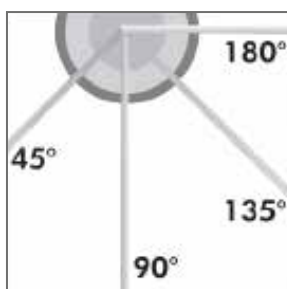

Lieferumfang mit
1 Sägeblatt Metall (24T/1")
1 Sägeblatt Kunststoff/Holz (18T/1")

Included in delivery
1 saw blade for steel (24T/1")
1 saw blade for plastics/wood (18T/1")

Включены в поставку:
1 полотно по металлу (24 TPI)
1 полотно по пластику/дереву (18 TPI)

Bestell-N./Order-No./Артикул	Art. No./Модель	CLD мм	g	шт
HE-5081610000	5081610	300	530	1
HE-5081610100	5081610-1	300 für Stahl (24TPI) / 300, по стали (24TPI) *	200	1
HE-5081610200	5081610-2	300 für Kunststoff/Holz (18TPI) / 300, по пластику/дереву (18TPI)*	200	1

*300 mm for steel · Pour l'acier · по стали
300 mm for plastics/wood · Pour en plastique et en bois · По пластику/дереву
Sägeblätter 10 Stk. im Set · Saw blades 10 pcs. in the set · Jeu de 10 lames de scie · Полотна по 10 шт в комплекте.

5081612

Mini Metallbügelsäge

Mit Schnellspannvorrichtung
150 mm/6" Blattlänge, Profi-
Qualität mit ergonomischem
2-K Griff, geprüfte Qualität

Sägeblatt in verschiedene Winkel
verstell- und arretierbar

Mini hacksaw

With click clamp device
150 mm/6" blade length,
profi-quality with 2-K-handle,
ergonomically hand mould,
certified quality

Saw blades adjustable and lockable in
different angles

Mini-monture de scie
à métaux

À serrage rapide, lame de
150 mm/6", qualité professionnelle
avec poignée à 2 composantes, poignée
ergonomique, qualité certifiée

Lame réglable et verrouillable dans
différents angles

Мини-ножовка по
металлу

Система быстрой установки
полотна, длина полотна 150
мм/6", для профессионального
использования, эргономичная
двухкомпонентная ручка,
проверенное качество

Полотно можно поворачивать и
фиксировать под разными углами

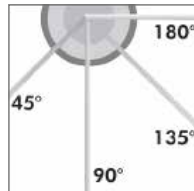

Bestell-N./Order-No./Артикул	Art. No./Модель	CLD мм	g	
HE-50816120000	5081612	150	180	1
HE-50816121000	5081612-1	150 für Stahl (24TPI) / 150, по стали (24TPI) *	30	1
HE-50816122000	5081612-2	150 für Kunststoff/Holz (18T/1") / 150, по пластику/дереву (18TPI) *	30	1

* 150 mm for steel · Pour l'acier · По стали
150 mm for plastics/wood · Pour en plastique et en bois · По пластику/дереву

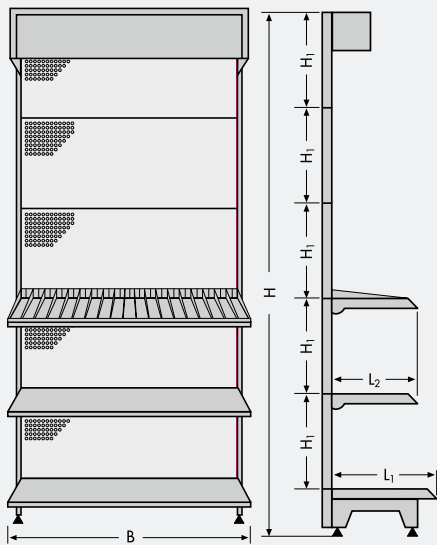

$B = 665 \cdot 1000 \cdot 1250 \cdot 1333 \text{ mm}$
 $H = 1410 \cdot 1610 \cdot 2010 \cdot 2210 \cdot 2410 \text{ mm}$
 $H_1 = 400 \text{ mm}$
 $L_1 = 570 \text{ mm}$
 $L_2 = 250 \cdot 300 \cdot 370 \cdot 470 \text{ mm}$

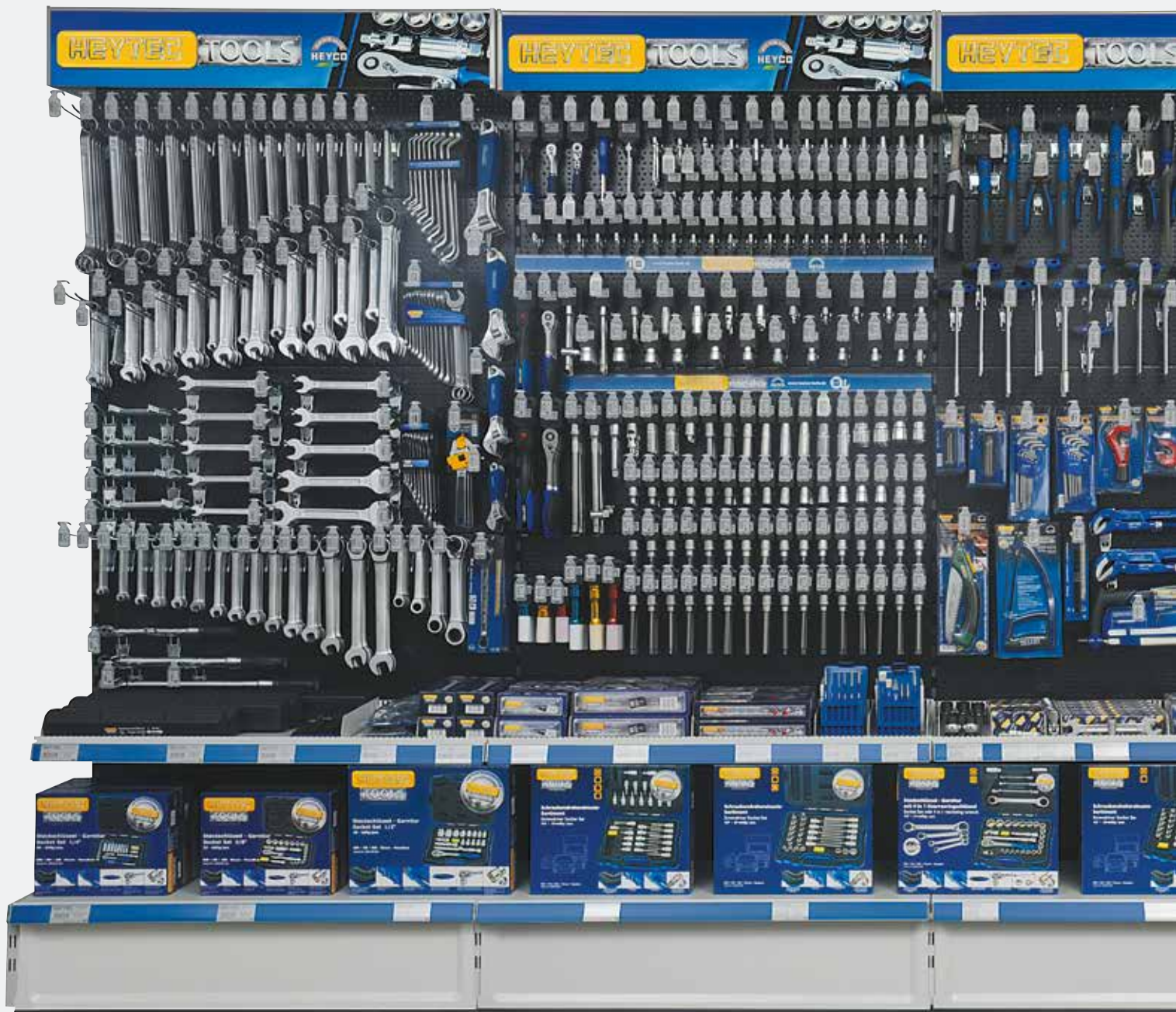



Ausstellungs- und Verkaufslochwände

Verkaufsfördernde Maßnahmen. Mit unseren Verkaufswänden erfüllen wir den gehobenen Anspruch von Händler und Anwender. Auf Anfrage stellen wir Ihnen gerne eine auf Ihre Bedürfnisse zugeschnittene Präsentation zur Verfügung.

5 Bausteine

für erfolgreiche Warenpräsentation:

- Top-modisches Design
- Anschauliche Anwendungsbeispiele
- Herausgestellte Besonderheiten
- Bedarfsgerechte Bestückung
- Einheitliches Erscheinungsbild



Exhibition and sales displays

Measures for sales promotion. Our displays fulfil highest demands of traders and users. A suitable presentation meeting your particular requirements can be provided on demand.

5 elements

for successfull presentation:

- Advanced design
- Examples for applications
- Exposed features
- Assortment as per market demand
- Consistent appearance

Перфорированные стенды для выставок и магазинов

Средство для продвижения продукции. Наши стенды отвечают самым строгим требованиям продавцов и покупателей. По запросу мы можем предложить варианты, которые будут в точности соответствовать Вашим требованиям.

5 составляющих успешной презентации товара:

- Передовой дизайн
- Наглядность назначения инструментов
- Акцент на особенностях инструментов
- Изменение ассортимента в зависимости от ситуации на рынке
- Единообразие в оформлении стендов

HEYTEC-No.		HEYTEC-No.		HEYTEC-No.	
5021450-1	112	50825-20	29	50879	86
5021450-2	112	50825-30	30	50880	86
50720	19	50825-30 – 50825-37	30	50880-1	55
50725	20	50825-3015	34	50882	86
50725-6005	21	50825-31	30	50883-3016	61
50730	21	50825-32	30	50884-3015	62
50740	22	50825-33	30	50885	86
50742	23	50825-35	30	50886	86
50750-01	44	50825-37	30	50895-1	85
50750-01-1	44	50825-5015	63	50895-31	85
50750-01-1	114	50825-5065	56	50898	108
50780	115	50825-6	28	50958	113
50800	12	50825-65	55	58103	115
50800-3306	31	50825-70	29	90050-16	44
50801329	108	50828-3015	35	90050-16	114
50801329-1	109	50829-3016	35	90050-4	114
50805	17	50829-3017	37	9083312-3	33
5080542	101	50829-3018	37	9083314	34
50810	15	50829-3019	38	90950	116
508100-03	69	50829-3020	38	90955	116
508100-04/04-1/05	69	50830	97	98263-06	115
508100-13	69	50833-2	31	98718-25	29
508100-6	70	50833-3-1	26	98718-50	48
508101-310	71	50833-4	32	B 50800	12
50810-1401	70	50833-465	34	B 50810	15
5081129	73	50833-5	33	H 5081338-8	102
5081129-25	74	508339	106	H 5081340-7	103
5081129-26	74	50834	99	H 5081347-9	104
5081129-27	75	50839	14	H 5081348-7	105
5081129-28	75	50839-9004	14	H 50800	12
5081130	73	50840-00-15	39	H 50805	17
5081130-26	76	50840-03	39	H 50810	15
5081130-27	76	50840-04-1/04	40	H 5081343-9	103
5081259	92	50840-06	40	H 5081344-9	103
5081259-1	92	50840-10-17	39	H 5081348-9	105
5081338	102	50840-12	22	H 5081349-9	105
5081347	104	50840-14	40	K 50720	19
5081440	97	50840-1401	40	K 50725	20
5081490	98	50840-15	40	K 50800	12
5081500	108	50840-1501	41	K 50805	17
5081501	108	50840-19-1	42	K 50810	15
5081516	107	50840-19-3	42	K 50839-3	14
5081516-1	106	50840-6	41	M 50720	19
5081518	106	508494-016	116	M 50725	20
5081523 - 5081525	106	50850-00-15	45	M 50829-11	80
5081530	107	50850-03	46	M 50829-12	74
5081531	107	50850-04/05	46	M 50829-13	74
5081532	107	50850-06	47	M 50829-14	74
5081610	120	50850-10-16	45	M 50829-15	75
5081611-1	117	50850-10-17	45	M 50829-16	75
5081613	118	50850-12	22	M 50829-17	79
5081613-10	118	50850-1401	47	M 50829-4	74
5081613-20	119	50850-14-1	40	M 50829-50	74
5081613-30	119	50850-1501	47	M 50829-51	74
5081648	113	50850-19	52	M 50829-52	81
5081680	97	50850-19-1	52	M 50829-53	81
5081720	94	50850-19-3	52	M 50829-54	75
5081730	94	50850-20	52	M 50829-55	82
5081756-1	113	50850-31	53	M 50829-56	82
5081790-1	111	50850-33	53	M 50829-57	82
5081791-0	109	50850-34	53	M 50829-8	75
5081791-1	109	50850-36	53	M 50829-9	79
5081791-2	110	50850-37	53	R 50720	19
5081791-90	111	50850-53	65	R 50725	20
5081835	95	50850-54	65	R 50730-3	22
5081835-1	95	50850-55	66	R 50800	12
5081836	95	50850-55-12	68	R 50805	17
5081839-3	96	50850-56	66	R 5080542-9	101
5082016	88	50850-58	67	R 50810	15
508201-614	85	50850-59	67		
5082250	98	50850-6	48		
50825-00-15	23	50850-6	51		
50825-00-17	23	50850-65	56		
50825-00-18	25	50850-79	48		
50825-03	27	50851-3015	68		
50825-04/05/05-5	27	50852-2016	58		
50825-05-6/-7	27	50853-3015	58		
50825-06	28	50854-3016	59		
50825-08	27	50860-3015	64		
50825-10-15	25	5086300-19-3	90		
50825-10-16	25	5086300-3	90		
50825-10-17	26	5086300-B	89		
50825-11-15	26	50870-3015	57		
50825-12	22	50870-3115	57		
50825-1501	31	50872-3015	57		
50825-19	29	50873-3015	57		

Garantie, Gewährleistung

Alle HEYTEC-Werkzeuge werden in unseren Werken sorgfältig überprüft und unterliegen voll der Garantie.

Wir ersetzen jedes Werkzeug kostenlos, das Material- oder Fertigungsfehler aufweist. Eine weitere Haftung ist ausgeschlossen. Kostenloser Ersatz erfolgt nicht, wenn die Untersuchung in unserem Werk ergibt, daß das Werkzeug unsachgemäß behandelt worden ist oder ein natürlicher Verschleiß vorliegt.













































































Guarantee, warranty

All HEYTEC tools are carefully tested before leaving our works and are fully guaranteed. We shall replace free of charge any tool indicating faults of material and workmanship. Any further liability is excluded. Tools returned as faulty, which on inspection/test prove to have failed due to abuse, incorrect use or fair wear and tear are excluded from this guarantee and replacement will be charged.

Гантийные условия

Все инструменты HEYTEC тщательно тестируются перед выпуском с завода и имеют неограниченную гарантию. HEYTEC бесплатно заменит любой инструмент с дефектами материала и изготовления.

Инструменты, возвращаемые как дефектные, которые при проверке/тестировании оказались неисправными вследствие неправильного обращения, неправильного использования или естественного износа, исключаются из настоящей гарантии, и за их замену взимается плата.

Abkürzungen, Symbole und Hinweise	Abbreviations, symbols and notes	Abréviations, symboles et indications	Сокращения, символы и примечания
Alle Katalogartikel werden technisch ständig optimiert; daher sind Änderungen jederzeit und ohne Ankündigung möglich. Unsere Katalogpreise sind Grundpreise ohne Mehrwertsteuer. Sie sind bei Weiterverkauf durch den Handel als unverbindliche Preisempfehlung anzusehen und nicht zur Weitergabe bestimmt. Der Nachdruck dieses Kataloges oder Teilen daraus, die Vervielfältigung, Speicherung und Übermittlung jedweder Art, auch durch Datenverarbeitungsanlagen, sind nur mit unserer schriftlichen Genehmigung gestattet.	All catalogue articles are continuously updated to the latest technical standards. As a result, specifications are subject to change without prior notice. Our catalogue prices are gross-prices, excluding value added tax. They are to be considered as recommended retail prices. Reprint of this catalogue or parts thereof, reproduction, storage in retrieval systems, unauthorized utilization and transmission in any form or by any means including computer systems is only permitted with our prior consent in writing.	Les produits du catalogue étant soumis à des améliorations techniques permanentes, le fabricant se réserve le droit de modifier leurs caractéristiques à tout moment et sans préavis. Les prix indiqués dans ce catalogue sont des prix de base hors T.V.A. Ils sont donnés à titre indicatif aux revendeurs et ne sont pas destinés à être divulgués. Toute reproduction, copie ou diffusion totale ou partielle que ce soit, notamment par photocopie ou par équipement informatique, est interdite sans notre autorisation écrite.	Все изделия, представленные в каталоге, постоянно совершенствуются, поэтому изменения в каталог могут вноситься в любое время и без особого уведомления. Копирование каталога или его части, тиражирование, сохранение и передача в любом виде, в том числе с использованием систем обработки данных, допускается только с нашего письменного разрешения.
 Packeinheit	 packing unit	 unité d'emballage	 штук в упаковке
 Länge	 length	 longueur	 штук в упаковке
 Durchmesser	 diameter	 diamètre	 длина
 metrische Schlüsselweiten für Schrauben und Muttern mit Außensechskant	 spanner openings in metric for hexagon head screws, bolts and nuts	 ouvertures métriques pour vis et écrous hexagonaux	 метрические размеры ключа под винты и гайки с наружным шестигранником
 metrische Schlüsselweiten für Innensechskantschrauben	 sizes in metric for hexagon socket screws and bolts	 ouvertures métriques pour vis à 6 pans creux	 метрические размеры ключа под винты и гайки с внутренним шестигранником
 Schlüsselweite bei TORX®-Schrauben	 size in millimetres for TORX®-screws	 ouvertures métriques pour vis TORX®	 размер ключа под профиль TORX®
 Innensechskant Schon-Profil	 inside hexagon (profile saver)	 6 pans intérieur – profil d'usure	 внутренний шестигранник, особый профиль
 Innen-Doppelsechskant Schon-Profil	 inside bihexagon (profile saver)	 12 pans intérieur – profil d'usure	 внутренний двойной шестигранник, особый профиль
 für Außen-TORX®-Schrauben	 for TORX®-head screws	 pour vis TORX® extérieures	 под внешний профиль TORX®
 Innenvierkant	 inside square	 carré femelle	 внутренний квадрат
 Außenvierkant	 outside square	 carré mâle	 наружный квадрат
 Außensechskant u. für Innensechskantschrauben	 outside hexagon – for hexagon socket screws	 6 pans mâle	 наружный шестигранник и для винтов с внутренним шестигранником
 für Schlitzschrauben	 for plain slot screws	 pour vis à fente	 под прямой шлиц
 für Kreuzschlitzschrauben PHILLIPS-RECESS	 for cross slot screws PHILLIPS-RECESS	 pour vis cruciformes PHILLIPS-RECESS	 под крестовой шлиц PHILLIPS-RECESS
 für Kreuzschlitzschrauben POZIDRIV®	 for cross slot screws POZIDRIV®	 pour vis cruciformes POZIDRIV®	 под крестовой шлиц POZIDRIV®
 für Innen-Keilprofil-Schrauben RIBE CV	 for fluted socket screws RIBE CV	 pour vis à empreinte à créneaux RIBE CV	 под внутренний профиль RIBE CV
 für Innenvielzahn-Schrauben XZN	 for multi-spline socket screws XZN	 pour vis denture multiple XZN	 под внутренний профиль XZN
 für Innen-TAMPER-TORX®-Schrauben	 for TAMPER-TORX®-socket screws	 pour vis TAMPER-TORX® intérieures	 под внутренний профиль TAMPER-TORX®
 für Innen-TORX®-Schrauben	 for TORX®-socket screws	 pour vis TORX® intérieures	
POZIDRIV® eingetragenes Warenzeichen der Firma European Industrial Services Ltd.	POZIDRIV® Registered trade mark of European Industrial Services Ltd.	POZIDRIV® marque déposée par la société European Industrial Services Ltd.	POZIDRIV® зарегистрированный торговый знак European Industrial Services Ltd.
TORX® eingetragenes Warenzeichen der Firma CAMCAR/TEXTRON INC.	TORX® Registered trade mark of CAMCAR/TEXTRON INC.	TORX® marque déposée par la société CAMCAR/TEXTRON INC.	TORX® зарегистрированный торговый знак CAMCAR/TEXTRON INC.



Multifunktion Handsäge, 3-tlg.

- Besonders geeignet für schwer zugängliche Stellen
- Griff in zwei Winkel einstellbar, einfache Handhabung
- Hochwertiger 2-K Kunststoffhandgriff
- Der Griff nimmt sowohl Säbelsägeblätter mit 1/2" Standardaufnahme als auch 1/4" Standardbits auf
- Je ein Sägeblatt für Metall 6"X24T / Holz 6"X10T

Multifunction handsaw, 3 pcs.

- Extra thin blade - best suited for areas difficult to access
- Two angles adjustable, easy handling
- High-quality 2-K plastic handle
- Handle accepts 1/2" reciprocating saw blades and standard 1/4" hexagon bits
- Strong handle
- One saw blade for metal 6"X24T / one for wood 6"X10T

Многофункциональная ручная пила, 3 шт.

- Особенно подходит для труднодоступных мест
- Ручка регулируется под двумя углами, проста в использовании
- Высококачественная двухкомпонентная пластиковая рукоятка
- Рукоятка подходит для стандартных полотен 1/2", так и для стандартных бит 1/4"
- По полотну для металла 6"X24T/дерева 6"X10T

Weitere Informationen zum Produkt siehe Seite 119

For further product information see page 119

Дополнительные сведения об изделии см. на стр. 119





www.heyco-qualitaetswerkzeuge.de



HEYCO Qualitätswerkzeuge
GmbH & Co. KG
Birgden III/1
42855 Remscheid
Germany

Tel. +49 (0) 2191 205-0
Fax +49 (0) 2191 205-266
info@heyco.de
heyco-qualitaetswerkzeuge.de

ООО «КНИПЕКС»
Официальное представительство брендов
Неусо и НЕУТЕС в России.
Москва, 119454
ул. Лобачевского, 92-1

Тел.: +7 (495) 737 34 97
Факс: +7 (495) 737 34 78
info@knipex.ru
www.knipex.ru